

**МІЖНАРОДНА НАУКОВО-ПРАКТИЧНА
ІНТЕРНЕТ-КОНФЕРЕНЦІЯ**

**«ТЕНДЕНЦІЇ ТА ПЕРСПЕКТИВИ РОЗВИТКУ
НАУКИ І ОСВІТИ
В УМОВАХ ГЛОБАЛІЗАЦІЇ»**



ВИПУСК 76

30 жовтня 2021 р.

м. Переяслав

УНІВЕРСИТЕТ ГРИГОРІЯ СКОВОРОДИ
В ПЕРЕЯСЛАВІ

Рада молодих учених університету

Матеріали
Міжнародної науково-практичної інтернет-конференції
**«ТЕНДЕНЦІЇ ТА ПЕРСПЕКТИВИ РОЗВИТКУ
НАУКИ І ОСВІТИ В УМОВАХ ГЛОБАЛІЗАЦІЇ»**

30 жовтня 2021 року

Вип. 76

Збірник наукових праць

Переяслав – 2021

УНИВЕРСИТЕТ ГРИГОРИЯ СКОВОРОДЫ
В ПЕРЕЯСЛАВЕ

Совет молодых ученых университета

Материалы
Международной научно-практической интернет-конференции
**«ТЕНДЕНЦИИ И ПЕРСПЕКТИВЫ РАЗВИТИЯ
НАУКИ И ОБРАЗОВАНИЯ В УСЛОВИЯХ ГЛОБАЛИЗАЦИИ»**

30 октября 2021 года

Вып. 76

Сборник научных трудов

Переяслав – 2021

УДК 001+37(100)

ББК 72.4+74(0)

Т 33

Матеріали Міжнародної науково-практичної інтернет-конференції «Тенденції та перспективи розвитку науки і освіти в умовах глобалізації»: Зб. наук. праць. Переяслав, 2021. Вип. 76. 445 с.

ГОЛОВНИЙ РЕДАКТОР:

Коцур В.П. – доктор історичних наук, професор, академік НАПН України

РЕДАКЦІЙНА КОЛЕГІЯ:

Воловик Л.М. – кандидат географічних наук, доцент

Дашкевич Є.В. – кандидат біологічних наук, доцент (Білорусь)

Євтушенко Н.М. – кандидат економічних наук, доцент

Кикоть С.М. – кандидат історичних наук (відповідальний секретар)

Носаченко В.М. – кандидат педагогічних наук

Руденко О.В. – кандидат психологічних наук, доцент

Садиков А.А. – кандидат фізико-математичних наук, доцент (Казахстан)

Скляренко О.Б. – кандидат філологічних наук, доцент

Халматова Ш.С. – кандидат медичних наук, доцент (Узбекистан)

Юхименко Н.Ф. – кандидат філософських наук, доцент

Збірник матеріалів конференції вміщує результати наукових досліджень наукових співробітників, викладачів вищих навчальних закладів, докторантів, аспірантів, студентів з актуальних проблем гуманітарних, природничих і технічних наук

Відповідальність за грамотність, автентичність цитат, достовірність фактів і посилань несуть автори публікацій

©Університет Григорія Сковороди
в Переяславі

©Рада молодих учених університету

УДК 001+37(100)

ББК 72.4+74(0)

Т 33

Материалы Международной научно-практической интернет-конференции «Тенденции и перспективы развития науки и образования в условиях глобализации»: Сб. науч. трудов. Переяслав, 2021. Вып. 76. 445 с.

ГЛАВНЫЙ РЕДАКТОР:

Коцур В.П. – доктор исторических наук, профессор, академик НАПН Украины

РЕДАКЦИОННАЯ КОЛЛЕГИЯ:

Воловик Л.М. – кандидат географических наук, доцент

Дашкевич Е.В. – кандидат биологических наук, доцент (Беларусь)

Евтушенко Н.Н. – кандидат экономических наук, доцент

Кикоть С.Н. – кандидат исторических наук (ответственный секретарь)

Носаченко В.Н. – кандидат педагогических наук

Руденко О.В. – кандидат психологических наук, доцент

Садыков А.А. – кандидат физико-математических наук, доцент (Казахстан)

Скляренко О.Б. – кандидат филологических наук, доцент

Халматова Ш.С. – кандидат медицинских наук, доцент (Узбекистан)

Юхименко Н.Ф. – кандидат философских наук, доцент

Сборник материалов конференции вмещает результаты научных исследований научных сотрудников, преподавателей высших учебных заведений, докторантов, аспирантов, студентов по актуальным проблемам гуманитарных, естественных и технических наук

Ответственность за грамотность, аутентичность цитат, достоверность фактов и ссылок несут авторы публикаций

©Университет Григория Сковороды
в Переяславе

©Совет молодых ученых университета

БІОЛОГІЧНІ НАУКИ / БИОЛОГИЧЕСКИЕ НАУКИ

УДК [612.176:612.017]:159.91

Володимир Романюк (Рівне, Україна),
Світлана Федорчук (Київ, Україна)

СТРЕС ТА ІМУНІТЕТ: ПСИХОФІЗІОЛОГІЧНІ АСПЕКТИ

Рене Декарт: *Думаю – отже, існую.*
Аристотель: *Звички – друга природа людини.*

Надмірний фізіологічний і психологічний стрес суттєво впливає на клітинний і гуморальний імунітет людини з тенденцією до прояву функціональної імунодепресії. В умовах пандемії Covid-19 збереження фізичного і психічного здоров'я людини залежить від стратегії контролю та долання емоційного та інформаційного стресу із залученням складових когнітивно-поведінкової терапії, а також через посилення морфологічних і функціональних резервів організму.

Ключові слова: *реактивність, стрес, стресореактивність, стресостійкість, імунітет, гомеостаз, здоров'я, людина.*

Excessive physiological and psychological stress significantly influences cell-mediated and humoral immunity of a human being inclined to exhibit functional immunodepression symptoms. Preservation of physical and mental health amid Covid-19 pandemic depends on the strategy of control and elimination of emotional and informational stress with the involvement of cognitive-behavioral therapy, as well as by dint of strengthening of morphological and functional reserves of the organism.

Keywords: *responsiveness, stress, stress responsiveness, stress resistance, immunity, homeostasis, health, human being.*

Постановка проблеми. У жовтні 1908 року Ілля Мечников та Пауль Ерліх отримали Нобелівську премію з фізіології та медицини за відкриття складових клітинного (фагоцитарного) та гуморального імунітету у людини і тварин. Впродовж багатьох років через протистояння та доповнення сформувалася єдина клітинно-гуморальна теорія імунітету як складова специфічності реактивності організму у відповідних умовах природного і соціального середовища існування. У 1936 році Ганс Сельє сформував основні положення вчення про стрес як загальний адаптаційний синдром та складову неспецифічної реактивності організму у певних умовах діяльності. У зв'язку з цим основною метою даної роботи було визначення динаміки стресореактивності та стресостійкості у функціональному зв'язку із клітинним і гуморальним імунітетом людини.

Результати теоретичних і практичних досліджень. Фізичне і психічне здоров'я людини тісно пов'язане із реактивністю організму – властивістю певним чином реагувати на зміну умов природного і соціального середовища існування для збереження гомеостазу із залученням гуморальних і нервових механізмів адаптації.

Щодо людини виділяють наступні форми реактивності: біологічна або видова реактивність; групова або конституційна реактивність; індивідуальна фізіологічна реактивність та індивідуальна патологічна реактивність; специфічна реактивність; неспецифічна реактивність [5]. Розрізняють також нормергічну (фізіологічну), гіперергічну та гіпоергічну реактивність. При цьому виділяють наступні реакції: адекватну за силою – нормергію, знижену – гіпоергію, підвищену – гіперергію, неадекватну – дизергію, відсутність реакції – анергію. Також існує зв'язок між реактивністю і резистентністю організму, тобто його стійкістю протидіяти патогенним чинникам та сприяти збереженню гомеостазу.

Специфічна реактивність у більшості реалізується через відповідні імунологічні та алергічні реакції у певних умовах діяльності організму. У цілому імунітет визначають як здатність організму захищатися від генетично чужорідних тіл і речовин, у т.ч. вірусів і мікроорганізмів [7]. При цьому виділяють спадковий та набутий імунітет, клітинний і гуморальний імунітет, а також механізми специфічного і неспецифічного захисту щодо збереження гомеостазу організму.

У більшості неспецифічна реактивність організму реалізується через стрес як загальний адаптаційний синдром та супроводжується трьома стадіями:

1) стадія тривоги з відповідною фазою шоку (зниження захисних механізмів) і фазою протишоку (посилення захисних механізмів); домінують процеси катаболізму (дисиміляції); у цілому – стадія мобілізації функціональних ресурсів організму, у т.ч. через зростання синтезу **катехоламінів** (насамперед, адреналіну і норадреналіну); стадія тривоги супроводжується як посиленням, так і зниженням механізмів клітинного імунітету організму;

2) стадія опору (резистентності, стійкості) – стадія ефективної адаптації до нових умов існування; домінують процеси анаболізму (асиміляції); у цілому – стадія стабілізації функціональних ресурсів організму, у т.ч. через зростання синтезу **кортикостероїдів** (насамперед, глюкокортикоїдів); стадія опору супроводжується зниженням механізмів гуморального імунітету організму;

3) стадія виснаження – неефективність адаптаційно-компенсаторних механізмів, дезадаптація та суттєве порушення гомеостазу; домінують процеси катаболізму (дисиміляції); у цілому – стадія втрати функціональних ресурсів організму; стадія виснаження супроводжується значним ослабленням клітинного і гуморального імунітету організму.

У цілому кортикостероїди посилюють захисні функції організму, у т.ч. проявляють антизапалювальну, антиалергічну, антитоксичну, десенсибілізуючу і протишокову функцію. Проте одночасно кортикостероїди, у т.ч. глюкокортикоїди (кортизол, кортикостерон) пригнічують синтез імуноглобулінів (антитіл) та в цілому – гуморальну ланку імунітету. Таким чином, надмірний фізіологічний і психологічний стрес суттєво впливає як на клітинний, так і гуморальний імунітет організму, у т.ч. може проявляти генералізовану імунодепресивну дію [8].

Потенційні резерви організму людини можна поділити на морфологічні (антропологічні) та функціональні резерви. У свою чергу, система функціональних резервів організму включає наступні підсистеми: біохімічні резерви, фізіологічні резерви, психологічні резерви. При цьому групова реактивність поєднує через конституцію (соматотип) морфологічні та функціональні резерви організму людини. Так, конституція (соматотип) – це сукупність спадкових (філогенетичних) та набутих (онтогенетичних) морфологічних і функціональних властивостей організму, які визначають його реактивність. При цьому нервова система і темперамент є ваговою складовою конституції людини.

Слід відмітити, що перша стадія стресу – стадія тривоги у цілому реалізується через механізм боротьби або втечі (концепції Уолтера Кеннона) із врахуванням індивідуального досвіду та стратегій поведінки у нових або відомих умовах діяльності. При цьому величину реакції боротьби або втечі використовують для характеристики стресової реактивності, яка є генетично детермінованою та строго індивідуальною [4, 6].

У свою чергу, стресореактивність тісно пов'язана із стресостійкістю організму. Так, стресостійкість – індивідуальна здатність організму зберігати нормальну працездатність під час дії певного стресора [6]. Стресостійкість може бути посилена шляхом навчання; суть цього навчання – у свідомому контролі діяльності певних органів і систем та в цілому – поведінкової активності організму. Окрім того, стресореактивність – це величина стресу, яка оцінюється за кількістю зростання, насамперед, гормонів надниркових залоз у крові, а стресостійкість – це швидкість повернення відповідних адаптивних гормонів до колишнього рівня [1].

Щодо стресореактивності доцільно виділяти наступні форми – знижена стресореактивність (гіпо-стресореактивність), адекватна стресореактивність (нормо-стресореактивність), підвищена стресореактивність (гіпер-стресореактивність). При цьому ймовірний негативний вплив зниженої та підвищеної стресореактивності на фізичне і психічне здоров'я людини.

У цілому стресореактивність та стресостійкість суттєво залежить від типології нервової системи (особливостей центральної нервової системи та автономної нервової системи), специфіки темпераменту, а також біотипів людини.

Біотики людини – один з різновидів психофізіологічної типології, що базується на особливостях реагування симпато-адреналової системи (САС) на певні стрес-чинники та виявляється у відповідній психічній діяльності та поведінкової активності у нормі і патології. Виділяють три типи біотипів людини: 1) А-тип (адреналовий – адреналіновий тип); 2) НА-тип (норадреналовий – норадреналіновий тип); 3) А+НА-тип (змішаний – проміжний тип) [2, 3]. У цілому симпато-адреналова система (САС) вагомо задіяна у реалізації механізмів фізіологічного і психологічного стресу.

Відповідні стрес-чинники (біологічні, фізичні, соціальні) у певних умовах діяльності активізують механізми фізіологічного стресу, а також психологічного стресу – емоційного та інформаційний стресу. У цілому, в організмі функціонує єдиний механізм психофізіологічного стресу із відповідними центральними структурами управління – гіпоталамо-гіпофізарною системою проміжного мозку. Таким чином, функціональні стани у нормі і патології, а також інфекційна та неінфекційна патологія реалізується із залученням механізмів психофізіологічного стресу.

Пандемія Covid-19 практично впродовж двох років в Україні та світі супроводжується надмірною негативною медико-біологічною інформацією, індивідуальними і груповими обмеженнями та зміною динаміки діяльності із формуванням відповідних негативних емоцій, негативних думок і негативних звичок. Таким чином, в умовах пандемії Covid-19 збереження фізичного і психічного здоров'я людини суттєво залежить від стратегії контролю та додання, насамперед, психологічного стресу – емоційного та інформаційного стресу із залученням складових когнітивно-поведінкової терапії із врахуванням вікових і статевих особливостей людини.

У центрі уваги когнітивно-поведінкової терапії – навчання новим способам саногенного мислення та формування нових саногенних звичок для збереження фізичного і психічного здоров'я людини (впровадження стратегії адаптивного мислення та стратегії адаптивної поведінки для додання афективних, психогенних і психосоматичних розладів, у т.ч. надмірної тривожності). При цьому доцільно складові когнітивно-поведінкової терапії поєднувати із активним відпочинком (концепція Івана Сеченова).

Згідно Аристотеля, саме звички як друга онтогенетична природа людини формують особливості її індивідуальної поведінки у нормі і патології у певному природному і соціальному середовищі існування. Перша філогенетична природа людини – це особливості її безумовно-рефлекторної та інстинктивної діяльності. При цьому нейрофізіологічні та психофізіологічні механізми формування як негативних, так і позитивних звичок – у динаміці умовно-рефлекторної та інструментальної діяльності людини.

Рушійна сила поведінки як специфічної активності та діяльності у певному середовищі існування, що має адаптивне значення – потреби; у людини – це біологічні, соціальні (альтруїстичні та егоїстичні) та ідеальні (духовні) потреби. Таким чином, суть людини у нормі і патології – в унікальності динамічної функціональної системи звичок і потреб, які формують особливості адаптивної чи дезадаптивної поведінки. Отже, шляхи збереження фізичного і психічного здоров'я людини – у перебудові функціональної системи звичок і потреб, а також додання дезадаптивної поведінки.

Когнітивна сфера людини, у т.ч. особливості мислення у функціональному зв'язку із першою та другою сигнальними системами (концепція Івана Павлова) значною мірою впливають на стратегію формування позитивних і негативних звичок під впливом

домінуючих потреб у певних умовах природного і соціального середовища існування. У свою чергу, динаміка потреб функціонально поєднана із позитивними чи негативними емоціями, а також мотиваційною сферою людини.

Перспектива міждисциплінарних медико-біологічних та психологічних досліджень – у розробці та впровадженні ефективних методів діагностики стресореактивності та стресостійкості при різних функціональних станах у нормі і патології, у т.ч. під час навчання, а також в умовах спортивного тренування та спортивного змагання із врахуванням морфологічних і функціональних резервів організму, специфіки конституції та біотипів, а також особливостей реактивної та особистісної тривожності. При цьому алгоритми профілактики та лікування інфекційної та неінфекційної патології повинні враховувати психофізіологічні складові людини, у т.ч. типологію нервової системи і темпераменту.

ДЖЕРЕЛА ТА ЛІТЕРАТУРА

1. Анатомия, физиология, психология. Иллюстрированный краткий словарь / Под ред. А.С. Батуева. Санкт-Петербург : Лань, 1998. 256 с., ил.
2. Васильев В.Н. Здоровье и стресс. Москва : Знание, 1991. 160 с., ил.
3. Васильев В.Н., Чугунов В.С. Симпатико-адреналовая активность при различных функциональных состояниях человека. Москва : Медицина, 1985. 272 с., ил.
4. Гринберг Джеррольд. Управление стрессом / Пер. с англ. 7-е изд. Санкт-Петербург : Питер, 2004. 496 с., ил.
5. Посібник до практичних занять з патології / За ред. А.І. Березнякової. Київ : Вища школа, 1993. 375 с., іл.
6. Психофизиология / Под ред. Ю.И. Александрова. Санкт-Петербург : Питер, 2004. 464 с., ил.
7. Словарь физиологических терминов / Отв. ред. О.Г. Газенко. Москва : Наука, 1987. 448 с., ил.
8. Эверли Дж. С., Розенфельд Р. Стресс: природа и лечение / Пер. с англ. Москва : Медицина, 1985. 224 с., ил.

ЕКОЛОГІЯ / ЭКОЛОГИЯ

УДК 341.1/8

*Наталья Онищик
(Гродно, Беларусь)*

ОКРУЖАЮЩАЯ СРЕДА В ИНТЕРЕСАХ РАЗВИТИЯ

В данной статье рассмотрена программа ООН по охране окружающей среды-ЮНЕП, международное значение данной программы в развитии конвенций в области экологии и охраны окружающей среды, как ключевой структуры системы ООН по координации усилий международного сообщества в сфере охраны окружающей среды и устойчивого использования природных ресурсов.

Ключевые слова: ЮНЕП, ООН, Окружающая среда, Программа, Конвенция, Климат.

This article discusses the UN Environment Program-UNEP, the international significance of this program in the development of conventions in the field of ecology and environmental protection, as a key structure of the UN system to coordinate the efforts of the international community in the field of environmental protection and sustainable use of natural resources.

Keywords: UNEP, UN, Environment, Program, Convention, Climate.

Многие вопросы общей проблемы защиты природы никак не укладываются в рамки отдельных государств. Их рассмотрение и решение требует значительно более широкого подхода. Необходимы совместные мероприятия государств по предотвращению загрязнения атмосферы, вод Мирового океана и его недр, международных рек, космического пространства и других частей биосферы, имеющих международный характер, а также по охране и рациональному использованию растительного и животного мира.

Соответственно, государства обязаны не допускать в пределах своих государственных границ таких действий, которые оказывают вредное влияние на внешнюю среду вне территории данного государства, загрязняют воздух, воды и почву территорий, не находящихся под суверенитетом какого-либо государства, или наносят вред окружающей среде в пределах другого государства. Этими принципами и должны руководствоваться государства, осуществляющие двустороннее и многостороннее сотрудничество в деле охраны окружающей среды.

Принципы охраны окружающей среды закрепляют приоритет прав человека на поддержание благоприятной окружающей среды и устойчивое развитие. Люди имеют право на здоровую и плодотворную жизнь в гармонии с природой.

Защита окружающей среды стала глобальной проблемой международного сообщества, её решение требует международного крупномасштабного природоохранительного сотрудничества, выработки единой стратегии государств, участие всех государств в разработке и принятии договоров.

С этой целью была учреждена Программа ООН по окружающей среде (далее ЮНЕП) на основании резолюции Генеральной Ассамблеи ООН 2997 (XXVII) от 15 декабря 1972 г. в составе четырех главных органов: Совета управляющих, Секретариата, Фонда по окружающей среде и Совета по координации в области окружающей среды (в 1977 г. Совет по координации был упразднен) [1, с. 306].

Руководящий орган ЮНЕП – Совет управляющих, состоящий из представителей 58 стран, собирается ежегодно. Программы финансируются Экологическим фондом, образованным из добровольных взносов правительств с привлечением доверительных фондов и небольших ассигнований из регулярного бюджета Организации Объединенных Наций [3].

С созданием ЮНЕП международное природоохранное сотрудничество активизировалось, стало более упорядоченным и охватило всю систему ООН.

Штаб квартира ЮНЕП розположена в Найроби, Кенія. ЮНЕП возглавляється Исполнительным директором ЮНЕП в ранге Заместителя Генерального секретаря ООН.

ЮНЕП подразделяет свою деятельность на семь тематических категорий: климата, конфликты, эксплуатация экосистем, регулирование природопользования, химические вещества и отходы, эффективное использование ресурсов и контроль за состоянием окружающей среды [4].

ЮНЕП дает оценку состояния мировой окружающей среды и выявляет проблемы, для решения которых необходимо международное сотрудничество. Она оказывает помощь в разработке международного экологического законодательства, помогает интегрировать экологические соображения в социально-экономическую политику и программы системы ООН.

Действуя под девизом «Окружающая среда в интересах развития», ЮНЕП помогает решать проблемы, с которыми страны не способны справиться в одиночку. Она служит форумом для достижения консенсуса и выработки международных соглашений. Тем самым, она стремится активизировать участие бизнеса и промышленности, научных кругов, научных и академических сообществ, местных общественных групп и других объединений в достижении устойчивого развития.

Одна из функций ЮНЕП состоит в содействии научным знаниям и информации по окружающей среде. С помощью всемирной сети центров сотрудничества и ресурсов, в том числе Базы данных о всемирных ресурсах (БДВР) и Всемирного центра мониторинга природоохраны, ЮНЕП поддерживает и координирует сбор и распространение оптимальных научных данных и информации на глобальном и региональном уровнях.

ЮНЕП принимает меры по защите океанов и морей, содействует экологически безопасному использованию морских ресурсов в рамках своей Региональной морской программы, которая на сегодняшний день охватывает 140 стран. Эта программа направлена на защиту общих морских и водных ресурсов посредством 13 конвенций и планов действий, самый последний из которых касается северо-восточной части Тихоокеанского региона.

Региональные конвенции и планы действий, в отношении которых ЮНЕП выполняет функции секретариата, охватывают Восточную Африку, Западную и Центральную Африку, Средиземноморье, Карибский бассейн, моря Восточной Азии и северо-западную часть Тихоокеанского региона.

Прибрежные и морские районы занимают примерно 70% поверхности Земли и имеют жизненно важное значение для системы жизнеобеспечения планеты. Основной объем загрязнений исходит от промышленных отходов, горнодобывающих работ, сельскохозяйственной деятельности и выбросов от автомобилей, иногда происходящих за тысячи миль от загрязненной зоны.

Программа, координационный центр которой находится в Гааге, занимается потенциально наиболее серьезной угрозой для морской среды: поступлением в море химикатов, загрязняющих веществ и сточных вод.

Расположенный в Париже Отдел технологии, промышленности и экономики ЮНЕП способствует передаче более безопасных, чистых и экологически рациональных технологий, особенно связанных с городским управлением и снабжением чистой питьевой водой, а также работает с правительствами и частным сектором по внедрению экологических соображений в их деятельность, методы, продукты и услуги [2, с. 33].

Первой и наиболее весомой является программа, направленная на борьбу с негативными проявлениями изменения климата. Больше не остается никаких сомнений в том, что изменение климата представляет собой основную экологическую проблему современности. ЮНЕП работает над смягчением последствий изменения климата и адаптацией к ним путем оказания содействия правительствам и компаниям в сокращении выбросов, а также путем предоставления помощи наиболее уязвимым странам в разработке методов, способствующих повышению их устойчивости. В рамках сотрудничества ЮНЕП с Всемирной метеорологической организацией была основана Межправительственная группа экспертов

по изменению климата (IPCC).

Программа «ЮНЕП – химические вещества» предоставляет странам доступ к информации о токсичных химических веществах; оказывает им содействие в укреплении потенциала по безопасному производству, использованию и утилизации химикатов; поддерживает международные и региональные меры, необходимые для сокращения или ликвидации рисков, связанных с химикатами.

Кроме того, ЮНЕП ведет активную деятельность в рамках реализации программы «Бедствия и конфликты». С начала нового тысячелетия мир уже пережил свыше 40 крупных конфликтов и 2500 стихийных бедствий, в результате которых погибли миллионы и пострадали еще более двух миллиардов человек. Подобные трагические события не только разрушают инфраструктуру и негативно сказываются на безопасности людей, но и приводят к деградации или полному уничтожению природных ресурсов. В то же время деградация окружающей среды и нерациональное использование природных ресурсов сами являются факторами риска, способными спровоцировать новые циклы конфликтов, что может наносить дополнительный ущерб для окружающей среды.

Экосистемы играют чрезвычайно важную роль в обеспечении благосостояния населения и экономического роста благодаря оказываемым ими ценным услугам, включая предоставление продуктов питания, питьевой и оросительной воды. Однако человеческое общество систематически наносит вред этим природным союзникам, обращаясь с лесами, пашнями и реками так, словно они неистощимы. ЮНЕП оказывает правительствам помощь в обеспечении охраны и экологически устойчивого регулирования их экосистем, Программа содействует поиску устойчивых методов решения проблемы продовольствия для растущего населения планеты, надежному сохранению и управлению биоразнообразием; а также укреплению взаимодействия науки и политики: создание институциональных, правовых и политических условий, необходимых для включения аспектов биоразнообразия и экосистемных услуг в национальные планы развития, принципы принятия решений и бюджетные ассигнования.

Программа «Экологическое руководство» включает в себя управление богатейшими и разнообразными природными ресурсами планеты и борьба с экологическими угрозами в условиях глобализованного мира и взаимозависимых наций, экономик и народов, которое требует решительных ответных мер на глобальном, региональном, национальном и местном уровнях с участием широкого круга субъектов [4].

ЮНЕП содействовала переговорам о Роттердамской конвенции о процедуре предварительного обоснованного согласия в отношении отдельных опасных химических веществ и пестицидов в международной торговле (1998 г.). Конвенция дает странам-импортерам право решать, какие химические вещества они желают получить, и исключать те из них, безопасное применение которых они не могут гарантировать.

ЮНЕП также содействовал окончательной доработке в 2001 г. Стокгольмской конвенции о стойких органических загрязнителях – имеющего обязательную юридическую силу договора о сокращении и ликвидации выбросов некоторых химических веществ, сохраняющихся в окружающей среде в течение продолжительного периода, которые широко распространяются географически, накапливаются в жировых тканях живых организмов и токсичны для людей и диких животных. Сюда входят высокотоксичные пестициды, промышленные химикаты и побочные продукты.

ЮНЕП помогала также африканским правительствам в разработке Лусакского соглашения о совместных операциях по пресечению незаконной торговли дикой фауной и флорой (1994 г.) и содействовала выполнению конвенций по опустыниванию и изменению климата.

В сентябре 2015 года Генеральная Ассамблея утвердила Повестку дня в области устойчивого развития на период до 2030 года и 17 целей в области устойчивого развития, которые охватывают дисциплины, сектора и институциональные мандаты, в том числе посредством внедрения рациональных моделей потребления и производства, рационального

использования ее природных ресурсов и принятия неотложных мер в связи с изменением климата, с тем чтобы планета могла обеспечивать удовлетворение потребностей нынешнего и будущих поколений.

Под эгидой ЮНЕП 5 июня ежегодно отмечается Всемирный день окружающей среды, который является одним из основных способов привлечь внимание мировой общественности к проблемам окружающей среды, а также стимулировать политический интерес и соответствующие действия.

В рамках усилий, направленных на осуществление Повестки дня на период до 2030 года, ЮНЕП будет взаимодействовать с местной экономикой и такими партнерами, как Программа Организации Объединенных Наций по населенным пунктам в деле поощрения городов со здоровой средой, а также играть ведущую роль в решении проблем, возникающих в связи с трансграничными ресурсами, такими, как проблемы морской среды [5].

Для достижения долгосрочных целей потребуется, чтобы здравоохранение, образование и окружающая среда рассматривались не в изолированном виде, а в неразрывной связи.

В этих рамках среднесрочная стратегия Программы Организации Объединенных Наций по окружающей среде (ЮНЕП) на период 2018–2021 годов использует в качестве информационной основы соответствующие резолюции и решения Ассамблеи ООН по окружающей среде, Генеральной Ассамблеи и Совета управляющих ЮНЕП, а также многосторонние природоохранные соглашения в области охраны окружающей среды.

Итак, ЮНЕП является ведущей всемирной природоохранной организацией, которая определяет глобальную экологическую повестку дня, содействует согласованной реализации экологического компонента устойчивого развития в рамках системы ООН и является авторитетным защитником интересов окружающей среды в мире.

ИСТОЧНИКИ И ЛИТЕРАТУРА

1. Валеев Р.М., Курдюков Г.И. Международное право: учебник для бакалавров. Москва: Статут, 2017. 496 с.
2. Гаврилова Ю.А. Актуальные проблемы международного экологического права: монография. Усть-Каменогорск: Казахстанско-Американский свободный университет, 2013. 154 с.
3. Организация объединенных наций. URL: <https://www.un.org/ru/ga/unep> (Дата доступа: 26.10.2021)
4. United Nations Environment Programme. URL: <https://www.unenvironment.org/ru/programma-oon-po-okruzhayuschey-srede> (Дата доступа: 26.10.2021)
5. United Nations document repository. URL: <https://wedocs.unep.org/bitstream/handle> (Дата доступа: 26.10.2021)

Научный руководитель: кандидат юридических наук, доцент Хацук Ж. В.

ТУРИЗМ І РЕКРЕАЦІЯ / ТУРИЗМ И РЕКРЕАЦИЯ

УДК 911.3(477.82-72):379.8

*Ірина Єрко (Луцьк, Україна),
Олена Павлушенко (Купель, Україна),
Надія Мельник (Ужгород, Україна),
Олена Антипюк, Роман Качаровський (Луцьк, Україна)*

ТУРИСТИЧНО-РЕКРЕАЦІЙНА ПРИВАБЛИВІСТЬ ІСТОРИКО-КУЛЬТУРНИХ ОБ'ЄКТІВ ЗАБОЛОТТІВСЬКОЇ ТГ ВОЛИНСЬКОЇ ОБЛАСТІ

Визначено особливості формування територіальних громад (ТГ) у Волинській області. Окреслено основні історико-культурні ресурси Заболоттівської ТГ Ковельського району Волинської області. Зосереджено увагу на об'єктах історії та культури, археології, архітектури та містобудування, монументального мистецтва. Визначено проблемні питання розвитку історико-культурної спадщини ТГ та запропоновано шляхи їх вирішення.

Ключові слова: *туризм, рекреаційний потенціал, туристична привабливість, історико-культурна спадщина, пам'ятки архітектури, пам'ятки історії, Заболоттівська ТГ, Ковельський район, Волинська область.*

Peculiarities of formation of territorial communities (TG) in Volyn region are determined. The main historical and cultural resources of Zabolottivska TG of Kovel district of Volyn region are determined. The focus is on history and culture, archeology, architecture and urban planning, and monumental art. Problematic issues of TG historical and cultural heritage development are identified and ways of their solution are suggested.

Key words: *tourism, recreational potential, tourist attraction, historical and cultural heritage, architectural monuments, historical monuments, Zabolottivska TG, Kovel district, Volyn region.*

На території Волинської області станом на 01.01.2021 р. сформовано 54 територіальні громади, з них понад третина селищних, зокрема і Заболоттівська, одна серед 23 громад новоствореного постановою Верховної ради України від 17.07.2020 р. «Про утворення та ліквідацію районів» № 807-IX Ковельського району. Після об'єднання управлінські повноваження громад істотно розширилися, у відання місцевого самоврядування перейшли ряд сфер життя громад, зокрема і культурна та туризм [3].

Одним із багатьох шляхів вирішення проблем соціально-економічного комплексу ТГ є розвиток історико-культурної ресурсної бази своєї громади, що дасть змогу включити її об'єкти до галузі туризму та рекреації, поглибити навчально-освітній процес, істотно покращити патріотичне виховання молоді, відродити історичну минувшину. Самобутність та різноманітність спадщини історії та культури обумовлює високу туристичну атрактивність громад, створює передумови для розвитку культурно-пізнавального туризму територіальної громади.

Заболоттівська територіальна громада утворилася, на підставі норм Закону України «Про добровільне об'єднання територіальних громад», 18 грудня 2016 р. шляхом об'єднання Заболоттівської селищної та трьох сільських рад. До неї увійшло смт Заболоття та сс. Гута, Заліси, Тур. Площа громади склала 253,3 км², а населення на 01.01.2021 р. становить 9 485 ос. Центром громади є смт Заболоття [2-5].

Громада володіє значними туристично-рекреаційними ресурсами та суттєвим потенціалом для організації туристично-рекреаційної діяльності.

Самобутня історико-культурна спадщина є вагомим рекреаційним ресурсом ТГ і створює передумови для розвитку культурно-пізнавального туризму. За даними Управління культури, питань релігії та національностей Волинської ОДА в Заболоттівській громаді налічується 11 об'єктів історико-культурної спадщини (табл. 1), зокрема пам'ятки: сім –

історії та культури, чотири архітектури та містобудування. Функціонує музей історії села та розміщені два осередки художніх народних промислів [4-8].

Таблиця 1

**Перелік об'єктів історико-культурної спадщини
Заболоттівської ТГ Волинської області [4-8]**

<i>Назва об'єкта</i>	<i>Місце знаходження</i>	<i>Дата спорудження</i>
Пам'ятки історії та культури		
Пам'ятник землякам	сmt Заболоття	1968 р.
Могила братська мирних жителів	сmt Заболоття	1956 р.
Могила мирних жителів	сmt Заболоття	1991 р.
Могила молоді с.Заліси	сmt Заболоття	1991 р.
Пам'ятник землякам	с. Гута	1981 р.
Могила братська мирних жителів	с. Тур	1980 р.
Пам'ятник землякам	с. Тур	1982 р.
Пам'ятки архітектури та містобудування		
Хрестовоздвиженська церква (дер.)	сmt Заболоття	1795 р.
Михайлівська церква (дер.)	с. Гута	1934 р.
Церква Параскеви (дер.)	с. Заліси	1794 р.
Миколаївська церква (дер.)	с. Тур	1778 р.

Хрестовоздвиженська церква (сmt Заболоття) належить до хатнього типу архітектури. Із західного боку церкви знаходиться триярусна дерев'яна дзвінниця, збудована в псевдоруському стилі в 1877 р. До сьогодення інтер'єр храму залишився майже недоторканим і зберіг народні риси.

Церква Параскеви у с.Заліси – приклад архаїчного типу архітектури. Це класична тридільна одноступінчаста церква з вівтарем, по обидві сторони якого знаходяться ризниці. До бабинця прибудована дерев'яна триярусна дзвінниця. Вікна в стінах розташовані майже під самим карнизом.

До такого ж типу належить і пам'ятка архітектури національного значення – Миколаївська церква (хоча освячена під титулом Св. Микити, збережена посвята і дотепер) у с. Тур.

Михайлівська церква у с. Гута відноситься до волинського типу архітектури

Музейними установами у громаді є шкільні музеї історії села у сс. Гута та Тур при навчально-виховних комплексах «Загальноосвітня школа І-ІІІ ступеня - дитячий садок» [4-8].

Родзинкою громади є народні промисли, що відображені двома осередками – ткацтва у с. Тур та різби по дереву (сmt Заболоття) [1; 4-5; 7-8].

Історико-культурний потенціал громади дає можливість говорити про перспективність туристичних пізнавальних маршрутів регіонального значення, які б репрезентували етнографічний колорит поліського краю. У результаті дослідження було встановлено, що у межах ТГ відсутній туристичний продукт даного спрямування.

Одночасно наявні історико-культурні об'єкти Заболоттівської ТГ мають ряд проблемних моментів функціонування, зокрема:

- 1) необхідність проведення реставраційних робіт об'єктів;
- 2) потреба в ефективній промоції на туристичних виставках, фестивалях регіонального, всеукраїнського та міжнародного рівнів;
- 3) включення культурних та історичних об'єктів у туристичні та екскурсійні маршрути громади;
- 4) забезпечення функціонування новітніх технологій (3D-турів, аудіогідів, тощо для популяризації культурної спадщини серед широких верств населення регіону та зростання популярності внутрішнього та міжнародного туризму).

Це в перспективі призведе до пожвавлення туристичної діяльності у громаді – сприятиме істотному збільшенню потоку туристів, зокрема іноземних, розширенню мережі туристичної та соціальної інфраструктури, відкриттю можливості до створення нових туристичних проєктів, що в кінцевому варіанті істотно підвищить доходи громад та вирішить ряд наболілих соціально-економічних питань.

Висновки. Збереження, відновлення, відродження та функціонування історико-культурної спадщини Заболоттівської ТГ Ковельського району Волинської області сприятиме прогресивному розвитку туризму та рекреації в громаді, поглибить культурні зв'язки між регіонами державами у зв'язку з близькістю кордону з Республікою Білорусь, стане стимулом для модернізації інфраструктури туризму та рекреації, що дасть змогу вирішити соціально-економічні проблеми місцевого населення.

ДЖЕРЕЛА ТА ЛІТЕРАТУРА

1. Атлас історії культури Волинської області / відп. ред. Ф. В. Зузук. Луцьк : Ред.-вид. від. «Вежа» Волин. нац. ун-ту ім. Лесі Українки, 2008. 112 с.
2. Головне управління статистики у Волинській області. URL: <http://www.lutsk.ukrstat.gov.ua>. (дата звернення: 14.10.2021)
3. Децентралізація влади.. URL: <http://decentralization.gov.ua/region/item>. (дата звернення: 17.10.2021)
4. Заболоттівська територіальна громада. URL: <https://zabolottivska-gromada.gov.ua> (дата звернення: 05.10.2021)
5. Ковельська районна державна адміністрація. URL: <http://koveladm.gov.ua/>(дата звернення: 15.10.2021)
6. Музейний простір Волині. URL: <http://volyn-museum.com.ua/>.(дата звернення: 20.10.2021)
7. Управління культури, питань релігії та національностей Волинської ОДА. URL: <https://voladm.gov.ua/category/upravlinnya-kulturi-z-pitan-religiy-ta-nacionalnostey/1/> (дата звернення: 08.10.2021).
8. Чир Н. В., Качаровський Р. Є. Дослідження питання туристично-рекреаційного потенціалу Ратнівського району Волинської області. *Вісник Київського національного університету імені Тараса Шевченка. Серія «Географія»*. 2017. № 3(68)/4(69)/2017. С. 113–117. DOI: 10.17721/1728-2721.2017.68.21

УДК 911:311:338

*Ганна Машіка, Ірина Касинець
(Ужгород, Україна)*

ПЕРСПЕКТИВИ РОЗВИТКУ ГІРСЬКОЛИЖНИХ КУРОРТІВ У КАРПАТСЬКОМУ РЕГІОНІ

У статті окреслено перспективи розвитку гірськолижних курортів Карпатського регіону, визначено його атрактивні складові, а також виявленні особливості їх функціонування. Встановлено, що гірськолижний туризм став напрямком сталого розвитку, який позитивно впливає на економіку, розширює сферу зайнятості місцевих жителів, формує позитивний імідж території, в тому числі як території «зимової рекреації». Визначено, що на зростання популярності гірськолижного туризму регіону впливає вигідне транскордонне та геотуристичне розташування, які забезпечують зростання кількості туристів та посилюють антропогенне навантаження на рельєф гірськолижних курортів досліджуваного регіону.

Ключові слова: *гірськолижний туризм, гірськолижні курорти, Карпатський регіон, туристична індустрія, природньо-рекреаційні ресурси.*

The article outlines the prospects for the development of ski resorts in the Carpathian region, identifies its attractive components, as well as identifies the features of their operation. including as a territory of "winter recreation". It is determined that the growing popularity of ski tourism in the region is influenced by favorable cross-border and geotourism locations, which increase the number of tourists and increase the anthropogenic load on the terrain of ski resorts in the study region.

Key words: *ski tourism, ski resorts, Carpathian region, tourism industry, natural and recreational resources.*

Поступово у світі гірськолижний туризм починає перетворюватися на один з найпопулярніших видів активного відпочинку. Україна не є винятком. Гірські лижі стають ознакою престижу і навіть життєвого успіху. Серед газетних і журнальних заголовків, присвячених гірськолижному туризму, з'явилися слова на кшталт «гірськолижний бум», «гірськолижна мода» і навіть «гірськолижна революція» та «гірськолижна пандемія». Гірськолижний туризм великою мірою відповідає сучасним соціально-економічним реаліям. Він є не лише престижним, а й дає змогу цікаво, винахідливо і корисно для здоров'я проводити вільний час. Крім того, віковий і соціальний діапазон цього виду активного відпочинку дуже широкий. Він доступний малим дітям і пенсіонерам, студентам і олігархам, політикам і домогосподаркам [3].

Мета статті полягає у визначення найпопулярніших курортів Карпатського регіону, а також виявленні їх особливостей функціонування та перспектив розвитку.

Туристична індустрія не стоїть на місці, а постійно диференціюється, розвивається, імплементує нові технології. Сьогодні все популярнішим видом туризму стає гірськолижний, який користується попитом серед молоді, що любить активний відпочинок. Зараз туристи прагнуть відкривати і пробувати щось нове для себе, тому цікавляться активним відпочинком, а особливо, гірськолижним.

Гірськолижний туризм – це один із видів туризму, який передбачає рух на лижних засобах пересування.

Карпатський регіон є найперспективнішим регіоном для розвитку гірськолижного туризму завдяки своїм природно-рекреаційним ресурсам. Гірські масиви в Україні займають близько 5% території, що створює усі передумови розвитку гірськолижного туризму. Однак, на даний час Україна не повністю використовує конкурентні переваги розвитку гірської зимово-відпочинкової індустрії. Закордонний досвід ефективного використання рекреаційного середовища (у т. ч. гірськолижного) доводить спроможність отримання істотних надходжень до бюджетів усіх рівнів, забезпечення фінансової незалежності місцевих територіальних громад, формування позитивного туристичного іміджу країни [5, с. 303].

Сучасний гірськолижний туризм в Україні володіє понад як сторічною історією, про що існує значна кількість історичних згадок. Однак розвиток гірськолижного туризму на сучасному етапі базується, насамперед, на основі розвитку об'єктів туристичної інфраструктури розрахованої на платоспроможного та вимогливого споживача (готелі і пансіонати для населення з доходами на рівні середнього класу, туристичні бази з належним рівнем сервісу поблизу гірськолижних курортів, а також інші різноманітні інфраструктурні об'єкти – заклади медичної допомоги, прокату гірськолижного спорядження та ін.). Необхідною умовою є і рівень інженерної та транспортної інфраструктури, забезпеченість водними та енергоресурсами [1].

Розглянемо найперспективніші гірськолижні курорти Карпатського регіону.

Найпопулярнішим курортом, вважається Буковель, який знаходиться в Івано-Франківській області. Курорт розташований на 5-ти горах. Окрім однойменної вершини, відомими горами також є Чорна Клева і Довга. Загальна протяжність гірськолижних спусків Буковеля складає 50 кілометрів. Туристи приїжджають сюди не тільки з метою активного відпочинку, а й з метою оздоровлення завдяки наявності мінеральних джерел. Це найкраще технічно облаштований гірськолижний курорт країни.

Цей комплекс сьогодні відповідає світовим стандартам інфраструктурного забезпечення. Буковель є чи не єдиним курортом нашої держави, пристосованим до надання широкого кола послуг та задоволення потреб різних груп рекреантів. Фінансову базу розвитку комплексу «Буковель» становлять приватні капіталовкладення, результатом чого є створення усіх необхідних компонентів і допоміжних інфраструктурних елементів, які дають можливість віднести його до провідних європейських спортивно-відпочинкових курортів [5, с. 308].

Інтенсивно розвивається гірськолижний курорт Драгобрат. Він знаходиться в Рахівському районі Закарпатської області біля селища Ясиня. Це найвисокогірніша лижна база країни (1400 метрів над рівнем моря). Така висота, а також підковоподібна експозиція схилів масиву Свидовець дає змогу мати з листопада до травня стабільний сніговий покрив, потужність якого місцями досягає 5 м. Це створює просто ідеальні умови для сноубордистів. Є дитяча траса і три підйомники. Драгобрат – єдине місце в Україні, де можливе катання на сніжниках у червні та першій половині липня. Їх довжина досягає 500 м. Як і Буковель, Драгобрат має добре розвинуте сервісне забезпечення: прокат гірського спорядження і сноубордів, ресторани і колиби, дискотека, кінозал тощо. Діє група інструкторів, траси освітлюються, планується будівництво сучасного готельно-рекреаційного комплексу. [3]

Різноманітність трас дає змогу кататися людям з різним ступенем підготовки, а на окремих курортах є спеціально виділені спуски для дітей. Бази оснащені професійними інструкторами та рятувальниками, які здатні надати висококваліфіковану першу допомогу [2, с. 23].

Ще одним відомим гірськолижним курортом є Пилипець, що на Закарпатті. Гірськолижні траси курорту розміщуються на прилеглих до села Пилипець північних схилах г. Гемба (1497 м) та г. Жид Магура (1517 м) з перепадом висот більше, ніж 400 м, які оточують Полонину Боржава. Загалом Полонинський хребет має асиметричну форму – північно-західні схили є більш пологими й довгими у порівнянні з північно-східними. Така особливість рельєфу схилу дозволила облаштувати на Пилипці три види складності трас – червоні, сині та чорні. Гірськолижний комплекс Пилипець має три бугельних витяги, що обслуговують чотири траси, спроможні приймати близько 4000 відвідувачів щоденно [4, с. 124]. Особливістю цього курорту є те, що поряд розташований водоспад Шипіт.

На території Карпатського регіону функціонують й інші курорти, однак стан їхньої інфраструктури не дає змоги зараховувати їх до спроможних задовольняти потреби сучасного рекреанта у туризмі, відпочинку чи спортивному дозвіллі [5].

Гірськолижний туризм став напрямком сталого розвитку, який позитивно впливає на економіку, розширює сферу зайнятості місцевих жителів, формує позитивний імідж території, в тому числі як території «зимової рекреації».

Карпатський регіон має все для подальшого розвитку гірськолижного туризму, але найбільшою перешкодою на шляху комплексного розвитку рекреаційної індустрії Карпатського регіону є недостатньо досконала інфраструктура.

ДЖЕРЕЛА ТА ЛІТЕРАТУРА

1. Верес К. О. Проблеми та перспективи розвитку гірськолижних курортів в Україні. *Готельно-ресторанний бізнес: інноваційні напрями розвитку*: матеріали Міжнар. наук.-практ. конф., м. Київ 25-27 березня 2015 р. Київ, 2015. С. 26-27.
2. Заставецька О. В. Географія Закарпатської області: навч. посіб. Тернопіль: Підручники & посібники, 1996. 96 с.
3. Масляк П. О. Рекреаційна географія: навч. посіб. Київ: Знання, 2008. 343 с.
4. Медвідь Л., Кампов Н., Махлинець С. Територіальна організація гірськолижного туризму регіону. *Рекреаційна географія й туризм. Наукові записки. №2. 2017. С. 120-124.*
5. Пилипенко С.М. Проблеми та перспективи розвитку гірськолижних і спортивно-відпочинкових комплексів карпатського регіону. *Науковий вісник НЛТУ України. 2013. Вип. 23.13. С. 302-309.*

ТУРИСТИЧНІ ТЕНДЕНЦІЇ ЦИФРОВОЇ ТРАНСФОРМАЦІЇ: ЯК ЦИФРОВІЗАЦІЯ РЕВОЛЮЦІОНІЗУЄ ТУРИСТИЧНУ ІНДУСТРІЮ

У статті розглянуто вплив цифровізації на туристичну індустрію, значення розвитку інформаційних та інтернет-технологій у сучасному туризмі, основні напрямки цифровізації туристичної індустрії.

Ключові слова: цифрова трансформація, туризм, туристична індустрія, цифровізація, технології, подорожі.

The article considers the impact of digitalization on the tourism industry, the importance of the development of information and Internet technologies in modern tourism, the main directions of digitalization of the tourism industry.

Key words: digital transformation, tourism, tourism industry, digitalization, technology, travel.

Тенденції цифрової трансформації глибоко вплинули на такі галузі, як охорона здоров'я, банківська справа, логістика, телекомунікації, страхування, виробництво тощо. Індустрія подорожей не є винятком, оскільки вона зазнала значних змін через цифрові збої, які вплинули буквально на кожен її галузь.

У той час, коли подорожі широко використовують як інформацію, так і транзакції на всіх етапах ланцюжка створення вартості, споживачі шукають інформацію перед поїздкою, порівнюють і перевіряють відгуки, резервують квитки, готелі, а також запитують віртуальну екскурсію по їх потенційному пункту призначення.

Безсумнівно, цифрові трансформації нікуди не подінуться. Однак це має сенс лише тоді, коли ви слухаєте клієнтів, розумієте їх і постійно пропонуєте їм унікальний досвід. Для бізнесу цифрова адаптація не є обов'язковою, а скоріше незамінною умовою продовжувати бути конкурентоспроможними та реагувати на постійно зростаючі запити споживачів [2].

Туристична індустрія займає лідируючі позиції у галузі цифрових інновацій і продовжує трансформуватися з експоненціальною швидкістю у всьому світі. Згідно з Ініціативою цифрової трансформації Всесвітнього економічного форуму (ДТІ), з 2016 по 2025 рік очікується, що цифровізація в авіації, подорожах та туризмі створить до 305 мільярдів доларів вартості для галузі за рахунок підвищення прибутковості, перенесе 100 мільярдів доларів США з традиційних гравців для нових конкурентів та створе переваги для клієнтів та широкого суспільства у розмірі 700 мільярдів доларів США.

Подорожі – це, по суті, об'єднання людей та місць. Використовуючи такі технології, як майже універсальне високошвидкісне підключення до Інтернету, технології пошуку та геолокації, мобільні платежі та соціальні платформи, ці зв'язки еволюціонували, і одним із змін у галузі став вибух економіки спільного використання. Туристи по всьому світу тепер мають безліч локалізованих і персоналізованих варіантів, де зупинитися, що робити та як пересуватися. Шукаєте житло? Є Airbnb, Tujia, HomeAway, 9Flats, Wimdu або FlipKey. Транспорт? Поділіться поїздкою через Uber, Grab, Didi або Lyft, поділіться автомобілем через iCarsClub або ZipCar або поділіться велосипедом через MoBike або Ofo. Бажаєте місцевих вражень? Відкрийте для себе унікальний тур на Vayable або ToursByLocals або знайдіть домашню їжу на EatWith або VizEat. Якщо перебувати в Європі, навіть можна летіти приватним літаком на диво дешевими цінами через Wingly. Цей список навряд чи є вичерпним і продовжує швидко розширюватися. За прогнозами PriceWaterhouseCoopers, прибуток економіки спільного використання зростає з 15 мільярдів доларів США в 2013 році до 335 мільярдів доларів США до 2025 року, причому сектор подорожей і туризму зазнає більшу частину цього зростання.

Однією з великих переваг цифровізації є можливість збирати дані та аналітику. Споживачі хочуть відчувати себе особливими та очікують персоналізації обслуговування та досвіду. Збираючи персональні дані клієнтів і дізнаючись більше про їх поведінкові моделі, компанії все більше оптимізують послуги на всьому шляху клієнта.

Наприклад, австралійська авіакомпанія Qantas у партнерстві з єдиною платформою даних клієнтів Umbel створила центр даних, зосереджений на перевагах та поведінці клієнтів, щоб покращити їх досвід та лояльність. Розваги та послуги під час польоту, а також бронювання квитків та процеси реєстрації в реальному часі персоналізовані. Додаток для смартфона виступає в якості супутника з повним набором послуг, який передбачає потреби клієнтів.

У попередні десятиліття Північна Америка та Європа домінували на туристичних ринках, але це може бути не так довго. За даними Всесвітнього економічного форуму, до 2030 року більша частина зростання міжнародних подорожей буде відбуватися з Африки, Азії та Близького Сходу. Зокрема, Китай є основним драйвером зростання світового туризму – потужним фактором зміни використання технологій, оскільки китайський середній клас подорожує далі в незвідані напрямки.

Таким чином, можна виділити такі основні напрямки цифровізації туристичної індустрії:

1. Персоналізація як важливий елемент туристичного бізнесу. Персоналізація пакетів і пропозицій на основі вподобань клієнтів разом з інноваційними технологіями, такими як великі дані та хмарні обчислення, стає все більш вагомими. У той же час персоналізація є синонімом успіху. Наприклад, ідеальним прикладом персоналізації є мікроподорожі, які пропонують менш напружені маршрути та зосереджені на певних інтересах. За допомогою використання великих даних, які допомагають отримати цінну інформацію про звички мандрівників (наприклад, улюблені напрямки, переваги авіакомпаній, вибір закусок), туристичні компанії тепер можуть значно підвищити загальний рівень своїх індивідуальних пропозицій.

З іншого боку, мобільні додатки розсилають персоналізовані електронні листи, щоб залучити мандрівників і інформувати їх про останні тенденції в туристичній індустрії. Очікується, що персоналізація відіграватиме ще більш важливу роль у туристичній індустрії в майбутньому, оскільки надання релевантної інформації та контенту для покращення досвіду користувачів стане центральним пунктом стратегії цифрової трансформації.

2. Когнітивні обчислення. Опис уподобань щодо подорожей про відпочинок мрії та отримання детальних рекомендацій, розроблених на основі поведінки споживачів в минулому подорожі, вже не є фантазією. Світ підходить до того моменту, коли комп'ютер забронює весь пакет, включаючи авіаквитки, проживання в готелі, повністю на основі функцій клієнтського профілю та минулого досвіду. Cognitive Computing - проривна система самонавчання, яка працює за допомогою розпізнавання голосу, аналізу даних та обробки природної мови, щоб відтворити людський мозок, імовірно, зробить ці кроки можливими в найближчому майбутньому.

3. Глобальна мобільна присутність. Як повідомляє Criteo Travel Flash Report, понад 1/3 населення світу користується мобільним пристроєм для бронювання номеру в готелі. Безкоштовне мобільне підключення є обов'язковим для багатьох користувачів, як Wi-Fi, так і 4G. Підключення до Інтернету зараз пропонують більшість готелів, ресторанів та аеропортів. Технологія йде ще далі: деякі мережі вже пропонують своїм клієнтам пристрої протягом усього перебування в готелі як ввічливість. Так, мережа Casual Hoteles пропонує послугу Mobile Pack, яка включає пристрій з підключенням до Wi-Fi, портативний акумулятор та селфі-палку, безкоштовно для клієнтів, які бронюють безпосередньо на своєму сайті.

Мобільне підключення перетворюється на жорстку вимогу, а не на елемент розкоші. Клієнти очікують безперебійного мобільного досвіду під час подорожі, від планування через саму подорож, під час перебування у вибраному житлі до спеціальних пропозицій після подорожі.

4. Інтеграція ШІ, чат-ботів та IoT. Сьогодні величезна кількість інформації надається за допомогою програм і технологій на базі штучного інтелекту, щоб гості могли отримати доступ до інформації в будь-який час з будь-якого пристрою. Більше того, вони отримують доступ до активованих голосом чат-ботів, щоб відкрити штори, поставити будильник або замовити їжу, навіть не розмовляючи з живою людиною. Наприклад, мережа готелів Marriott використовує чат-ботів із штучним інтелектом у понад 5000 готелях, щоб робити такі дії, як внесення змін до бронювання, перевірка балансу рахунку або ваучерів на викуп.

Оскільки багато пристроїв підключаються до Інтернету речей (IoT), має сенс, що туристична індустрія почне використовувати ці дані для покращення роботи клієнтів. Чим більше вони знають про своїх гостей, тим краще вони зможуть задовольнити їхні потреби. Якщо дані IoT повідомляють, що клієнт відвідував їх курорт щороку протягом останніх кількох років, він може автоматично надіслати повідомлення із запитом гостя, чи бажає він зробити ще одне бронювання цього року.

5. Зосередження на даних. Дані – справжній герой сучасної цифрової трансформації. Туристичні компанії збирають і зберігають величезні обсяги даних. Під час кожного кроку подорожі вони збирають такі дані, як дані клієнтів, маршрути польотів, транзакції. Винагороди від використання даних включають можливість приймати більш обґрунтовані рішення, дізнаватися про клієнтів і конкурентів, покращувати досвід роботи з клієнтами та збільшувати прибутки.

При ефективному використанні ця інформація може виявити, якими послугами клієнти користуються найбільше, а які є найменш популярними. У той же час, щоб максимізувати фінансові результати, готелям необхідно знати, як продати потрібний продукт потрібному клієнту і в потрібний момент. Що стосується внутрішніх даних, таких як минулі показники заповнюваності, дохід від номерів і поточні бронювання, їх можна об'єднати із зовнішніми даними (наприклад, інформацією про місцеві події, авіарейси та шкільні канікули), щоб точніше прогнозувати та передбачати попит.

Як наслідок, готелі будуть більш ефективно управляти цінами та тарифами на номери, підвищуючи їх у часи високого попиту, щоб максимізувати отриманий дохід.

6. Репутація. Той факт, що гості можуть забронювати миттєво, також означає, що вони можуть миттєво поділитися своїми думками через Facebook, Instagram, TripAdvisor тощо. Ось чому технології підштовхнули готелі та ресторани ще більше зосередитися на забезпеченні якісного обслуговування клієнтів. Той, хто хоче отримати чудовий огляд, повинен подбати про рівень досвіду, який вони надають клієнту. Хоча кінцевою метою є забезпечення кращого досвіду клієнтів, важливо розуміти, що треба надавати «правильний» клієнтський досвід «правильним» людям.

7. Віртуальна реальність. Незалежно від того, чи це готель чи туристичне місце, гості можуть подивитися, навіть не виходячи зі своєї вітальні за допомогою віртуальної реальності. Мета полягає в тому, щоб запропонувати попередній перегляд того, що відчують гості. Це ще не робиться в широкому масштабі, але деякі великі оператори пропонують гостям можливість випробувати принаймні уривок свого досвіду в подорожі, пропонуючи чудовий варіант отримати неймовірний попередній досвід для тих, хто планує відвідати далекий пункт призначення. Для прикладу, Navitaire – компанія Amadeus, створює інструмент пошуку та бронювання подорожей, який дозволяє потенційним мандрівникам відвідати пункт призначення, вибрати місце в літаку та оглянути орендовані автомобілі – а потім оплатити всю поїздку – і все це в просторі віртуальної реальності[1].

Отже, завдяки стратегії цифрової трансформації та іншим бізнес-трансформаціям мандрівники, а також люди, що працюють у галузі туризму, можуть помітити чудові та позитивні зміни, які назавжди змінять те, як люди керують своїми потребами, пов'язаними з подорожами, що стимулюють цифрову трансформацію в туристичній індустрії. Більш ніж очевидно, що туристичні компанії, які не зазнають процесу цифрової трансформації, втратять конкурентну перевагу та застаріють.

ДЖЕРЕЛА ТА ЛІТЕРАТУРА

1. Top 7 digital transformation trends in the travel industry. URL: <https://blog.datumize.com/top-7-digital-transformation-trends-in-the-travel-industry>
2. How digitalisation is revolutionising the travel industry. URL: <http://www.bbc.com/storyworks/travel/the-new-tourism-trend/technology-redefine-tourism-industry>

ДЕРЖАВНЕ УПРАВЛІННЯ / ГОСУДАРСТВЕННОЕ УПРАВЛЕНИЕ

УДК 351+339

Anastasia Akhbash, Kseniia Kugai
(Kyiv, Ukraine)

**PUBLIC ADMINISTRATION IN THE FIELD OF
INTERNATIONAL ECONOMIC COOPERATION**

The article deals with modern models of public administration in the field of international cooperation. The main challenges arising in the implementation of international economic cooperation are considered.

Key words: *expenses, globalization, economy, economic relations, international cooperation, financial crisis.*

У статті розглянуті сучасні моделі публічного управління у сфері міжнародного співробітництва. Розглянуто основні проблеми, що виникають при здійсненні міжнародного економічного співробітництва.

Ключові слова: *витрати, глобалізація, економіка, економічні відносини, міжнародне співробітництво, фінансова криза.*

The processes of globalization and technological change, that have taken place in recent decades, are leading to powerful transformations in society, creating enormous opportunities for economic and social development. At the same time, these political, economic, social and technological changes exacerbate existing threats and entail new challenges: increasing the mutual vulnerability of states and societies; growing inequality; macroeconomic and financial instability; the rise of terrorism; uneven population growth and employment; migration explosion; the rate of spread of the pandemic disease; climate change and competition for resources [1, p. 32].

The unstable state of the world economy in the post-crisis period again draws the attention of representatives from various scientific schools and practitioners to the issue of public management in the global economic processes. There is an item on the agenda as for the possibilities and limits of the existing international institutions participation in regulating world economic relations, the need to modernize them or the inevitability of new global governance structures that can minimize the negative impact of globalization and ensure the stability of the world economic system. Discussions on the creation of a new public administration model unfold in the pages of scientific journals and numerous international platforms, where the objects of global regulation are the problems of sustainable growth, stability of the global financial system and finance development, trade and investment regulation, sustainability of commodity markets and a number of other issues.

The modern system for regulation of the world economic relations, finally formed by the end of the last century, consists of various elements, has a certain structure, goals and general characteristics: dynamism, interaction and coordination with the subjects of other subsystems, communication and information.

The theoretical and methodological basis of the study were the works of domestic and foreign scientists, in particular such as Bakumenko V., Bezverkhniuk T., Vashchenko K., Volianska P., Vorotina L., Huberna G., Yeshchenko P. and others.

The purpose of the article is to carry out a theoretical study of public administration in the field of international economic cooperation.

The regulation is based on a system of organizational and legal forms and methods of influencing certain international (interstate, supranational, non-state) entities and instruments on the objects of international economic relations. The essence of such regulation is to eliminate disparities in the development of individual elements of the system and efficiency, of course, depends on the coordination of actions of all actors in the world economy.

The modern regulatory mechanism is multilevel, i.e. implemented at the national, regional, transnational and global levels, and is used by different types of actors: nation states and their integration associations, international organizations, transnational structures and numerous civil society actors. Public governance mechanisms are related to the activities of national governments, international agreements and decision-making at the level of international organizations. Non-governmental regulatory mechanisms are represented by non-governmental organizations and transnational entities, which can only indirectly participate in decision-making (through expertise, lobbying or public opinion formation), but still have high potential in developing proposals on a number of issues [4].

The diversity of actors and the presence of equally diverse economic interests and instruments of regulation involve the coordination of their activities with other participants. Thus, the formation of the agenda and the definition of priority areas of regulation, development and adoption of new rules, monitoring their implementation, development of more effective mechanisms for finding compromises on key contradictions of development become an arena of international cooperation of state and non-state actors. Their partnership can bring global governance to a qualitatively new level.

However, the existing global infrastructure of international cooperation is very mobile and is developing quite asymmetrically. As the disparities and inequalities in the economic development of individual countries and regions and the world economy as a whole are eliminated, a new balance of power is formed within the system, new centers of world economic decision-making are formed, and contradictions between them intensify. All this can not but affect the nature of the mechanisms for the world economic relations regulation, among which there are alternative mechanisms for regulating such international relations and alternative institutions within the already established instruments of regulation. Thus, there are two opposing processes: under the influence of external effects there is a change in mechanisms, which, in turn, transforms the system itself. [2, p. 127]

Today we can speak with confidence about the diversity of views and approaches of representatives from different scientific schools and trends to the nature of public regulation of international economic relations. At different times, various theoretical approaches have been developed that have made significant contributions to the theory of world economic governance. Among them are normative, structural-functional, federalist, regional and globalist approaches, the provisions of which, in one form or another, formed the basis of modern international economic organizations.

The development of global processes, a number of local, regional and global crises have made adjustments to the perception of the effectiveness in the existing model of public administration, updated theoretical research in the field of public regulation of the global economy. Representatives of various schools and scientific fields are trying today to offer a comprehensive approach to the model of public administration, taking into account the developments of alternative theories and based on it to develop a new regulatory mechanism that suits most of its participants [5, p. 11].

The notions formed so far about the possible organization of public management of the world economic relations are actually reduced to finding the most effective proportions of participation of state, international and non-state structures and institutions in the existing models of public administration.

Proponents of the state model of regulation return to the concept of world (global) government in the image and likeness of the nation-state structure, reproduced at the international level.

The theory of hegemonic stability links the stability of international relations, compliance with norms and rules with the presence of a leading state that can create the most favourable conditions for the development of a liberal economic model and be a kind of guarantor of stability and security through persuasion or coercion.

At the same time, in modern conditions the search for new formats of interaction and coordination of all participants continues, the demand for public institutions of a “new type” capable of properly controlling and regulating global processes sovereignty. Undoubtedly, both

analysts and practitioners recognize that the current institutions not only develop but also implement in the practice of international regulation, new mechanisms that can create additional strength of the global economic system, take certain measures to manage new crises (especially financial). However, skepticism about the effectiveness of these measures is not diminishing [3, p. 85].

According to many researchers, the activities of the “big three” of global regulators (IMF, Belarus and the WTO) do not meet the requirements and interests of the “growing markets”. Developing countries have long been discussing the creation of an alternative IMF international institution for financial sector regulation. Without achieving IMF reform, the BRICS countries are creating a New Development Bank (NBD) to gain greater independence from current international financial institutions [1, p. 65].

The defining elements in the reasoning of some analysts are the problems of supervision and economic coordination of the various actors in the world economy, the inevitability of which is becoming increasingly apparent. Thus, the Commission of International Financial Experts of the United Nations, headed by Nobel Laureate J. Stiglitz, concluded that today there is a unique opportunity to reform public economic governance, which may include the creation of a new institution – the Council for Global Economic Coordination (WGEC). It implies equal representation of developed and developing countries. Its powers should include the management of economic processes that require “global action”. An international commission of experts should be established within the council to assess and monitor both short-term and long-term systemic risks to the global economy, to develop criteria for their identification and recommendations for “early warning” of crises and to address shortcomings in the existing system. The most important principle of its work should be the application of a global and coordinated approach to improving regulation and supervision at all levels [4].

Conclusion. The lack of significant progress in creating new mechanisms for international regulation is the result of serious differences in ideological and political spheres. Therefore, in the foreseeable future, one should not expect drastic changes in international influence on the global economy, which requires a consensus of leading players. The lack of such a consensus only leads to the improvement of organizational and managerial approaches and the partial transformation of public regulatory mechanisms, and not to their fundamental changes. Today, economists and politicians face the difficult task of finding additional and effective tools for public regulation that would avoid even larger crises in the world economy. To reach a qualitatively new level of public management of global economic processes, the creation of its ideological and practical platform will still require enormous intellectual, research and political efforts.

REFERENCES

1. Bielska T. V. *Derzhavna polityka ta derzhavne upravlinnia v umovakh vplyvuhlobalnoho hromadianskoho suspilstva* [Public policy and public administration under the influence of global civil society]. Dnipro, 2017. 402 s. [in Ukrainian].
2. Chapala H. *Mistseve samovriaduvannia i hromadianske suspilstvo: problema spivvidnoshennia* [Local self-government and civil society: the problem of correlation] *Pravo Ukrainy*. 2017. №2. S. 127-132 [in Ukrainian].
3. Ilnytska U. *Osoblyvosti mizhnarodno-pravovoi subiektnosti neuriadovykh orhanizatsii* [Features of the international legal subjectivity of non-governmental organizations]. *Ukrainska natsionalna idea: realii ta perspektyvy rozvytku*. 2012. №24. S. 84-91 [in Ukrainian].
4. Novakova O. V. *Rol mizhnarodnykh neuriadovykh orhanizatsii v realizatsii kontseptsii staloho rozvytku* [The role of international non-governmental organizations in the implementation of the concept of sustainable development]. *Politoloh*. 2013. №7. retrieved from http://nbuv.gov.ua/UJRN/Polzap_2013_7_4 (viewed on October 18, 2021) [in Ukrainian].
5. Tolstov S. *Diialnist mizhnarodnykh orhanizatsii v Ukraini: zahalni tendentsii ta oriientyry* [Activities of international organizations in Ukraine: general trends and guidelines]. *Viche*. 2015. №4. S. 11-15 [in Ukrainian].

УДК 043(477)

Оксана Проніна, Ольга Попова
(Херсон, Україна)

СТИЛЬ ДІЯЛЬНОСТІ ОРГАНІВ ПУБЛІЧНОЇ ВЛАДИ В УМОВАХ МЕРЕЖЕВОГО СУСПІЛЬСТВА

У статті розглядається вплив розвитку глобальної мережі Інтернет, взаємодію між людьми, коли мережа починає відігравати не лише роль технічного посередника, а робить можливим факт соціального впливу Інтернет-ресурсу.

Ключові слова: глобалізація, комунікація, соціабельність, децентралізація.

The article considers the impact of the development of the global Internet, the interaction between people, when the network begins to play not only the role of technical intermediary, but makes possible the fact of social impact of the Internet resource.

Key words: globalization, communication, sociability, decentralization.

Протягом останніх десятиліть глобалізація та інформатизація оцінюються науковцями не лише як процеси всесвітнього масштабу і значення, а й як фактори формування нового суспільства. Таким новим суспільством виступає «мережеве суспільство», яке засноване на знаннях, його можна вважати соціальною структурою, що характеризує інформаційну епоху розвитку людства.

Сучасне мережеве суспільство несе в собі не лише зміни характеру виробництва (зростання виробництва послуг, розвиток мережевих підприємств, прийняття рішень на засадах нових технологій та ін.), а й перш за все трансформацію потреб і ціннісних орієнтирів людини.

Розвиток глобальної мережі Інтернет дозволив сформувати специфічну взаємодію між людьми, коли мережа починає відігравати не лише роль технічного посередника, а робить можливим факт соціального впливу Інтернет-ресурсу. У комунікаційному середовищі світової павутини формуються і діють правила, відмінні від тих, що супроводжують реальне життя. Виникає нова віртуальна реальність (віртуальний простір – віртуальні мережі – віртуальні спільноти – віртуальні комунікації).

Віртуальна комунікація формує суспільство інформаційної епохи розвитку людства – мережеве суспільство. Сучасний світ знаходиться на шляху переходу своїх об'єктів у мережеве суспільство. Наскільки успішним буде цей процес, залежить від мережевої комунікації, яка здатна охопити як всю мережу владної вертикалі, так і участь громадян в структурізації влади. Для цього комунікативна модель формування стилю мережевого суспільства повинна включати різні види комунікації і перш за все політичну комунікацію.

Уже сьогодні у суспільстві формуються стійкі соціальні групи, які абсолютно не пов'язані суспільними відносинами, а лише інформацією і знаннями. Цьому процесу сприяють як нові форми комунікації, так і логіка побудови комунікаційних мереж, що призводить до появи знеособленого мережево-інформаційно-комунікаційного індивідуалізму. Тобто, формується суспільство, побудоване за принципом «мереж».

Поняття мережевого суспільства ввів у науковий обіг М. Кастельс. На думку вченого, «мережеве суспільство – це специфічна форма соціальної структури, яка характеризується настанням інформаційної доби, адже тут влада інформаційних потоків переважає над потоками влади» [3].

На нашу думку, «мережеве суспільство» – це стиль діяльності суспільства в інформаційну епоху розвитку людства. Нові інформаційно-мережеві технології формують і новий стиль життя. Сьогодні мережі пронизують усі сфери суспільства і усі, без винятку, види діяльності структуруються навколо Інтернету та інших комп'ютерних мереж. Віртуальна реальність, з одного боку, є вимогою та необхідністю функціонування сучасного

соціуму, а з іншого – призводить до щораз більш ширшого використання мережових комунікацій та нівелювання живої комунікації між людьми. Завдяки віртуалізації діяльності, відносини між людьми все більше набувають мережових форм.

Але важливими нині є не тільки обсяг інформації та інтенсивність обміну нею, а й якість цієї інформації. Поширення неправдивої чи спотвореної інформації, дезінформація, фейкові повідомлення мають потужний вплив на формування свідомості та поведінку людини, що призводить до втрати соціальної реальності. В таких умовах відбувається швидка зміна ціннісних та ідеологічних пріоритетів, а комунікація «стає формальною і вихолощеною, позбавленою людського начала».

Отже, поширення новітніх комунікацій та поява Інтернету стали одним із головних процесів, які і надалі мають значний вплив на суспільно-політичну сферу. Розвиток комунікативної складової мережового суспільства суттєво вплинув на появу альтернативних форм масової комунікації (соціальних мереж), які сприяли активному розвитку віртуальних Інтернет-спільнот. У створенні Інтернет-спільнот та організації соціальних мереж основою виступає мережева комунікація.

Мережева комунікація – це різновид комунікації, що використовує сучасні інформаційно-комунікаційні технології та пристрої як канал чи засіб передачі, редагування, отримання інформації. Поширення контенту при цьому відбувається у режимі реального часу (онлайн).

Отже, масова мережева комунікація сьогодні – це найпотужніший засіб управління в інформаційному суспільстві, як на рівні окремих держав, так і в усьому світі. Тому засоби масової комунікації можуть використовуватися і як інформаційна зброя, і як інструмент управління свідомістю та свободою людини.

В умовах сьогодення важливо вміти притистояти такому негативному впливу задля запобігання негативним наслідкам у суспільстві.

Мережева трансформація держави можлива, бо джерелом будь-якої демократичної влади є народ. І народ, який зацікавлений в ефективному форматі соціальних комунікацій, здатний змінити існуючу модель влади. Для України такою моделлю є децентралізація, яка перерозподіляє владні функції за територіальним принципом. Це перш за все розвиває доступність, підзвітність, взаємозалежність влади і суспільства, це можливість вибору найбільш дієвих форматів комунікації як в мережі, так і поза нею. Отже, з одного боку, мережева комунікація – це шлях знизу вгору. Але мережева комунікація дозволяє і протилежний процес – згори до низу. Як показує сучасна історія України, це дозволяє чинній владі функціонувати в «мережевому стані» без власної структурної соціальної трансформації.

Інституційний вакуум – це особливість інституційного середовища України, в якій замість ринкових інституцій (власності, уряду та державного управління нового типу) підтримуються їх симулякри. Замість ринку ми отримуємо квазіринок (базар), замість конкуренції – монополія та корупція, замість уряду нового типу – патрон-клієнтелізм тощо. Українські дослідники інституційних проблем часто використовують терміни «формальна демократія», «квазідемократія», «гібридний режим» для позначення сучасного стану інституційної системи в Україні. тощо.

Масову мережеву комунікацію можна визначити як альтернативну форму масової комунікації, що здійснюється через мережу Інтернет у режимі реального часу та носить масовокомунікаційний характер спілкування, об'єднуючи цілі соціальні групи та спільноти.

Отже, мережеве суспільство є соціальною структурою, яка ґрунтується на горизонтальних соціальних зв'язках, а головну роль у ній відіграють не ієрархічні моделі, а соціальні мережі. У мережевому суспільстві формується нова форма взаємовідносин між суспільством і державою, формуються мережеві відносини та мережеві структури суспільства. Розвиток комунікативної складової мережового суспільства суттєво вплинув на появу альтернативних форм масової комунікації (соціальних мереж), які сприяли активному

розвитку віртуальних Інтернетспільнот, у створенні яких основою виступає мережева комунікація, з масово-комунікаційним характером спілкування.

Окремо варто зазначити про контроль з використання соціальних медіа не тільки щодо державних службовців, а й окремих громадян. Зокрема, одним з обов'язкових вимог для охочих отримати американську візу може стати надання паролів від усіх наявних особистих профілів в мережі. Фактично, маючи вхідні дані, міграційні служби США отримують повний доступ до всієї особистої інформації користувача.

На наш погляд, одними з основних проблем у практичному забезпеченні реалізації контролюючих функцій щодо наданих чиновниками відомостей буде перевірка повноти та достовірності інформації, а також дотримання балансу між сферою професійної компетентності службовця і його приватним життям.

Тому можна вважати, що в інформаційну епоху стиль діяльності – «мережеве суспільство» – визначає масову мережеву комунікацію найпотужнішим засобом управління як на рівні окремих держав, так і в глобальному масштабі. Масова мережева комунікація може бути використана не тільки для розвитку, але і як зброя управління, маніпулювання індивідами, громадами, державами та мережевими групами.

До того ж необхідно відрізнити урядування, що обладнане електронним інтерфейсом (уряд on-line), від електронного уряду, бо прозорість структур публічного управління не досягається простим під'єднанням до мережі Інтернет або створенням інформаційного веб-сайту. Онлайн-інтерфейс є обов'язковим елементом електронного уряду, проте далеко не завжди онлайн-уряд буде вважатися електронним. Останній потребує глибокої перебудови традиційних форм функціонування, характеризується прозорістю управління, моніторингом, контролем над виконавчою дисципліною, прийнятими рішеннями тощо. Одним із завдань електронного урядування в умовах демократичного суспільства має бути забезпечення доступу широких верств населення до інформації про діяльність органів влади, участь громадян у процесі прийняття управлінських рішень [2].

Досягнення зазначених принципів е-урядування сприятиме формуванню нового ефективного віртуального стилю діяльності органів публічної влади.

Варто також звернути увагу на явище медіакратії – вплив, влада засобів масової інформації. Термін означає явище, коли політичні рішення та дискусії, а також політична комунікація в сучасних демократіях відбуваються не в первинній політичній площині, а в інтересах засобів масової інформації. Громадянин стає пасивним глядачем політичних дебатів у засобах масової інформації без можливості активного втручання, наприклад, спостерігаючи ток-шоу.

Можемо констатувати, механізми публічного управління та адміністрування у сфері цифрових трансформацій повинно системно удосконалюватися, оскільки цифровізація повинна стати головним інструментом для досягнення стратегічної цілі України – економічного зростання держави, забезпечення добробуту, комфорту та якості життя населення України на рівні країн Європи [1].

Українське інформаційне суспільство спільно зі системою публічного управління формують новий спосіб життя кожної людини. Відповідно в умовах глобального інформаційного суспільства системі публічного управління необхідно вирішити завдання освоєння принципово нового простору, змінити стиль діяльності органів публічної влади із замкненої, обмеженої території середовища життя і діяльності на світ із глобальними, соціальними, економічними, інформаційними, комунікаційними і культурними зв'язками, а саме – віртуальний стиль діяльності органів публічної влади.

Висновки. В умовах глобального інформаційного суспільства системі публічного управління необхідно вирішити завдання освоєння принципово нового простору, змінити стиль діяльності органів публічної влади із замкненої, обмеженої території середовища життя і діяльності на світ із глобальними, соціальними, економічними, інформаційними, комунікаційними і культурними зв'язками, а саме – віртуальний стиль діяльності органів публічної влади. Встановлено, що в мережі діють два формати влади: держава і

громадянське суспільство, які у віртуальному просторі інтернету мають або справжній, або надуманий (фейковий) образ – симулякр. Сучасний світ перебуває на шляху переходу своїх об'єктів у мережеве суспільство. Наскільки успішним буде цей процес, залежить від мережевої комунікації, яка здатна охопити як всю мережу владної вертикалі, так і участь громадян в структуризації влади.

ДЖЕРЕЛА ТА ЛІТЕРАТУРА

1. Биркович Т. І., Биркович В. І., Кабанець О. С. Механізми публічного управління у сфері цифрових трансформацій. *Державне управління: удосконалення та розвиток*. 2019. №9. URL: <http://www.dy.nauka.com.ua/?op=1&z=1488>. DOI: 10.32702/2307-2156-2019.9.2
2. Єганов В. В. Проблеми та перспективи впровадження системи електронного урядування в Україні. *Державне будівництво*. 2012. №2. URL: http://nbuv.gov.ua/UJRN/DeBu_2012_2_7.
3. Кастельс М. Информационная эпоха: экономика, общество и культура. Москва: ГУ ВШЭ, 2000. 608 с.
4. Котлер Ф. та ін. Маркетинг 4.0. Від традиційного до цифрового / пер. з англ. К. Куницької та О. Замаєвої. Київ: Вид. Група КМ-БУКС, 2018. 208 с.

УДК 043(477)

*Оксана Проніна, Людмила Щеглова
(Херсон, Україна)*

РОЗВИТОК КОНТРАКТНИХ ВІДНОСИН МІЖ ОРГАНАМИ ПУБЛІЧНОЇ ВЛАДИ ДЛЯ ЗАБЕЗПЕЧЕННЯ РЕГІОНАЛЬНОГО РОЗВИТКУ В УМОВАХ ДЕЦЕНТРАЛІЗАЦІЇ

Протягом останніх років в Україні відбуваються значні зміни у прийнятті державних рішень та формуванні державної політики, пов'язані з процесами децентралізації. Децентралізація має, насамперед, фінансовий вимір. Зростання місцевих повноважень призвело до збільшення видатків на місцевому рівні, але при цьому «децентралізація, як видається, призводить до більшої регіональної відповідальності, в той же час із збільшенням залежності від центрального уряду за ресурси» [2], тому децентралізація вимагає розробки конкретних механізмів для регулювання збільшення трансфертів від центрального до субнаціонального рівня.

Але слід зазначити, що децентралізація є притаманною не лише для нинішньої України, вона стала загальним світовим трендом в останні 20 років. Необхідність керувати фінансовими трансфертами та розширення повноважень субнаціонального рівня публічного управління призвели до того, що з'явилися нові механізми і підходи для управління взаємодіями між різними рівнями влади, зокрема в рамках багаторівневого урядування, що розглядалось у попередньому параграфі. Одним із таких підходів, який, на наш погляд, слід запровадити також і в Україні, є «контрактний підхід». Цей підхід є тим більш корисним, оскільки, як свідчить міжнародний досвід, укладання контрактів між рівнями влади пов'язане не тільки з децентралізацією. Коли децентралізація вже досягнута, укладання контрактів є корисним для управління співпрацею, особливо у випадках інноваційної політики та у випадках, коли політика повинна мати справу із взаємозалежністю різних акторів.

Контрактний підхід у взаємовідносинах між рівнями публічного управління має два теоретичних підґрунтя. По-перше, нова інституційна економіка (агентська теорія, економіка трансакційних витрат) надає інструментарій для аналізу контрактної практики між сторонами. По-друге, нова політична економія (аналіз суспільного вибору, конституційна політична економія, включаючи теорії соціального контракту) надає інструменти для

розуміння контексту, в якому виконуються ці двосторонні контракти. Причому важливо відзначити, що термін «контракт» тут застосовується в економічному сенсі: контракт означає будь-яку угоду між двома сторонами (суб'єктами, які приймають рішення), спрямовану на визначення взаємних зобов'язань щодо управління своїми відносинами. Таке економічне поняття контракту є ширшим ніж його юридичний аналог [1].

Зазвичай контракт передбачає визначення взаємних прав та обов'язків, механізмів аудиту та звітності (як правило, пов'язаних з бонусами та штрафами), а також механізмів вирішення конфліктів. Тому «контракт» між різними рівнями влади може бути частково «конституційним» і частково «договірним» з юридичної точки зору, оскільки на практиці механізми, що регулюють відносини між різними рівнями влади, складаються з поєднання формальних контрактів, конституційних угод, законів і адміністративних правил.

Розглядаючи контрактні відносини між різними рівнями влади ми також спираємось на положення, запропоновані американським теоретиком права І. Макнейлом [3], згідно з якими існує континуум договірної практики між двома протилежними координаційними підходами: «транзакційні» контракти і «реляційні» контракти. За «транзакційних» контрактів держава чітко і повністю визначає права і обов'язки обох сторін. Навпаки, «реляційні» контракти просто розробляють рамки процесу взаємодії. «Транзакційні» контракти дуже безпечні, але можуть бути складними для проектування, тому що кожне непередбачене майбутнє має бути вирішено заздалегідь. Крім того, вони вважають, що обидві сторони знають попередньо всі рішення, які вони виконуватимуть. «Реляційні» контракти є менш безпечними, оскільки взаємні зобов'язання є неповними і можуть бути інтерпретовані по-різному постфактум. Однак вони є більш гнучкими, а отже, краще підходять для складних і таких, що розвиваються, відносин. Крім того, вони дають можливість накопичувати знання і досвід, тому що їхня гнучкість дозволяє їм експериментувати і реалізовувати нестандартні рішення, які вивчаються.

Якщо казати спрощено, то транзакційні контракти є ринково подібними. Ці контракти використовуються для вирішення проблем, які виникають тоді, коли неформальні правила (переконавання, моральні норми тощо), що існують у суспільстві, не є достатніми для координації планів дій декількох різних акторів. Через це актори використовують транзакційні контракти як координаційні механізми, які спираються на формальну інституційну структуру, а саме, на закон і судову систему, і доповнюють її. Положення контрактів, що є специфічними саме для них, встановлюються шляхом переговорів, а решта положень визначається, виходячи з існуючих формальних правил. Такі контракти має тенденцію до визначення переліку завдань, які сторони повинні виконувати, що залежать один від одного і від зовнішніх чинників.

З цієї точки зору, роль контракту полягає не в тому, щоб встановити детальний перелік дій, які повинні бути вжиті обома сторонами, але скоріше створити рамкові умови, які визначатимуть співробітництво. Такий контракт намагається створити співробітництво, засноване на взаємній довірі, через постійне вдосконалення механізму управління та розвитку спільних знань і досягнення взаємовигідних результатів.

Оскільки центральна влада часто веде політику децентралізації в довгостроковій перспективі, вибір оптимального контракту в певний момент часу залежить від шляху розвитку, якому він має сприяти. Тому може бути оптимальним укладання контракту, який передбачає ретельну перевірку його виконання, але не для того, щоб «карати» ТОВ за неналежне виконання, а для того, щоб своєчасно розуміти, які дії потрібні від всіх сторін для реалізації визначених цілей.

Якщо ж ситуація протилежна, тобто ЦОВ мають достатньо інформації щодо реалізації публічної політики на територіальному рівні, то корисним може бути укладання контракту, спрямованого на поступове делегування повноважень протягом його виконання. У цьому випадку ЦОВ «навчають» ТОВ і збільшують делегування повноважень, якщо і тільки якщо ЦОВ переконуються, що ТОВ збільшують свою спроможність щодо реалізації публічної політики. І це є досить потужним стимулом для ТОВ, щоб вони підвищували ефективність

своїї діяльності. Поряд з цим, ЦОВ отримує додаткову інформацію, що стосується обмежень реалізації публічної політики на територіальному рівні, і це підвищують здатність ЦОВ розробляти і контролювати контракти.

При розробці оптимального спільного механізму прийняття рішень необхідно враховувати, що спільне прийняття рішень, безумовно, сприяє обміну інформацією, взаєморозумінню і формуванню довіри, але також призводить до дублювання певних зусиль з отримання інформації і уповільнює прийняття рішень. Крім того, це може призвести до поведінки, спрямованої на перекладання відповідальності однією стороною на іншу.

Щоб уникнути цього, важливо створити механізми, спрямовані на підтримку довіри між сторонами. У багатьох випадках недовіра може виникнути через непорозуміння між сторонами, неправильне тлумачення намірів іншого або розбіжність у тлумаченні того, що має бути вкладеним до «спільного підприємства» кожною стороною, і що кожна сторона має отримати у результаті.

Для розв'язання проблеми недовіри можна запровадити три види інструментів:

1. Перший – це арбітраж, який може бути використаний для вирішення потенційного конфлікту. У такій ситуації роль арбітра не полягає в тому, щоб встановлювати відповідальність і присуджувати винуватій стороні виплату відшкодування. Його роль полягає у відновленні взаємної довіри, дозволяючи сторонам доносити одна одній свої бачення, і намагатися примирити їх.

2. Другий – це соціальні мережі. Йан Макнейл [3] зазначив, що реляційні договори залежать від соціальних або інших мереж і неформальних інститутів, оскільки коли контракт є «неповним», то інтерпретації його окремих положень можуть бути досить широкими, що потребує постійної процедури переговорів, і саме соціальні мережі можуть допомогти у цих переговорах. Соціальні мережі часто встановлюють неформальні норми та створюють неформальні механізми примусу, засновані на остракізмі (у широкому сенсі цього поняття), які сприяють формуванню неформальних конвенцій, а також реалізації взаємних зобов'язань, оскільки громада вважатиме несправедливим не відповідати прийнятим нормам і не виконувати своїх зобов'язань. Таким чином, співпраця між рівнями влади може бути підтримана існуванням соціальних мереж серед політиків або/та публічних службовців на всіх рівнях управління.

3. Третій – це тиск з боку виборців, які можуть наполягати на співпраці різних органів публічної влади. Але для цього має бути забезпеченим високий рівень прозорості діяльності органів влади, а також можливість і бажання громадян брати участь у публічному управлінні.

Для визначення форми та змісту контрактів слід зважати на чотири чинники:

1. Володіння інформацією сторонами. Цей чинник дозволяє порівнювати ситуації, в яких делегування мотивується готовністю скористатися навичками / інформацією територіальних органів влади, з ситуаціями, в яких центральний уряд прагне підвищити спроможність територіальних органів влади, та з ситуаціями, в яких обидві сторони співпрацюють у рамках запровадження експериментів й інновацій.

2. Ступінь складності завдань, які необхідно виконати в рамках контракту. Коли взаємодія стосується складних завдань, важко запропонувати «повний» контракт і забезпечити всеосяжний контроль над діяльністю територіальних органів влади. Це призводить до укладання «неповних» контрактів, що може бути проблемою у разі, якщо контракти охоплюють взаємодію із багатьма територіальними органами влади у багатьох сферах публічної політики, яку вони мають реалізовувати, у той же час загальна відповідальність за публічну політику покладається на центральний уряд.

3. Ступінь вертикальної взаємозалежності. Вертикальна взаємозалежність може призвести до того, що кожен рівень влади використовує децентралізацію для того, щоб уникнути політичної підзвітності, що сприяє опортуністичній поведінці або з боку територіальних, або з боку центральних органів влади, і створює взаємне недовіру.

4. Контекст правозастосування.

Слід відзначити, що контракти можуть мати ендогенні впливи на ці характеристики, а це означає, що вони можуть змінитися після того, як контракт буде реалізований. Зокрема, розподіл інформації може змінюватись, оскільки контракти можна використовувати як засоби навчання; контекст правозастосування також може бути змінений, оскільки контракти уточнюють умови взаємодії різних рівнів влади, що впливає, зокрема, на політичну відповідальність. Через це різні форми контрактів можуть бути використаними для розв'язання багатьох проблем, що стосуються взаємодії різних органів влади в рамках багаторівневого врядування для забезпечення регіонального розвитку.

Висновки. Важливим аспектом багаторівневого врядування є співпраця, стосовно якої існують різні «підтримуючі» стратегії. По-перше, заохочується співпраця між різними публічними акторами задля обміну новими ідеями, а також їх випробування в процесі практичної діяльності. По-друге, реалізується стратегія підтримки зв'язків з іншими організаціями та відомствами з метою визначення, трансформації, пристосування та впровадження найуспішніших інновацій. По-третє, є партнерські стратегії, які передбачають випробування та роботу з новими та креативними ідеями шляхом співпраці між урядовими та неурядовими організаціями, які об'єднали свої зусилля і використовують різноманітні ресурси. По-четверте, є мережеві стратегії, які заохочують обмін ідеями, взаємне навчання і діяльність, яка включає декілька сторін. По-п'яте, є стратегії, що використовують ІКТ (наприклад, Інтернет) для налагодження зв'язків між незнайомими співтворцями задля вирішення конкретних проблем. Взаємовідносини між центральними та територіальними органами публічної влади доцільно ґрунтувати на контрактній основі, при цьому виділяються два типи контрактів: «транзакційні» контракти і «реляційні» контракти. За «транзакційних» контрактів держава чітко і повністю визначає права і обов'язки обох сторін *ex ante*. Навпаки, «реляційні» контракти просто розробляють рамки *ex post* процесу взаємодії. «Транзакційні» контракти дуже безпечні, але можуть бути складними для проектування, тому що кожне непередбачене майбутнє має бути вирішено заздалегідь. Крім того, вони вважають, що обидві сторони знають попередньо всі рішення, які вони виконуватимуть. «Реляційні» контракти є менш безпечними, оскільки взаємні зобов'язання є неповними і можуть бути інтерпретовані по-різному *post factum*. Однак вони є більш гнучкими, а отже, краще підходять для складних і таких, що розвиваються, відносин. Крім того, вони дають можливість накопичувати знання і досвід, тому що їхня гнучкість дозволяє їм експериментувати і реалізовувати нестандартні рішення, які вивчаються.

ДЖЕРЕЛА ТА ЛІТЕРАТУРА

1. Серьогін С. М., Шаров Ю. П., Бородін Є. І., Гончарук Н. Т. та ін. Управління стратегічним розвитком об'єднаних територіальних громад: інноваційні підходи та інструменти: монографія / за заг. та наук. ред. С. М. Серьогіна, Ю. П. Шарова. Д.: ДРІДУ НАДУ, 2016. 276 с.

2. Черняк М. Є. Напрями модернізації багаторівневого врядування у контексті регіонального розвитку. *Інвестиції: практика та досвід*. № 20. 2019. С. 98–102.

3. MacNeil I. R. The Many Futures of Contracts. *Southern California Law Review*. 1974. Vol. 47(688). PP. 691–816.

ЕКОНОМІКА / ЭКОНОМИКА

УДК 334.722:364.46

Аліна Бабюк
(Вінниця, Україна)

ПЕРСПЕКТИВИ РОЗВИТКУ СОЦІАЛЬНОГО ПІДПРИЄМНИЦТВА В УКРАЇНІ

У статті досліджено характерні риси соціального підприємництва, умови його формування. Визначено, що в Україні практикується чотири підходи до ведення соціального бізнесу. Досліджено проблеми розвитку соціального підприємництва, визначено фактори негативного впливу та можливості подальшого розвитку.

Ключові слова: соціальне підприємництва, державна підтримка, соціальні проблеми, економічний розвиток, розвиток.

The article examines the characteristics of social entrepreneurship, the conditions of its formation. It is determined that four approaches to conducting social business are practiced in Ukraine. The problems of social entrepreneurship development are studied, the factors of negative influence and possibilities of further development are determined.

Key words: social entrepreneurship, state support, social problems, economic development, development

Проблемам соціально-економічного розвитку країни, соціального сектору, соціального розвитку підприємств присвячено багато робіт вчених серед яких: Волкова М.В., Голуб'як Н.Р., Горішна Н.М., Давидовська Г.І., Дикань В.Л., Довгань О.В., Компанієць В.В., Наумова М. [1-8] та ін.

Соціальне підприємництво – нове і унікальне явище для нашої країни. Воно відображає готовність економічно активних громадян приймати участь у вирішенні соціальних проблем через створення стійких бізнес-моделей, надають довгострокове позитивний вплив на рівень життя і добробут населення. Під соціальним підприємництвом розуміється діяльність, спрямована на рішення вирішення як існуючих, так і новопосталих соціальних проблем [2].

Як явище соціальне підприємництво характеризують такі критерії:

- соціальний вплив, тобто спрямованість на рішення або пом'якшення конкретної відчутною проблеми;
- самоокупність і фінансова стійкість, що забезпечує незалежність від зовнішнього фінансування;
- інноваційність, виражена в застосуванні нових підходів, нових способів або пом'якшення соціальних проблем суспільства на умовах самоокупності, інноваційності та стійкості;
- масштабованість, передбачає збільшення масштабу діяльності на національному та міжнародному рівнях і виробництво моделі соціального підприємства в інших географічних і соціальних умовах;
- підприємницький підхід, що полягає в здатності соціального підприємця визначати провали ринку і держави, знаходити можливості, акумулювати ресурси, розробляти нові рішення, надаючи довгостроковий позитивний вплив на суспільство [2].

Суб'єктами досліджуваного специфічного виду економічної діяльності є соціальні підприємці - новатори, які використовують інноваційні ідеї та різні ресурси для вирішення соціальних проблем. Багато хто вважає соціальних підприємців представниками сектора нової, інноваційної економіки. Їх діяльність призводить до стійких позитивних соціальних змін.

Соціальне підприємництво займає особливе місце в суспільстві. Воно знаходиться на стику традиційного підприємництва і благодійності, оскільки бере від благодійності

соціальну спрямованість діяльності, а від бізнесу – підприємницькі принципи. Це дозволяє йому проявляти себе як якісно новий підхід до вирішення соціальних завдань.

Соціальним підприємництвом можна назвати діяльність будь-якого соціально орієнтованого підприємства (комерційні та некомерційні), що реалізує суспільно значущі соціальні проекти в рамках своєї цільової функції. Соціальні підприємства генерують зайнятість в таких областях, як виробництво продуктів харчування, збут, кредитування, транспорт, ні перевезення, створення сімейних готелів, благоустрій дворів, будівництво, музеїв і інше. Вони також відкривають ширші можливості якісного працевлаштування для молоді, жінок, корінних народів і маргіналізованих груп населення, займаються трудовою і соціальною реабілітацією людей з обмеженими можливостями [7].

У порівнянні з іншими підприємствами приватного сектора соціальні підприємства, як правило, більше уваги приділяють питанню забезпечення стабільної зайнятості членів трудового колективу і членів їх сімей. Вони встановлюють конкурентоспроможну заробітну плату, сприяють отриманню працівниками додаткового доходу за рахунок розподілу прибутку, дивідендів та інших пільг і підтримують місцеві об'єкти, такі, як медичні клініки або школи.

Соціальні підприємства займаються завданнями, вирішувати які в повній міру держава не береться. Разом з тим, у багатьох країнах соціальні підприємства досить тісно працюють спільно з державними організаціями як на загальнонаціональному, так і на місцевому рівні [8].

Соціальне підприємництво набуває все більшої популярності, як ефективний механізм вирішення локальних соціальних та економічних проблем територіальних громад [3]. Проте на сьогодні воно фінансується здебільшого за рахунок іноземних фондів та організацій зі значною недостатністю залучення підприємницьких підходів та ініціатив у його створенні та реалізації.

Діяльності українських соціальних підприємств за даними «Каталогу соціальних підприємств України» зосереджена переважно у сфері послуг – майже 67% підприємств (освіта, спортивні клуби, туризм, шиномонтаж) (здебільшого така діяльність не потребує значних фінансових інвестицій при започаткуванні); далі йде поєднання виробництва і надання послуг – 26% (легка промисловість та психологічна допомога, виробництво сувенірної продукції української тематики та професійно-технічна освіта / діяльність шкіл підготовки водіїв транспортних засобів / надання соціальної допомоги без забезпечення проживання для осіб похилого віку та інвалідів). Виробничою діяльністю займаються лише 7% підприємств (сфера харчування, поліграфія, сільське господарство) [5].

Перевагою партнерства між соціальними підприємцями та бізнесом в Україні є об'єднання необхідних ресурсів, що призведе до збільшення конкурентоспроможності соціального підприємця. Це, безсумнівно, посилить здатність соціальних підприємців підтримувати зв'язок між бізнесом та громадами. Виконання необхідної роботи для бізнесу та суспільства допоможе у просуванні та вирішенні соціальних проблем України. Таким чином, держава та бізнес повинні надати соціальному підприємництву необхідне фінансування, підтримку навчання та інфраструктуру для забезпечення соціально-економічного розвитку України [5].

Таким чином, можемо зробити висновки, що соціальне підприємництво, здійснюючи важливі конструктивні функції економічної діяльності, є важливим механізмом підвищення рівня соціально-економічного розвитку України. У сучасному економічному середовищі України особливу увагу необхідно приділяти проблемам і перспективам соціального підприємництва, масштаб і темпи якого неможливо прогнозувати.

Важлива роль соціального підприємництва у соціально-економічному розвитку України крім того полягає у забезпеченні виробництва доступних товарів і послуг, здатних задовольнити потреби соціально вразливих верств населення, створення нових робочих місць, так і ефективного використанню трудового потенціалу, акумульованому серед соціально незахищених груп населення.

Проте брак досвіду та повільний процес становлення соціального підприємства в Україні потребує підтримки бізнес-середовища та формування діючої законодавчої бази на основі пільгової системи оподаткування, регулювання видів та форм діяльності, процесу ринкових відносин. Тому перспективою подальших досліджень є вивчення шляхів ефективного поєднання соціального підприємництва та бізнес-середовища в Україні.

ДЖЕРЕЛА ТА ЛІТЕРАТУРА

1. Волкова М.В., Шевченко В.С. Роль соціального підприємництва у забезпеченні сталого розвитку України. Харківський національний університет міського господарства імені О. М. Бекетова. 2016. URL: periodicals.karazin.ua
2. Голуб'як Н.Р. соціальне підприємництво як механізм вирішення соціально-політичних проблем. *S.P.A.C.E.* 2017. № 2. С.16-20.
3. Горішна Н.М. Феномен соціального підприємництва: сутність і критерії. *Науковий вісник Ужгородського університету. Серія: Педагогіка. Соціальна робота.* 2016. Вип. 2 (39). С. 58-59. URL: irbisnbuv.gov.ua/.../cgiirbis_64
4. Давидовська Г.І. Проблеми соціального підприємництва в Україні. *Науковий вісник Ужгородського національного університету. Серія: Міжнародні економічні відносини та світове господарство.* 2016. Вип. 7. Ч.1. С. 106-109.
5. Дикань В.Л. Концепція інноваційного розвитку економіки України. *Вісник економіки транспорту і промисловості.* 2015. № 52. С. 9-20.
6. Довгань О.В. Проблеми розвитку соціального підприємництва. URL: <http://www.economy.nauka.com.ua/?op=1&z=2666>
7. Компанієць В.В., Дейч М.Є. Чинники формування та стимулювання соціально відповідальної поведінки особистості, бізнесу, суспільства, держави в Україні. *Вісник економічної науки України.* 2013. № 2(24). С. 30-36.
8. Наумова М. Перспективи і проблеми розвитку соціального підприємництва в Україні. *Вісник Київського національного університету імені Тараса Шевченка. Серія: Економіка.* 2016; 8(185). С.13-22. URL: bulletineconom.univ.kiev.ua

Науковий керівник: кандидат економічних наук, доцент Недбалюк О. П.

УДК 331

*Владислав Гарасимів
(Чернівці, Україна)*

ВПЛИВ КОРУПЦІЇ НА ЕКОНОМІКУ КРАЇНИ

У статті розглянуто вплив корупції на економічне збагачення країни, її потенційний вплив на добробут громадян та нації.

Ключові слова: *корупція, реформи, бюрократія, економічне багатство, Україна, економіка.*

This article considers the impact of corruption on the economic enrichment of the country, its potential impact on the welfare of citizens and the nation.

Key words: *corruption, reforms, bureaucracy, economic wealth, Ukraine, economy.*

Корупція є явищем, що переслідує людство практично з моменту виникнення найперших, організованих за допомогою певних правил, форм його існування. Пустивши коріння в усі сфери функціонування держави, корупція здатна поставити під загрозу існування економічної системи та громадянського суспільства, що перебувають на етапі становлення. Тому подолання корупції перетворюється у надзвичайно складну проблему.

Слід відмовитись від спрощеного сприйняття проблеми, як прояву незадовільного управління чи неналежної реалізації правових приписів особами, уповноваженими на виконання функцій держави. Таке сприйняття вводить в оману щодо можливості розв'язання проблеми шляхом визнання основним суб'єктом протидії корупції правоохоронні органи. Усвідомленням хибності такого шляху стало прийняття Концепції боротьби з корупцією на 1998-2005 роки, затвердженої Указом Президента України від 24 квітня 1998 р. №367, в якій вперше було чітко визначено пріоритетність не боротьби проти цього соціального явища, а запобігання його виникненню. Затвердження Концепції спричинило надії на зміни, оскільки в ній відображене досить реалістичне бачення ситуації в Україні, враховано міжнародний досвід та відповідні стандарти, визначено найбільш істотні заходи, що могли бути здійснені з метою усунення передумов корупції. Але реальних змін не відбулось, Концепція залишилась політичним документом, ситуація погіршилась.

Корупція як інтернаціональне глобальне явище притаманне усім країнам незалежно від політичного устрою і рівня економічного розвитку. Справа лише в масштабах і в формах участі у корупції урядових структур. Відомо, що корупція завжди зростає, коли країна знаходиться на стадії трансформації. Оскільки Україна проходить не просто стадію демократизації державного устрою, а здійснює докорінну трансформацію економічного і політичного устрою, правової і соціальної систем, то зростання рівня корупції є об'єктивною обумовленим фактором. Але визнання зростання рівня корупції об'єктивно обумовленим фактором зовсім не означає, що з нею треба примиритись. Корупція занадто дорого коштує нашій державі і народу як в матеріальному, так і в духовному вимірах. І справа не тільки у прямих втратах від корупції, які досягають за приблизними підрахунками аналітиків декількох десятків мільярдів доларів за рік. Не менш небезпечне те, що в суспільній свідомості вкорінюється стереотип про корупцію як етично прийнятну форму дій і «відновлення соціальної справедливості», розмивається розуміння суспільної небезпеки цього явища. Тому вивчення причин і наслідків розповсюдження корупції, систем боротьби з нею сьогодні – нагальна проблема суспільних наук, в першу чергу юридичних. Корупція (підкуп, хабар) – неправомірна діяльність у сфері політики та державного управління, яка полягає у використанні посадовими особами доручених їм прав та владних можливостей для особистого збагачення. Із методологічних позицій виділяють три основні підходи до визначення поняття корупції. Згідно з першим, корупція є відхиленням від норм права, службової етики та загальних моральних принципів. Такий підхід дає можливість трактувати корупцію у широкому та вузькому планах. У широкому значенні корупція розглядається як пряме використання посадовою особою прав, пов'язаних з його посадою, з метою особистого збагачення. У вузькому розумінні корупція характеризується прийняттям протиправного рішення.

Найкритичнішим нині є те, що для багатьох громадян України корупція стала звичайною, ледве не повсякденною формою соціальної поведінки. Корупція в політиці, у судах, у бізнесі і державному управлінні викликає загальне зневірення пересічних українців у тому, що правовим шляхом можна вирішити хоч якесь питання, і, в свою чергу, взагалі підриває їхню віру в легітимність існування такої дуже «специфічної» держави. Ця ситуація погіршується ще і тим, що більшість засобів масової інформації в Україні залежать від держави або олігархів, а значна кількість парламентаріїв та інших провідних українських впливових політиків, котрі накопичили свої багатства у пострадянську епоху, на повну потужність використовують політичні посади для того, щоб утримувати свій контроль над найприбутковішими ресурсами та підприємствами України.

У сучасній Українській державі корупція досягла критичного рівня у результаті злиття влади з організованою злочинністю і великим капіталом. Образно кажучи, народилося триголове чудовисько, знищення якого стало умовою виживання нації і держави.

Причин для корупції в Україні достатньо. Економічний фактор – один із найсуттєвіших. Хабар став запорукою отримання добре оплачуваної роботи. Інакше кажучи, економічні негаразди провокують до корупційних дій як посадових осіб, так і простих громадян.

Основна хвороба представницької влади – хвороба, якої не змогло уникнути жодне суспільство незалежно від політичного устрою – це корупція. Причому корупція представницької влади є першоджерелом корупції всього суспільства, починаючи від найвищих чиновників, суддів і закінчуючи автоінспекторами. Будучи корумпованою, законодавча влада ніколи не прийматиме ефективних законів проти корупції. Навпаки, під виглядом боротьби з корупцією буде приймати закони, які полегшуватимуть корупцію, робитимуть її більш безпечним заняттям.

Існує помилкове судження, що висока оплата праці чиновників забезпечує суспільство від корупції і казнокрадства. Це найбільша помилка громадської думки, якщо не сказати найбільша нісенітниця.

Єдина гарантія від злочинства і хабарництва чиновників – це обґрунтований страх, що будь-яке зловживання коштуватиме йому, як мінімум, посади. І тільки вироблення суспільством саме такого механізму боязні втрати щонайменше може врятувати державу від корупції.

Тут слід враховувати і психологічний чинник. Порядна людина, якщо й прагне влади, то в надії принести користь суспільству, реалізувати свої ідеї.

Непорядна рветься до влади тільки заради тієї матеріальної вигоди, що вона їй може принести. Так що порівняно помірною оплатою праці чиновників може зіграти роль своєрідного фільтра.

З корупції законодавчої влади впливає лобізм – так би мовити, цільовий підкуп і навіть підкуп авансом, коли купуються цілі політичні партії, котрі ще не прийшли до влади, але мають перспективу здобути депутатські мандати.

Чи існує хоча б один парламент у світі, в якому не відбувалися скандали з приводу хабарництва його членів? Корумпованість законодавчої влади робить державу безпомічною у боротьбі з організованою злочинністю, яка тепер проникає вже в саму владу і зростається з нею.

Сфера економіки – це саме те середовище, заради якого чиновник і вступає у корупційні зв'язки, де корупція живиться і де найбільші прибутки. Тому зворотний вплив корупції на економіку особливо небезпечний, оскільки знижує ефективність економічної політики держави, змушує приватний бізнес переходити у тіньовий сектор, що тягне за собою порушення законодавства, спотворює систему оподаткування і правила підприємницької діяльності, підштовхує підприємців вирішувати свої питання поза правовим полем.

До найбільш негативних наслідків впливу корупції на економіку дослідники відносять:

1. Розширення тіньової економіки. Це призводить до зменшення податкових надходжень до бюджету. Як наслідок, держава втрачає фінансові важелі управління економікою, загострюються соціальні проблеми через невиконання бюджетних зобов'язань.

2. Порушуються конкурентні механізми ринку, оскільки часто у вииграші залишається не той, хто конкурентоспроможний, а той, хто незаконно зміг отримати переваги. Це спричиняє зниження ефективності ринку та дискредитацію ідей ринкової конкуренції.

3. Уповільнюється поява ефективних приватних власників, насамперед через порушення під час приватизації, а також штучних банкрутств, як правило, поєднаних з підкупом чиновників.

4. Неefективно використовуються бюджетні кошти, зокрема при розподілі державних замовлень та пільг. Це ще більше ускладнює бюджетні проблеми країни.

5. Підвищуються ціни за рахунок "корупційних витрат". У результаті страждає споживач.

6. В агентів з'являється зневіра у здатність влади встановлювати, контролювати та дотримуватися чесних правил ринкової гри.

7. Погіршується інвестиційний клімат, наслідком чого є невирішення проблем подолання спаду виробництва, оновлення основних фондів.

8. Розширюються масштаби корупції в неурядових організаціях (на фірмах, підприємствах, в громадських організаціях). Це призводить до зменшення ефективності їхньої роботи, а відповідно, знижується ефективність економіки країни загалом.

Вирішення проблеми протидії корупції значною мірою залежить від того, наскільки правильно і глибоко є зрозумілою її соціальна сутність. Однак є ще одне надзвичайно важливе питання, яке стосується теоретичних основ протидії корупції, – це визначення поняття "корупція". Визначення соціальної та правової сутності корупції, її суттєвих ознак, формулювання наукової дефініції поняття "корупція", встановлення співвідношення з іншими правовими явищами має фундаментальне значення як для дослідження правової природи корупції, так і для практичної діяльності у сфері протидії корупції. Однак вирішення цих завдань не розв'язує повністю проблеми розуміння корупції у правовому сенсі, а головне – є недостатнім для чіткого визначення об'єкта антикорупційної діяльності. Для розв'язання цієї проблеми мало у найбільш загальному вигляді визначити правові рамки корупції. Необхідно визначитись у тому, які конкретно діяння є корупційними, до яких категорій правопорушень вони належать, за яких механізмів корупційних відносин проявляються та яку правову оцінку мають отримувати.

Корупція, хабарництво, бюрократія – явища, які створюють «гальмівний ефект» як для світового, так і для національного економічного прогресу. Ця проблема властива не лише для малорозвинутих чи політично нестабільних країн. Корупція існує і в найрозвинутіших демократичних економіках світу. Вона стала однією з найвідоміших та найпоширеніших ознак ХХІ століття. Це одна з головних проблем сучасності, адже щорічні втрати світової економіки від хабарів, відповідно до оцінок Міжнародного валютного фонду, становлять близько \$ 1,5-2,0 трлн, або 2% світового ВВП. Проте загальний економічний та соціальний ефекти від впливу цього фактору є навіть більшими, оскільки хабарництво є тільки однією з частин корупції. Корупція є однією з найбільших перешкод на шляху економічного зростання і розвитку. Економічні наслідки цього явища полягають у щорічних втратах мільярдів, що могли бути спрямовані на розвиток освіти, медицини та загалом соціального забезпечення населення. Вона руйнує ринки та перешкоджає якісним соціально-економічним змінам. Отже, в макроекономічному плані корупція призводить до економічного дисбалансу в економіках різних країн.

Висновки. Корупція в Україні – це те, що не дає всім нам розвиватись, ставати кращими, робити державу могутнішою, сильнішою, адже саме не належне ставлення до виконання своїх прямих обов'язків, призводить до великого краху економіки. Через корупцію страждає вся країна, а також її мешканці, яким не дають права на здобуття кращого та щасливішого життя.

ДЖЕРЕЛА ТА ЛІТЕРАТУРА

1. Скільки корупції в Україні. Дослідження. URL: <https://ti-ukraine.org/blogs/negatyvni-tendentsiyi-ta-nyzka-obiznanist-pro-shho-govoryt-masshtabne-doslidzhennya-shhodo-koruptsiyi/>
2. Корупція в сучасній Україні як джерело деструктивності влади. URL: https://dspace.nlu.edu.ua/bitstream/123456789/14588/1/Sahan_112-129.pdf
3. Корупція та наслідки її впливу на економіку України. URL: https://pidru4niki.com/10560412/ekonomika/koruptsiya_naslidki_vplivu_ekonomiku_ukrayini
4. Теоретичні аспекти аналізу корупції як системного явища в сучасній українській економіці. URL: http://bses.in.ua/journals/2018/28_1_2018/6.pdf
5. Вплив корупції на економічне зростання. URL: https://feao.org.ua/wp-content/uploads/2016/10/FEAO_Corruption_Economy_A5_short_final.pdf

Науковий керівник: Антохов А. А.

*Lidia Cauș, Angela Popovici
(Chișinău, Moldova)*

**ASPECTE CONTABILE ALE FINANȚĂRILOR ÎN ORGANIZAȚIILE
NECOMERCIALE ACCOUNTING MATTERS RELATED TO FINANCING
IN NON-COMMERCIAL ORGANISATIONS**

Organizațiile necomerciale utilizează diverse surse de finanțare pentru desfășurarea activităților sale statutare. Finanțările reprezintă elemente contabile importante antrenate în activitatea entităților necomerciale. În practica contabilă a acestor organizații există multiple probleme privind contabilitatea finanțărilor ce țin de recunoașterea, evaluarea și utilizarea conturilor contabile aferente contabilizării finanțărilor. În scopul soluționării problemelor menționate se recomandă: concretizarea recunoașterii și evaluării finanțărilor în conformitate cu specificul activității organizațiilor necomerciale, precum și reflectarea schemelor de înregistrări contabile aferente contabilizării finanțărilor în funcție de particularitățile activității organizațiilor necomerciale.

Cuvinte cheie: *organizație necomercială, finanțări, mijloace cu destinație specială, proiect, activitate statutară, venituri aferente mijloacelor cu destinație specială, cheltuieli aferente mijloacelor cu destinație specială.*

In order to carry out their statutory activities, non-commercial organisations rely on and use various funding sources. Indeed, financing represents important accounting items engaged in the activity of non-commercial organisations. There are multiple issues in the accounting practice of these organisations in terms of accounting for financing, namely the recognition, evaluation and use of accounts to this end. To address the aforementioned issues, it is recommended to: give expression to the recognition and evaluation of funding in compliance with the peculiarities of the activity carried out by non-commercial organisations, as well as mirroring the relevant schemes of accounting records.

Key words: *non-commercial organisation, financing, benchmarked financial resources, project, statutory activity, revenues related to benchmarked financial resources, expenses incurred at the account of benchmarked financial resources.*

INTRODUCERE

Organizațiile necomerciale sunt persoane juridice care au alte scopuri decât obținerea profitului. În Republica Moldova organizațiile necomerciale dețin un rol important în societatea civilă, activitatea acestora este îndreptată spre atingerea unor scopuri de utilitate publică, cum ar fi cele sociale, educaționale, filantropice etc. Organizațiile necomerciale utilizează veniturile obținute doar în scopuri statutare concrete, pentru realizarea obiectivelor organizației.

Contabilitatea finanțărilor este specifică și implică multe particularități în cadrul organizațiilor necomerciale, care nu sunt studiate în literatura de specialitate. Reglementările contabile actuale nu stabilesc în mod explicit schemele de înregistrări contabile aferente finanțărilor. Această situație complică modul de evidență a finanțărilor în entitățile necomerciale și nu asigură în deplină măsură veridicitatea, transparența, comparabilitatea informațiilor contabile.

METODELE APLICATE

Cercetarea se bazează pe o abordare deductivă de la general la particular, pornind de la stadiul actual al cunoașterii aspectelor practice și teoretice aferente contabilizării finanțărilor în organizațiile necomerciale. În cadrul investigării au fost analizate prevederile actelor legislative și normative, a reglementărilor contabile naționale, precum și rezultatele investigațiilor savanților autohtoni. De asemenea, au fost utilizate metodele specifice disciplinelor economice – observarea, selectarea, gruparea, compararea etc.

PROBLEME ȘI SOLUȚII

Organizațiile necomerciale țin contabilitatea în conformitate cu principiile de bază și regulile stabilite în Legea contabilității și raportării financiare [4], Legea cu privire la filantropie și

sponsorizare [6], Legea cu privire la organizațiile necomerciale [5], Codul fiscal al Republicii Moldova [2], Standardele Naționale de Contabilitate [9], Planul general de conturi contabile [7], Indicațiile metodice privind particularitățile contabilității în organizațiile necomerciale [3], Regulamentul cu privire la modul de confirmare a donațiilor pentru scopuri filantropice și de sponsorizare și alte acte normative în vigoare. Particularitățile contabilității și raportării financiare în organizațiile necomerciale sunt descrise în Indicațiile metodice privind particularitățile contabilității în organizațiile necomerciale [3], care se extind asupra tuturor organizațiilor necomerciale, înregistrate în conformitate cu legislația Republicii Moldova, precum și asupra filialelor, reprezentanțelor și altor subdiviziuni structurale ale acestora, cu sediul atât pe teritoriul țării cât și peste hotarele ei.

Principala sursă de finanțare în cadrul organizațiilor necomerciale o constituie finanțările și donațiile. Finanțatorii și donatorii impun restricții privind utilizarea mijloacelor acordate, care sunt înscrise în contractele de grant și planurile bugetare. Entitățile necomerciale trebuie să-și desfășoare activitatea în conformitate cu statutul și bugetul aprobat, care reprezintă un document de planificare a organizației pentru evenimentele și activitățile statutare desfășurate într-o perioadă de gestiune. Aceste bugete conțin date planificate despre sursele de finanțare estimate și nivelul limită al cheltuielilor stabilite de finanțatori.

Finanțările reprezintă activele și serviciile primite sub formă de granturi, donații, alocații, asistență financiară sau tehnică, contribuții ale fondatorilor și membrilor, mijloace și fonduri proprii a căror utilizare este condiționată de realizarea misiunilor speciale statutare. Activitatea filantropică presupune acordarea ajutorului material benevol, imparțial și necondiționat sau prestarea de servicii gratuite de către persoane fizice sau juridice pentru o persoană sau un grup de persoane, fără a cere în schimb recompensă, plată sau executare a anumitor obligații și fără a obține vreun profit.

Filantropii sunt persoanele fizice sau juridice care fac donații în formă bănească și nebănească sub formă de transmitere dezinteresată, adică gratuită sau în condiții avantajoase a drepturilor de posesiune, de folosință și de dispoziție asupra oricăror bunuri care sunt obiecte ale dreptului de proprietate, inclusiv asupra numerarului sau obiectelor proprietății intelectuale sau sun formă de executare și prestare dezinteresată a lucrărilor și serviciilor.

Drept bază pentru acordarea donațiilor filantropice sau a sponsorizărilor, o constituie cererea în scris din partea organizației sau a persoanei fizice, care dorește să primească ajutor. În cazul în care donațiile sunt efectuate în formă nebănească, între filantrop sau sponsor și beneficiarul ajutorului filantropic sau sponsorizării se încheie un contract de donație filantropică sau contract de sponsorizare în formă simplă scrisă și se eliberează factura fiscală cu înscrierea în partea de jos a acesteia a notei "donație filantropică" sau "sponsorizare". În cazurile în care donațiile au fost făcute în formă bănească, drept document confirmativ servește dispoziția de plată sau ordinul de plată în adresa organizațiilor. Deducerea cheltuielilor în scopuri filantropice sau de sponsorizare se va permite în mărimea stabilită și cu respectarea modului de confirmare documentară a acestora, stabilit prin Hotărârea Guvernului. Cheltuielile suportate nu vor fi calificate ca donații făcute în scopuri filantropice sau de sponsorizare și nu vor fi admise la deduceri în scopuri fiscale la determinarea obligațiilor privind impozitul pe venit doar în baza scrisorii emise de către autoritatea publică, cu excepția donațiilor făcute sub formă bănească.

Ajutorul filantropic se realizează în baza contractului de donație filantropică, care este o formă particulară a contractului de donație. Astfel, când se documentează asistența caritabilă, în contractul de donație filantropică se indica scopul ajutorului filantropic. Codul Civil al Republicii Moldova definește contractul de donație și stabilește raporturile civile care urmează a fi respectate în acest contract, precum și prevede anumite momente care vizează și contractele de donație filantropică, care sunt reflectate în figura 1 [1].



Figura 1. Caracteristicile contractelor de donație filantropică

Modul de documentare a donațiilor filantropice va fi examinat în baza tabelului 1, în care este dezvăluită acordarea ajutorului filantropic în modul general stabilit de lege.

Tabelul 1

Modul de documentare a donațiilor filantropice

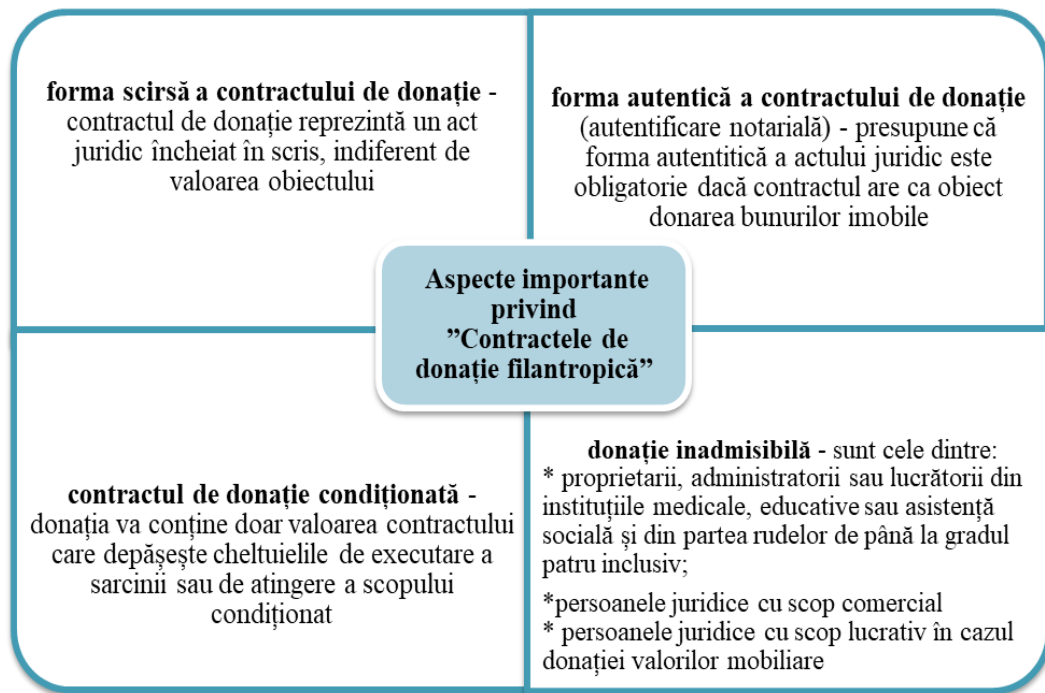
Nr.d/o	Acțiunile întreprinse
1.	Încheierea contractului de donație filantropică condiționată. Contractul se va încheia într-o formă scrisă cu o organizație filantropică sau cu o asociație obștească în statutul căreia este indicată activitatea filantropică
2.	Întocmirea de către filantrop a documentului primar cu regim special - facturii fiscale. În factura fiscală se va indica denumirea bunurilor, expeditorul încărcăturii, destinatarul și mențiunea "Donație filantropică"
3.	Primirea și înregistrarea bunurilor primite de către filantrop. În cazul primirii bunurilor de la filantrop, destinatarul donației condiționate le va înregistra în contabilitate ca materialele sau active transferabile

Organizația necomercială are obligația să înregistreze finanțările în sistemul contabil în partidă dublă cu prezentarea situațiilor financiare, să elaboreze și să aplice politici contabile proprii, să elaboreze planul de conturi de lucru, să înregistreze elementele contabile conform contabilității de angajamente în documentele primare și centralizatoare, să întocmească registrele contabile și situațiile financiare [4].

În Politicile contabile ale organizației sunt indicate obligator structura surselor de finanțare, genurile de activități statutare, procedeele de contabilizare a finanțărilor. În cadrul procedeele elaborate de sine stătător ale entităților necomerciale dezvăluie în politicile contabile trebuie să fie incluse modul de contabilizare a: surselor de finanțare destinate acoperirii cheltuielilor administrative, de întreținere a organizației, de proiecte și a altor cheltuieli; surselor de autofinanțare utilizate pentru realizarea misiunilor statutare; salariilor și taxelor calculate din diferite surse de finanțare etc.

Finanțările pot fi clasificate după diferite criterii, fapt care influențează documentarea și organizarea contabilității în organizațiile necomerciale. În dependență de perioada planificată de utilizare distingem finanțări pe termen scurt cu termen de utilizare până la un an și pe termen lung

cu termen de utilizare mai mult de un an. În funcție de forma în care au fost acordate finanțările se clasifică în formă monetară și nemonetară. La fel, deosebim finanțări în monedă națională și valută străină. Sursa de finanțare impune clasificarea sub forma finanțărilor interne efectuate de finanțatorii autohtoni și finanțărilor externe obținute de la finanțatorii străini. Finanțările pot fi primite sub formă de active imobilizate, stocuri, servicii sau sub formă de numerar destinate procurării activelor, precum și acoperirii cheltuielilor aferente finanțărilor.

Contabilitatea trebuie să asigure delimitarea și înregistrarea separată a finanțărilor intrate și utilizate, ceea ce se determină de condițiile și restricțiile impuse de către donatori privind utilizarea finanțărilor acordate. Contabilitatea se organizează în funcție de tipul finanțărilor și perioada de utilizare a acestora.

Existența și mișcarea finanțărilor în conformitate cu Planul general de conturi contabile [7] sunt contabilizate în conturile contabile de pasiv:

- 425 *“Finanțări și încasări cu destinație specială pe termen lung”*,
- 537 *“Finanțări și încasări cu destinație specială curente”*.

În conformitate cu Planul general de conturi contabile [7] organizațiile necomerciale pot să elaboreze nomenclatorul subconturilor și conturilor analitice pentru fiecare cont sintetic, ce permite evidența finanțărilor pe surse de finanțare, categorii de finanțări, direcții de utilizare și articole concrete de cheltuieli aferente proiectelor sau altor scopuri speciale.

La conturile sintetice 425 *“Finanțări și încasări cu destinație specială pe termen lung”* și 537 *“Finanțări și încasări cu destinație specială curente”* pot fi prevăzute subconturile:

- *„Finanțări cu destinație specială din buget”*;
- *„Granturi”*;
- *„Asistență financiară și tehnică”*;
- *„Donații”*;
- *„Contribuții ale fondatorilor și membrilor organizației”*;
- *„Alte finanțări și încasări cu destinație specială”*.

Recunoașterea inițială a finanțărilor se efectuează în baza contabilității de angajamente, ceea ce presupune că acestea se recunosc în cazul existenței unei certitudini întemeiate că mijloacele vor fi primite de către entitate, iar condițiile aferente utilizării lor vor fi îndeplinite. Totodată, valoarea finanțărilor trebuie să poată fi determinată în mod credibil.

Evaluarea inițială a finanțărilor se efectuează în funcție de forma în care acestea au fost primite. Această regulă impune cerința ca finanțările primite sub formă monetară să fie evaluate la valoarea lor nominală, iar finanțările primite ca elemente contabile nemonetare să fie evaluate la costul de intrare a activelor în conformitate cu Standardele Naționale de Contabilitate [9].

Finanțările ce urmează să fie primite se calculează în baza contabilității de angajamente prin înregistrările contabile:

- a) Reflectarea finanțărilor primite pe o perioadă de utilizare mai mare de un an:
Dt 161 *“Creanțe pe termen lung”*
Ct 425 *„Finanțări și încasări cu destinație specială pe termen lung”*
- b) Reflectarea finanțărilor primite pe o perioadă de utilizare mai mică de un an:
Dt 234 *“Alte creanțe curente”*
Ct 537 *“Finanțări și încasări cu destinație specială curente”*.

Finanțările primite ca imobilizări și active circulante se înregistrează prin formulele contabile:

Dt 112 *“Imobilizări necorporale”*

Dt 123 *“Mijloace fixe”*

Dt 211 *“Materiale”*

Dt 242 *“Conturi curente în monedă națională”*

Dt 243 *“Conturi curente în valută străină”*

Ct 161 *“Creanțe pe termen lung”* sau 234 *“Alte creanțe curente”*.

Finanțările sunt folosite pentru derularea activităților statutare ale organizațiilor necomerciale, acoperirea cheltuielilor curente, acordarea avansurilor, achiziționarea sau fabricarea activelor sau

imobilizărilor necorporale și corporale. Înregistrările contabile se întocmesc în dependență de calea de utilizare a finanțării.

În cazul cheltuielilor suportate din contul finanțării se reflectă formula contabilă:

Dt 716 "Cheltuieli aferente mijloacelor cu destinație specială"

Ct 211 "Materiale"

Ct 213 "Obiecte de mică valoare și scurtă durată"

Ct 242 "Conturi curente în monedă națională"

Ct 243 "Conturi curente în valută străină"

Ct 521 "Datorii comerciale curente"

Ct 531 "Datorii privind retribuirea muncii"

Ct 521 "Datorii privind asigurările sociale și medicale".

O particularitate specifică în evidența organizațiilor necomerciale prezintă faptul că este necesară înregistrarea diminuării finanțării la suma cheltuielilor suportate pentru desfășurarea activităților statutare în dependență de termenul de utilizare prin formula contabilă:

Dt 425 „Finanțări și încasări cu destinație specială pe termen lung” sau

Dt 537 "Finanțări și încasări cu destinație specială curente"

Ct 616 "Venituri aferente mijloacelor cu destinație specială".

Utilizarea finanțării pentru procurarea stocurilor și a altor active circulante sau pentru acordarea avansurilor necesare procurării ulterioare a acestora se înregistrează:

1) în cazul valorii activelor circulante utilizate pentru desfășurarea activităților statutare în dependență de termenul de utilizare:

Dt 425 „Finanțări și încasări cu destinație specială pe termen lung” sau

Dt 537 "Finanțări și încasări cu destinație specială curente"

Ct 616 "Venituri aferente mijloacelor cu destinație specială";

2) în cazul valorii activelor circulante și avansurilor acordate pentru procurarea acestora, dar neutilizate:

Dt 425 „Finanțări și încasări cu destinație specială pe termen lung” sau

Dt 537 "Finanțări și încasări cu destinație specială curente"

Ct 535 "Venituri anticipate curente".

În conformitate cu politicile contabile organizația necomercială poate înregistra finanțările utilizate aferente activelor circulante și avansurilor acordate la venituri anticipate în sumă totală. În acest caz, pe măsura utilizării acestor active sau decontării avansurilor, veniturile anticipate se vor deconta la venituri curente prin înregistrarea contabilă:

Dt 535 "Venituri anticipate curente"

Ct 616 "Venituri aferente mijloacelor cu destinație specială".

Finanțările primite ca immobilizări necorporale și corporale sau utilizate pentru procurarea acestora se înregistrează prin formula contabilă:

Dt 425 „Finanțări și încasări cu destinație specială pe termen lung” sau

Dt 537 "Finanțări și încasări cu destinație specială curente"

Ct 341 "Fonduri", subcontul 3412 "Fondul de active immobilizate".

Organizațiile necomerciale care acumulează și distribuie finanțări altor beneficiari, contabilizează folosirea acestora în următorul mod:

1) transferarea numerarului și a altor active beneficiarilor se reflectă ca majorare a creanțelor și diminuare a numerarului și a altor active prin înregistrarea:

Dt 161 "Creanțe pe termen lung" sau 234 "Alte creanțe curente"

Ct 211 "Materiale"

Ct 242 "Conturi curente în monedă națională"

Ct 243 "Conturi curente în valută străină"

Ct 262 "Alte active circulante";

2) decontarea finanțării transferate beneficiarilor se înregistrează ca diminuare a finanțării și majorare a datoriilor curente prin formula:

Dt 425 „Finanțări și încasări cu destinație specială pe termen lung” sau

Dt 537 “Finanțări și încasări cu destinație specială curente”

Ct 521 “Datorii comerciale curente”;

3) decontarea reciprocă a creanțelor și datoriilor aferente finanțărilor utilizate și confirmate prin rapoartele beneficiarilor se înscrie ca diminuare concomitentă a datoriilor și creanțelor curente astfel:

Dt 521 “Datorii comerciale curente”

Ct 234 “Alte creanțe curente”.

În cazul primirii și utilizării finanțărilor în valută străină, precum și la data întocmirii situațiilor financiare apar diferențe de curs valutar favorabile sau nefavorabile, care se înregistrează ca majorare sau diminuare a finanțărilor. Aceste diferențe se referă la soldurile numerarului în casierie și la conturile curente în valută străină, la conturile de depozit, la creanțele și datoriile în valută străină aferente mijloacelor cu destinație specială și se contabilizează la data efectuării tranzacției și la data raportării.

La primirea și utilizarea finanțărilor în valută străină apar diferențe de curs valutar:

1) diferențele de curs valutar favorabile se reflectă:

Dt 234 “Alte creanțe curente”

Dt 241 “Casa”

Dt 243 “Conturi curente în valută străină”

Dt 261 “Cheltuieli anticipate curente”

Dt 521 “Datorii comerciale curente”

Ct 425 „Finanțări și încasări cu destinație specială pe termen lung” sau

Ct 537 “Finanțări și încasări cu destinație specială curente”;

2) diferențele de curs valutar nefavorabile se înregistrează:

Dt 425 „Finanțări și încasări cu destinație specială pe termen lung” sau

Dt 537 “Finanțări și încasări cu destinație specială curente”

Ct 234 “Alte creanțe curente”

Ct 241 “Casa”

Ct 243 “Conturi curente în valută străină”

Ct 261 “Cheltuieli anticipate curente”

Ct 521 “Datorii comerciale curente”.

Finanțările neutilizate apar în cazul utilizării incomplete a mijloacelor primite, din motivul sistării proiectelor sau după finalizarea acestora. Cu acordul finanțatorului sumele neutilizate pot fi rambursate, redirecționate la cofinanțarea altor programe sau lăsate la dispoziția organizației necomerciale.

În cazul rambursării finanțărilor neutilizate se înregistrează:

Dt 425 „Finanțări și încasări cu destinație specială pe termen lung” sau

Dt 537 “Finanțări și încasări cu destinație specială curente”

Ct 112 “Imobilizări necorporale”

Ct 123 “Mijloace fixe”

Ct 211 “Materiale”

Ct 242 “Conturi curente în monedă națională”

Ct 243 “Conturi curente în valută străină”.

Redirecționarea finanțărilor pe termen lung la cofinanțarea altor proiecte se reflectă:

Dt 425 „Finanțări și încasări cu destinație specială pe termen lung” subcontul respectiv

Ct 425 „Finanțări și încasări cu destinație specială pe termen lung” subcontul respectiv

Redirecționarea finanțărilor curente la cofinanțarea altor proiecte se reflectă:

Dt 537 “Finanțări și încasări cu destinație specială curente” subcontul respectiv

Ct 537 “Finanțări și încasări cu destinație specială curente” subcontul respectiv.

Decontarea mijloacelor neutilizate și rămase la dispoziția organizației necomerciale se înregistrează:

Dt 425 „Finanțări și încasări cu destinație specială pe termen lung” sau

Dt 537 “Finanțări și încasări cu destinație specială curente”

Ct 341 “Fonduri”, subcontul 3413 “Fondul de autofinanțare”.

La finele anului, dacă e cazul, mijloacele cu destinație specială pe termen lung cu perioada de mai mică de un an, se trec în componența celor curente și se reflectă:

Dt 425 „Finanțări și încasări cu destinație specială pe termen lung”, subcontul respectiv

Ct 537 “Finanțări și încasări cu destinație specială curente”, subcontul respectiv.

Specific pentru organizațiile necomerciale este Situația modificărilor surselor de finanțare, care prezintă informația privind soldurile și fluxul: finanțărilor; mijloacelor nepredestinate; contribuțiilor fondatorilor și membrilor; fondurilor; altor surse de finanțare. În situația respectivă pentru fiecare element se indică soldul la începutul perioadei de gestiune, majorările și diminuările pe parcursul perioadei și soldul la sfârșitul perioadei de gestiune.

În final, conchidem că propunerile aduse întru soluționarea problemelor menționate vor asigura perfecționarea modului de contabilizare a finanțărilor, ceea ce inevitabil conduce la furnizarea unor informații obiective și veridice utilizatorilor de informație, necesare luării deciziilor în cadrul activității entității, precum și finanțatorilor actuali și potențiali.

CONCLUZII

În contextul celor menționate, constatăm că succesul organizației depinde de corectitudinea reflectării operațiunilor în contabilitate. Concluzionând abordările relatate, deducem că informația privind existența și mișcarea finanțărilor este utilă utilizatorilor interni și externi, fiind ca elemente de bază pentru asigurarea funcționării neîntrerupte a activității organizației necomerciale. Sarcina principală a contabilității finanțărilor constă în gestiunea și evidența corectă a acestora. Finanțările sunt principalele surse din care se formează patrimoniul organizației necomerciale, iar contabilitatea finanțărilor este specifică și implică multe particularități, care nu sunt studiate în literatura de specialitate. Această situație complică modul de evidență a finanțărilor în entitățile necomerciale și nu asigură în deplină măsură veridicitatea, transparența, comparabilitatea informațiilor contabile.

Pentru perfecționarea contabilității finanțărilor în organizațiile necomerciale se recomandă concretizarea recunoașterii, evaluării și contabilizării finanțărilor în conformitate cu specificul activității entităților necomerciale. În special se recomandă schemele de înregistrări contabile aferente finanțărilor în funcție de particularitățile activității organizațiilor necomerciale. Stabilirea metodologiei contabilizării finanțărilor în organizații necomerciale prin prisma reglementărilor contabile naționale prezintă o importanță cu caracter teoretic cât și aplicativ, ceea ce permite atingerea indicatorilor de performanță a entității. Propunerile privind soluționarea problemelor menționate conduc la perfecționarea și modernizarea modului de evidență a finanțărilor, ce va asigura furnizarea unor informații obiective și veridice utilizatorilor de informație, necesare luării deciziilor în cadrul activității entităților necomerciale.

BIBLIOGRAFIE

1. Codul Civil al Republicii Moldova. URL: https://www.legis.md/cautare/getResults?doc_id=112573&lang=ro
2. Codul fiscal al Republicii Moldova și legile pentru punerea în aplicare a titlurilor acestuia. În: Contabilitate și audit, 2021, nr.1.
3. Indicațiile metodice privind particularitățile contabilității în organizațiile necomerciale, aprobate prin Ordinul nr.188 din 30.12.2014, Monitorul Oficial nr.11-21 din 23.01.2015, modificate prin Ordinul Ministrului Finanțelor nr.135 din 15.10.2019. URL: <http://www.mf.gov.md>.
4. Legea contabilității și raportării financiare nr. 287 din 15.12.2017. În: Monitorul Oficial al Republicii Moldova, nr. 1-6 din 05.01.2018.
5. Legea cu privire la organizațiile necomerciale nr.86 din 11.06.2020, Monitorul Oficial nr.193 din 27.07.2020. URL: <http://www.mf.gov.md>.
6. Legea cu privire la filantropie și sponsorizare nr. 1420 din 31.10.2002. URL: https://www.legis.md/cautare/getResults?doc_id=108161&lang=ro
7. Planul general de conturi contabile aprobat prin Ordinele Ministrului Finanțelor nr.119 din 06.08.2013 și nr.188 din 30.12.2014, Monitorul Oficial al Republicii Moldova nr.233-237 din 23.10.2013 și nr.11-21 din 23.01.2015. URL: <http://www.mf.gov.md>.

8. Prisăcaru T., Şpac G. Aspecte organizaționale și fiscale privind donațiile filantropice. În: Contabilitate și audit, nr. 5, 2020. URL: <http://www.contabilitate.md/?mod=mag&id=298>.

9. Standardele Naționale de Contabilitate, aprobate prin Ordinul Ministrului Finanțelor nr. 118 din 06.08.2013, Monitorul Oficial al Republicii Moldova nr. 233-237 din 23.10.2013. URL: <http://lex.justice.md/index.php?action=view&view=doc&lang=1&id=349175>.

*Аида Компаева
(Нур-Султан, Казахстан)*

ҚАЗАҚСТАН АУЫЛ ШАРУАШЫЛЫҒЫ ӨНІМДЕРІНІҢ БРЕНДІН ҚҰРУ

На сегодняшний день производитель сельскохозяйственной продукции в Казахстане нуждается в поддержке государства путем создания условий для проникновения товара или услуг на рынке. Для реализации этого механизма предлагается формирование государственных торговых сетей, функционирующих на принципах крупной розничной торговли. Для обеспечения конкурентоспособности государственных торговых сетей необходимо использовать следующие коммуникационные методы: формирование бренда торговых сетей, использование методов интегрированных маркетинговых коммуникаций. Такой подход позволит в короткие сроки укрепить рынок сельхозпроизводителя, а рядовые покупатели смогут получить продукцию на условиях реализации альтернативных продуктов крупной и средней розничной торговли.

Ключевые слова: сельскохозяйственный производитель, конкуренция, модель позиционирования, зонтичный бренд.

To date, the producer of agricultural products in Kazakhstan needs support from the state by creating conditions for the penetration of goods or services in the market. To implement this mechanism, the formation of state trading networks, functioning on the principles of large retail trade, is proposed. To ensure the competitiveness of state trading networks it is necessary to use the following communication methods: the formation of the brand of trading networks, the use of methods of integrated marketing communications. This approach will allow to strengthen the market of agricultural producers in the short term, and ordinary buyers will be able to obtain products on the terms of implementation of alternative products of large and medium retail trade.

Keywords: agricultural producer, competition, positioning model, umbrella brand.

Бүгінгі таңда Қазақстандағы ауыл шаруашылығы өнімінің өндірушісі тауардың немесе қызметтердің нарыққа енуіне жағдай жасау арқылы мемлекеттің қолдауына мұқтаж. Бұл тетікті іске асыру үшін ірі бөлік сауда қағидаттары бойынша жұмыс істейтін мемлекеттік сауда желілерін қалыптастыру ұсынылады. Мемлекеттік сауда желілерінің бәсекеге қабілеттілігін қамтамасыз ету үшін коммуникациялық әдістерді қолдану қажет: сауда желілерінің брендін қалыптастыру, интеграцияланған маркетингтік коммуникация әдістерін қолдану. Мұндай тәсіл қысқа мерзімде ауыл шаруашылығы өндірушісі нарығын нығайтуға мүмкіндік береді, ал қарапайым сатып алушылар ірі және орта бөлік сауданың баламалы өнімдерін өткізу шарттары бойынша өнімді ала алады.

Кілт сөздер: ауылшаруашылық өндірушісі, бәсекелестік, позициялау моделі, қолшатыр бренді.

Қазіргі кезеңде ауылшаруашылық экономикасының маңызды құрамдас бөлігі болып табылатын ауылшаруашылық өндірушісі нарыққа шығу үшін жеткілікті мүмкіндікке ие емес. Мұның себептері әртүрлі факторлар: көптеген ірі желілер үшін «қызықты» болып табылмайтын өндіріс көлемінің жеткіліксіздігі, өнімнің сыртқы түрі, жоғары бәсекелестік орта және т. б. Сондықтан нарықтық экономиканың негізгі қағидаттарына, заңнамалық

актілерге сәйкес шағын өндірушінің нарыққа кіруінің оңтайлы жолын белгілеу өзекті мәнге ие. Кірудің тиімді әдістерінің бірі-бренд пен маркетингтік коммуникацияны қалыптастыру.

Брендті қалыптастыру-бұл күрделі және ұзақ процесс, ол кәсіби сүйемелдеуді қажет етеді, өйткені бұл бәсекеге қабілетті орта туралы. Ауылшаруашылық өндірушісінің брендинг мәселесін шешудің екі жолы бар.

Бірінші жол ауылшаруашылық тауар өндірушілерінің бірыңғай (жалпы) брендін қалыптастыруға негізделген, оның мөлшері муниципалитеттің көлеміне байланысты. Сонымен қатар, бренд әр түрлі өндірушілердің тауарларын бірдей дизайнмен орау емес, ұсақ фермерлік тауарлар шоғырланған дүкен емес, тұтынушыларға бірегей және тиісті құндылықтарды ұсынатын, олардың қажеттіліктеріне жауап беретін, ауызша және визуалды идентификаторлар арқылы оңай танылатын өнім (қызмет) болып табылады. [1].

Дәстүрлі түрде тиімді бренд әр тауар белгісі үшін жеке жасалады, белгінің (марканың) перспективалық көрінісі брендтің дамуына негізделген. Бұл жұмыста көптеген факторлар ескеріледі: бәсекелестік орта, бренд құндылықтары, өнім бағасы, нарықты дамыту факторлары және т. б.

Өндірушінің ұсыныстары сұраныстан тез асып кететін жағдай болуы мүмкін, яғни бірдей типтегі ондаған ұсақ өндірушілер бір сауда нүктесіне үміткер болатын жағдай туындайды. Бұл жағдайда, әрине, сауда нүктесі барлығын дүкен орындарына жайғастыра алмайды, сондықтан тауарлық белгінің брендтерге және одан әрі бөлшек сауда орындарына кіру механизмі қажет болады. Мұндай проблемаларды шешу заңнамалық тетіктер негізінде жүзеге асырылуға тиіс.

Егер өнім бірегей қасиеттерге ие болса, онда бұл қасиеттерді әлеуетті тұтынушыға «жеткізу» ұсынылады, сондықтан осы бірегей қасиеттерге негізделген позициялаудың өзіндік моделін таңдау керек, яғни өзінің бірегей атрибуттарымен (орау, логотип, ұран, жарнама және т. б.) өз брендін қалыптастыру.

Екінші жол өндірушілердің өнімдерімен (сауда маркаларымен) толтырылатын дүкендер желісін құруға және соның салдарынан дүкендер желісінің брендін қалыптастыруға негізделген. Яғни, мемлекеттің коммуникациялық назары нақты өндірушіден еркін бәсекелестік қағидаттарында ауылшаруашылық өндірушісі толтыратын мемлекеттік дүкендер желісіне ауысатын тәсілді қолдану ұсынылады. Сонымен қатар, мұндай ортада өндірушінің брендтерін органикалық брендтерге біртіндеп өзгерту процесі мүмкін. Ауыл шаруашылығы тауарын өндіруші нарығында салауатты бәсекелестік ортаны қамтамасыз етуде ұсынылып отырған тәсіл мынадай алгоритмге негізделеді:

1. Еркін бәсекелестік қағидаттары бойынша Мемлекеттік сауда желісі шеңберінде өз өнімдерін өткізу құқықтарын заңнамалық қамтамасыз ету. Желідегі орынға үміткер ауыл шаруашылығы өнімдерін өндірушілер арасында бәсекелестік туындаған жағдайда шағын өндірушінің желіге кіру тетігінің қажеттілігі.

2. Ірі бөлшек сауда қағидаттарында жұмыс істейтін дүкендер желісін құру.

3. Сауда желісінің брендін қалыптастыру.

4. Маркетингтік коммуникацияларды (жарнамалық коммуникацияны, жұртшылықпен байланысты, БАҚ-та қолдауды және т.б. қоса алғанда) ақпаратты перспективалы және нақты тұтынушы мен референттік топқа жеткізу тетіктері ретінде пайдалану (сурет 1).

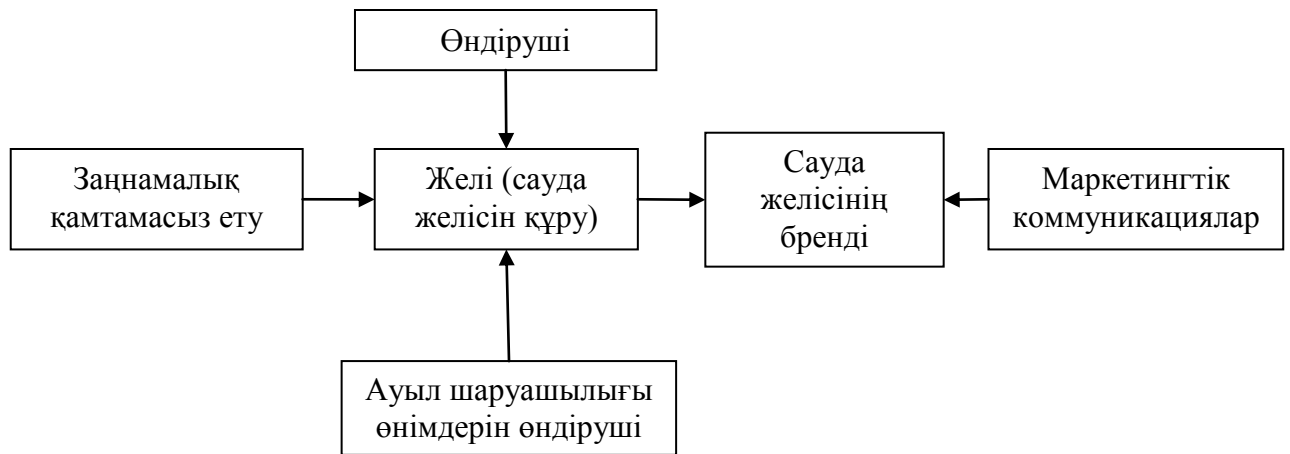

Сурет 1. Ауыл шаруашылығы өндірушісінің сауда желісіне кіруін қамтамасыз ету алгоритмі

Жоғарыда сипатталған тәсілді қолданған жағдайда, мемлекеттік сауда желісінде сатылатын тауарларды брендтеудің қажеті жоқ (алайда, бұл жерде сауда желісінің мемлекеттік брендінің атауы мен басқа да сәйкестендіргіштерін тауарларға және желіден тыс сатылатын тауарларды жарнамалауға тыйым салуды заңды түрде бекіту қажет). Баяндалған тәсіл өндірушілердің нақты тобына олардың белгілі бір мемлекеттік ауыл шаруашылығы брендіне кіруі арқылы преференциялар берудің орнына, ұсақ ауыл шаруашылығы тауарын өндіруші үшін салауатты бәсекелестік орта құруға ықпал ететін болады [2].

Аумағының 80% -ын ауыл шаруашылығы жерлері алып жатқан Қазақстан үшін және жалпы халықтың шамамен 50% ауылдар мен ауылдарда тұратын Қазақстан үшін ауыл шаруашылығы - бұл экономиканың бір ғана саласы емес. Сондықтан да республика билігі ауыл шаруашылығы Қазақстанның болашақ экономикасының негізгі тірегі бола алатынын түсініп, елдің агроөнеркәсіптік кешенін дамытуға дәстүрлі түрде үлкен көңіл бөледі.

Елбасы Нұрсұлтан Назарбаев 2017 жылғы 31 қаңтардағы «Қазақстанның үшінші жаңғыруы: жаһандық бәсекеге қабілеттілік» атты Қазақстан халқына Жолдауында экономиканың жаңа драйверіне айналуы тиіс аграрлық секторды дамытуды басты басымдықтардың бірі деп атағаны таңқаларлық емес [3].

Қазіргі уақытта органикалық өнімдер нарығы шамамен 85 миллиард АҚШ долларына бағаланады. Сонымен бірге, ашық ақпарат көздеріне сүйенсек, халықаралық сатылымдардың 90%-ы Еуропа мен Солтүстік Америкаға тиесілі. Ірі нарықтар - АҚШ (әлемдік сауданың 43%), ЕО (40%) және ҚХР.

IFOAM (Органикалық ауыл шаруашылығы қозғалысының халықаралық федерациясы) болжағандай, органикалық өнімнің әлемдік нарығы 2020 жылға қарай 200-250 млрд АҚШ долларына жетеді. Қазір әлемде органикалық егіншілікке 43,1 млн га (барлық егіс алқаптарының 0,98%) пайдаланылады. Бірқатар сарапшылардың пікірінше, экологиялық таза өнімдердің әлемдік өндірісі болашақта бірқатар проблемаларға тап болуы мүмкін, олардың бірі бүгінде ауылшаруашылық жерлерінің физикалық тапшылығы болып табылады. Болашақта халықтың өсіп келе жатқан азық-түлік қажеттіліктерін қанағаттандыру мүмкіндігін қамтамасыз ету үшін Еуропа елдері бірқатар шаралар қабылдауда, олардың бірі осы салада басқа елдермен байланыс орнату болып табылады. Осылайша, ЕО және АҚШ ұйымдарының қамқорлығымен Қазақстан, Тәжікстан, Өзбекстан, Әзірбайжан, Моңғолия және Қырғызстан Органикалық Ауыл шаруашылығын дамыту бойынша ынтымақтастық туралы келісімге қол қойды.

Экологиялық ауылшаруашылық өнімдерін өндіруге қаржылық қолдау оның капиталы мен еңбек сыйымдылығына байланысты қажет. Іс жүзінде әлемнің бірде-бір елінде фермерлер мемлекеттің қолдауынсыз жұмыссыз жасай алмайды. Осылайша, Еуроаймақ

елдерінің билігі фермерлерді өсірілетін өнім түріне байланысты гектарына 900 евроға дейін төлей отырып, эко-өнімдер өндіруге ынталандырады. Ал дәстүрлі егіншілік Еуроодақта гектарына 300-400 еуродан субсидияланады.

Көптеген Еуропа елдерінде, АҚШ-та, Жапонияда мемлекеттің қолдауымен экологиялық сертификаттаудың заңнамалық регламенттелген жүйелері (EU Regulation, Codex Alimentarius Guidelines for Organically produced food, IBS) қолданылады. Берілген сертификаттар өнімдерге органикалық мәртебе беруге мүмкіндік береді, ал экологиялық белгілер өнімнің жарияланған экологиялық қасиеттерін растайды.

Қазақстанда экологиялық ауыл шаруашылығы өнімдерін дамытудың заңнамалық базасы Президент Қасым-Жомарт Тоқаевтың Жасыл экономика жөніндегі бастамаларына негізделген.

Органикалық ауыл шаруашылығы өндірісі туралы заң қабылданды, субсидиялау қағидаттары өзгертілді және жетілдірілді: егер бұрын субсидиялар алаңға бөлінетін болса, қазіргі уақытта олар түпкілікті өнімге бағытталған. Елде экологиялық технологияларды белсенді түрде ілгерілететін және осы процеске мектеп жасындағы жастар мен студенттерді тарта отырып, оларды түсіндіретін қоғамдық ұйымдар (мысалы, жасыл экономика үшін коалиция) табысты жұмыс істеуде.

Бізде Қазақстан өзінің экологиялық өнімдерін үлкен көлемде экспорттай алмайды деген ой қалыптасқан. Негізінде, сұраныс пайда болғаннан кейін, шетелдік компаниялар сатып ала бастағанда, инвестициялар келіп, өндіріс ауқымы артады. Қазақстанның аграрлық сектордағы әлеуеті зор, алайда қазір ауыл шаруашылығы өнімі ЖІӨ-нің 4-5% - ын ғана құрайды. Егер біз қолда бар мүмкіндіктерді барынша тиімді пайдаланатын болсақ, инвестициялар да, өндіріс көлемі де болады, демек жаңа жұмыс орындары құрылады.

«Атамекен» ҚР ҰКП Төралқасы жанындағы ақпараттық-коммуникациялық технологиялар және Жасыл экономика комитетінің мүшесі Мұрат Әбенев Қазақстанға өзінің ауыл шаруашылығы өнімдерін ілгерілету үшін халықаралық тәжірибені қабылдау қажет деп есептейді.

«Мысал ретінде сыртқы нарықтарға шығу үшін өз өнімдерін толығымен брендтеген Түркияны келтіруге болады. Бұл бірден сұраныстың өсуіне және бағаның өсуіне әкелді-яғни бренд барлық өнімдер үшін жұмыс істей бастады. Бірақ бұл брендті алу үшін компаниялар сапаны, ассортиментті, бағаны және т.б. ұстап тұруы тиіс еді. Біз қолшатыр брендтерін құру жолымен жүруіміз керек», - дейді М.Әбенев [4].

Тұтастай алғанда, сарапшылар қауымдастығы Қазақстан астық, ет және басқа да ауыл шаруашылығы өнімдерін, сондай-ақ экологиялық өнімдерді өндіру есебінен әлемдегі өзінің жаһандық бәсекеге қабілеттілігін айтарлықтай арттыра алады деген пікірде.

ҚОЛДАНЫЛҒАН ӘДЕБИЕТТЕР ТІЗІМІ

1. Старов С.А. Брендтерді басқару. Мәскеу: Просвещение баспасы, 2015. 413 б.
2. Адамия Л.С. Ауыл шаруашылығындағы жарнама. *Вестник ВНИИМЖ*. Воронеж, 2016. С.221-224.
3. «Қазақстанның үшінші жаңғыруы: жаһандық бәсекеге қабілеттілік» Мемлекет басшысы Н.Назарбаевтың Қазақстан халқына жолдауы. 2017 жылғы 31 қаңтар. URL: <https://adilet.zan.kz/kaz/docs/K1700002017>
4. Мұрат Ә. Қазір біз нақты тиімді инновацияларды қолдануымыз қажет, 2016. URL: <https://atameken.kz/kk/news/24181-murat-abenov-sejchas-nam-neobhodimo-ispol-zovat-konkretnye-effektivnye-innovacii>

*Научный руководитель: кандидат экономических наук,
старший преподаватель Асыллов Б. У.*

СВЯЗЬ МЕЖДУ ЭКОНОМИКОЙ И МАРКЕТИНГОМ

Данная статья посвящена рассмотрению вопросов взаимоотношений экономики и маркетинга. Их взаимосвязи стоит уделять значительное внимание, особенно в условиях развивающийся экономики, готовой к внедрению инноваций в данных областях, разработанных отечественными и зарубежными специалистами. Именно данные сферы деятельности могут привести к достижению большинства целей, поставленных нашей экономикой, и к развитию самой экономики и страны в целом и от того, насколько правильно построена система маркетинга, зависит эффективное функционирование всего народного хозяйства.

Ключевые слова: маркетинг, экономика, взаимосвязь, взаимовлияние, развивающаяся экономика.

This article is devoted to the consideration of the issues of the relationship between economics and marketing. To theirs relationships should be given considerable attention, especially in a developing economy, ready to introduce innovations in these areas, developed by domestic and foreign experts. These spheres can lead to the achievement of most of the goals set by our economy, and to the development of the economy itself and the country as a whole and the effective functioning of the entire national economy depends on how correctly the marketing system is built.

Keywords: marketing, economics, connection, interaction, developing economy.

Прежде всего следует сказать что такое экономика и маркетинг. Маркетинг – это деятельность компании, связанная с покупкой и продажей продукта или услуги. Это включает в себя рекламу, продажу и доставку продуктов людям. Люди, которые работают в маркетинговых отделах компаний, пытаются привлечь внимание целевой аудитории, используя слоганы, дизайн упаковки, поддержку знаменитостей и общее освещение в СМИ. Четыре «П» маркетинга – это продукт, место, цена и продвижение. Многие люди считают, что маркетинг – это всего лишь реклама или продажи. Однако маркетинг – это все, что компания делает для привлечения клиентов и поддержания с ними отношений. Даже такие небольшие задачи, как написание благодарственных писем, игра с потенциальным клиентом, быстрый ответ на звонок и встреча с прошлым клиентом за кофе, можно рассматривать как маркетинг. С помощью маркетинга повышается спрос на товары и услуги. Побуждая потребителей находить больше пользы и плюсов, вы побуждает его покупать ваш продукт и услугу, в это напрямую связано с экономикой. Так как, простыми словами, экономика – это все о спросе, предложении и полезности. Это то, как товары и услуги производятся, распределяются и потребляются, как люди находят более высокую или низкую полезность и принимают решения о замене и поведение в отношении расходов на основе полезности, которую они получают, реальной или предполагаемой. Как известно, экономика состоит из двух уровней: микроуровень и макроуровень. Так, экономика (если смотреть на микроуровень, а не на макроуровень) – это изучение того, почему люди покупают продукты. Двумя основными концепциями являются спрос и предложение и его влияние на цены и отношение к цене. Как известно, одна из четырех составляющих маркетинга – цена, и один из факторов, который принимается во внимание при установлении цены, – это экономические соображения по отношению к производителю и потребителю. Поэтому, можно сказать, что экономика также важна в маркетинге, потому что компании необходимо знать, сколько они могут инвестировать, чтобы производить продукт либо услугу, которая будет иметь платежеспособный спрос с целью получения прибыли для закрепления и продвижения на рынке. Таким образом, маркетинг можно понимать, как динамический

процесс общества, посредством которого предприятие продуктивно функционирует, учитывая также цели общества и человеческие ценности. Именно в маркетинге, как мы его теперь понимаем, мы удовлетворяем индивидуальные и социальные ценности, потребности и желания – будь то посредством производства товаров, предоставления услуг, содействия инновациям или создания удовлетворения. Маркетинг, в большинстве своём, ориентирован на клиента, то есть на человека, принимающего решения в рамках социальной структуры и системы личных и социальных ценностей. Таким образом, маркетинг – это процесс, посредством которого экономика интегрируется в общество для удовлетворения потребностей человека. А любой процесс функционирует с помощью системы. В нашем случае, это маркетинговая система. Маркетинговая система состоит из двух основных факторов, а именно: ограничений внешней среды и контролируемых сил внутри компании. К ограничениям внешней среды, среди прочего, относятся следующие: конкуренция, социальные и этические силы, политические и правовые силы. Другие – это рыночный спрос, технологии и структура распределения. С другой стороны, контролируемые силы внутри компании состоят из двух наборов внутренних контролируемых сил: ресурсов компании в областях, не связанных с маркетингом, и компонентов комплекса маркетинга. Принимая во внимание, что ресурсы компании в областях, не связанных с маркетингом, состоят из общественного имиджа, местоположения, производства, персонала, финансов, патентов на исследования и разработки, компонентами комплекса маркетинга фирмы являются: продукт, структура цен, рекламная деятельность и некоторые особенности системы распределения. Фирма манипулирует своими контролируемыми силами как в не маркетинговых, так и в маркетинговых областях, реагируя на окружающую среду – неконтролируемые силы. Целью системы является достижение заранее выбранных рыночных целей и удовлетворение потребностей потребителей выгодным для компании способом. Таким образом, сейчас можем сказать, что маркетинг и торговля играют жизненно важную роль в экономическом росте и общем развитии нации. Однако, следует сказать, что некоторые экономисты не очень серьезно относились к маркетингу и считали исследования и разработки теории легкими. Мы же увидим, что это не совсем так. Конечно, те, кто изучает рыночную эффективность в рамках парадигмы «структура-поведение-эффективность», не видят особого значения в практике маркетинга. Другие же обращаются к маркетингу, чтобы объяснить рынок, его систему, его функционирование и перспективы. Например, основная роль маркетинга заключается в том, чтобы предоставить покупателям правила выбора и связи между продуктами, поставщиками и образом жизни, а также аргументы в пользу принятия этих правил при принятии решений о потреблении.

Даже можно сказать, что экономика в какой-то степени ограничена, потому что абстрактна. Существенные свойства теоретически выбираются из множества переменных, влияющих на сложную экономику реального мира, с целью решения реальных проблем, что не всегда может быть эффективно. В настоящее время основные роли маркетинга и торговли в национальной экономике можно рассматривать с точки зрения:

Первое – специализация в деятельности, имеющей сравнительное преимущество. Так как районы, не имеющие рыночных площадей должны поддерживать диверсифицированную деятельность для производства собственных продуктов питания, жилья, инструментов и других необходимых товаров. Однако при наличии рынка человек может специализироваться на одном виде деятельности и продавать излишки, чтобы купить другие необходимые товары. Человек, вероятно, будет специализироваться на основе сравнительных преимуществ в той деятельности, для которой у него или нее есть какие-то особые ресурсы или способности. Таким образом, сравнительное преимущество существует, когда человек или регион могут производить товар по сравнению с ценой на другие товары дешевле, чем другой человек или регион.

Второе – повышение эффективности использования ресурсов и торговли. Благодаря специализации и торговле сообщество может лучше использовать свои ограниченные ресурсы. Специализация и, как следствие, эффективность использования ресурсов – основа

экономического роста и развития. По мере развития рынков и экономики излишки чаще возникают в прибыльных видах деятельности, создавая новое богатство, в то время как продукты перемещаются на большие расстояния, чем раньше. Таким образом, торговля является необходимым элементом экономического роста. Маркетинг – это просто средство торговли.

Третье – достижения в маркетинге с экономическим ростом. По мере экономического роста происходит несколько изменений в маркетинге. По мере экономического развития деятельность и задачи маркетинга возрастают. Такие виды деятельности, как хранение и переработка, упаковка и розничная торговля, становятся все более важными. Большая активность перемещается от места производства к маркетингу. Это, в свою очередь, создает возможности для трудоустройства и дальнейшей специализации (диверсификации сообщества). Поскольку продукция животноводства обычно имеет положительную эластичность спроса по доходу, экономический рост может непосредственно открыть новые возможности для производства. Таким образом, значение подсектора животноводства возрастает. По мере развития в торговлю могут войти больше экономических агентов, что поможет улучшить маркетинговые услуги и, в некоторых случаях, позволит рынку получить внешнюю экономию от масштаба. Это относится к ситуации, когда присутствие множества агентов позволяет каждому работать с меньшими затратами. Примером может служить случай, когда рост торговли некоторыми товарами позволяет создавать крупные складские помещения, что снижает удельные затраты на хранение. На физическую инфраструктуру также могут положительно повлиять большие рынки в виде более качественных дорог и коммуникаций, предлагающие потенциал за счет масштаба.

Поэтому, в заключение можно сказать, что между экономикой и маркетингом существует давняя напряженность, несмотря на то, что маркетинг является ответвлением экономики. Маркетинг – это действительно смесь экономики и психологии (с добавлением небольшой социологии). Хотя многие экономисты отрицают прибавку к психологии. Поэтому, можно сказать, что игнорировать экономику опасно, а вот включение экономики и маркетинга в бизнес-стратегию ведет к успеху.

ИСТОЧНИКИ И ЛИТЕРАТУРА

1. Басовский Л.Е. Маркетинг : курс лекций. Москва: ИНФРА-М, 2000. 219 с.
2. Голубков Е.П. Маркетинг как концепция рыночного управления. *Маркетинг в России и за рубежом*. 2001. № 1. С. 89-104.
3. Голубков Е.П. Основы маркетинга: учебник. 3-е изд., перераб. и доп. Москва: Финпресс, 2008. 704 с.
4. Романов А.Н. Маркетинг : учебник. Москва: Банки и биржи, ЮНИТИ, 1996. 560 с.
5. Эриашвили Н.Д. Маркетинг : учебник для вузов. 2-е изд., перераб. и доп. Москва: ЮНИТИ-ДАНА, 2001. 623 с.
6. Бардовский В.П. Экономика. Москва: Изд-во Форум. Инфра-М. 2016. 672 с.
7. Басовский Л.Е. Экономическая теория: учебник. Москва: ИНФРА-М. 2016. 224 с.
8. Бевентер Э. Основные знания по рыночной экономике в восьми лекциях / Пер. с нем. Москва, 2016. 224 с.

Научный руководитель: кандидат экономических наук, доцент Сушко В. И.

ДЕЯКІ АСПЕКТИ ЕКОЛОГІЧНОЇ СЕРТИФІКАЦІЇ ЗАКЛАДІВ ГОСТИННОСТІ

У статті визначено основні принципи які характеризують екологічність підприємств готельного господарства та досліджено види макувань і сертифікацію еко-готелів.

Ключові слова: екологічна сертифікація, еко-готель, маркування, Green Key.

The basic principles that characterize the environmental friendliness of the hotel industry are identified and the types of poppies and certification of eco-hotels are investigated.

Keywords: environmental certification, eco-hotel, labeling, Green Key.

У сучасному світі тренди відіграють важливу роль в розвитку будь-якої галузі економіки. Зокрема в індустрії гостинності одним з найпопулярніших трендів є екологічний, до якого відносять: сортування сміття, використання природних ресурсів та натуральних матеріалів, застосування сонячних батарей як джерела електроенергії, приготування їжі з екологічно чистих продуктів тощо.

Відповідно до концепцій сталого розвитку, варто виділити такі основні принципи, на основі яких повинна базуватися екологічна діяльність в сфері готельно-ресторанного бізнесу:

- Мінімальний вплив на довкілля;
- Збереження і стале використання природних, соціальних і культурних ресурсів;
- Мінімальний вплив і повага до місцевих культур;
- Примноження економічних переваг та сприяння економічному розвитку місцевості;
- Підвищення екологічної свідомості у населення [3, с. 192].

В багатьох країнах світу відповідність готелів екологічним вимогам підтверджується сертифікацією і присвоєнням певних знаків, маркування. Екологічна сертифікація – це система екомаркування для туристичних закладів, основною метою якої є сприяння зменшенню тиску на природне середовище від експлуатації туристичних об'єктів шляхом відзначення, популяризації та стимулювання розвитку корисних ініціатив і екологічних методів управління туристичною індустрією [4, с. 168].

Оцінка засобів розміщення проводиться незалежними державними, регіональними і громадськими організаціями, що відповідають за розвиток туризму та екологію в певному регіоні. Всього у світі існує декілька десятків видів подібного маркування: «Green key» (Данія), «Green Globe» (Великобританія), «Nordic Swan Ecolabel» (Швеція), ENERGY STAR (США), Touristik Union International (TUI) (Німеччина), British Airways Holidays (BAH), Certification for Sustainable Tourism (CST) та ін.[4, с. 169].

Компанія Green Key (Данія) (розробляє програми сертифікації для готелів, хостелів, конгрес-центрів, будинків відпочинку); Green Globe (британська компанія, активно пропагує і впроваджує екотуризм, працює в більш ніж 50 країнах, повноправний член туристської організації ООН і Всесвітньої ради з туризму і подорожей); ENERGY STAR (некомерційна організація, програма з охорони навколишнього середовища в США, яка допомагає підприємствам і приватним особам економити гроші і захищати клімат за рахунок впровадження інноваційних технологій); Turistik Union International (TUI) (провідний туроператор Німеччини з більш ніж п'ятимільйонною клієнтською базою, одним з перших в країні почав пропагувати принципи екологічної відповідальності в туристській індустрії); British Airways Holidays (BAH) (один з найбільших авіаперевізників і туроператорів в світі; регулярно проводить моніторинг готелів Карибського басейну і надає всіляку підтримку готельним підприємствам з хорошим екологічним менеджментом; розробила критерії економічного менеджменту); Certification for Sustainable Tourism (CST) (одна з провідних та

найбільш успішних компаній в галузі впровадження практики екотуризму в західній півкулі; вдалося створити власний ринок шляхом розробки державної програми екологічного менеджменту та її активного поширення).

Більшість систем сертифікації у світі базуються на вимогах 8 міжнародного стандарту ISO 14001, який визначає механізм впровадження та функціонування ефективної системи екологічного менеджменту (SEM) [1-2].

Міжнародна екологічна програма «Green Key» («Зелений ключ») є частиною Foundation for Environmental Education (Міжнародної організації з екологічної освіти). Для отримання маркування «Green Key» готелі проходять оцінку по понад 70 критеріям в сфері екологічного контролю, кадрової політики, адміністрування, інформування гостей закладу, водопостачання, відходів та енергозбереження. Крім того, є критерії щодо освітлення, вентиляції, прибирання, роботі з маломобільними групами населення.

Знак «Green Key» присвоюється з 1994 року закладам сфери готельного бізнесу терміном на 1 рік. Екомаркування даної організації станом на початок 2020 року присвоєно понад 3200 готелям та іншим закладам сфери гостинності у 65 країнах світу [7].

В Україні знаком «Green Key» відзначені 7 готелів: 1 в Івано-Франківській області (Radisson Blu Resort, Буковель), 1 в Васильківському районі Київської області (Maison Blanche, с. Митниця) та 5 в м. Київ (Ecohouse Hotel Galera, Park Inn by Radisson Kyiv, Troyitska Radisson Blu Hotel, Radisson Blu Hotel Podil та InterContinental) [7].

Окрім сертифікації Green Key, в Україні діє добровільна екологічна сертифікація на відповідність діяльності готелю державному стандарту ДСТУ ISO 14024-2002 [6, с. 169].

Підсумовуючи вище зазначене можна сказати, що готель може позиціонувати себе як «еко» завдяки впровадженням екотехнологіям та отримання маркування. Еко-готель - це заклад розміщення який дбає не тільки про відвідувачів, а і про свій вплив на навколишнє середовище. В сучасному світі екологізація набирає великої популярності, що значно впливає на розвиток готельної індустрії.

ДЖЕРЕЛА ТА ЛІТЕРАТУРА

1. ДСТУ ISO 14021:2016. Екологічні маркування та декларації. Екологічні самодекларації (екологічне маркування типу II). Київ, 2016. 28 с.
2. ДСТУ ISO 14024:2002. Екологічні маркування та декларації. Екологічне маркування типу I. Принципи та методи. Київ, 2004. 15 с.
3. Дмитрук О. Ю. Экологический туризм: Современные концепции менеджмента и маркетинга: учеб. пособ. Москва: Альтерпрес, 2004. 192 с
4. Капліна А.С. Методичний підхід до оцінки якості готельних послуг. *Економіка, організація і управління підприємством: Науковий вісник Полтавського університету економіки і торгівлі*. 2016. С.168-173.
5. Кравченко А.І., Басюк Д.І. Особливості організації обслуговування в еко-готелях / *Національний університет харчових технологій*. Київ, 2015. С.212-213.
6. Паньків Н. Є. Вплив закладів туристичної інфраструктури на навколишнє середовище та розвиток еко-готелів як інноваційної концепції гостинності. *Науковий вісник НЛТУ України*. 2017. С.169-173.
7. Офіційний сайт міжнародної організації «Green key». URL: <https://www.greenkey.global/> (дата звернення: 12.09.21)

МЕНЕДЖМЕНТ І МАРКЕТИНГ / МЕНЕДЖМЕНТ И МАРКЕТИНГ

УДК 338.43

*Мария Бойко
(Минск, Беларусь)*

ДОСТОИНСТВА И НЕДОСТАТКИ QFD-МЕТОДОЛОГИИ

В данной статье рассмотрены достоинства и недостатки применения методологии Quality Function Deployment при создании этапов прогнозирования качества продукции.

Ключевые слова: *Quality Function Deployment, достоинства и недостатки методологии.*

This article discusses the advantages and disadvantages of using the Quality Function Deployment methodology when creating stages of product quality forecasting.

Keywords: *Quality Function Deployment, advantages and disadvantages of the methodology.*

В условиях конкуренции, при ограниченных ресурсах и времени, отводимого на проектирование и реализацию изделия, необходимо создать такой продукт, который будет в наибольшей степени соответствовать требованиям потребителя. Это требует использования инструментов информационной поддержки принятия решений на всех стадиях жизненного цикла изделий. Применяемые инструменты должны не только обеспечивать возможность разноаспектного анализа свойств изделий, но и создавать возможность реализации процессов производства, адекватных проектным решениям [1, с. 138]. Одним из таких инструментов является **QFD – Quality Function Deployment** или **Структурирование Функции Качества**. QFD представляет собой систематическую процедуру, позволяющую выполнить поэтапные преобразования требований потребителей в характеристики процесса производства изделия [2].

Применение методологии **Quality Function Deployment** при создании этапов прогнозирования качества продукции способствует выявлению как достоинств, так и недостатков метода, о которых более подробно изложено на рисунке 1.

Quality Function Deployment	
Достоинства	Недостатки
<ol style="list-style-type: none"> 1. позволяет идентифицировать ожидания потребителей; 2. обеспечивает гарантии того, что потребители воспользуются новой продукцией; 3. сокращает время цикла "Исследование рынка – проектирование – производство – сбыт"; 4. снижает затраты на выпуск опытной партии продукции (на 20–40 %), а затраты на предварительную разработку продукции – более чем в 5 раз; 5. обеспечивает увеличение рыночной доли; 6. более четко определяет процессы самой организации; 7. предоставляет возможность наиболее эффективно использовать ограниченные ресурсы организации для обеспечения тактических и стратегических целей; 8. заставляет специалистов работать не "на отдел", а "на проект". 	<ol style="list-style-type: none"> 1. недостаточная коммуникативность потребителей; 2. сложность и громоздкость ручных вычислений и анализа; 3. сложность получения количественного значения целей улучшения технических характеристик; 4. вынужденные изменения в проектируемой продукции; 5. нестандартность заказов; 6. недостаточное внимание к деталям.

Рис. 1. Достоинства и недостатки QFD-методологии

Одним из основных достоинств методологии QFD является то, что ориентацию на потребителя она пронесит через все стадии жизненного цикла продукции. Основной эффект от использования QFD напрямую зависит от четкой, хорошо спланированной и организованной работы команды, что представляет собой межфункциональный подход. Воплощенная один раз методология Развертывания Функции Качества уже настраивает весь бизнес-процесс таким образом, что проектировщики продукции получают информацию об изменившихся требованиях потребителей ранее, чем сам потребитель успеет осознать необходимость такого совершенствования (постоянные улучшения).

Основные *достоинства* использования QFD:

- позволяет наиболее эффективным способом идентифицировать ожидания потребителей, выделять среди них ключевые (с точки зрения достижения успеха организации) требования и воплощать их в продукцию;
- обеспечивает гарантии того, что потребители примут и воспользуются новой (модернизируемой) продукцией еще до того, как она будет произведена и поставлена на рынок;
- резко сокращает время цикла "Исследование рынка – проектирование – производство – сбыт"; снижает затраты на выпуск опытной партии продукции (на 20–40 %), а затраты на предварительную разработку продукции – более чем в 5 раз;
- обеспечивает увеличение рыночной доли благодаря более раннему появлению на рынке продукции с более высоким уровнем качества;
- более четко определяет процессы самой организации, нуждающиеся к тому же в меньшей переделке, начиная с того времени, как продукция будет запущена в производство;
- предоставляет возможность оптимально распределять, а значит – наиболее эффективно использовать ограниченные ресурсы организации для обеспечения как тактических, так и стратегических целей;
- прививает специалистам современный стиль работы и заставляет их работать не "на отдел", а "на проект". Этому способствует графический способ представления основной информации, делающий ее понятной для представителей всех отделов организации.

В процессе внедрения QFD следует помнить, что возникающие трудности приносят лишь пользу, заставляя осознать и понять важность тех аспектов процесса, которым при использовании традиционных технологий не уделялось должного внимания. Это способствует быстрейшему и эффективному разрешению возникающих вопросов, а также созданию благоприятных условий для успешной реализации программ разработки новой рыночной продукции и услуг [3, с. 10].

Как показывает практика, процесс внедрения QFD чаще всего сопряжен с возникновением следующих *трудностей*:

- недостаточной коммуникативностью потребителей;
- сложностью и громоздкостью ручных вычислений и анализа;
- сложностью получения количественного значения целей улучшения технических характеристик или параметров;
- вынужденными изменениями в проектируемой продукции, возникающими вследствие непродуманных целей;
- нестандартностью заказов;
- недостаточным вниманием к деталям.

Таким образом, в данной статье наиболее подробно рассмотрены достоинства и недостатки методологии Quality Function Deployment (Структурирование Функции Качества) при создании этапов прогнозирования качества продукции.

ИСТОЧНИКИ И ЛИТЕРАТУРА

1. Информационная поддержка принятия решений при проектировании аппаратуры связи на основе «Дома качества» / В.Е. Гвоздев и др. *Вестник УГАТУ*. 2015. Т. 19, №1 (67). С. 138-146.

2. Bahill A. T., Chapman W. L. A tutorial on quality function deployment. *Engineering Management Journal*. 1993. Vol. 5, no 3, September. P. 24-35.

3. QFD: Разработка продукции и технологических процессов на основе требований и ожидаемый потребителей: метод. указания / сост.: Ю.А. Вашуков, А.Я. Дмитриев, Т.А. Митрошкина. Самара: Изд-во Самар. гос. аэрокосм. ун-та, 2012. 32 с.

УДК 330.341

*Вікторія Боковець, Світлана Мялковська
(Вінниця, Україна)*

УДОСКОНАЛЕННЯ СИСТЕМИ УПРАВЛІННЯ СУЧАСНИМ ПРОМИСЛОВИМ ПІДПРИЄМСТВОМ

Розвиток світової і української економіки тягне за собою підвищення конкуренції на більшості міжнародних і національних ринків. Узв'язку з цим для промислового підприємства особливого значення набуває ефективне використання всіх наявних у його розпорядженні ресурсів. При цьому необхідно відзначити, що саме в сфері процесу управління промисловим підприємством приховані значні резерви підвищення ефективності і конкурентоспроможності господарюючого суб'єкта. Застосування ефективної управлінської системи гарантує динамічний розвиток підприємства і дозволить значно підвищити продуктивність праці. У сучасних умовах даний процес неможливий без вдосконалення. При цьому необхідно підкреслити, що процес вдосконалення системи управління підприємством – явище комплексне, яке потребує структурованого підходу.

У статті розглянуто сутність та особливості менеджменту вітчизняним підприємством. Розглянуто сутність та особливості управління промисловим підприємством та заходи щодо удосконалення системи управління сучасним промисловим підприємством. Проаналізовано нову парадигму управління.

Ключові слова: управління, управління підприємством, менеджмент, стратегічне планування.

The development of the world and Ukrainian economies entails increased competition in most international and national markets. In this regard, the efficient use of all available resources is of particular importance for the industrial enterprise. The use of an effective management system guarantees the dynamic development of the enterprise and will significantly increase productivity. In modern conditions, this process is impossible without improvement. It should be emphasized that the process of improving the enterprise management system is a complex phenomenon that requires a structured approach. The article considers the essence and features of management of a domestic enterprise. The essence and features of industrial enterprise management and measures to improve the management system of a modern industrial enterprise are considered. A new management paradigm is analyzed.

Key words: management, enterprise management, management, strategic planning.

В сучасних умовах ринкового господарювання ефективність менеджменту значною мірою впливає на конкурентоспроможність підприємств. Реальний стан українського менеджменту є недосконалим. Такий стан речей демонструє низький рівень продуктивності та якості праці на більшості вітчизняних підприємств. Сучасні умови функціонування компаній призвели до кардинальної зміни парадигми ведення бізнесу, особливо промисловості. Трансформація діяльності підприємств вплинула на всі елементи системи менеджменту і зумовила об'єктивну необхідність впровадження управлінських інновацій, які дозволяють оперативно адаптувати підприємства до змін зовнішнього середовища.

Деякі проблеми, пов'язані з удосконалення систем менеджменту та особливостей механізмів, що використовуються в управлінні підприємствами розглянуто у працях: М. Алімана, В. Апопія, С. Бабенка, О. Березіна, В. Гончаренка, Л. Дяченка, М. Кулакової, А. Куценко, І. Маркіної, Н. Міценко та ін. У літературі, присвяченій проблемам менеджменту існує багато визначень системи менеджменту підприємства, кожне з яких відповідає методології певного наукового розділу та, відповідно наголошує на певному аспекті функціонування системи, її побудови, внутрішніх відносинах та ін.

Метою даного дослідження є визначення основних аспектів удосконалення системи управління сучасним промисловим підприємством.

Управління підприємством – це економічна категорія, яка представляє особливу форму економічних відносин, що впливають на процеси, об'єкт чи систему, аби зберегти її стійкість, або перевести в інший стан відповідно до поставлених цілей. Управління виникає тоді, коли керівник приймає рішення, коли розробляється новий порядок відносин між елементами системи для подолання проблемної ситуації, коли встановлюються нові зв'язки між структурними підрозділами, пов'язані з модифікацією організаційної структури [1].

Основною метою діяльності підприємства має бути задоволення потреб споживача при раціональному, ефективному використанні ресурсів з метою отримання максимального прибутку, процвітання підприємства шляхом просування своєї продукції. Однак більшість керівників протягом останніх років характеризують процес функціонування свого підприємства як виживання, наголошуючи, що економічні труднощі і невизначеність майбутнього не дозволяють здійснювати довгостроковий прогноз розвитку підприємства та формування моделі його функціонування [7, с. 32].

На нашу думку, у цілому, сучасний менеджмент характеризується наступними факторами:

- зміною змісту планування;
- всебічним дослідженням факторів успішної діяльності;
- орієнтацією управління на досягнення стабільних успішних результатів;
- розвинутою теорією і практикою маркетингу;
- розробкою ефективних технологій прийняття рішень;
- широким застосуванням математичних методів і досягнень інформатики;
- розвинутою мережею розрахункових систем і засобів комунікацій;
- активною участю персоналу в управлінні;
- дедалі більшим зверненням до здорового глузду, простих істин, що доступні для розуміння і використання широкими масами [3, с. 178].

Варто зауважити, що важливою умовою ефективного функціонування промислового підприємства та основою його стабільного розвитку в конкурентному середовищі є забезпечення високого рівня його ефективності. Стабільне функціонування, зростання економічного потенціалу підприємства в умовах нестабільної економіки залежить від наявності надійної системи управління. При цьому, важливим етапом в формуванні перспективних шляхів розвитку та ефективному управлінні підприємством, яке дозволяє зменшити негативний вплив нестабільного макросередовища, є комплексна оцінка рівня розвитку та визначення рівня надійності та ефективності системи управління. Це пов'язано з тим, що у ринкових умовах підприємство самостійно має розробляти стратегію своєї діяльності та розвитку, знаходити необхідні для її реалізації ресурси, що вимагає значного розширення сфери управління, зростання відповідальності управлінців за результати діяльності підприємства, за якість і своєчасність ухвалення необхідних рішень.

Система менеджменту промислового підприємства демонструє високу ефективність не тільки тоді, коли керівники підприємств, які приймають управлінські рішення та встановлюють форми та види контролю, і працівники, які беруть на себе відповідальність за виконання рішень, діють злагоджено, але і тоді, коли між рівнями управління налагоджений зрозумілий і чіткий алгоритм взаємовідносин. Відсутність такого механізму між рівнями

управління підприємство знижує управлінську ефективність. Це пов'язано з тим, що за нових реалій ведення бізнесу, значна частка створеної підприємством вартості генерується нематеріальними активами, а неефективність системи управління призводить до автоматичного зниження потенціалу підприємства генерувати додану вартість [2, с. 13].

Проаналізувавши наукову літературу, слід зазначити, що однією з найбільш сильних тенденцій розвитку сучасного менеджменту на промислових підприємствах є посилення процесу наділення владою співробітників, їх залучення до процедури прийняття рішень. Традиційна модель, коли менеджер контролює працівників, в умовах нестабільного зовнішнього середовища перестала бути ефективною. Під володінням владою мається на увазі не стільки передача владних повноважень, скільки оцінка потенціалу працівників та її розкриття. У співробітників зростає потреба в довірі, спілкуванні, у зв'язку з чим зростає значення особистих контактів персоналу, що дозволяє зрозуміти, чого чекати один від одного. Особливу важливість в умовах інформаційної революції і введення системи трудових відносин, при якій співробітники працюють спільно, але не разом, набуває адекватне інформування кожного працівника, особливо про зміни. Найціннішим активом будь-якої компанії XXI століття стають працівники розумової праці та їх продуктивність. Найбільшою і швидкозростаючою групою персоналу в категорії працівників розумової праці стають «нові службовці», які займаються не тільки інтелектуальною працею, але і фізичною, гармонійно поєднуючи їх.

Безпосередньо технологічні питання тепер не включаються в сферу компетенції спеціалістів з організації та управління. Фахівець з організації й управління вказує не що робити, а як робити: організовує процес праці, обліку, контролю, діловодство, дає оцінку економічній ефективності, рекомендації щодо раціонального використання робочої сили й обладнання тощо.

Особливо актуальною проблемою є недовіра та упереджене ставлення до консалтингу та консалтингових фірм. На Заході консалтинг є пріоритетним напрямом діяльності. Іноді краще скористатися думкою професіонала, щоб досягти більшої ефективності власного бізнесу. Власникам підприємств потрібен об'єктивний аналіз ефективності їх роботи, «погляд збоку». Це зумовлює об'єктивну потребу підприємств у зовнішньому аудиті та консалтингу.

Ще одним недоліком і пережитком минулого є недосконалість організаційних структур, відсутність чіткої структури управління компанією, низька гнучкість організаційних структур, формалізованої ієрархії, відсутність чітких посадових зобов'язань, формалізації функціональних та інформаційних зв'язків на підприємстві; занадто глибокі вертикальні зв'язки (багато рівнів підпорядкування без встановлення горизонтальних інформаційних зв'язків між нижніми рівнями різних гілок). Наслідком цього є необґрунтована бюрократизації компанії, коли всі рішення приймаються на верхньому рівні; відсутність чітких посадових зобов'язань, формалізації функціональних та інформаційних зв'язків на підприємстві; недостатність та несвоечасність забезпечення управлінців якісною інформацією для прийняття управлінського рішення [6, с. 55].

Сучасний менеджмент надає великого значення плануванню економічної діяльності в ринкових умовах – стратегічному менеджменту. Водночас з розвитком державного індикативного планування має посилюватися та поглиблюватися планування на базовому рівні – в об'єднаннях та на підприємствах, а також внутрішньовиробниче планування та управління.

У всіх промислово розвинених країнах діє принцип – виробляти лише те, що потрібно, коли потрібно і стільки, скільки потрібно. Такий принцип вимагає адаптації підприємств до умов випуску продукції невеликими партіями з частими змінами асортименту і в дуже широкому діапазоні. З огляду на це можна виокремити основні завдання оперативного управління на промислових підприємствах, продиктовані ринковою кон'юнктурою [4, с. 167]:

– вдосконалення методів підготовки і ухвалення рішень в оперативному управлінні виробництвом на основі розроблення і впровадження інформаційних систем управління;

– вдосконалення методів оперативного планування виробництва з використанням маркетингової інформації про ринок, ефективного використання всіх видів ресурсів на основі широкого застосування економіко-математичних методів і інформаційних технологій;

– розроблення методів регулювання виробничого процесу для досягнення координації всіх підрозділів з виготовлення конкурентоспроможної продукції.

Ефективність діяльності підприємства, виживання його в конкурентній боротьбі залежить від здатності в короткі терміни з найменшими витратами перебудуватися на випуск продукції відповідно до попиту. Значною мірою вирішення цього завдання забезпечується за допомогою комплексної автоматизації виробництва і управління.

В свою чергу, щоб підвищити ефективність виробничо-господарської діяльності в умовах функціонування ринкових відносин, потрібно вирішити комплекс організаційно-економічних завдань:

– розробити методи оперативного регулювання виробництва з метою координації всіх підрозділів підприємства з виконання замовлень споживачів і забезпечення їх конкурентоспроможною продукцією;

– розробити моделі та методи оперативного планування виробництва у взаємозв'язку із стратегією розвитку підприємства, що передбачають широке використання інформаційних технологій;

– розробити методи і моделі техніко-економічного обґрунтування доцільності випуску продукції на основі оцінки і аналізу чинників ринкового середовища і потенційних можливостей підприємства;

– вдосконалити методи підготовки і ухвалення управлінських рішень, спрямованих на підвищення їх якості;

– вдосконалити організацію управління виробничо-господарською діяльністю підприємств в умовах постійних змін ринкової кон'юнктури шляхом організації підрозділів;

– використати принципи маркетингу в управлінні підприємством на всіх рівнях: стратегічному, поточному і оперативному [5, с. 125].

Отже, організація управління потребує цілеспрямованої адаптації сучасним правилам ринкової гри. У основі ринкових невдач підприємств як суб'єктів підприємницької діяльності лежить те, що їх системи управління в основному направлена, не на аналіз зовнішньої обстановки, що вельми важливо для підприємства, а тільки на розв'язання внутрішньофірмових проблем.

Концепція управління підприємством, заснована на оптимізації робочого часу або господарських процесів, або зниження витрат часу або витрат звертання, або виробництва високоякісної продукції, поступово відходить в минуле. З точки зору сучасної теорії управління підприємством являє собою самоорганізовану систему у всіх його виявах, що має на увазі ліквідацію багаторівневої ієрархії, формування центрів прибутку шляхом усунення паралелізму в управлінні виробництвом і збутом, формування сегментів виробничо-збутової сфери.

ДЖЕРЕЛА ТА ЛІТЕРАТУРА

1. Боковець В.В. Особливості управління інноваційною діяльністю сучасними підприємствами. *Економіка та суспільство*. 2018. Вип. № 18. С.280-286.

2. Боковець В.В. Шляхи підвищення інноваційної активності сучасних підприємств. *Науковий, виробничо-практичний журнал: Регіональна бізнес-економіка та управління*. Вінниця: ВФЕУ. 2019. Вип.4(64). С.12-19

3. Хміль Ф.І. Становлення сучасного менеджменту в Україні: проблеми теорії та практики. Львів: Львівська комерц. академія, 2016. 206 с.

4. Балабанова Л.В. Управління персоналом: підручник. Київ: Центр учбової літератури, 2011. 468 с.

5. Ігнат'єва І. А. Інноваційний менеджмент: теорія, методологія, практика. Київ: Знання України, 2018. 250 с.
6. Удод Н. М. Формування нової парадигми управління бізнесом. *Зовнішня торгівля: економіка, фінанси, право*. 2014. №3. С. 53-62.
7. Мошек Г. Є. Менеджмент підприємства: підруч. Київ : Київ.нац.торг.-екон.ун-т, 2017. 317 с.

ІСТОРИЧНІ НАУКИ / ИСТОРИЧЕСКИЕ НАУКИ

Марія Криштопа
(Київ, Україна)

ІНТЕРПРЕТАЦІЯ ІСТОРИЧНОГО МИНУЛОГО ЧЕРЕЗ ЖИВОПИС: СУЧАСНИЙ СТАН ТА ПЕРСПЕКТИВНІСТЬ ДОСЛІДЖЕННЯ ПРОБЛЕМИ

Сучасна історична наука використовує як базу для досліджень різні види джерел, серед яких важливу роль відіграють зображальні. В умовах відсутності фото та відеозйомки єдиним засобом зображальної фіксації виступали замальовки та художні полотна. Особливої ролі в даному контексті набув напрямок реалізму, який мав вплив на тематику зображуваного, характер передачі сюжетної лінії та способи її репрезентації, що в сукупності дозволяє використовувати роботи митців-представників цього напрямку для подальших досліджень, перспективність яких буде розкрита у даній роботі.

Ключові слова: реалізм, інституціоналізація, комунікація, зображальні джерела, візуалізація, реконструкція.

Modern historical science uses as a basis for research various types of sources, among which the important role is played by the pictorial. In the absence of photos and videos, the only means of pictorial fixation were sketches and paintings. A special role in this context was given to the direction of realism, which had an impact on the subject, the nature of the plot line and ways of its representation, which together allows to use the works of artists in this area for further research, the prospects of which will be revealed in this work.

Key words: realism, institutionalization, communication, pictorial sources, visualization, reconstruction.

Культурна та соціальна антропологія протягом кількох століть відіграють вадливу роль у вивченні культурних особливостей народів, їх психології, ментальності, традицій тощо. Так, одним із перспективних напрямків для досліджень став аналіз творчості художників на предмет інтерпретації ними культурних особливостей певного етносу. Наприклад, цікавою в цьому контексті є праця Фреда Р. Майерса «Painting Culture», видана у 2002 р. Університетом Дюка у Сполучених Штатах Америки. В ній автор ретельно вивчає живопис центральної Австралії, що став предметом уваги світової громадськості та об'єктом високого мистецтва. Дослідник протягом 70-х рр. ХХ ст. спостерігав за життям аборигенів – пінтупі, які створюють акрилові картини. Майерс прийшов до висновку, що ці роботи є втіленням світогляду та традиційного укладу громади, а цінності як об'єктам мистецтва їм надається в результаті потрапляння на зовнішній ринок, де світ знайомиться з культурою даної спільноти [4, с. 6]. Автор зазначає, що живопис здатен розкрити особливості життя австралійських аборигенів, продемонструвати проблеми, з якими стикається соціум та акцентувати на них увагу з можливістю подальшого їх вирішення.

Аналогічний напрямок існує в українській етнології та культурній антропології, який лише знаходиться на початковому етапі свого розвитку. Яскравим прикладом джерел для такого роду досліджень є живопис ХІХ ст. Це період становлення та активного розвитку світського портретного жанру, реалістичного стилю, що є майстерною зображальною фіксацією історичної дійсності за допомогою образотворчих засобів. Творчість українських художників, таких як Микола Пимоненко, Сергій Васильківський, Ілля Рєпін та ін. демонструє не лише високий рівень майстерності, що виходить за межі класичного академічного стилю, а й слугує цінним джерелом етнографічної інформації про життя людей даного періоду.

Ось лише окремі приклади досліджень, присвячених інтерпретації історичного минулого через живопис: стаття Н. Терес та М. Кравчук «Українські мотиви у творчості Іллі Рєпіна»,

опублікована у 2014 р. у збірнику наукових праць «Етнічна історія народів Європи» [3], робота М. Лабай «Творчість Миколи Пимоненка як джерело вивчення українського вбрання XIX століття», надрукована в 2012 р. у науковому виданні «Актуальні проблеми мистецької практики і мистецтвознавчої науки» [2] та ін. Однак наразі в українській науці немає окремої синтетичної праці щодо інформативності джерел образотворчого характеру і перспектив їх використання як для етнологічної науки, так і для інших напрямків гуманітарного циклу.

В умовах глобалізації поступово втрачається традиційність суспільного життя. В минулому залишаються звичаї, що були поширені століттями, тому такий спосіб збереження історії паралельно виступає формою його демонстрації. Мова йдеться про можливість не просто прочитати про те, як було раніше, а побачити це на власні очі. В цьому плані своєрідним переворотом стало винайдення фотографії, що уможливило фіксацію зображення [1, с. 10], а в подальшому зробило її максимально швидкою. Однак до появи фотоапаратів єдиним способом зображальної фіксації були ескізи, картини. Етнологи, перебуваючи в експедиціях, самостійно або за допомогою професійних художників робили замальовки культурних об'єктів: будівель, одягу, посуду, прикрас тощо. Було і навпаки, коли художник у пошуках сюжету для своєї картини вирушав у певну місцевість, де спостерігав за місцевим населенням, перетворюючись, певною мірою, на дослідника.

Цей напрямок досліджень є перспективним, адже сприяє збереженню культурної спадщини, вираженої у творах живопису. Актуальним залишається питання зберігання культурних надбань. Більшість робіт, за якими можна скласти уявлення про життя традиційного українського суспільства, перебувають у музеях, архівах чи інших установах. Роботи одного художника можуть знаходитися в різних містах, або навіть країнах, що ускладнює для дослідника дотримання комплексного підходу при вивченні творчості того чи іншого митця. Саме тому розпорошеність джерел створює додаткові завдання для науковців.

Як було зазначено вище, мистецтво – індикатор соціальних процесів. Всі віяння, перетворення, нові погляди та ідеї одразу знаходять своє відображення у представників творчих професій. Перебували під впливом реформаторських настроїв й українські художники XIX ст. Це й дух опору застарілій академічній системі, яка не давала можливості самостійно обирати напрям творчої роботи, що вилився у створення Товариства пересувних художніх виставок, окрім того реформи 60-х рр. XIX ст. в Російській імперії, які стали виявом застарілості та неефективності кріпацтва в нових умовах суспільного розвитку. Однак, залишалось питання викупних платежів, яке затягувалося на довгі роки. Тому повсякденне життя селян, їх побут, світогляд стали одними з провідних тем та мотивів в роботах художників цього періоду.

Паралельно зі змінами в сільському житті відбувалися урбаністичні процеси, які у XIX – на початку XX століть надали можливість акцентувати мистецьку увагу на новому об'єкті – місті. Його розвиток, бурхливе життя стали ще одним аспектом у творчості художників даного періоду. Так, наприклад, Микола Пимоненко нерідко звертався до тематики міського життя у своїх роботах, де цікавим є його паралелізм у зображенні релігійних свят у місті та селі. Можна простежити різницю від архітектури храмових споруд – до найдрібніших деталей одягу, що виконані у повній відповідності до історичних реалій. Збереглися його зображення певних місцевостей Києва, що дозволяє проводити аналіз змін, які відбуваються в архітектурі міста.

Однак, для адекватної інтерпретації творів живопису важливо розуміти контекст: хронологічні межі створення картини, особу автора (приналежність його до певних організацій, соціальних верств, майновий стан, оточення, освіта тощо), загальні політичні, соціальні, економічні та культурні умови та ін. Все це дозволяє створити загальне уявлення про соціальний контекст твору, а також ту інформацію, яку він несе. Якщо говорити про живопис XIX ст., то історичні умови, в яких відбувається становлення реалістичного напрямку доволі аргументовано накладаються на зображення цього періоду.

Реалістична течія – спроба привернути увагу до соціальних проблем. Тією ж метою послуговувались і члени Товариства пересувних художніх виставок. Головним своїм

завданням вони вважали наближення мистецтва до народу, а народу до мистецтва. З цією метою вони влаштовували тимчасові виставки в різних регіонах. Саме тому їхня діяльність носила багатогранний характер, адже включала не лише творчу складову, а й організаційні функції. В цей період розширюються функції художника, який не просто розкриває міфологічні сюжети за академічними стандартами, встановленими Петербурзькою академією мистецтв, а намагаються вплести в сюжет важливе повідомлення.

Таким чином, етнологічні дослідження з використанням творів живопису як цінних зображальних джерел дають можливість зафіксувати історичні обставини, об'єкти тогочасної дійсності, простежити ретроспективу розвитку певних елементів матеріального побуту, створюють уявлення про окремі аспекти духовної культури, а також дають можливість зберегти культурну ідентичність за допомогою збереження історичної спадщини. Інтерпретація історичного минулого через живопис – перспективний напрямок досліджень, який відіграє значну роль у збереженні культурних традицій в умовах глобалізації.

ДЖЕРЕЛА ТА ЛІТЕРАТУРА

1. Казакевич Г. Візуалізуючи Україну: аматорська фотографія в Києві на рубежі XIX-XX ст. *Актуальні питання суспільних наук та історії медицини*. Київ, 2017. Вип. 4. С. 10-14.
2. Лабай М. Творчість Миколи Пимоненка як джерело вивчення українського вбрання XIX століття. *Актуальні проблеми мистецької практики і мистецтвознавчої науки*. Київ, 2012. Вип. 4. С. 270-273.
3. Терес Н., Кравчук М. Українські мотиви у творчості Іллі Рєпіна. *Етнічна історія народів Європи*. Київ, 2014. Вип. 42. С. 100–105.
4. Fred R. Myers *Painting Culture: The Making of an Aboriginal High Art (Objects/Histories)*. Duke University Press, 2002. 440 p.

*Анна Шеремета
(Луцьк, Україна)*

КУЛЬТУРА ТА ДУХОВНЕ ЖИТТЯ ЯПОНСЬКОГО СУСПІЛЬСТВА В ЕПОХУ ТОКУГАВИ

XVII століття займає особливе місце в історії японської культури і літератури: це перехідний період від Середньовіччя до Нового часу. Столицею держави, його адміністративним і культурним центром стало м. Едо (Токіо), а сьогуном – Токугава Ієясу. Тому цей час зазвичай іменується періодом Едо, або періодом Токугава (1603-1868 рр.). Вивчення особливостей культури та духовного життя японського суспільства в епоху Токугави являє собою значний науковий інтерес в контексті його впливу на подальший розвиток японського суспільства.

Ключові слова: Японія, Токугава, Осака, Едо, самурайство, культура, Арай Хакусекі.

XVII of century occupies the special place in history of the Japanese culture and literature : it is a transitional period from middle Ages of to New time. By the capital of the state, him Едо (Tokyo) became an administrative and cultural center, and сьогуном - Токугава Ієясу. Therefore this time is usually named the period of Едо, or period of Токугава (1603-1868). The study of features of culture and spiritual life of Japanese society in the epoch of Токугави shows a soba considerable scientific interest in the context of his influence on further development of Japanese society.

Keywords: Japan, Tokugawa, Osaky, Edo, samurai, culture.

Викладення результатів дослідження. Припинення довготривалого періоду міжусобних феодалних війн й об'єднання держави, завершене Токугава Ієясу на поч. XVII ст., посприяло загальному економічному й культурному піднесенню японського суспільства.

Швидке зростання міст в Японії, яке було характерне для XVI і XVII ст., було пов'язане із глибокими соціальними процесами, а саме виходом на історичну арену нового класу – молодого японської буржуазії. Значний розвиток буржуазної, так званої міської культури обумовило перенесенню на другий план культури придворної кіотоської аристократії.

Токугавський режим суттєво сприяв збереженню феодальної системи в усіх сферах життя країни, у тому числі й галузі культури. За період ізоляції відбулось істотне відставання японської науки того часу від європейської. Проте поступово вплив середньовічного буддизму дедалі більше втрачав свою силу й центри культури почали переміщуватись з храмів й монастирів у міста, які швидко розвивались, перш за все в економічний центр країни Осаку та нову столицю Едо. Майже усе XVII століття міська культура Японії найбільш активно розвивалась у Осаці, де проживало дуже багате купецтво і де система урядових регламентацій діяла набагато слабше, ніж в столиці. В той же час в Едо культура третього стану розвивалася в умовах, коли сьогунат прагнув перенести сюди й зберегти аристократичну культуру старої столиці Японії. Запрошені сьогунатом художники, скульптори, письменники і поети мали сприяти створенню центру, який не поступався б Кіото ні за багатством й пишністю, ні за значенням в розвитку культури [1].

Саме формування культури городян, котра досягнула розквіту в кінці XVII на початку XVIII ст., перетворило Едо, а також Осаку у дійсні культурні центри в масштабі усієї країни. Тепер вже вони впливали на колишню аристократичну атмосферу старої столиці Японії, на самурайство. Проте меркантилізм, жага до розкоші, нові моральні норми купців й городян, котрі не мали політичних прав, але завоювали становище в суспільстві з допомогою багатства, стали викликати невдоволення уряду. Найвідоміші представники офіційної конфуціанської школи, такі, як Арай Хакусекі (1657-1725), виступали з осудом етичних норм третього стану, критично оцінювали культуру періоду Генроку, вважаючи неприпустимим прославлення нею вільності, гедонізму, відступу від старих ідеологічних канонів. Але це призвело до виникнення опозиційних течій – на захист «вітчизняної», а також європейської культури й науки [2].

Зупинити процес демократизації культури було вже неможливим. Істотне значення в поширенні нових ідей мав широкий розвиток книгодрукування, запозиченого в XVI в. з Кореї. З допомогою рухомого шрифту було надруковано 757 книг. Політика ізоляції держави привела до відновлення ксилографічного способу – друкарський верстат визнали проявом «іноземного впливу». Широкому поширенню мистецтва гравюри певною мірою теж сприяло використання ксилографії – майже в кожній гравюрі зображення поєднувалося з текстом, декоративність якого ставала особливо вираженою при застосуванні ксилографічного методу [3].

Демократизація культури Японії в епоху Токугава породила нові форми театрального, образотворчого мистецтва, мистецтва слова. В XVII ст. виникли театр Кабукі та ляльковий театр Дзерурі, кольорова гравюра на дереві, демократична проза, які відображали нове бачення світу, нову систему художнього осягнення дійсності.

Роки найвищого розвитку міської культури Японії – період Генроку (1688-1704 рр.) – були відзначені рідкісним сузір'ям талантів. Тоді жили й творили такі майстри: прозаїк Іхра Сайкаку, драматург Тикамацу Мондзаемон, поет Мацуо Басьо, художники Моронобу та Огата Корін, народний скульптор Енку [4, с. 71].

Висновки. Період Едо – історичний період Японії, час правління клану Токугава. Характеризується як час встановлення диктатури Токугава, одночасно з цим і як перехід від епохи запеклих середньовічних міжусобиць даїме до повністю контрольованої країни.

У період Едо відбулось становлення японського духу, поява національної японської ідеї, розвиток економіки й чиновницького апарату. Період Едо – золотий вік японської культури, зокрема літератури й поезії. Мацуо Басьо є найбільш яскравим представником поезії як періоду Едо, так і японської поезії в цілому. У образотворчому мистецтві художник Огата Корін поєднав традиційні прийоми Таварая Сотачу із новими віяннями. Його знаменитим шедевром є ширма Іриси. В той же час з'явився новий популярний жанр гравюр Укійо-е,

основними темами котрого стали звичаї та повсякденність японського міста. На цьому терені отримав славу художник Хісікава Моронобу.

ДЖЕРЕЛА ТА ЛІТЕРАТУРА

1. Япония XVII-XIX век. История «Мирного государства» эпохи Эдо. URL: <https://jamato.ru/istoriya-yaponii/10-mirnoe-gosudarstvo-epokhi-edo-17-19-vek>
2. Культура Средневековой Японии. URL: <http://www.hi-edu.ru/e-books/xbook804/01/part-020.htm>
3. Период Эдо. URL: https://ru.wikipedia.org/wiki/Период_Эдо#Культура_Гэнроку
4. Садокова А. Р., Корнеева А. Р. Культура Японии: учебное пособие. Южно-Сахалинск: СахГУ, 2019. 148 с.

ЮРИДИЧНІ НАУКИ / ЮРИДИЧЕСКИЕ НАУКИ

УДК 342

*Анастасія Атауш
(Дніпро, Україна)*

КОНСТИТУЦІЙНО-ПРАВОВИЙ СТАТУС НАЦІОНАЛЬНИХ МЕНШИН В УКРАЇНІ

Розглянуто основні категорії прав національних меншин, що проживають на території України. Проаналізовано політико-правові засади та законодавчі джерела забезпечення цих прав на рівні держави у відповідності з міжнародно-правовими стандартами.

Ключові слова: національні меншини, права національних меншин, міжетнічні відносини, етнополітика держави, механізми захисту прав національних меншин, корінні народи.

The article deals with the research of basic categories of the rights of national minorities that reside on the territory of Ukraine. Moreover, political and legal principles as well as legislative sources for securing these rights at the state level in accordance with the international legal standards are analyzed.

Key words: national minorities, rights of national minorities, interethnic relations, ethnopolitics of the state, mechanisms for protection of the rights of national minorities, indigenous peoples.

Питання щодо актуальності конституційно-правового статусу національних меншин в Україні обумовлюється тим, що наша держава є унітарною та багатонаціональною країною. В нашій державі проживає близько 130 національностей за даними останнього всеукраїнського перепису. Україна як держава проявляє повагу до традицій і культурних цінностей осіб, що належать до національних меншин, що проживають на її території.

Міжнародне співтовариство поступово усвідомлює необхідність дійсної поваги і захисту самобутності національних меншин як чинника підтримання миру та стабільності. З цією метою були прийняті універсальні, регіональні та двосторонні правові акти, які, передбачають захисні заходи проте, торкнулися далеко не всіх аспектів статусу національних меншин. У статті I Декларації Організації Об'єднаних Націй про права меншин, прийнятої в 1992 році, йдеться про меншин як про самобутніх національних або етнічних, культурних, релігійних та мовних групах, і передбачений обов'язок держав охороняти їх існування. Узгодженого на міжнародному рівні визначення того, які групи є меншинами, не існує. Проте згідно із Законом України «Про національні меншини», прийнятим 25 червня 1992 р. з метою гарантування національним меншинам права на вільний розвиток, національні меншини визначаються, як групи громадян України, які не є українцями за національністю, виявляють почуття національного самоусвідомлення та спільності між собою [1]. І це вірно, оскільки таке визначення говорить про те, що критерії, які є основними в інших країнах світу щодо визначення статусу меншин не є визначальними для України. Закон також зазначає, що Україна гарантує громадянам республіки незалежно від їх національного походження рівні політичні, соціальні, економічні та культурні права і свободи, підтримує розвиток національної самосвідомості й самовиявлення.

Правовий статус національних меншин – це сукупність юридичних чинників, що сприяють збереженню її національної самобутності, зумовлюють її існування, суттєво та безпосередньо впливають на подальший розвиток національної меншини як усталеної соціальної спільноти, що склалася історично [2, с. 246].

Першим документом з приводу етнічної політики України стала Декларація прав національностей України, яка гарантує всім національним меншинам рівні економічні, політичні, культурні та соціальні права.

Основні правові акти України у сфері прав національних меншин є такі: Конституція України, закон України: «Про національні меншини в Україні», закон України «Про

звернення громадян», Загальна декларація прав людини, Декларація прав осіб, які належать до національних або етнічних, релігійних та мовних меншин, Рамкова конвенція про захист національних меншин, Декларація прав національностей України.

Варто звернути увагу, що необхідне закріплення прав національних меншин у відповідних конституційних нормах, оскільки лише в такому випадку реалізація їх прав може бути надійно гарантована. Таким чином ст. 11 Конституції України встановлює, що держава сприяє розвитку етнічної, культурної, мовної та релігійної самобутності всіх корінних народів і національних меншин України [3].

Слід додати, що ратифікацією Європейської Хартії регіональних і міноритарних мов гарантується право у використанні мов національних меншин у галузі освіти (ст. 8), в культурній діяльності та засобах її здійснення (ст. 12), адміністративні органи та публічних послугах (ст. 10), у транскордонних обмінах (ст. 14), у судовій владі (ст. 9), в засобах масової інформації (ст. 11), в економічному та соціальному житті (ст. 13). [4] Таким чином створюються умови щодо впровадження в життя основних форм прав та свобод національних меншин. Після цього ніхто не буде в змозі перешкодити їх здійсненню.

Водночас слід наголосити на важливому сьогоденному мовному питанні. Українська мова є державною мовою для всього населення України. Стаття 10 Конституції України законодавчо закріплює статус української мови, як єдиної державної мови. Між іншим ст. 10 зазначено, що в Україні гарантується вільний розвиток, використання і захист російської, інших мов національних меншин України. [3]

Суттєвим правом національних меншин є право на національно-етнічну самоідентифікацію, оскільки це є природним для кожної людини прирівнювати себе з конкретною національно-етнічною спільнотою. Національні меншини, що є громадянами України мають право відновлювати та обирати національність. (ст. 11 ЗУ «Про національні меншини в Україні»). Цей вибір не може нести ніяких негативних наслідків.

За допомогою аналізу даної проблеми можна виокремити деякі проблеми у реалізації державної політики щодо підтримки та збереження культури національних меншин. Зокрема до них можна віднести безсистемність та неорганізованість відносин між національними меншинами та владою, також й через прогалини у створенні консультативно-дорадчого органу з питань етнонаціональних проблем на вищому державному рівні.

Отже, аналізуючи дане питання можна зробити висновок, що захист та підтримка прав національних меншин є невід'ємною частиною як національного так і міжнародного правового захисту прав людини. Права національних меншин необхідно розуміти як особливі права – певні форми позитивних дій, головним чином спрямовані на збереження меншинами своїх традицій та особливостей, до того ж права етнічних спільнот однаково важливі для забезпечення рівного ставлення та для протидії дискримінації.

Задля удосконалення етнокультурної політики можна запропонувати такі заходи, як: впровадження посади Уповноваженого з питань національних меншин, необхідно цілеспрямоване організаційне та фінансове сприяння етнічних груп в галузі масової інформації. Також українське законодавстві повинно визнати право на юридичний захист щодо спеціальних прав етнічних меншин та право звертатися із скаргами з приводу порушення їх прав.

ДЖЕРЕЛА ТА ЛІТЕРАТУРА

1. Про національні меншини в Україні: Закон України від 25.06.1992. *Відомості Верховної Ради України (ВВР)*, 2014, № 5, ст.62 (дата звернення: 10.10.2021)
2. Сподарик М. Б. Конституційно-правовий статус національних меншин в Україні: *Закарпатські правові читання*. 2014. 254 с.
3. Конституція України: Закон України від 28.06.1996 № 254к/96. (зі змінами і допов.). *Відомості Верховної Ради України*. 2019, № 38, ст.160.
4. Європейська Хартія регіональних мов або мов меншин від 05.11.992 року. URL: https://zakon.rada.gov.ua/laws/show/994_014#Text (дата звернення: 10.10.2021)

Науковий керівник: кандидат юридичних наук, доцент Примаков К. Ю.

УДК 37.018.011

Гулжан Жакаева, Динара Конарбаева
(Петропавловск, Казахстан)

СТАНОВЛЕНИЕ И РАЗВИТИЕ МЕСТНОГО САМОУПРАВЛЕНИЯ В РЕСПУБЛИКЕ КАЗАХСТАН

Местное самоуправление является одной из форм народовластия, неотъемлемой частью системы управления обществом, занимают одно из ведущих мест в системе демократических преобразований государственного и общественного устройства Республики Казахстан. В последние годы в Республике Казахстан был осуществлен ряд мер, направленных на формирование местного самоуправления. Современные тенденции общественного развития в казахстанском государстве приводят к необходимости основательно и глубоко пересмотреть отношения между обществом и государством.

Ключевые слова: РК, Конституция, управление, суд, труд, охрана, закон.

Local self-government is one of the forms of democracy, an integral part of the system of public administration, occupy one of the leading places in the system of democratic transformations of the state and social structure of the Republic of Kazakhstan. In recent years, a number of measures have been implemented in the Republic of Kazakhstan aimed at the formation of local self-government. Modern trends in social development in the Kazakh state lead to the need to thoroughly and deeply revise the relationship between society and the state.

Keywords: RK, Constitution, governance, court, labor, security, law.

Как и у многих народов, корни самоуправления у казахов лежат в эпохе возникновения родовых и племенных общин, когда складывался кочевой уклад жизни. Родовые старшины и племенные вожди выбирались на курултаях и сходах кочевников. Они наделялись полномочиями разрешать споры, формировать и командовать подразделениями воинов, родовые общины обладали широкой автономией и имели большой вес.

Как писал Н.Э. Масанов, «следует подчеркнуть отсутствие у всех кочевников сколько-нибудь развитых форм власти и ее институциональной формы – государственности. Координация общественных функций, лежащая в основе процессов централизации, с последующей бюрократизацией общественной и политической жизни социума не могла эволюционировать у кочевников в сколько-нибудь развитые формы государственности» [1, с. 37].

У казахов в течение длительного периода времени все основные потребности и интересы общества успешно удовлетворялись не столько государством, а развитыми социальными институтами, в том числе и институтом самоуправления, так как основой миропорядка для казахского народа с начала XIII века до начала XX века был курултай. Его организационные нормы надлежало выполнять неукоснительно, ибо только в этом случае принятые на нем решения могли иметь силу. По нашему мнению, казахская государственность испокон веков имела свою национальную специфику, представляя собой не государство в традиционном виде, а нечто иное – развитой социум, основанный на самоуправленческих началах.

Вследствие реформ 1867-1868 гг. аулы, волости, округа стали административно-территориальными единицами Российской империи и «туземная администрация» была жестко интегрирована в управленческую вертикаль. Так, земские и городские учреждения не были подчинены местной администрации, но деятельность их, с точки зрения законности, была поставлена под весьма властный контроль бюрократии в лице министра внутренних дел и губернаторов.

Следующим исторически небольшим, но важным временем развития самоуправления, является принятое Временным правительством в мае 1917 года Временное положение о земских учреждениях, где к компетенции земств относились: вопросы охраны труда,

создание бирж труда, оказание юридической помощи, устранение дороговизны. Земства получили свои исполнительные органы – милицию. Создавались волостные земские собрания и волостные земские управы. Попытка Временного правительства осуществить реформу местного самоуправления свидетельствует о прочности включения органов самоуправления в структуру управления государством, основанного на принципах демократии.

В ходе разработки проекта первой советской Конституции высказывались противоположные мнения о природе, целях и задачах местного самоуправления. Проект Конституции, предложенный А.А. Шрейдером, исходил из того, что функции местных Советских органов должны быть ограничены проблемами местного значения. Однако большинством членов конституционной комиссии эта концепция была отвергнута. И в Ст. 56 и 60 Конституции было закреплено, что в границах своего ведения каждый областной, губернский, уездной и волостной съезд Советов и каждый городской и сельский Совет являются «высшей в пределах данной территории властью».

В середине 30-х годов в СССР произошел ряд изменений, потребовавших необходимость разработки и принятия не только новой Конституции СССР, но и Конституций союзных республик. В соответствии с этим новая Конституция СССР, принятая VIII Чрезвычайным съездом Советов Союза СССР 5 декабря 1936 года, устанавливала новые принципы формирования Советов. В частности, в соответствии со статьей 97, местные Советы депутатов трудящихся руководят деятельностью подчиненных им органов управления, обеспечивают охрану государственного порядка, соблюдение законов и охрану прав граждан, руководят местным хозяйственным и культурным строительством, устанавливают местный бюджет. За местными Советами было также закреплено право принимать решения и давать распоряжения в пределах полномочий, предоставленных им законом Союза ССР и союзной республики.

С образованием Казахской ССР в 1936 г. статус союзной республики практически закрепил существующее централизованное командно-административное управление. В Конституции Казахской ССР 1937 г., разработанной на основе Конституции СССР от 5.12.1936 года, о местных органах управления было сказано: «Органами государственной власти в областях, районах, городах, поселках и аулах являются Советы народных депутатов».

7 октября 1977 года Верховным Советом СССР был принят Основной Закон советского государства, в котором к ведению союзных республик были отнесены вопросы установления порядка организации деятельности местных органов власти и управления. Среди основных положений союзной Конституции, касающихся местных советов, были: регулирование выборов в Советы, порядок выдвижения кандидатов в депутаты, взаимоотношения депутатов с избирателями и другие, получившие развитие в Конституции Казахской ССР 1978 г., в которой продолжилась традиция смешивания сущности местного самоуправления с местными органами государственной власти. Что, по мнению автора это объясняется долго господствующей в литературе по научному коммунизму критике и разоблачению «меньшевистской и оппортунистической идеи о Советах как об органах только местного самоуправления» [1, с. 141].

15 февраля 1991 года был принят закон «О местном самоуправлении и местных Советах народных депутатов РК». Согласно этому закону местное самоуправление осуществлялось на уровне аулов, сел, поселков, городов и районов в городах в форме власти Советов. Помимо этого оно включало в себя органы территориального общественного самоуправления в пределах кварталов, микрорайонов и т.п., местные референдумы, собрания (сходы) и конференции граждан. Впервые за многие десятилетия проходили альтернативные выборы, в которых население страны проявило очень высокую политическую активность.

Вопрос о периодах становления и развития местного самоуправления после обретения Казахстаном независимости является в литературе дискуссионным.

В своем диссертационном исследовании С.К.Ахметов «Развитие местного

государственного управления и самоуправления в Республике Казахстан» (2008 г.) отмечает следующие этапы этого процесса институционального развития местного управления [3, с. 42]:

1. Первый этап включает 1991-1993 гг. В 1991 г. был принят Закон от 15 февраля 1991 года «О местном самоуправлении и местных Советах народных депутатов Республики Казахстан». Однако крушение системы КПСС и ее партийной вертикали - системообразующего признака в СССР после путча 19- 21 августа 1991 г. в Москве, создание исполнительной вертикали государственной власти независимого Казахстана в феврале 1992 г. изменили общественно-политическую действительность.

В 1992-1993 гг. Верховным Советом XII созыва был принят ряд законодательных актов, расширявших полномочия глав местных администраций за счет все более сужавшихся прав местных советов, в том числе по предоставлению и изъятию земельных участков, управлению и регулированию в области хозяйственной деятельности, строительства, охраны природы, транспорта и связи, социально-культурного, бытового обслуживания, обеспечения законности, охраны правопорядка, прав и свобод граждан. При этом ряд актов предполагали по времени ограничение срока действия. Например, 8-я сессия Верховного Совета Республики Казахстан 12-го созыва постановила передать до 1996 г. полномочия местных советов по использованию и распоряжению коммунальной собственностью соответствующим главам местных администраций, внося изменения в Закон о собственности и Земельный кодекс [4, с. 43].

Исполнительная вертикаль в лице глав местных администраций представляла собой нарождающуюся систему государственных органов новой независимой страны. Процессы приватизации торговли, бытового обслуживания, наделения землей и т.п. были причиной конфликтов глав местных администраций с местными советами, пытавшимися контролировать и вмешиваться в этот процесс. Роспуск в Казахстане советов народных депутатов в декабре 1993 г. по инициативе ряда самораспустившихся местных советов и принятие Закона «О местных исполнительных и представительных органах» означали завершение этого этапа.

2. Второй этап (1994-1996 гг.) ознаменован появлением новых местных представительных органов – маслихатов, именованных в начале маслихатами-собраниями депутатов. Именно на этот период приходится преобразование института глав местных администраций в институт акимов и закрепление названия маслихатов в новой, ныне действующей Конституции Республики Казахстан, принятой на всенародном референдуме 30 августа 1995 г. В 1996 г. постановлением Правительства Казахстана создаются кооперативы собственников квартир (КСК), которые в последующие годы ряд представителей общественности считали вероятной основой местного самоуправления, в дополнение к возникшим в ряде городов в начале 1990-х гг. комитетам общественного самоуправления (КОС).

3. Третий этап (1997-2000 гг.) характеризуется внесением Правительством первых законопроектов о местном самоуправлении. Установление местного самоуправления было одним из требований Конституции Казахстана, принятой 30 августа 1995 г. Раздел о заключительных и переходных положениях имел положение о двухлетнем сроке для приведения законодательства в соответствии с Конституцией. На этом этапе происходит всплеск внимания общественности в лице неправительственных организаций к теме местного самоуправления, проводились «Круглые столы» и семинары, посвященные этому вопросу.

4. Четвертый этап (2001-2005 гг.) отличается большей, чем ранее практической активизацией в направлении экспериментирования и апробирования разных моделей местного самоуправления на низовом, сельском уровне. В мае 1999 г. прошли прямые выборы акима в Чемолганском сельском округе Алматинской области, в 2001 г. эксперименты по избранию акимов сельского, в 2005 и 2006 гг. районного уровней. Существенной переменной в настроениях и деятельности государственной власти было

понимание необходимости децентрализации государственной власти и управления.

Признание в 2001 г. насущности децентрализации государственного управления было в 2002 г. уточнено как деконцентрация государственной власти и управления, что более точно отразило казахстанские реалии. Недостатки «сверхцентрализации» исполнительной вертикали и концентрация власти на областном уровне оценены группой отечественных исследователей во главе с К. Казкеновым как «суверенная автономия» отдельных областей [5, с. 44].

Необходимость появления и последующего развития гражданского общества поставила в числе актуальных задач введение местного самоуправления. В процессе общенационального диалога лояльные силы, и конструктивные элементы оппозиция и неправительственные организации по-своему направлялись в поиске оптимального варианта соотношения государственной власти и местного самоуправления.

5. Пятый этап (с 2006 г. по настоящее время) является логическим продолжением предшествующих изменений. В 2006 г. была апробирована практика заслушивания отчетов акимов перед населением, назначение районных акимов сменилось представлением нескольких альтернатив со стороны акима области и окончательным избранием районными маслихатами. Правовое оформление нового порядка назначения и избрания акимов, расширение прав маслихатов было проведено в рамках изменений и дополнений в Конституцию Казахстана. Но этому предшествовал общенациональный общественно-политический диалог.

С. Зиманов совершенно справедливо отметил, что накануне 1917 года, среди казахской интеллигенции идея земства становится особенно популярной. Самоопределение начали понимать как самоуправление, а последнее как земство. А. Букейханов в своих трудах полагал, что грамотному ведению общественных дел поможет введение земства. Вопрос о введении земства рассматривался 26 мая 1907 года на заседании Государственной думы, тогда было вынесено важное предложение о вводе земского самоуправления, отмена военного управления и введение других демократических учреждений. Идеи местного самоуправления в Казахстане не имели значительной, как в России, традиции, тем не менее, многие из них внимательно изучались представителями казахской интеллигенции, в частности лидером казахской интеллектуальной элиты начала XX века Алиханом Букейхановым. Земство в представлении казахской интеллигенции должно было стать тем институтом, который реально мог обеспечить ее участие, как и участие широкой общественности, в реальном управлении государством.

По проблемам формирования самоуправления, в том числе местного, в своих трудах высказывались известные ученые Казахстана. По мнению В.Н. Уварова, специфическая особенность власти местного самоуправления состоит в том, что она осуществляется органами, не входящими в структуру государственного аппарата, с одной стороны, и на деятельность которых государство не может влиять, с другой. Тем не менее, это публичная власть по своей природе, а потому ее решения являются обязательными для населения соответствующих местных образований. Но здесь нуждается в уточнении название власти местного самоуправления, поскольку публичная власть понятие широкое. Она может быть и государственной.

Народ Казахстана можно отнести к числу тех немногих субъектов конституционных правоотношений (наряду, к примеру, с населением административно-территориальных единиц, депутатами парламента и маслихатов, постоянными комитетами и т.п.), положение которых не регулируется нормами других отраслей внутреннего права, а напрямую регулируется только конституционным правом.

Конституция РК и законы не оставляют вне внимания проблемы местного самоуправления. В подпункте 3) пункта 3 статьи 61 Конституции РК записано, что Парламент издает законы, которые регулируют важнейшие общественные отношения, устанавливающие основополагающие принципы и нормы, касающиеся, в частности, основ организации и деятельности государственных органов и органов местного самоуправления.

Значит, основы организации, и деятельности органов местного самоуправления закрепляются в законе, который устанавливает основополагающие принципы и нормы. Эти основополагающие принципы и нормы должны вытекать из конституционных положений о государственных органах, а также местных органах самоуправления. К таким принципам и нормам относятся: выборность органов местного самоуправления, участие населения в самостоятельном решении вопросов местного значения, самостоятельность органов местного самоуправления в пределах их полномочий, установленных законом, связь с местными государственными органами в процессе осуществления компетенции.

В пункте 1 статьи 86 Конституции Республики Казахстан [6] говорится, что «местные представительные органы маслихаты выражают волю населения соответствующих административно-территориальных единиц». В соответствии с Законом «Об административно-территориальном устройстве Республики Казахстан» в систему административно-территориального устройства Республики Казахстан входят административно-территориальные единицы: поселок, аульный (сельский) округ, район в городе, город, район, область. Если административно-территориальная единица не ограничивается районом, то думается, что маслихаты должны создаваться не только в районах. Таким образом, Конституция Республики Казахстан не запрещает, а допускает возможность образования маслихатов в таких административно-территориальных единицах, как сельский округ.

Именно в этом направлении идет формирование местного самоуправления в Республике Казахстан. Изменения и дополнения в Конституцию Республики Казахстан, продолжающееся реформирование политической системы в Казахстане, способствующие демократизации общества, касаются организации местного самоуправления.

Местное самоуправление не может быть навязано «сверху» как система, наделяемая функциями, специально принадлежащих государству, а должно возникнуть «снизу» как плод инициативы самих граждан, их стремления к самоорганизации для решения отдельных вопросов местного значения [6, с. 32].

Наиболее «узким» местом государственного строительства остаются вопросы введения в стране местного самоуправления, взаимодействия его с органами местного государственного управления. Последние изменения в Конституцию Республики Казахстан, констатирующие, что маслихаты являются одним из органов местного самоуправления, внесенные по предложению Главы государства, оживляют положения статьи 89 Основного закона, принятого в 1995 году. При этом следует обратить внимание на несколько основных моментов.

При определении полномочий органов местного самоуправления, примерной их организационной структуры, оказания поддержки инициативам в этом направлении либо, напротив, противодействия со стороны правительства – все эти аспекты являются предметом дальнейших исследований.

Необходимо отметить, что государство определяет степень свободы деятельности местных органов управления. В данном случае стремление государства, его правительства создать реально функционирующую систему местного самоуправления играет решающую роль.

К органам местного самоуправления можно отнести известные практике комитеты общественного самоуправления, товарищеские суды, добровольные народные дружины, уличные, домовые и квартальные комитеты и другие самодеятельные организации населения. Формами местного самоуправления могут выступать местные опросы населения, сходы и собрания, профессиональные и другие волеизъявления населения по месту жительства.

Неоднократно в средствах массовой информации публиковались проекты законов о местном самоуправлении, в которых предлагались разные модели организации местного самоуправления в Республике Казахстан.

ИСТОЧНИКИ И ЛИТЕРАТУРА

1. Масанов Н.Э. Кочевая цивилизация казахов: основы жизнедеятельности номадного общества. Алматы: Социнвест, 1995. 160 с.
2. Сергеев М.Д. Демократия и социалистическое самоуправление народа. Новое в жизни, науке, технике. Серия «Научный коммунизм». Москва: Знание, 1987. № 10. 64 с.
3. Ахметов С.К. Развитие местного государственного управления и самоуправления в Республике Казахстан: дисс... канд. полит. наук. Казахский национальный университет имени Аль-Фараби. Алматы, 2008. 123 с.
4. Ключков Ю. Координаторы местного самоуправления. *Мысль*. 1992. №9. С. 7-8.
5. Конституция Республики Казахстан от 30.08.1995 года.
6. Жанузакова Л.Т. Историко-правовые основы становления и развития местного самоуправления в Республике Казахстан. *Известия НАН РК. Серия Общ. наук*. 2005. №3 (249). С.31-39.

УДК 341.93

*Динара Кантарбаева
(Петропавловск, Казахстан)*

КОНФЛИКТ КАК ОСНОВА МЕДИАТИВНОГО ПРОЦЕССА

В статье рассмотрены понятие конфликта, что является его источником, какие методы возможны для решения и прекращения конфликта.

Ключевые слова: *конфликт, ранг, ссора, окружающая среда, социальный статус.*

The article discusses the concept of conflict, what is its source, what methods are possible to resolve and end the conflict.

Keywords: *conflict, rank, quarrel, environment, social status.*

Конфликты – одно из важнейших явлений современной социальной и политической жизни. Всем хорошо известно, что жизнь человека в обществе сложна и полна противоречий, которые часто приводят к столкновению интересов как отдельных людей, так больших и малых социальных групп. Конфликт (от лат. «confluctus») означает столкновение сторон, мнений, сил [1].

История человеческой цивилизации насыщена разного рода конфликтами. Одни конфликты охватывали целые континенты и десятки стран и народов, другие вовлекали большие и малые социальные общности, третьи происходили между отдельными людьми. С древнейших времен люди пытаются решить возникающие противоречия и мечтают о бесконфликтном обществе. Возникающие государственности тоже можно рассматривать, как стремление создать универсальный механизм для предотвращения и разрешения конфликтов. В древнейших законах жестокого царя Хаммурапи (1792-1750 гг. до н.э.) содержатся десятки способов разрешения конфликтных ситуаций. По преданию царь Соломон (965 - 928 гг. до н.э.) прославился благодаря мудрости и умению избегать и разрешать конфликты [2, с. 414].

Специалистами подсчитано, что за последние 5 тысяч лет человечество участвовало приблизительно в 15 тысячах локальных и общих войнах – одной из самых страшных форм разрешения социальных противоречий [3, с. 5]. Из этого факта, как бы мы к нему не относились, следует, что вся история цивилизации пронизана социальными конфликтами, решение которых часто становится невозможным без привлечения силовых методов и приемов, что, безусловно, наносит непоправимый урон всем областям жизни и деятельности народов. Нужно отметить, что чаще всего даже самые серьезные конфликтные ситуации возникают и «расширяются» из самых мелких и, казалось бы, примитивных ситуаций,

поводов, причин, и поэтому рассмотрение самой сути конфликта, разбор всех его составляющих, а также способов его разрешения является самым важным предметом социальной психологии как науки.

Г. Зиммель (немецкая школа социологии) считается первым, кто ввел в научный оборот понятие «социальный конфликт», специально занявшись разработкой теории конфликта. Среди относительно устойчивых форм социального взаимодействия (авторитет, договор, сотрудничество и др.) особое место, по его мнению, принадлежит конфликту, который выступает исключительно важной формой общественного развития. По Зиммелю, социальное – это результат межличностных отношений, соответственно через их призму следует рассматривать все формы социального общения и взаимодействия, в том числе и конфликта. Он способствует социальной интеграции, определяет характер конкретных социальных образований [4].

Э. Дюркгейм (французская школа социологии) поставил знак равенства между общественным состоянием и социальной солидарностью. Основанием для объединения людей выступает не необходимость в противостоянии, а взаимная потребность друг в друге. Поэтому конфликт, являясь универсальным явлением общественной жизни, не упраздняет такие ее формы, как сотрудничество, взаимообмен, сплоченность, которые также являются универсальными. Конфликт, разрешаемый конструктивными способами, выполняет двоякую функцию: сигнализирует о социальной проблеме, а его разрешение восстанавливает социальный баланс. Решающую роль в общественном развитии он отводит не материальному производству, а культуре в широком смысле слова как системе коллективно разделяемых ценностей, убеждений и норм поведения, присущих определенной группе людей. По его мнению, общество – духовная реальность, которая стоит над индивидуумом. Нравственность как элемент духовной реальности обладает свойством регулирования конфликтов [5].

Так, по мнению Зигмунда Фрейда, источник конфликта лежит в противоречивости психики человека (результат борьбы слоев «Эго», «Ид» и «Супер Эго»). «Мы выводим расщепление психики не от прирожденной недостаточности синтеза душевного аппарата, но объясняем это расщепление динамически, как конфликт противоположно направленных душевных сил...».

З. Фрейд пришел к выводу, что главным источником конфликта является изначально присущий человеческой психике конфликт между сознательным и бессознательным, между смутными, инстинктивными влечениями и требованиями моральных и правовых норм. Именно эта дисгармония человеческой души служит главным источником всех социальных конфликтов: внутриличностных, межличностных, межгрупповых. Он утверждал, что конфликт, вызываемый неосознаваемыми, неприемлемыми импульсами либидо и агрессивными импульсами, составляет внутреннюю сторону жизни индивидуума. На эту имманентно присущую человеку конфликтность накладывается его опыт детства, отношений с родителями. В соответствии с психодинамической ориентацией конфликты, не нашедшие разрешения в детстве, потенциально чреватые патологией поведения в более зрелом возрасте. В этом плане определенный интерес представляет известное суждение Льва Семеновича Выготского по поводу взглядов Фрейда: «Человек как бы раб своего раннего детства, он всю жизнь разрешает и изживает те конфликты, которые создались в первые месяцы его жизни». [6]

Многие положения основных концепций, разработанных социологами и психологами в этот период, актуальны и в наши дни. Свое дальнейшее развитие они получили в современных концепциях конфликта как социально-психологического феномена. К ним следует отнести:

- конфликт – нормальное, многообразное социально-психологическое явление в жизни человека, социума;
- наряду с деструктивными функциями конфликт выполняет целый ряд конструктивных функций;

- конструктивное разрешение конфликта способствует развитию личности, социума;
- рассмотрение конкретных конфликтов в конкретных сферах жизнедеятельности человека, выявление их причин, определение оптимальных методов, способов и приемов их предупреждения и разрешения.

На этом этапе развития конфликтологии создаются предпосылки для выделения ее в самостоятельную отрасль научного познания.

Р. Дарендорф в своих работах «Классы и классовые конфликты в индустриальном обществе» (1957), «Современный социальный конфликт» (1988) и др. рассматривает конфликт в качестве главной категории и называет свою концепцию теорией конфликта. По его мнению, наличие конфликтов – естественное состояние общества. Не наличие, а отсутствие конфликтов является ненормальным состоянием. Повод к подозрительности возникает тогда, когда обнаруживается общество или организация, в которых не видно проявлений конфликта. Конфликты отнюдь не всегда являются угрозой для общественной системы, напротив, они могут служить одним из источников ее изменения и сохранения на основе порождаемых конфликтами позитивных изменений [7].

Л. Козер в своем классическом произведении «Функции социального конфликта», вышедшем в свет в 1956 год, дал глубокое обоснование позитивной роли конфликтного взаимодействия в жизни общества. Им был сформулирован ряд положений, ставших теоретическим фундаментом современной науки о конфликте:

- постоянным источником социальных конфликтов является неустранимый дефицит ресурсов, власти, ценностей, престижа, всегда существующий в любом обществе. Поэтому, пока существует общество, будет сохраняться в нем определенный уровень напряженности, время от времени перерастающий в конфликты. Особую роль в постоянной борьбе за эти дефицитные ресурсы имеет стремление людей к власти и престижу;

- хотя конфликты существуют в любом обществе, их роль в недемократическом, «закрытом», и демократическом, «открытом», обществе различна. В «закрытом», особенно в тоталитарном обществе, которое расколото на два враждебных, противоположных лагеря, конфликты носят революционно-насильственный, разрушительный характер. В «открытом» обществе, хотя и возникает множество конфликтов, они разрешаются конструктивным путем;

- конструктивные и деструктивные результаты конфликта глубоко различаются между собой. Главная задача конфликтологии и состоит в разработке рекомендаций по ограничению негативных и использованию позитивных функций конфликтов .

Для практиков, в частности, по-прежнему остается неясным соотношение величин в дихотомии «конфликт – согласие», хотя исторический опыт доказывает, что общество обеспечивает упорядоченность жизни населения только через согласие, через достижение взаимного понимания и признания.

А теперь рассмотрим природу и сущность конфликта. Это понятие в научной литературе, впрочем, как и в публицистике, неоднозначно. Существует множество определений термина «конфликт». Наиболее общий подход к определению конфликта состоит в определении его через противоречие как более общее понятие, и прежде всего - через социальное противоречие.

В основе конфликта лежат субъективно-объективные противоречия, но эти два явления (противоречия и конфликт) не следует отождествлять. Противоречия могут существовать длительный период и не перерасти в конфликт. Поэтому необходимо иметь ввиду, что в основе конфликта лежат лишь те противоречия, причиной которых являются несовместимые интересы, потребности и ценности.

Форма столкновений – насильственная или ненасильственная – зависит от множества факторов, в том числе, и от наличия реальных условий и возможностей (механизмов) ненасильственного разрешения конфликта и целей, преследуемых субъектами противоборства.

Итак, социальный конфликт – это открытое противоборство, столкновение двух или более субъектов участников социального взаимодействия, причинами которого являются несовместимые потребности, интересы и ценности. Социальный конфликт включает в себя также активность индивида или групп, блокирующих функционирование противника или наносящих ущерб другим людям (группам). Заметим, что проблематика конфликтов использует и такие термины, как споры, дебаты, торги, соперничество и контролируемые сражения, косвенное и прямое насилие. У многих исследователей конфликт ассоциируется и с масштабными, историческими изменениями.

В отечественной литературе наиболее полное определение социального конфликта дал Е.М. Бабосов в социологическом словаре: «Конфликт социальный – предельный случай обострения социальных противоречий, выражающийся в столкновении интересов различных социальных общностей – классов, наций, государств, различных социальных групп, социальных институтов и т.п., обусловленном противоположностью или существенным различием их интересов, целей, тенденций развития. Конфликт социальный складывается и разрешается в конкретной социальной ситуации в связи с возникновением требующей разрешения социальной проблемы. Он имеет вполне определенные причины, своих социальных носителей, обладает определенными функциями, длительностью и степенью остроты» [8].

А теперь рассмотрим субъекты и участников конфликта. Понятия «субъект» и «участник» конфликта не всегда тождественны. Субъект – это активная сторона, способная создать конфликтную ситуацию и влиять на ход конфликта в зависимости от своих интересов.

Косвенные участники могут:

- провоцировать конфликт и способствовать его развитию;
- содействовать уменьшению интенсивности конфликта или полному его прекращению;
- поддерживать ту или иную сторону или обе стороны одновременно.

Косвенные участники конфликта составляют определенную часть окружающей среды, в которой протекают конфликты. Поэтому социальная среда может выступать либо катализатором, либо сдерживающим или нейтральным фактором развития конфликта.

К примеру, ранг (нем.) – звание, чин, разряд, категория. В социальной конфликтологии он определяется по принципу высший – низший и предполагает позицию, занимаемую одним из субъектов конфликта по отношению к другому субъекту, противоположной стороны. Можно предложить следующий способ определения рангов оппонентов (субъектов конфликта):

Оппонент первого ранга – человек выступающий от своего собственного имени и преследующий свои собственные интересы.

Оппонент второго ранга – отдельные индивиды, защищающие групповые интересы.

Оппонент третьего ранга – структура, состоящая из непосредственно взаимодействующих друг с другом групп.

Высший ранг – государственные структуры, выступающие от имени закона [9].

В реальном конфликте каждая из сторон стремится понизить ранг противника и повысить свой собственный. Некоторые исследователи считают, что введение в конфликтологию понятия ранга оппонентов непродуктивно. Такое мнение, думается, не вполне обосновано, т.к. на уровне подсознания, в своих субъективных оценках, на уровне общественного мнения участники конфликта «наделяются» определенными рангами, хотя с юридической точки зрения, для этого нет оснований.

А теперь рассмотрим элементы в структуре социального конфликта.

Социальный статус – это общее положение личности или социальной группы в обществе, связанной с определенной совокупностью прав и обязанностей. Статус может оказать значительное влияние на положение (позицию) того или иного субъекта и участника в реальном конфликте.

Сила в социальном конфликте – это возможность и способность сторон конфликта реализовать свои цели вопреки противодействию оппонента (противника). Она включает всю совокупность средств и ресурсов, как непосредственно задействованных в противоборстве, так и потенциальных. Пока конфликт находится в стадии зарождения, его потенциальные субъекты имеют лишь примерное представление о реальной силе противоположной стороны и о возможной реакции окружающей среды на социальный конфликт. Только с началом конфликта и в ходе его развития информация о силе сторон становится более полной.

Окружающая среда – один из элементов в структуре социального конфликта. Она состоит из физической сферы (географических, климатических, экологических и других факторов) и социальной среды (определенных социальных условий, в которых развивается конфликт)

Важным элементом является объект конфликта. Объект конфликта – это любой реально существующий элемент материального мира или социальной реальности, на который претендуют конфликтующие стороны, например спорная территория, вакантная должность, обсуждаемый законопроект и другие. Все объекты подразделяются на три вида:

Объекты, которые не могут быть разделены на части, владеть ими совместно с кем-либо невозможно. Объекты, которые могут быть разделены в различных пропорциях между участниками конфликта. Объекты, которыми оба участника конфликта могут владеть совместно. Это ситуация «многого конфликта».

Выявление основного объекта – непереносимое условие успешного решения любого конфликта. В противном случае он или не будет решен в принципе (тупиковая ситуация), или будет решен не в полной мере и во взаимодействии субъектов останутся «тлеющие угли» для новых столкновений.

А теперь рассмотрим представление о ситуации. Каждый из участников конфликта составляет свое представление о ситуации, сложившейся в зоне разногласий и охватывающий все связанные с ней разногласия. Эти представления, очевидно, не совпадают. Стороны конфликта видят дело по-разному – это, собственно, и создает почву для столкновения. Конфликт прорастает на этой почве, когда по крайней мере один из двоих воспримет ситуацию как проявление недружелюбия, агрессии или неправильного, неправомерного образа мыслей другого участника конфликта.

Применительно к конфликту это значит: если человек считает конфликтную ситуацию реальной, то это влечет реальные конфликтные последствия. Иначе говоря, если кто-то полагает, что вступил в конфликт, то он и в самом деле оказывается в конфликте. А тот, с кем он конфликтует, может даже не подразумевать, что находится в конфликтных отношениях.

В основе любого рождающегося конфликта лежат мотивы. Почему два человека представляют себе одно и то же по-разному? Для этого должны быть какие-то причины. Таких причин можно назвать много, но все они, в конечном счете, ведут к тому, что у каждого человека складывается свой комплекс установок, потребностей, интересов, мнений, идей и т.д., на основе которого он воспринимает и оценивает все с чем сталкивается. На этой основе у него возникают и соответствующие мотивы – стремления, побуждения к действиям, направленным на реализацию его установок, потребностей и т.д. Но и в том и в другом случае они самым существенным образом влияют на отношение человека к важным для него вещам.

Таким образом, конфликты охватывают все сферы жизнедеятельности людей, всю совокупность социальных отношений, социального взаимодействия. Конфликт, по сути, является одним из видов социального взаимодействия, субъектами и участниками которого выступают отдельные индивиды, большие и малые социальные группы и организации. В целом, конфликтное взаимодействие предполагает противоборство сторон, т.е. действия, направленные друг против друга.

ИСТОЧНИКИ И ЛИТЕРАТУРА

1. Информационный портал фонда «Русский мир». URL: <https://www.ruskiymir.ru/>
2. Книга притч царя Соломона. Москва: Издательство АСТ, 2016. 416 с.
3. Психология конфликта. Психологическая защита и мотивации в структуре конфликта / Учеб. пособие для бакалавриата, специалитета и магистратуры / В.Г.Каменская. 2-е изд., перераб. и доп. Москва : Издательство Юрайт, 2018. 150 с.
4. Зиммель Г. Избранное: В 2 т. Москва, 1996. С. 128.
5. Ефименко А.З. Социология управления: учебное пособие. в 2 ч. МГСУ, 2015.
6. Зайцев А. К. Социальный конфликт. Москва, Академия, 2013.
7. Шевчук Д. Конфликты: как ими управлять (конфликтология). 580 с.
8. Лобан Н.А. Конфликтология УМК. Минск: Изд-во МИУ, 2008.
9. Социологический словарь. Минск, 1991. С. 80.

УДК 342

*Ірина Кобченко
(Дніпро, Україна)*

ДІЯЛЬНІСТЬ ГЕНДЕРНИХ ОРГАНІЗАЦІЙ В УКРАЇНІ

У статті проаналізовано потенціал громадських об'єднань, що враховують гендерну складову в роботі з клієнтом, що стає запорукою економічного зростання та розвитку громадянського суспільства. Констатовано зв'язок між розвитком громадських організацій соціального спрямування і демократичною стабільністю в країні. Зроблено висновки щодо необхідності врахування гендерної складової в роботі громадських організацій, які надають послуги населенню. Запропоновано можливі подальші дії в державній політиці щодо включення гендерної складової в роботу громадських організацій.

Ключові слова: *громадські організації, гендерна складову, гендерна спрямованість соціальних послуг.*

The article to write about potential of civil organizations is analyzed, taking into account the gender component when working with clients, which becomes a prerequisite for economic growth and civil society development. There is a correlation between development of nongovernmental organizations with social focus and democratic stability in the country. Conclusions are made concerning taking into account of the of NGOs that provide services to the population. Variants for the further courses of action in governmental policy are offered for the future concerning incorporation of the gender component into the work of non-governmental organizations.

Key words: *civil organizations, gender component, gender focus of social services, governmental agencies as partners for cooperation with public associations.*

Останніми роками проведенні дослідження у сфері гендерної діяльності показують, що за даними статистичних досліджень, можна побачити прояви гендерного дисбалансу серед представників керівних та високих урядових посад. Таке суспільне явище проявляється на сьогодні доволі часто: чоловіки скоріше підіймаються кар'єрними сходами та мають вищу заробітну платню.

У зв'язку з закріпленими гендерними стереотипами, економічними, політичними та освітніми нерівностями між чоловіками та жінками в Україні, на жаль, дуже поширена гендерна дискримінація закріплена патріархальною позицією. У 2019 році Україна посіла 52 місце з 189 за Індексом гендерної нерівності від Програми розвитку ООН. Ситуація може стати дедалі гіршою якщо не прийняти відповідні закони, недостатньою силу соціальних інститутів та нестачу політичної волі [1, с. 47].

У відповідь на занепокоєння цим питанням громадянами український уряд намагався розробити нові законодавчі акти, які стосуються інституційної та особистої дискримінації за статтю. Плани вдосконалення правової системи та правоохоронних органів залишаються недовиконаними, а українські жінки все ще стикаються з дискримінацією юридичною чи політичною. Насправді, нерівність впливає на багато аспектів жіночого повсякденного життя: від кар'єрного розвитку до проблем охорони здоров'я та результатів в умовах високого рівня насильства, спрямованого на жінок [1, с. 57].

За даними статистичних досліджень українки недооцінені в політичному житті. За часі УСРС частка жінок в політичних та громадських організаціях становила 30%. Це результат жорстких квот на обмеження жінок на виборних посадах, установленою комуністичною партією УСРС. Після виборів 2014 року частка жінок у Верховній Раді становила 12%.

Така сама ситуація в Україні була і в економічній сфері. Хоч жінки, в середньому, мають вищий рівень освіти вони займають нижчі посади та отримують близько 70% заробітної плати чоловіків [2, с. 19].

Саме такі явища суспільної та гендерної нерівності надали поштовхи для створення організацій, які борються за рівність для представників різних статей. Таким чином почали утворюватися незалежні гендерні організації, які почали виступати для захисту рівноправності громадян, захисту від домашнього насильства, протидії торгівлі людьми та досягнення рівності для жінок.

Прикладом такої організації в Україні можна назвати «Центр жіночі перспективи». Це громадське об'єднання засноване ще в 1998 році. Місія цієї організації являється захист прав жінок та забезпечення рівних прав та можливостей жінок та чоловіків у всіх сферах суспільного життя.

Діяльність організації спрямована на впровадження гендерної політики в Україні, зменшення рівня насильства, підвищення конкурентноздатності жінок на ринку праці та просування їх на рівень прийняття рішень в Україні. «Ми працюємо для того, щоб права жодної жінки в Україні не порушувалися» – це головна мета Центру.

За час своєї діяльності Центр реалізував понад 30 різних проектів, надавав безпосередню допомогу понад п'яти тис. клієнтам, здійснив різноманітні соціологічні дослідження та активно співпрацював з місцевими органами влади, надавав правову, освітню та інформаційну допомогу різним цільовим групам [3, с. 1].

Ще однією визначною та цікавою організацією називають: «Українська жіноча варта». Це всеукраїнська добровільна жіноча організація, що виникла у 2014 році з початком російсько-української війни та розпочала свою діяльність з масових навчань для жінок з домедичної, стрілецької, загальновійськової, психологічної підготовки та самооборони. Вони підтримують, навчають та створюють соціальні підприємства для жінок, ветеранів, дружин військових та вдів загиблих. З 2014 року навчання пройшли понад 30 000 жінок по всій Україні. Основним принципами Української жіночої варті є безпека, співпраця, солідарність та порука. Ці принципи говорять про сталі ідеї рівноправності та захисту населення.

Спрямування програм Української жіночої варті на відновлення довіри у суспільстві та заохочення громадян для допомоги людям, що потребують уваги та тим, чиї права порушуються чи обмежуються. На початку діяльність Української жіночої варті було сконцентровано на проблемі жінки у армії, захисті прав жінок у армії, створенні та розповсюдженні військової, домедичної, психологічної літератури та на проведенні масових занять та навчань для жінок. Сьогодні, крім цього, учасники організації займаються освітніми та соціальними програмами по всій Україні для жінок, що мають членів родин загиблих, скалічених чи полонених на війні, що мають членів родин, що беруть участь у бойових діях, внутрішньо-переміщених осіб та дітей війни [4, с. 1].

Прикладом встановлення гендерної рівності в сфері підприємництва та на високих керівних посадах є незалежна громадська організація Міжнародна Амбасада Жінок-Підприємниць в Україні. Вона заснована у 2016 році в співпраці з Польською Мережею, яка в свою чергу, створена за зразком проекту Єврокомісії – Європейської Мережі Амбасадорів Жінок-Підприємниць.

Місією цієї організації є пропагування підприємництва, як інструменту до власної економічної незалежності, переважно серед жінок України, шляхом створення комунікаційного простору для ефективної взаємодії, обміну досвідом, знаннями та розвитку доброзичливого середовища та підтримки серед підприємців і таких громадян, які мають намір стати підприємцями [5, с. 2].

Для формування в українському суспільстві демократичних цінностей, справедливості та гендерної рівності був створений Гендерний інформаційно-аналітичний центр «КРОНА». Робота організації переважно інформаційно-просвітницька й охоплює кілька напрямів.

Намагаючись об'єднати зусилля кращих фахівців з гендерної проблематики, «КРОНА» створила Гендерну експертну платформу. Це своєрідний аналітичний центр, в якому також генеруються нові ідеї щодо утвердження демократії в Україні.

В переліку громадських організацій, які об'єднують небайдужих ініціативних людей – чоловіків та жінок – які прагнуть подолати гендерну дискримінацію, що існує в суспільстві, відкинути стереотипи, що нас розділяють, та побудувати рівноправне суспільство вільних людей, які працюють на спільне благо також є ліга захисту прав жінок «Гармонія рівних» .

Засновники організації переконані, що саме гармонія рівних вивільнить нові творчі сили українського суспільства та надасть потужний стимул для розвитку держави у всіх сферах.

Пріоритети та мета об'єднання борються з множинною дискримінацією жінок та практична відсутність уваги до гендерних питань з боку багатьох політиків призводить до того, що низка дискримінаційних факторів накладаються одне на одний. В результаті маємо численні факти множинної дискримінації жінок.

Перелік подібних організацій є досить великим, їх мета та цілі є доволі схожими: досягнення гендерної рівності в політиці, освіті, суспільстві; захист від насилля, забезпечення справедливого ставлення до людей-інвалідів або представників іншої національності

Подібні спільноти та об'єднання є справді необхідними у сучасному світі. Вони допоможуть побороти різні види дискримінації та ті стереотипи, які лишають людей можливості розвитку у різних сферах суспільного життя. Саме незалежна думка людей та їх рішучі дії можуть звернути увагу уряду на реальні проблеми та допомогти їх вирішити. Саме завдяки таким організаціям жінки можуть бути впевненні у власній правоті та захисті своїх поглядів, можуть вільно озвучувати свою думку та мати рівні політичні та соціальні права. Отримувати високі посади, рівну заробітну платню та суспільні умови.

ДЖЕРЕЛА ТА ЛІТЕРАТУРА

1. Основи теорії тендеру: навч. посіб. / Агеєва В.П, Кобелянська Л.С, Скорик М.М. URL: http://gender.at.ua/_ld/1/186_osnovy_teorii_g.pdf
2. Статистичний аналіз відкритих даних: «Гендерний розподіл керівників юридичних осіб і фізичних осіб-підприємців» / О. Сидорук, А. Горбаль (український центр суспільних даних). URL: <https://www.slideshare.net/andriyhorbal/ss-80602712/1>
3. Остапчук О. Л. Особливості викладання спецкурсу “Гендерна педагогіка” для майбутніх соціальних педагогів. URL: <http://eprints.zu.edu.ua/view/creators/>
4. Лібанова Е.М. Людський розвиток в Україні: інноваційний вимір. Київ : Ін-т демографії та соціал. дослідж. НАН України, 2008. 316 с.
5. Винников О. Громадські організації в Україні: новий поступ з новим законодавством. *Голос громадянина*. 1997. № 4.

Науковий керівник: кандидат юридичних наук, доцент Чепік-Трегубенко О. С.

УДК 343.12

*Angela Cuciurcă (Chișinău, Moldova),
Elena-Ana Duda (Municipiul Constanța, România)*

INFRAȚIUNEA DE PRUNCUCIDERE PRIN PRISMA REGLEMENTĂRILOR ȘI DOCTRINEI INTERNAȚIONALE

Actualitatea subiectului abordat rezidă din interesul manifestat pentru cunoașterea completă a infracțiunii de pruncucidere.

Infracțiunea de pruncucidere este legiferată în majoritatea legislațiilor penale europene, ca infracțiune distinctă, iar definiția acesteia variază sub diferite forme și nu de puține ori aceasta se încadrează la capitolul „Infracțiuni de omor comise cu circumstanțe atenuante”. Viața și sănătatea sunt drepturi sacre consacrate persoanei și necesare pentru asigurarea existenței umane din toate timpurile. Legislațiile internaționale acordă o deosebită importanță ocrotirii drepturilor omului, ce sunt considerate valori universale care statuează și garantează dreptul la viață, integritate fizică și psihică a persoanei.

Cuvinte-cheie: *pruncucidere, uciderea copilului nou-născut, omor, mamă, tulburare psihică, îngrijire prenatală, depresie maternă, scala neurologică și adaptivă a capacității, funcționare neuro-comportamentală neonatală.*

The timeliness of the subject is due to the interest shown in full knowledge of the offense of bunkers.

The offense of armisment is regulated in most European criminal law as a distinct offense, and its definition varies in different forms and often falls under the heading „murder offenses committed under mitigating circumstances”. Life and health are sacred rights dedicated to the individual and necessary to ensure human existence of all times. International legislation attaches great importance to the protection of human rights, which are considered universal values that state and guarantee the right to life, physical and mental integrity of the person.

Keywords: *killing, killing the newborn child, killing, mother, mental disorder, pre-natal care, maternal depression, neurological and adaptive capacity scale, neuro-behavioral neural operation.*

Necesitatea de a acorda o protecție specială copilului, a impus faptul ca de-a lungul timpului să fie adoptate mai multe acte internaționale dintre care amintim: Declarația cu privire la Drepturile Copilului de la Geneva din anul 1924, precum și Declarația Drepturilor Copilului adoptată de Adunarea Generală la data de 20.11.1959, acestea fiind recunoscute ulterior și în Declarația Universală a Drepturilor Omului, în Pactele Internaționale privind drepturile civile și politice, precum și cele economice, sociale și culturale. În Convenția ONU cu privire la Drepturile Copilului, este stipulat faptul că familia este considerată mediu natural pentru dezvoltarea și bunăstarea tuturor membrilor săi – în special a copiilor – statuându-se astfel faptul că familia și respectiv mama, are cel mai mare potențial de a își proteja copiii și de a le asigura siguranța lor fizică.

Receptând mesajul universalității susținut prin Convențiile Internaționale, cu privire la drepturile copilului, afirmăm recunoașterea și garantarea acestora și prin emiterea unor reglementări privind protecția și promovarea drepturilor copilului care garantează drepturile tuturor copiilor fără discriminare, indiferent de rasă, culoare, origine socială, materială sau de gradul și tipul unor deficiențe, de statutul copilului la naștere sau cel dobândit.

În schimb, din analiza jurisprudenței Curții Europene a Drepturilor Omului, se poate concluziona că ori de câte ori Curtea este solicitată să se pronunțe dacă în cazul unui cetățean al unui anumit stat au fost încălcate prevederile articolului 2 din Convenția pentru protecția drepturilor omului și a libertăților fundamentale, relative la dreptul la viață, aceasta analizează temeinic legislația în domeniu a statului al cărui cetățean este cel în cauză și dă o soluție în consecință, adică în concordanță cu prevederile naționale.

De asemenea și în articolul 19 din Legea nr. 272/ 2004, interesul copilului primează, acordând interesului primordial dreptul de a fi crescut în condiții care să permită „dezvoltarea sa fizică, mentală, spirituală, morală sau socială a copilului” [1].

În vederea materializării acestui scop, părinții au printre alte îndatoriri și aceea, de a iniția toate măsurile necesare pentru realizarea drepturilor copilului, precum și „să coopereze cu persoanele fizice și persoanele juridice care exercită atribuții în domeniul îngrijirii, educării și formării profesionale a copilului” [2].

Conform Legii României nr. 272 din 21 iunie 2004 privind protecția și promovarea drepturilor copilului, copiii beneficiază de o formă de protecție și din partea organelor de specialitate ale administrației publice centrale, autorităților administrației publice locale, precum și orice altor instituții publice sau private cu atribuții în domeniul sănătății care sunt obligate să adopte, în condițiile legii, toate măsurile necesare pentru: „reducerea mortalității infantile; asigurarea și dezvoltarea serviciilor medicale primare și comunitare; asigurarea serviciilor medicale pentru gravide în perioada prenatală și postnatală, indiferent dacă acestea au sau nu au calitatea de persoană asigurată în sistemul asigurărilor sociale de sănătate” [1].

În tratatul realizat de renumitul penalist al anilor 1950 Vincenzo Manzini, acesta subliniază că „viața ca interes protejat de lege se bucură de ocrotire ca relație între oameni, deoarece și dreptul penal se preocupă numai de raporturile dintre oameni și între aceștia și colectivitate și nu de acțiunile, chiar imorale, pe care individul le-ar putea comite” [9, p.8]. Viața este protejată în toate societățile statelor lumii prin legi penale, acest lucru realizându-se nu doar din punct de vedere social, cât al valorii primare al oricărei societăți. Legile penale ale diferitelor state protejează nu numai viața fiecărui individ, interesul societății fiind reflectat în păstrarea și respectarea de către ceilalți membrii ai societății, a vieții și demnității persoanei cu care conviețuiesc.

Doctrina internațională abordează incriminarea infracțiunii de ucidere a noului născut de către mamă, în mod diferit, acordând protecție superioară existenței vieții și sancționând actele de periclitare a dezvoltării fizice și psihice a copilului. Cu atât mai mult cu cât nou-născuții sunt neajutorați și nu pot să se apere de atingerile infracționale pe care mama le exercită asupra tuturor copiilor indiferent de rasă, sex sau origine socială.

Spinelli G. Margaret, savant american care a studiat fenomenul de ucidere a copiilor nou-născuți în mediile din societățile primitive cât și în cele contemporane, observând că această practică era identificată pe toate continentele lumii de către diferite categorii de oameni, începând cu tribul, care se ocupa cu vânatul și cultivarea plantelor și sfârșind cu civilizațiile dezvoltate. Autoarea enunță că lipsirea de viață a copiilor nou-născuți era mai mult o regulă decât o excepție de la ea. „Factorii predispozanți la depresia antepartum sunt: antecedentele personale sau familiale de depresie, disfuncție conjugală, vârstă fragedă, educație minimă și numărul mai mare al copiilor. Femeile gravide care sunt deprimare sunt expuse riscului anorexie, consumul de nicotină, droguri și alcool și eșecul de a obține o îngrijire prenatală adecvată” [10, p. 976].

În studiul: „Simptome depresive materne în timpul sarcinii și iritabilitate la nou-născut”, autorii Zuckerman B., Bauchner H., Parker S., Cabral H., constată că faptele reprobabile sunt comise de către mame, aducând argumente științifice în motivarea comiterii faptelor de ucidere a pruncilor nou-născuți, precizând faptul că „Femeile gravide care sunt deprimare sunt expuse riscului anorexie, consumul de nicotină, droguri și alcool și eșecul de a obține o îngrijire prenatală adecvată.” [11, p. 190]. Efectuând studii pentru cercetarea fenomenului, relevante pentru a determina dacă simptomele depresive materne în timpul sarcinii sunt asociate cu funcționarea neuro-comportamentală neonatală, măsurată prin scala neurologică și adaptivă a capacității, autorii citați au constatat că depresia maternă a fost asociată cu o gamă largă de acțiuni adverse exercitate asupra copiilor, relevând interacțiuni slabe între mamă și copil la 3 luni după naștere.

Autorii Dawson G. și Klinger L.G, în urma studierii activității lobului frontal și a comportamentului mamelor cu simptome depresive care alăptează sugari, detectează în aceeași măsură că „altele serioase sechele sunt în rate mai mari de accidentare accidentală, copil abuzat, neglijare și pruncucidere” [3, p. 725].

Cercetătorii Evans J., Heron J. și Francomb H. au publicat în anul 2001, „Studiu de cohortă a dispoziției deprimante în timpul sarcinii și după naștere, asupra unei unități de 14000 de femei însărcinate”, unde s-a demonstrat că simptomele depresiei au fost mai frecvente și mai severe în timpul sarcinii comparative cu perioada postnatală [5, p. 257].

Astfel, cercetările realizate de cercetătoarea Spinelli Margaret, din datele studiului clinic care a fost realizat pe un număr de 50 de femei, care au fost implicate aleatoriu în psihoterapie interpersonală pentru depresia antepartum, sau aflate sub observație cu o educație parentală, a reieșit că pentru a diminua cauzele producerii acestor acțiuni, a fost dovedită „eficacitatea psihoterapiei interpersonale pentru depresia antepartum” [10, p. 980].

Ca formă de prevenire a infracțiunii cercetate, a fost identificată ca alternativă implementarea psihoterapiei, care ar oferi suport emoțional subiectului și ar dezvolta abilități necesare adoptării rolului de mamă. Psihoterapia interpersonală a fost adoptată și folosită cu succes pentru a trata depresia la femeile însărcinate. Aceasta este o terapie scurtă, eficientă și prezintă avantajul de a nu expune copilul nou-născut la vreun risc. Mama învață să identifice și să acorde grijă propriilor nevoi, încercând implicarea oamenilor disponibili demni de încredere din jurul ei. Acest concept oferă viitoarei mame o rațiune rezonabilă, pentru problemele cu care se confruntă.

În motivarea actului ucigaș al mamei, autorii Lellord F. și Andre C., atribuie diagnostice medicale comportamentului deviant, care specifică ei „se manifestă prin îngrijorări excesive și nejustificate, la care sunt adăugate și alte simptome cum ar fi hiperactivitatea sistemului nervos care dirijează reacții involuntare, palpitații, transpirații, cât și o tensiune musculară care dau adesea senzații de oboseală, urmate de dificultăți de concentrare, perturbări ale somnului” [8, p. 276].

Ca tratament al acestui sindrom anxios pe care îl consideră o maladie, pacienta aflându-se în suferințe profunde, trebuie să urmeze pe lângă tratamentele medicamentoase ce urmează a fi administrate în recuperarea celor care prezintă acest simptom și „ședințe de restructurare cognitivă” [4, p. 23]. Apreciem studiul autorilor ca fiind relevant, însă putem realiza aceste obiective numai în cazul în care putem identifica autoarea faptei, înainte ca aceasta să fie implicată deja în procesul biologic al nașterii. De aici rezultă că aceste cazuri trebuie să fie identificate anterior, printr-o riguroasă evidență a persoanelor care prezintă sarcini în evoluție, care nu sunt înregistrate în documentele medicilor de familie sau cel al obstetricienilor, pentru a se evita pe cât posibil instalarea stărilor de anxietate sau depresive și depistarea la timp a leziunilor neurologice, provocate antepartum sau depresiei post-partum.

Deși vinovăția are o importanță deosebită în calificarea faptei drept infracțiune, nu scoate total în evidență mobilul care a determinat mama să comită infracțiunea, precum și rezultatul final pe care aceasta dorește să îl obțină, legiuitorul completând prin texte incriminatoare latura subiectivă, legiferând și alte condiții care să reprezinte motivul și semnele facultative a componenței infracțiunii. În cazul săvârșirii infracțiunii de pruncucidere de către mamă, în afară de vinovăție rămân și simțirile sau trăirile care nu sunt incluse de obicei în cadrul semnelor laturii subiective.

Codul penal al Federației Ruse conține o reglementare expresă referitoare la subiectul în discuție, legiuitorul stabilind dispoziții precise, concrete cu privire la forma laturii subiective: „Emoțiile, trăirile, sunt stările ce însoțesc pregătirea și executarea propui-zisă a faptei infracționale” [7, p. 190].

Popov A. N. în lucrarea „Infracțiuni împotriva vieții în circumstanțe extenuante”, susține că „drept temei de atenuare a răspunderii penale pentru pruncucidere îl formează starea psihică anormală a femeii, determinată în parte de starea patologică în care se află organismul ei, în timpul sau imediat după naștere și de tulburarea sistemului nervos pricinuită de naștere” [12, p. 7]. Acest fapt vine să îmbrace conceptul medical care pe parcursul dezvoltării juridice s-a dezvoltat în știința dreptului penal, alături de conceptul social și ulterior adoptându-se răspunderea penală pentru infracțiunea de pruncucidere, dintr-o perspectivă dublă, în care cauzele sociale și cele medicale sunt înglobate în mod unitar, reprezentată de conceptul mixt.

Autorul Krasikov A. H. în lucrarea științifică denumită „Protecția juridică penală a drepturilor și libertățile umane în Rusia”, susține că nu numai mama biologică poate fi sancționată cu o

pedeapsă mai mică față de infracțiunea de omor, argumentând că femeia poate să poarte și un copil străin, fiind condusă de interese materiale, mercantile sau ce țin de relațiile rudenie. În susținerea celor de mai sus, acesta consideră că „O astfel de femeie, nu poate fi recunoscută subiect al pruncuciderii” [6, p. 45]. De *lege ferenda*, autorul citat propune ca noțiunea care este stipulată în norma juridică respective mama copilului, să fie înlocuită cu noțiunea de „lehuză” și „lăuză”.

Aceste definiții care sunt stipulate în normele practicii medicale, sunt aplicate din momentul declanșării nașterii de către mamă a nou-născutului, aceasta fiind denumită „lehuză” (parturientă), iar după nașterea copilului și delictvența placentei - „lăuză”. Acesta își motivează ipoteza făcând referire la similitudinile indicate în prevederile Codului penal din Letonia, unde se indică răspunderea penală pentru omorul propriului copil nou-născut, precizând că această teorie ar fi un pas avantajos și ar corespunde realităților. Nu putem susține opinia autorului Krasikov A. H. întrucât conform studiilor medicale, organismul femeii pe tot parcursul purtării sarcinii precum și în momentul nașterii se poate afla sub incidența tulburărilor psihice și fiziologice care pot duce la diminuarea discernământului, doctrina penală a decis că tocmai aceste stări duc la o incriminare mai blândă față de femeia care este mama naturală a copilului nou-născut.

Nu mai puțin expliciti sunt B. S. Nikiforov și Ia. M. Brainin, care consideră că infracțiunea poate aduce atingere obiectului apărării penale atât în mod nemijlocit, cât și în mod mijlocit, atât direct, cât și indirect, adică prin intermediul obiectului material [13, p. 11].

Cu opinia acestor doi autori nu putem fi de acord, deoarece, în orice ipoteză, obiectul apărării penale suferă atingere infracțională în mod mijlocit, indirect. Astfel, în literatura de specialitate au fost evidențiate trei variante ale „mecanismului” de atingere infracțională asupra obiectului apărării penale: a) infracțiunea poate influența în mod nemijlocit asupra facultății sociale ocrotite de legea penală; b) infracțiunea se poate exprima în influențarea nemijlocită asupra obiectului material al infracțiunii; c) infracțiunea poate fi realizată pe calea influențării nemijlocite asupra victimei (subiectului pasiv) [13, p. 11].

Odată ce infracțiunea de pruncucidere are obiect material, obiectul juridic special al acestei infracțiuni suferă atingere tocmai prin intermediul acestuia. De altfel, chiar V. Holban este nevoit să o recunoască: „Obiectul material al infracțiunii este corpul copilului nou-născut, deoarece asupra acestuia se exercită nemijlocit activitatea de ucidere” [13, p. 11]. În această situație, a opera cu noțiunea „obiectul juridic nemijlocit” înseamnă nu altceva decât a o echivala cu noțiunea „obiect material”. Ceea ce nu poate fi acceptat.

Concluzii. Generalizând cele expuse, concluzionăm: că instituția protejării vieții, implicit a copilului prin prisma drepturilor omului este reglementată atât la nivel internațional în forma sa generală, cât și la nivel național în forme particulare. Obiectivul principal al tratatelor internaționale și a legislațiilor penale ale statelor, care reglementează începutul dreptului la viață, drepturile omului și ale unui proces echitabil în vederea consacării principiului legalității infracțiunilor, este realizarea unei unități mai strânse între statele membre ale Consiliului Europei pentru protejarea vieții, a libertății individuale, libertății politice și a statului de drept, principii care constituie fundamentul tuturor democrațiilor autentice care influențează viața persoanei.

Baza apariției conceptului medical în baza căruia se ia în considerare datele oferite de știința medicală pentru stabilirea condițiilor în care mama săvârșește suprimarea vieții nou-născutului, aflată într-o stare de tulburare fizică și psihică de natură să ducă la uciderea propriului copil, au fost identificate concepții de consacrare a unui regim atenuant al calificării faptei de ucidere a copilului nou-născut de către mamă, care fac referire la domeniul medicinei, susținând că actul de naștere, în mare sau mică măsură se reflectă asupra sistemului nervos al femeii ce o poate impulsiona de a se sinucide sau de a își ucide copilul.

REFERINȚE BIBLIOGRAFICE

1. Legea României nr. 272 din 21 iunie 2004 privind protecția și promovarea drepturilor copilului. În: Monitorul Oficial al României, Partea I, nr. 557 din 23 iunie 2004, actualizată și republicată în Monitorul Oficial nr.159 din 5 martie 2014.
2. Legea României nr. 45 din 3 aprilie 2020 privind completarea legii nr. 272 din 21 iunie 2004

privind protecția și promovarea drepturilor copilului. În: Monitorul Oficial al României nr. 287 din 06 aprilie 2020.

3. Dawson G., Klinger L. G., Panagiotides H., Hill D., Spieder S. Frontal lobe activity and affective behavior of infants of mothers with depressive symptoms. *Child Dev*, 1992. 737 p.

4. Durham R., Allan T. Psychological Treatment of Generalized Anxiety Disorders. *British Journal of Psychiatry*, 1993, pp.19-26, [citată la 15 octombrie 2021]. Disponibil: https://www.researchgate.net/profile/Robert-Durham-4/publication/14844995_Psychological_Treatment_of_Generalised_Anxiety_Disorder_A_Review_of_the_Clinical_Significance_of_Results_in_Outcome_Studies_since_1980/links/00463519e764a81cd5000000/Psychological-Treatment-of-Generalised-Anxiety-Disorder-A-Review-of-the-Clinical-Significance-of-Results-in-Outcome-Studies-since-1980.pdf

5. Evans J., Heron J., Francomb H. et al. Cohort study of depressed mood during pregnancy and after childbirth. *BMJ* 2001; 323:257-260 [citată la 15 octombrie 2021]. Disponibil: <https://www.ncbi.nlm.nih.gov/pmc/articles/PMC5767767/3>

6. Красиков А. Н. Уголовно-правовая охрана прав и свобод человека в России. Саратов: Полиграфист, 1996. 345 с.

7. Kruglikov L. L. Drept penal al Rusiei. Partea generală. Moscova: BEK, 2000. 543p.

8. Lellord F., Andre C. Cum să ne purtăm cu personalitățile dificile, București: Editura Trei, 2003. 333 p.

9. Manzini V. Trattato di diritto penale italiano. Volume Ottavo. Torino: UTET, 1937. 365 p.

10. Spinelii G. M., Interpersonal Psychotherapy for Depressed Antepartum Women: A Pilot Study, July 1997, (*Am J Psychiatry* 1997;154, (1028-2030), p.1028, [citată la 10 octombrie 2021]. Disponibil: <https://ajp.psychiatryonline.org/doi/pdf/10.1176/ajp.154.7.1028>.

11. Zuckerman B., Bauchner H., Parker S., Cabral H. Maternal depressive symptoms during pregnancy, and newborn irritability. *Developmental and Behavioral Pediatrics* 1990; 11:190–194 [citată la 25 octombrie 2021]. Disponibil: https://journals.lww.com/jrnldb/Abstract/1990/08000/Maternal_DepressiveSymptoms_during_Pregnancy,_and.6.aspx

12. Попов А. Н. Преступления против жизни при смягчающих обстоятельствах. Санкт-Петербург: Юридический Центр Пресс, 2001. 453 с.

13. Stati V. Din nou despre infracțiunea de pruncucidere. Considerații critice asupra unor opinii doctrinare. În: *Revista științifică a Universității de Stat din Moldova*, 2008, nr.1, p. 11.

УДК 342

Ангеліна Лисенко
(Дніпро, Україна)

КОНСТИТУЦІЙНО-ПРАВОВА ВІДПОВІДАЛЬНІСТЬ ЯК ВИД ЮРИДИЧНОЇ ВІДПОВІДАЛЬНОСТІ

Визначаються основні ознаки (властивості) конституційно-правової відповідальності, що характеризують її як юридичну відповідальність. Детально аналізуються її специфічні, факультативні ознаки (властивості), котрі дозволяють кваліфікувати конституційно-правову відповідальність як самостійний і провідний вид юридичної відповідальності. Дається визначення конституційного правопорушення (делікту) та характеристика його складових елементів.

Ключові слова: конституційно-правова відповідальність, ознаки (властивості) конституційно-правової відповідальності, суб'єкт конституційно-правової відповідальності, конституційнополітична (парламентська) відповідальність, підстави конституційно-правової відповідальності, конституційне правопорушення (делікт), об'єкт конституційного правопорушення.

The main features (properties) of constitutional and legal responsibility are determined, characterizing it as a legal liability. Its specific, optional features (properties) are analyzed in detail, which allow to qualify the constitutional and legal responsibility as an independent and leading type of legal responsibility. The definition of a constitutional offense (tort) and characteristics of its constituent elements.

Key words: *constitutional and legal responsibility, signs (properties) of constitutional and legal responsibility, subject of constitutional and legal responsibility, constitutional and political (parliamentary) responsibility, grounds for constitutional and legal liability, constitutional offense (tort), object of a constitutional offense*

Конституційно-правова відповідальність, насамперед, це різновид юридичної відповідальності, яка настає внаслідок ігнорування або ж недотримання конституційно-правових норм. Зазвичай таке правопорушення наносить шкоду конституційному правопорядку, ладу, суспільним відносинам, які охороняються конституційними нормами. Як і будь-яка інша відповідальність у галузі права, конституційна має свої характерні ознаки, а саме:

1) Вона закріплюється у спеціальному законодавстві, що вказує на конституційні положення, наприклад, окремі Закони України про надання гарантій громадянам, про місцеве самоврядування, про порядок діяльності і формування органів державної влади, а не самою Конституцією України, адже вона не містить санкцій за порушення конституційного ладу. До речі, з усіх існуючих юридичних відповідальностей, конституційно-правова єдина не містить покарань за порушення конституційних норм.

2) Є підсумком правопорушення, тобто є підставою задля накладення конституційно-правової відповідальності.

3) Має обов'язковий характер та реалізується із застосуванням примусу.

4) Вона настає тільки за наявності вини (недотримання саме правових норм, а не релігійних, культурних і т.п.)

Конституційно-правова відповідальність настає виключно за вчинення конституційного правопорушення, яке обов'язково повинно містити 4 важливі елементи: об'єкт, об'єктивна сторона, суб'єкт та суб'єктивна сторона. Якщо ж відсутній хоча б один компонент, то можна вважати, що правопорушення, як такого, не було. Об'єктом такого правопорушення є те, на що посягає суб'єкт конституційно-правової відповідальності; об'єктивною стороною ж є зовнішня характеристика цього правопорушення. Суб'єктом є особа, що підлягає конституційно-правовій відповідальності через вчинення неправомірного діяння, а суб'єктивна сторона характеризує психологічне становище правопорушника під час неправомірного діяння.

Особливість конституційно-правової відповідальності за порушення конституційних прав і свобод особистості полягає у тому, що її регулювання на законодавчому рівні залежить від права, яке порушено. Наприклад, відповідальність за порушення виборчих прав громадян настає відповідно до кримінального та адміністративного права; за порушення трудових прав особи – відповідно до трудового; права власності – з цивільним. Тобто ця відповідальність є фундаментальною, від якої відштовхуються всі інші існуючі юридичні відповідальності.

Конституційно-правову відповідальність можна класифікувати наступним чином:

- По-перше, це відповідальність за порушення особистих прав і свобод людини і громадянина;
- По-друге, відповідальність за порушення конституційного ладу України;
- Відповідальність за порушення політичних прав і свобод людини і громадянина;
- Відповідальність за порушення економічних прав і свобод людини і громадянина;
- Відповідальність за порушення соціальних та культурних прав і свобод людини і громадянина;

- Відповідальність за порушення в здійсненні управління і порушення законодавства органами державної влади і місцевого самоврядування.

Публічний примус є різновидом обмеження прав людини і громадянина, і використовують його у конституційно-правовому регулюванні лише в необхідних випадках. А саме: запобіжні заходи, захист та відновлення прав, заходи відповідальності.

Метою запобіжних заходів є припинення протиправної поведінки. Примусові заходи захисту та відновлення своїх прав спрямовані на охорону, забезпечення суб'єктивних прав фізичних та юридичних осіб у тих випадках, коли вони не в змозі здійснювати особисті права та обов'язки.

Серед заходів публічного примусу головне місце посідають заходи юридичної відповідальності: негативна (відносини між державою, її органами і особою, що вчинила конституційне правопорушення) та позитивна (сумлінне й активне виконання особою своїх обов'язків перед державою, громадянським суспільством).

Існуюча різниця між негативною та позитивною відповідальністю значима для конституційного права. Але, на мою думку, правильніше було б розуміти позитивну відповідальність як застосування юридичних санкцій, уповноваженими на це суб'єктами, до органів влади й посадових осіб при відсутності в їх діях складів правопорушень. Загальна негативна оцінка діяльності або бездіяльності органів влади, посадових осіб або прийняття ними рішень, нехай і правомірних, але негативно оцінюваних, є підставою для застосування санкцій в силу приписів закону.

Відмінність конституційно-правової відповідальності від інших видів юридичної відповідальності (кримінальної, цивільної, адміністративної, дисциплінарної) полягає перш за все специфічністю своїх санкцій. Конституційно-правові санкції не торкаються особистої, фізичної свободи осіб, що характерно для багатьох кримінально-правових санкцій; істотної майнової шкоди індивідів (як цивільно-правові, фінансово-правові санкції); переліку адміністративних стягнень (штрафи, конфіскація); реалізуються поза відносинами безпосереднього підпорядкування по службі (дисциплінарна відповідальність). Конституційно-правові санкції можуть обмежувати лише політичні (публічні) права і свободи людини і громадянина. Політичні права і свободи – це можливість людини і громадянина, що забезпечується законом і публічною владою, брати участь у суспільно-політичному житті держави та здійсненні державної влади (право на свободу слова, зборів, мітингів; на участь в управлінні державними й громадськими справами тощо).

Можна виділити наступні санкції (конституційно-правові обмеження) серед заходів конституційно-правової відповідальності:

- 1) анулювання або відкладання на певний строк дії нормативно-правових актів державних органів та органів місцевого самоврядування або їх окремих положень (наприклад, відповідно до ч. 8 ст. 118 Конституції України рішення голів місцевих державних адміністрацій, що суперечать Конституції та законам України, іншим актам законодавства України, можуть бути відповідно до закону скасовані Президентом України або головою місцевої державної адміністрації вищого рівня).

- 2) розпуск державних органів, органів місцевого самоврядування, їх посадових та службових осіб (наприклад, згідно з ч. 1 ст. 87 Конституції України Верховна Рада України за пропозицією не менш як однієї третини народних депутатів України від її конституційного складу може розглянути питання про відповідальність Кабінету Міністрів України та прийняти резолюцію недовіри Кабінету Міністрів України більшістю від конституційного складу Верховної Ради України);

- 3) визнавати недійсними юридичні результати тих або інших конституційно-правових дій (наприклад, відповідно до ч. 1 ст. 92 Закону України "Про вибори народних депутатів України" від 17.11.2011 р. дільнична виборча комісія може визнати голосування на виборчій дільниці недійсним у разі встановлення нею порушень вимог цього Закону, внаслідок яких неможливо достовірно встановити результати волевиявлення виборців);

4) обмеження громадян у їх основних правах. Як приклад, на підставі ч. 3 ст. 76 Конституції України не може бути обраним до Верховної Ради України громадянин, який має судимість за вчинення умисного злочину, якщо ця судимість не погашена і не знята в установленому законом порядку.

Як висновок, можна сказати, що конституційно-правова відповідальність відіграє велику роль у політичному житті держави і її громадян. Саме на ній базуються усі інші види юридичної відповідальності, а саме: кримінальна, адміністративна, цивільна. Конституційне правопорушення є дійсною підставою задля настання конституційно-правової відповідальності. Підставою ж, у свою чергу, є правова норма, яку було недотримано та наявність у діянні або бездіяльності правопорушника конкретного складу конституційно-правового порушення.

Отже, активне вивчення різноманітних аспектів конституційно-правової відповідальності призведе до позитивних наслідків: чітке визначення конституційно-правової відповідальності і його закріплення на законодавчому рівні; створення одного чіткого нормативно-правового акту, у якому буде визначено підстави, порядок залучення до конституційно-правової відповідальності; розвитку галузевого законодавства та послідовного удосконалення інституту конституційно-правової відповідальності. Я вважаю, що конституційна відповідальність повинна стати окремим інститутом взаємних відносин громадянського суспільства і держави, яке внаслідок буде сприяти підвищенню довіри людей і держави (її представників) і відповідно буде позитивно впливати на розвиток правової демократичної держави.

ДЖЕРЕЛА ТА ЛІТЕРАТУРА

1. Мельник О. В. Конституційно-правова відповідальність вищих органів державної влади : автореф. дис. ... канд. юрид. наук : спец. 12.00.02 «Конституційне право». Київ, 2000. 16 с.
2. Наливайко Л. Р. Конституційно-правова відповідальність: питання теорії та практики: дис. ... канд. юрид. наук.: 12.00.02. Київ, 2000. 180 с.
3. Шляхтун П. П. Конституційне право України. Київ: "Освіта України", КИТ. 2008. 490 с.
4. Батанова Н. М. Конституційні делікти в Україні: проблеми теорії та практики : автореф. дис. ... канд. юрид. наук : спец. 12.00.02 «Конституційне право». Київ, 2007. 18 с.

Науковий керівник: доктор юридичних наук, професор Припутень Д. С.

УДК 347.72(075.8)«21/22»

*Дарья Мермер
(Минск, Беларусь)*

ПРАВОВОЕ РЕГУЛИРОВАНИЕ ЭЛЕКТРОННОГО ДОКУМЕНТООБОРОТА В ПРЕДПРИНИМАТЕЛЬСКОЙ ДЕЯТЕЛЬНОСТИ: ПРОБЛЕМЫ И ПЕРСПЕКТИВЫ

В статье рассматриваются теоретические и практические аспекты использования электронного документа, складывающиеся при регистрации и осуществлении деятельности субъектов хозяйствования. Автор анализирует действующие в Республике Беларусь нормативные правовые акты, регулирующие электронный документооборот в сфере предпринимательской деятельности. Обращено внимание на нововведения, уже ставшие предметом законодательного регулирования Республике Беларусь, а также нуждающиеся в соответствующем урегулировании в ближайшем будущем.

Ключевые слова: *электронный документ, электронный документооборот, правовое обеспечение, предпринимательская деятельность.*

The article considers the theoretical and practical aspects of use of the electronic document, during the registration and activities of economic entities. The author analyzes existing in the Republic of Belarus normative-legal acts, regulating the electronic circulation of documents in the sphere of entrepreneurial activity. Attention is drawn to the innovations that have already become the subject of legislative regulation in the Republic of Belarus and the Russian Federation, as well as those that need to be regulated in the near future.

Keywords: *electronic document, electronic document management, legal support, entrepreneurial activity.*

На сегодняшний день электронный документооборот стал не просто средством оптимизации внутренних процессов организации, а насущной необходимостью в условиях жесткой конкуренции. Субъекты предпринимательской деятельности взаимодействуют посредством электронного документооборота с конечными потребителями, а также с государственными органами. Именно автоматизация документооборота и управления информацией дает новые возможности любой организации по ускорению работы, позволяет опередить конкурентов при принятии как оперативных, так и стратегических решений, что обуславливает актуальность тематики статьи.

Объект исследования – электронный документооборот.

Предмет исследования – анализ проблем и перспектив правового регулирования электронного документооборота в предпринимательской деятельности.

Цель настоящей статьи – анализ правового регулирования электронного документооборота в предпринимательской деятельности, выявление проблем и перспектив совершенствования законодательства Республики Беларусь в области электронного документооборота в предпринимательской деятельности.

В работе использованы общие и частные методы научного познания: диалектический, исторический, формально-логический, аналитический, комплексного анализа, системный, сравнительный. В ходе исследования использованы методы комплексного и системного подхода. Совокупность элементов используемой методологической базы позволила обеспечить достоверность и обоснованность выводов и практических решений.

Теоретическая база исследования основана на нормативных правовых актах, относящихся к сфере регулирования информационных технологий. При написании научной работы были использована научная литература. Правовые проблемы, возникающие при введении электронных документов и электронной цифровой подписи в гражданский оборот, исследованы в публикациях в периодических юридических изданиях таких авторов, как В.Б. Королева [4], М.С. Абламейко [3] и др.

В научной работе разработаны пути совершенствования законодательства Республики Беларусь в области правового регулирования электронного документооборота в предпринимательской деятельности. Проведен самостоятельный и полный анализ актуальных теоретических и практических проблем в области правового регулирования электронного документооборота в предпринимательской деятельности. Область возможного практического применения результатов исследования: в предпринимательской деятельности, при разработке нормативных документов, в учебно-образовательном процессе.

Закон Республики Беларусь от 28 декабря 2009 года № 113-З «Об электронном документе и электронной цифровой подписи» (далее – Закон об электронном документе) [1] направлен на установление правовых основ применения электронных документов, определение основных требований, предъявляемых к электронным документам, а также правовых условий использования электронной цифровой подписи в электронных документах, при соблюдении которых электронная цифровая подпись в электронном документе является равнозначной собственноручной подписи в документе на бумажном носителе.

В соответствии со ст. 1 Закон об электронном документе электронный документ – документ в электронном виде с реквизитами, позволяющими установить его целостность и

подлинность, которые подтверждаются путем применения сертифицированных средств электронной цифровой подписи с использованием при проверке электронной цифровой подписи открытых ключей организации или физического лица (лиц), подписавших этот электронный документ.: документ в электронном виде с реквизитами, позволяющими установить его целостность и подлинность [1].

Таким образом, для того, чтобы документ стал электронным, необходимо подтвердить его целостность и подлинность с помощью сертифицированной электронной цифровой подписью.

В соответствии со ст. 2 Закона об электронном документе действие указанного Закона не распространяется на отношения, возникающие при использовании иных аналогов собственноручной подписи, а также при обращении документов в электронном виде, подтверждение целостности и подлинности которых осуществляется без применения сертифицированных средств электронной цифровой подписи [1].

Таким образом, Закон об электронном документе вводит, но не дает определение понятия «документ в электронном виде».

В соответствии с Государственным стандартом Республики Беларусь СТБ 2059-2013 «Делопроизводство и архивное дело. Термины и определения» документ в электронном виде – это документ, для создания и воспроизведения которого требуются средства электронно-вычислительной техники и сопрягаемые с ними устройства [2].

Например, документом в электронном виде будет считаться документ, созданный в текстовом редакторе Microsoft Word.

В Законе об электронном документе закреплены основные требования, предъявляемые к электронным документам.

Электронные документы должны:

- создаваться, обрабатываться, храниться, передаваться и приниматься с помощью технических, программных и программно-аппаратных средств;
- иметь структуру, установленную Законом об электронном документе;
- быть представляемыми в форме, доступной и понятной для восприятия человеком [1].

В целом под электронным документооборотом следует понимать такой способ организации делопроизводства в организации и государственном учреждении, при котором основная часть документов создается, используется и хранится в электронном виде с использованием специализированного класса программного обеспечения – систем электронного документооборота.

В настоящее время электронный документооборот применяется при регистрации и ликвидации субъектов хозяйствования, согласовании наименований организаций, уведомлении об изменении местонахождения организации, назначении (замене) руководителя (иного лица, уполномоченного в соответствии с учредительными документами действовать от имени организации). Использование механизмов обмена документами в онлайн-режиме обеспечит следующие преимущества: независимость от географического расположения, повышение производительности труда финансовых и бухгалтерских служб, оптимизация расходов на ведение бизнеса. Также автоматизация даст возможность мгновенно распределять затраты по центрам финансовой ответственности и бюджетным статьям, анализировать исполнение бюджетов подразделений для принятия оперативных решений и оценки эффективности их работы в онлайн-режиме, детально анализировать отдельные, особенно существенные статьи затрат [3, с. 46].

Таким образом, на сегодняшний день уже доступны электронные закупки, электронная государственная регистрация субъектов хозяйствования, подача электронных налоговых деклараций, интернет-сайты государственных органов, электронный учет недвижимого имущества и неиспользуемого государственного имущества, предлагаемого для реализации на торгах, обращение в хозяйственный суд помимо документальной формы также и в электронной.

Между тем в силу наличия значительного количества административных процедур, требующих представления копий документов на бумажном носителе (иногда и нотариально удостоверенных) с предъявлением оригиналов, реализация электронного документооборота в полном объеме пока затруднена. Представитель юридического лица или индивидуальный предприниматель после осуществления электронной государственной регистрации чаще всего должен будет прийти в регистрирующий орган и лично получить необходимые документы [4, с. 66].

Например, одно из условий участия в конкурсах и аукционах – представление копий учредительных документов и свидетельства о государственной регистрации, а также их подлинников. Веб-портал ЕГР дает возможность получить подтверждающие государственную регистрацию документы в электронном виде. Поэтому нормативные правовые акты, содержащие требование об их представлении, необходимо будет скорректировать, позволив субъектам предпринимательской деятельности пользоваться электронными формами документов.

Проведенный анализ действующего законодательства позволяет сделать следующие выводы.

Одними из благоприятных условий развития предпринимательской деятельности являются создание и обеспечение функционирования системы электронного документооборота, позволяющей максимально упростить и удешевить процессы взаимодействия субъектов хозяйствования и государственных органов.

Предлагается в законе закрепить понятие «электронный документооборот» и норму о том, что подлинным электронным документом признается оригинальный электронный документ, целостность и подлинность которого подтверждаются с применением сертифицированного средства электронной цифровой подписи, использующего при проверке открытые ключи лица (лиц), подписавшего (подписавших) электронный документ.

Предполагается предусмотреть возможность субъектов предпринимательской деятельности пользоваться электронными формами документов и представлять их в любые государственные органы, скорректировать таким образом нормативные правовые акты, содержащие требования об их представлении.

Необходимо определить в законодательстве условия, при которых электронная цифровая подпись будет использоваться как аналог печати и собственной подписи, а также требования обеспечения фиксации времени и даты заверения документа электронной цифровой подписью.

ИСТОЧНИКИ И ЛИТЕРАТУРА

1. Об электронном документе и электронной цифровой подписи [Электронный ресурс]: Закон Республики Беларусь, 28 декабря 2009 г. №113-З, в ред. Закона Республики Беларусь от 8 ноября 2018 г. №143-З // ЭТАЛОН. Законодательство Республики Беларусь / Нац. центр правовой информ. Респ. Беларусь. Минск, 2021.

2. СТБ 2059-2013 «Делопроизводство и архивное дело. Термины и определения» [Электронный ресурс]: Государственный стандарт Республики Беларусь, утв. постановлением Государственного комитета по стандартизации Республики Беларусь, 29 марта 2013 г. № 18 // ЭТАЛОН. Законодательство Республики Беларусь / Нац. центр правовой информ. Респ. Беларусь. Минск, 2021.

3. Абрамечко М. С., Андрончик А. А. Электронный документооборот в странах Евразийского экономического союза: сравнительный анализ и пути унификации. *Журнал зарубежного законодательства и сравнительного правоведения*. 2020. № 2. С. 36-47.

4. Королева В. Б. Правовое регулирование электронного документооборота в предпринимательской деятельности. *Право.by*. 2013. №3. С. 63-68.

*Научный руководитель: преподаватель первой квалификационной категории
Страковская А. В.*

УДК 374.018

Сағындық Мұқаш
(Петропавловск, Казахстан)

КОНЦЕПЦИЯ ПРАВ ЧЕЛОВЕКА И ЕЕ ОТРАЖЕНИЕ В КОНСТИТУЦИИ РЕСПУБЛИКИ КАЗАХСТАН

В данной работе рассмотрены права человека в нормах действующего законодательства. Соотношения прав человека и национальной безопасности. Концепция национальной безопасности Республики Казахстан в свете закрепления в ней интересов личности и выражения гуманистических принципов при обеспечении национальной безопасности.

Проблемы обеспечения безопасности, прав и свобод человека и гражданина неразрывно связаны с тем, какое место личность занимает в государстве, которое выступает гарантом ее правового положения, реального воплощения составляющих его главных элементов. Одной из целей единой и адекватной возникающим угрозам системы безопасности, необходимость создания которой неоднократно подчеркивалась Президентом нашей страны, должно стать обеспечение безопасности именно личности. Для реализации этого положения требуется поиск оптимальной модели приоритетов интересов государства и личности, а также законодательного закрепления гармоничной концепции безопасности личности как сложного социального и правового явления.

Кілт сөздері: жемқорлық, отбасы, сана, конвенция, Қазақстан, заң.

In this paper, human rights are considered in the norms of the current legislation. Relations between human rights and national security. The concept of national security of the Republic of Kazakhstan in the light of the consolidation of the interests of the individual and the expression of humanistic principles in ensuring national security.

The problems of ensuring the security, rights and freedoms of man and citizen are inextricably linked with the place that the individual occupies in the state, which acts as a guarantor of its legal status, the real embodiment of its main elements. One of the goals of a unified and adequate security system to emerging threats, the need for the creation of which has been repeatedly emphasized by the President of our country, should be to ensure the security of the individual. To implement this provision, it is necessary to search for an optimal model of priorities of the interests of the state and the individual, as well as legislative consolidation of a harmonious concept of personal security as a complex social and legal phenomenon.

Keywords: corruption, family, consciousness, convention, Kazakhstan, law.

Категория «безопасность» уже давно вошла правовую реальность и стала таким же «столпом либерального сознания, как демократия или права человека».

Этот термин использовался в таких документах как английский Билль о правах 1689 г., американская Декларация независимости 1776 г. и в особенности во французской Декларации прав человека и гражданина 1789 г., где прямо провозглашается, что безопасность входит в число неотъемлемых естественных; прав человека [5, с. 8].

В настоящее время проблемы безопасности как государства так и личности выходят на приоритетное место в философском осмыслении частных наук и междисциплинарных областей научного поиска. Исследованию сущности и содержания понятия «безопасности» посвящено значительное число публикаций, монографий, научных исследований однако с сожалением приходится констатировать, что до сих пор в общей теории правда и в других юридических науках нет достаточной четкости таких дефиниций как «безопасность личности и «безопасность. Государства сложившихся мнений об их соотношении содержания форм выражения.

Прекращение существования Советского Союза и поллярности идеологий повлекло за собой череду новых споров относительно необходимости переосмысления традиционной концепции, безопасности приспособления ее как новой действительности к новым данностям представляется, что человечество стоит перед новым пониманием безопасности, кроме этого анализ литературы показывает, что на протяжении столетий не раз происходила смена преобладающего смысла, понятия «безопасность».

В связи – с появлением научных исследований посвященных обеспечению национальной безопасности и безопасности отдельных сфер жизнедеятельности общества, оказалась размытой смысловая и содержательная грань между понятиями «национальная безопасность», «общественная безопасность», «безопасность личности». Запаздывание в научном освещении этих проблем негативным образом сказывается на правоохранительной практике, препятствует четкости нормативно-правового закрепления полномочий, функций государственных структур и органов местного самоуправления в охранительной сфере, правовом регулировании форм и методов их деятельности по обеспечению прав и законных интересов личности.

Представляется, что переосмысление многих устоявшихся в юридической науке понятий и категорий, в том числе и упомянутых, а также обеспечение междисциплинарного подхода к рассмотрению государственно-правовых реалий современного Казахстана немислимы без постановки и решения ряда методологических проблем и в частности рассмотрение вопросов безопасности в контексте прав человека. Вначале определим сущность понятия «безопасность», так она является более общей по отношению к категориям «национальная безопасность» и «безопасность личности».

Проблема безопасности и ее обеспечения на уровне выработки категориального аппарата на протяжении многих лет находилась в центре внимания философов, политологов, историков и, безусловно, правоведов.

Еще в трудах известнейших мыслителей древности: Геродота, Платона, Аристотеля содержатся не только ценнейшие сведения о государственном и политическом устройстве современного им общества, но и раскрывается содержание основных свойств, признаков, задач и функций институированного государства, в том числе в сфере обеспечения безопасности.

Так, по мнению Платона, «из стражей надо выбирать таких людей, которые, по нашим наблюдениям, целью всей своей жизни поставили самое ревностное служение государственной пользе и ни в коем случае не согласились бы действовать вопреки ей. Они охраняли бы государство от внешних врагов, а внутри него оберегали бы дружественных граждан, чтобы у этих не было желаний, а у тех – сил творить зло. А юноши, которых мы называем стражами, были бы помощниками правителей и проводниками их взглядов» [2, с. 129].

По мнению Аристотеля должно быть, прежде всего, пропитание; затем – ремесла (человеческая жизнь нуждается во многих орудиях); в-третьих, оружие (оружие необходимо для участников государственного общения как для поддержания власти против неповинующихся внутри государства, так и против внешних врагов, если они попытаются нанести обиду) [3, с. 126].

Обращаясь к истории формирования понятия «безопасность», отметим памятник юридической, политической, дипломатической и военной мысли древней Индии – Артхашастра или "Наука политики" ("Наука о государственном устройстве"). Защита от внешних и внутренних угроз рассматривается Артхашастрой как составная часть практической деятельности государства, управляемого «царем-мудрецом». В самом начале труда указывается, что есть «единое руководство политики, составленное на основании извлечений из большей части тех руководств по политике, которые были созданы древними учителями с целью овладения землей и для ее охраны» [4, с. 124].

В трактате дается весьма подробное наставление о назначении министров и главного советника, испытании их честности и нечестности, о назначении тайных агентов и

руководстве ими, о наблюдении в своих и чужих пределах за вражескими и дружественными партиями, о наблюдении за царскими сыновьями и о самосохранении царя и его жилища.

При этом действия тайных агентов рассматриваются как утонченные средства государственной политики для устранения препятствий на пути к общественному порядку и наблюдению за всеми ведомствами. В Артахашастре содержатся положения о различных бедствиях, беспорядках стихийных и внутренних, подрывающих основы государства и власть царя, а также нарушающих спокойствие его державы [5, с. 124].

В ключе рассматриваемой проблемы нельзя обойти вниманием воззрения одного из основателей политической науки, государственного деятеля и историка эпохи Возрождения Никколо Макиавелли, оказавшего значительное влияние на развитие политической теории и практики. Допуская возможность весьма широкого спектра действий, направленных на укрепление государства, среди которых могли быть недемократические и далекие от идеалов гуманизма, мыслитель призывал «...знать, что с врагом можно бороться двумя способами: во-первых, законами, во-вторых, силой. Первый способ присущ человеку, второй - зверю; но так как первое часто недостаточно, то приходится прибегать и ко второму. Отсюда следует, что государь должен усвоить то, что заключено в природе и человека, и зверя» [6, с. 124].

Безопасность личности состоит в существовании правовых и нравственных норм, общественных институтов, которые позволяли бы ей развивать и реализовывать социально значимые способности и потребности, не испытывая противодействия со стороны государства и общества. Кроме этого безопасность отдельного человека вплетается в его правовой статус. Последнее на наш взгляд находит отражение в его праве на безопасность о содержании которого пойдет речь в следующем параграфе.

Подводя итоги, посвященное анализу таких категорий как «безопасность» и «национальная безопасность» сделаем вывод о том, что безопасность это защищенность интересов таких субъектов как личность, общество и государство.

Национальная безопасность это защищенность многонационального народа Казахстана, носителя суверенитета и единственного источника власти в Республике Казахстан. Национальные интересы Казахстана, а значит и ее народа, заключаются в совокупности сбалансированных интересов личности, общества и государства.

Таким образом, национальная безопасность есть защищенность национальных интересов, приоритетность которых составляют интересы личности, выражающиеся в пользовании социальными благами, в целях удовлетворения своих потребностей, а также в возможности их защиты.

ИСТОЧНИКИ И ЛИТЕРАТУРА

1. Мальцев В.А. Проблемы обеспечения личной безопасности в свете реализации права на неприкосновенность личности / Правовая наука и реформа юридического образования: Сб. науч. трудов.
2. Калина Е.С. Государственно-правовой механизм обеспечения права на безопасность личности в Российской Федерации: Дис. ...канд. юрид. наук. Челябинск, 2004. С. 53.
3. Никитин Д.А. Конституционно-правовые основы безопасности личности в Российской Федерации: Дис. ... канд. юрид. наук. Самара, 2005. С. 36.
4. Скубченко Л.Ф. Личная безопасность: институционально-правовой и аксиологический аспекты: Дис ... канд. юрид. наук. Ростов н/Д., 1999.
5. Общеввропейская встреча в верхах. Париж, 21 ноября 1995 г.: Документы и материалы. Москва, 1991. С. 11.

СЫБАЙЛАС ЖЕМҚОРЛЫҚҚА ҚАРСЫ МӘДЕНИЕТТІ ҚАЛЫПТАСТЫРУДАҒЫ ҚҰҚЫҚТЫҚ САНА МЕН ҚҰҚЫҚТЫҚ ТӘРБИЕ

Сыбайлас жемқорлық әлеуметтік құбылыс ретінде саяси дамуына қарамастан қазіргі кезде әлемнің барлық елдерінде әлі де бар және олардың тек ауқымымен ғана ерекшеленетіндігі талданған.

Сондықтан мемлекетімізде сыбайлас жемқорлыққа қарсы күрес мемлекеттік саясаттың негізгі басымдықтарының бірі ретінде айқындалған. Сыбайлас жемқорлық өте күрделі, қауіпті зардаптары көп болатын ауқымды, негативті әлеуметтік құрылыс.

Кілт сөздері: жемқорлық, отбасы, сана, конвенция, Қазақстан, заң.

Despite its political development as a social phenomenon, corruption still exists in all countries of the world and is analyzed only in terms of its scale.

Therefore, the fight against corruption in our country is identified as one of the main priorities of public policy. Corruption is a large-scale, negative social construction with very complex and dangerous consequences.

Keywords: corruption, family, consciousness, convention, Kazakhstan, law.

Отбасы-адамның басты құндылығы. Ол адамдардың көптеген бастамаларының негізі және іргетасы болып табылады. Көбінесе отбасының қолдауы мен сенімі арқасында біз керемет биіктер мен жетістіктерге қол жеткіземіз. Сондай-ақ, отбасы әрқайсымызда жеке тұлғаны тәрбиелеу мен қалыптастырудың негізі болып табылады. Ата-аналар-өмір мұғалімдері. Бұл тұлғаның қалыптасуы, бала санасына белгілі бір білімді, қағидаттар мен дәстүрлерді салу арқылы, тәрбиелеу арқылы жүзеге асырылады. Сондықтан біз отбасы қоғамның қалыптасуында басты рөл атқаратынын батыл айта аламыз, өйткені қоғам-бұл адамдар, ал бұл адамдарды отбасы тәрбиелейді. Біздің тақырып бойынша біз жеке тұлғаға сыбайлас жемқорлыққа қарсы мәдениетті тәрбиелеуде отбасының қоғам алдындағы рөлі мен жауапкершілігі қандай екенін қозғаймыз. Сыбайлас жемқорлыққа жол берілмейтін тұлғаны қалай тәрбиелеу керек?! Бала кезден бастап бізді біреудің затын, мүлкін алмауға, меншігіне қол сұқпауға, басқа адамдарды құрметтеуге, заттардың құндылығын білуге және кез келген істе адал болуға үйретеді. Біздің ата-аналарымыздың ұстанған бұл негіздері мен принциптері біз үшін дұрыс жол бағыты болды.

Неге сол кезде осы қарапайым шындықты балалар санасына сіңіре отырып, сыбайлас жемқорлық әлі де өсіп келеді және еліміздің әрбір үйде дерлік тамаша өмір сүреді. Балалар тек қана айтатынымызды ғана емес, сонымен қатар біз не істейтінімізді байқап отырады, өйткені олардың жасында біз оларға еліктеу үлгісі болып табыламыз. Өз сөздеріңіз бен іс-әрекеттеріңізді бақылаңыз, тіпті бір-бірімен пара берген немесе оны алған біреу әр түрлі сәттерді талқылай отырып, олар сізді еститінін ұмытпаңыз, және оларда мұғалімдер мен отбасының ықпалына беймәлім және қандай да бір цинизм қалыптаса бастайды.

Сыбайлас жемқорлық туралы үш жастан бастап айту керек, бұл қабылдаудың бірінші кезеңі, көбінесе осы уақытта олар балабақшаға барады, бірінші кезең алты жасында аяқталады. Оларға дұрыс және дұрыс емес, адал немесе адал емес, әділ немесе жоқ деп айтуға болады. Әдетте бұл туралы тәрбиешілер алты жастан кейін, екінші кезеңде мектеп пен университетті бітіргенге дейін әңгімелесуді бастайды. Бұл, әрине, қазір білім беру мекемелерінің өздері әңгімелесулер мен білім беру бағдарламаларын өткізетіні жақсы, бірақ сізді барлық жерде емес, барлық уақытта бұл болып жатқан жоқ деп сендіремін.

Өз тәжірибем бойынша біздің оқу орнында, әрине, қандай да бір әңгімелер, видеороликтер көрсетілді, бірақ олар өте сирек болды, мен оларды бір қолдың

саусақтарымен санай аламын, сондықтан балаларды тәрбиелеу үшін тек сіз ғана емес, басқа ешкім де жауапты емес екенін есте сақтаңыздар және тәрбиені өзіңіз бақылауыңыз керек. Әрине, олармен танымдық ойындар ойнау, мультфильмдер мен фильмдерді көру, ертегілерді оқу және сыбайлас жемқорлықтың жалпы тақырыбы бойынша мәселелер қозғалатын мысалдар қою жақсы. Ең бастысы, балаларға сыбайлас жемқорлықтан басқа таңдау бар екенін, оларда әрқашан қорғау керек құқықтардың бар екенін және олар әрқашан ескеріліп, қорғалатын болатынын түсіндіру қажет.

Мен жаман деп айта алмаймын, бірақ бір жағынан сынай аламын, әр отбасында әртүрлі проблемалар болады, көбінесе сол балалардың проблемаларын шешу үшін ақшамен байланысты проблемалар. Ата-аналар балалардың қандай қажеттіліктерін қанағаттандыру керек екенін ажырата білуі керек, ал қалған қиырлықтардың жолын кесу керек. Жоқ шамадан тыс қамқорлық жасап, оның барлық теріс қылықтарына көзді жабу баланың тек материалдық құндылықтарды бағалайтынына әкеледі. Олардың басты міндеті балаларды жақсылық пен жамандықты ажырата білуге үйрету. Қазір балабақшаға бару үшін кезекке баланың туған сәттен бастап, туу туралы куәлігін алғаннан бірден тұру қажет, ал күткіңіз келмесе онда әрқашан жеңілдірек жолды табуға болады, яғни жай ғана пара беру.

Сіз бала мұндай мысалды көріп, басқаша жасай алады деп ойлайсыз ба?! Балалар ата-аналардың бейнесі, отбасы балаға қандай үлгі және жол көрсететіні өте үлкен рөл атқаратынын ұмытпаңыз. Неге қазіргі уақытта отбасы сыбайлас жемқорлыққа қарсы мәдениетті тәрбиелеудің маңыздылығын түсінбейді, сыбайлас жемқорлықты қоғам үшін жаман және қауіпті нәрселерге жатқызбайды. Мен менталитет, дәстүрлер, тұратын жері және тәрбиелеу әдістері де сыбайлас жемқорлыққа қарсы мәдениетті тәрбиелеуге үлкен әсер ететінін жоққа шығармаймын.

Әрбір бала ата-анасына теңеседі, бірақ ата-ана үлгісі ересек өмірде көрінбейді, тіпті бала тәрбиесінде қандай да бір кемшіліктен баланы жақсы тәрбиелеген кезде де, олар мұны ересек өмірде өзі үшін, ал одан әрі өз балалары үшін паракорлықтың көмегіңіз емес шешетіні мүмкін, бала кезіндегі жалпы жай-күйінен итеріледі.

Сондай-ақ Томас Гоббс «Левиафан» кітабында айтқандай, бай адамдар құқықбұзушылықтарды батыл жасайды. Көбінесе бай адамдар өз балаларының басына өмірде бәрі оңай беріледі, өйткені байланыс пен ақша бар. Және бұл олардың басты қатесі, өйткені әрқашан бәрі жақсы және тұрақты болмайды, әрдайым құлау да болады, тек қана таныс ағалар мен тәтелерге, сондай-ақ ата-аналардың ақшасына сүйенуге болмайды. Сол арқылы сіз тек ақшаға сүйенетін дәрменсіз және теріс пиғылды адамдарды тәрбиелеп, тек өз балаларыңызға нашар зияндық келтіресіз. Өйткені сыбайлас жемқорлық тек ақша беру ғана емес, ақша алу немесе осының бәрін басқа игіліктер үшін жасау. Ал бұл балалар өсіп, мемлекеттік қызметші болып, өз жағдайын пайдалана отырып, заңды бұзса, сыбайлас жемқорлық болып қалатынын елестетіп көріңізші [1, бет].

Тіпті Никколо Макиавелли сыбайлас жемқорлықты емдеуге қиын аурумен салыстырды [2, 35 бет]. Сыбайлас жемқорлық болып, пара беріп немесе оны алуға оңай үйреніп, болашақта адал өмір сүруге ол үшін қиындық туғызады.

Тіпті бір заңды табыс өмір сүруді немесе қосымша бірақ қазірдің өзінде заңсыз табыс бар елестетіп өмір сүреді. Барлығы бұған назар аударуды тоқтатты. Ал осының барлығына көп жағдайда ата-аналар, әжелер, аталар және басқа да туыстары, отбасы кінәлі. Отбасын үнемі білім мен тәрбиені дұрыс бермейтінін айыптауға болмайды, кейде өзінің шайынына қарап, үлкен қателікке жол бермеуге болмайды.

Кейде баланы қадағаламау оның қолайсыз компаниямен байланысына жол беруі мүмкін, және бұл жағдайда біз оған тәрбиелеу процесінде берген барлық нәрселерді ғана жоғалтпаймыз, сондай-ақ оны жеке тұлға ретінде жоғалтамыз.

Сонымен қоса, өз Отанына деген сүйіспеншілік және адал болуы керек, сол кезде оның алдында жауапкершілік пайда болады. Отанға деген сүйіспеншілікті бізде ата-әжелер, ата-әжелер тәрбиелеп, оның байлығын, асыл қасиеттерін және ұлы тарихымен таныстырды. Өйткені сіз өзіңіздің сүйікті Отаныңыз туралы ойлай отырып, қалай оған зиян келтіретін

нәрсе жасауға батылыңыз барады. Өйткені сыбайлас жемқорлық-бұл бір бөлігі мемлекеттік құрылымның бұзылуына, елдің экономикалық, ұлттық және саяси жақтары қауіпсіздігінің бұзылуына әкеледі, бұл құрылымның барлық жұмысына күмән келтіреді. Өйткені, балалар-еліміздің болашақ азаматтары. Балалардың ғана емес, сонымен қатар ата-аналар үшін түрлі сабақтар мен әңгімелесулер өткізу, балаларға сыбайлас жемқорлыққа қарсы мәдениетті тәрбиелеуде қандай қадамдар, қандай әдістерді қолдану қажет екенің көөсету керек.

Шынында да, дұрыс емес негіз болғандықтан, бәрі дұрыс болмайды, ал басты мәселе - ата-ананың оны жемқор шенеунік ретінде тәрбиелегенін әрқашан түсінбейді.

КСРО-да Қазақстанмен салыстырғанда сыбайлас жемқорлық деңгейі неге төмен болды деген сұрақ туындайды. Өйткені бұрын тұрақтылық, кепілдік болды және көптеген тегін нәрсе болды, өмір сүруге тура келмеді, барлығы тең болды, кемсітушілік болған жоқ, тиісінше мемлекеттік құрылыстың теңгеріміне нұқсан келмеді. Барлығы халықтың мүдделері үшін жасалды, тиісінше халық елдің ортақ игілігі үшін еңбек етті. Мүмкін, елдің экономикалық өсуінің тоқырауы сыбайлас жемқорлық деңгейінің таралуын және өсуін тудыруы мүмкін.

Бірақ үкіметтің қарапайым адамдардың ғана емес, сонымен қатар жоғары тұрған шенеуніктердің де мұқият тексерулерінен көрінген қазіргі әрекеттері осы мәселеге шындап қарайтынын көрсетеді. Мұны бақылау үшін олар еңбекақы төлеу жүйесін картаға енгізіп, оны картада да қолданбақшы.

Бұл барлық азаматтардың шығыстарын бақылауды жеңілдетеді, және кіріс пен шығыс арақатынасының статистикасы анық көрінетін болады, сондай-ақ қосымша табыстар бар ма (басты ғана емес, жеке шоттар да бақыланады), олар заңды ма, жоқ па, анық болады. Құқық бұзушылық кезінде нақты, неғұрлым бақыланатын әрекеттерді және неғұрлым толық жазалау шараларын біле отырып, ата-аналар бала кезінен бастап өз балаларын адал, әділ және ең бастысы заңға сәйкес әрекет етуге үйрету қажеттігін түсінетін болады.

Сыбайлас жемқорлық дегеніміз не және елдегі сыбайлас жемқорлықтың салдары қандай? Сыбайлас жемқорлық қоғам игілігі үшін белгілі бір қызмет атқару үшін бәрін жасауға толық қарама - қайшы ұғым, бұл тек жеке пайда үшін дәлелді іс-әрекеттер. Сыбайлас жемқорлық-бүкіл әлемді жұтқан әлеуметтік проблема.

Сыбайлас жемқорлықтың салдары экономикада да, тұтастай алғанда қоғамға да зиянды екенін білдірілуі мүмкін. Экономикада ол қоғам үшін игіліктердің, белгілі бір заттардың, жеңілдіктер мен бағдарламалардың біркелкі бөлінбеуінде, елдің жалпы байлығында көрініс табатын болады. Қоғамға зиян келтіруде - қылмыстың белгілі бір өсуі, мемлекетке және мемлекет өкілдеріне жаппай сенімсіздік білдіру көрінеді. Елімізде адамдардың әрбір уәдесін және мемлекеттің сөзінде алдауды іздейтін толық хаос басталады. Елдегі экономикалық өсімнің төмендеуіне алып келеді, бұл да жұртшылықтың наразылығын тудырады.

Жыл сайын БҰҰ бастамасымен 9 желтоқсанда Халықаралық сыбайлас жемқорлыққа қарсы күрес күні атап өтіледі, себебі бұл күні 2005 жылы БҰҰ-ның Сыбайлас жемқорлыққа қарсы конвенциясына қол қойылып, қабылданды. Бұл конвенцияға 180-ге жуық ел қол қойды. Қазіргі уақытта көптеген адамдар «Transparency International» деп аталатын осындай ұйым бар екенін естіді [3, 11 бет].

Бұл бүкіл әлем бойынша сыбайлас жемқорлыққа қарсы күреске бағытталған коммерциялық емес және үкіметтік емес халықаралық ұйым. Оның негізін 1993 жылы Берлин қаласында Дүниежүзілік Банктің Шығыс Африка бойынша бұрынғы директоры Петер Айген қалады.

Сыбайлас жемқорлыққа қарсы күреспен қатар, олар бүкіл әлем бойынша елдегі сыбайлас жемқорлық деңгейін зерттеумен айналысады және қазіргі уақытта осы ұйымның бөлімшелері 100 елде бар. Қазір ұйымның президенті Делиа Рубио.

Бұл ұйым еліміздің мемлекеттік секторының сыбайлас жемқорлыққа сезімталдығын көрсететін, сыбайлас жемқорлықты қабылдау индексін есептеумен және зерттеумен айналысады. Қазақстанда Transparency International бөлімшесі 1999 жылы 16 қыркүйекте құрылды және «Transparency Kazakhstan» атты қоғамдық қор ретінде тіркелді.

Біздің еліміз 2018 жылы сыбайлас жемқорлықты қабылдау индексіне немесе басқа The Corruption Perception Index (CPI) бойынша 31 балл жинап, 124 орынды иеленді. 2015 жылы- 28 балл, 2016 жылы- 29 және 2017 жылы- 31 балл болды. Әрине, біздің талдаушыларымыз ең жақсы нәтижені жоспарлады, бірақ жыл сайын Transparency International-ға кіретін елдердің саны артып келеді, тиісінше бәсекелестік де артып келеді [4]. 2018 жылы CPI-ға 180 ел мен аумақ қатысты. Және де сыбайлас жемқорлыққа қарсы күресетін елдер санының көбеюі қуантпауы мүмкін емес. Ал сыбайлас жемқорлықты қабылдау индексіне алғашқы үш орынды 88 баллмен Дания, 87 баллмен Жаңа Зеландия және жүзден 85 баллмен Финляндия алады. Тек 50 ұпайға өте аз елдер көшкенін ғана күйзеліске ұшыратады.

Өйткені мен сыбайлас жемқорлыққа қарсы мәдениетті отбасымен тәрбиелеу мәселесін тек біздің елімізде ғана емес, жалпы әлемде де көтермей, дәл осы индекс отбасының тәрбиелеу проблемаларына жанама қатысты, елде сыбайлас жемқорлыққа қарсы мәдениеттің қаншалықты дамығанын көрсетеді.

Біздің мемлекетте «Сыбайлас жемқорлыққа қарсы іс-қимыл туралы» Қазақстан Республикасының 2015 жылғы 18 қарашадағы № 410-V Заңы (01.08.2019 ж. жағдай бойынша өзгерістермен және толықтырулармен) бар [5].

ҚОЛДАНЫЛҒАН ӘДЕБИЕТТЕР

1. Гоббс Т. Левиафан, или Материя, форма и власть государства церковного и гражданского // Избр. произв. В 2 т. Т. 2. Москва: Мысль, 1964.
2. Макиавелли Н. Государь. Рассуждения о первой декаде Тита Ливия. О военном искусстве. Москва: Мысль, 1996.
3. «Transparency International». URL: [https://ru.m.wikipedia.org/wiki/ Transparency_International](https://ru.m.wikipedia.org/wiki/Transparency_International)
4. «Corruption Perception Index 2018». URL: <https://www.transparency.org>
5. Қазақстан Республикасының 2015 жылғы 18 қарашада қабылданған «Сыбайлас жемқорлыққа қарсы іс-қимыл туралы» Заңы.

УДК 347.155

*Alexandru Prisac, Angela Corjan, Violetta Voinscaia
(Chişinău, Moldova)*

PARTICIPAREA LA PROCESUL CIVIL A AUTORITĂȚILOR TUTELARE PENTRU INSTITUIREA MASURILOR DE OCROTIRE JUDICIARE

În acest articol a fost analizat statutul autorităților tutelare care participă la procesul civil în vederea depunerii concluziilor în procedura de instituirea unei măsuri de ocrotire judiciară. O atenție deosebită a fost acordată evidențierii particularităților conținutului avizelor depuse în instanța de judecată de anumite autorități împuternicite prin lege în vederea realizării atribuțiilor sale. La fel, este dată și o apreciere multiaspectuală a condițiilor de introducere în procesul civil a autorităților tutelare pentru a depune concluzii.

Cuvinte-cheie: *autoritate tutelare, măsurile de ocrotire, tutela, tutela provizorie, proces, aviz, participant, drepturi.*

In this article we have analyzed the status of tutorial authorities participating in the civil process in order to submit conclusions in the institution of judicial protection measures. Particular attention has been paid to highlighting the particularities of the content of the opinions submitted in the court by certain authorities empowered by law in order to carry out its tasks. Similarly, a multi-faceted assessment of the conditions of introduction in the civil process of tutorial authorities is given to draw conclusions.

Key words: *tutorial authority, protection measures, guardianship, provisional guardianship, process, opinion, participant, rights.*

Introducere. Potrivit art. 74 din Codul de procedură civilă al Republicii Moldova: „ În cazurile stabilite de lege, autoritățile publice competente, din proprie inițiativă, la cererea participanților la proces sau din oficiul instanței, pot interveni în proces pînă la pronunțarea hotărîrii în primă instanță, precum și în instanța de apel, pentru a depune concluzii, potrivit funcției, în vederea apărării drepturilor, libertăților și intereselor legitime ale altor persoane, a intereselor statului și ale societății. Instanța judecătorească poate, după caz, din oficiu să introducă în proces autoritatea publică competentă pentru a depune concluzii asupra cauzei în curs de examinare. Autoritățile menționate în prezentul articol au drepturile și obligațiile procedurale de participant la proces specificate la art.56 din prezentul cod, precum și în alte legi.

Prevederile articolului menționat stipulează o altă formă de participant în proces civil a autorităților publice pentru apărarea drepturilor, libertăților și intereselor altor persoane – depunerea concluziilor. [1, p. 262]

Astfel, scopul participării la proces al autorităților publice pentru depunerea concluziilor este realizarea atribuțiilor acestora [2, p. 35] în vederea apărării drepturilor, libertăților și intereselor altor persoane, a intereselor statului și ale societății.

Metode aplicate și materiale utilizate. Rezultatele lucrării au fost obținute în urma utilizării următoarelor metode de cunoaștere: sinteza, analiza, și comparația. Cea din urmă a contribuit la evidențierea particularităților concluziei depusă în instanța de judecată de către autoritățile publice tutelare în procesul civil de instituirea măsurilor de ocrotire judiciare.

Rezultatele obținute și discuții. Depunerea concluziilor de către autoritățile publice competente poate avea loc în baza a trei temeuri:

- din proprie inițiativă a autorității publice;
- la cererea participanților la proces;
- din oficiul instanței.

Depunerea concluziilor ca formă de participare a autorităților publice la procesul civil se face numai dacă aceasta este prevăzut expres de lege. Prevederile legale pot să stipuleze obligativitatea depunerii concluziilor sau posibilitatea acestei acțiuni [2, p. 36]. Cazurile de participare la proces a autorităților publice pentru depunerea concluziilor sunt prevăzute, în principiu, de normele dreptului familiei, dreptului civil și de legislația procesual civilă. De cele mai multe ori, participă la procesul civil pentru depunerea concluziilor autoritatea tutelară.

Codul de procedură civilă stipulează obligativitatea participării autorității tutelare și la examinarea următoarelor cauze: instituirea măsurilor de ocrotire judiciară. Potrivit art. 302 alin. (3) din Codul de procedură civilă al Republicii Moldova: ” Instanța de judecată care examinează cererea de pornire a procesului privind măsura de ocrotire solicită dosarul personal de la autoritatea tutelară de la domiciliul persoanei fizice.”

Prin Legea Nr.133 din 15/11/2018 a fost modernizat Codul civil RM. În acest scop, au fost studiate și s-au ținut cont de ultimele evoluții legislative pe plan internațional și european și în special: Proiectul Cadrului Comun de Referință (Draft Common Frame of Reference) al Uniunii Europene, dezvoltat de mediul academic din Europa, publicat în 2008. În partea în care anumite dispoziții sunt preluate din DCFR, la interpretarea și aplicarea lor s-a ținut cont de comentariile oficiale și ilustrațiile care însoțesc DCFR, au fost studiate Codul civil german, francez și altele, modificările s-a operat conform ultimelor tendințe europene și internaționale în materie, pentru a face legislația în materie mai exactă și mai previzibilă.

Modificările la art. 1408 și 1409 din Codul Civil al RM ajustează terminologia privind persoanele incapabile la noua terminologie a ocrotirii persoanei fizice. Totodată, în prevederile noului Cod civil și Codului de procedură civilă modernizat al Republicii Moldova se observă tendințele legislației internaționale spre egalitate dintre persoanele cu discernământ total și cele cu discernământ parțial.

Potrivit art.66 Codului civil RM: ”Instanța de judecată și autoritatea tutelară exercită supravegherea generală a măsurilor de ocrotire, conform competenței prevăzute de lege. Atât instanța de judecată, cât și autoritatea tutelară pot vizita sau cere să se efectueze vizite persoanelor ocrotite și celor în privința cărora s-a depus o cerere de instituire a măsurii de ocrotire”.

Prevederile Codului de procedură civilă stipulează obligativitatea participării la proces de către autoritatea tutelară la examinarea următoarelor cauze: instituirea ocrotirii provizorii (art. 297 CC); instituirea măsurilor de ocrotire judiciare sub forma curatelei și tutelei (art.102 CC).

În conformitate cu art.94 Cod Civil: ” Cererea de instituire a măsurii de ocrotire judiciare poate fi depusă de către autoritatea tutelară, Însă autoritatea tutelară poate depune cererea prevăzută la art.94 alin.(1) doar dacă persoanele indicate la alin.(1) lit.a)-e) au omis să o depună în termen de 3 luni de la data sesizării acestora de către autoritatea tutelară”.

Art. 96 CC prevede obligativitatea îndeplinirii formalităților de publicitate a măsurilor de ocrotire, sub sancțiunea de inopozabilitate față de terțe persoane. Totodată, dacă prin decizia consiliului de familie se desemnează ori se revocă tutorele sau prin decizia consiliului de familie, după caz, a autorității tutelare, în temeiul art.136 CC, se limitează împuternicirile tutorelui, autoritatea tutelară este obligată să transmită autorității competente o copie de pe această decizie în scopul efectuării înregistrării respective, cu excepția cazului contestării deciziei în instanța de judecată.

În cazurile prevăzute de lege, drepturile, actele, faptele sau raporturile juridice devin opozabile terților exclusiv prin notare, dacă nu se dovedește că au fost cunoscute pe altă cale, în afara cazului în care din lege rezultă că simpla cunoaștere a acestora nu este suficientă pentru a suplini lipsa de publicitate. Absența notării prevăzute la art.435 alin.(2) pct.15) CC nu înlătură opozabilitatea față de terți dacă au fost îndeplinite formalitățile de publicitate prevăzute în articol menționat (art.96 alin.5).

Potrivit art. 302 din Codul de procedură civilă al Republicii Moldova: ”În procedura privind măsurile de ocrotire se examinează cauzele: de instituire, reînnoire sau revocare a unei măsurii de ocrotire judiciare (ocrotire provizorie, tutelă sau curatelă); de modificare a condițiilor în care se exercită o măsură de ocrotire judiciară; de desemnare și revocare a ocrotitorului provizoriu, curatorului, tutorelui, membrilor consiliului de familie, curatorului supleant, tutorelui supleant, curatorului special, tutorelui special; de contestare a deciziilor consiliului de familie sau a autorității tutelare în orice aspect ce ține de măsura de ocrotire contractuală sau judiciară; de soluționare a altor chestiuni privind măsurile de ocrotire contractuale sau judiciare care, conform legii, sînt de competența instanței de judecată. La cererea participanților sau din oficiu, instanța de judecată poate dispune efectuarea unei anchete sociale sau efectuarea de constatări de către orice autoritate ori persoană pertinentă. (art.308/3 CPC).

Autoritățile publice ce intervin în proces pentru a depune concluzii valorifică doar drepturile și obligațiile procedurale de participant la proces specificate de art. 56 CPC și de alte legi. Astfel, drepturile și obligațiile procedurale ale autorităților publice ce participă la proces pentru a depune concluzii sunt mai restrânse, decât în cazul primei forme de participare la proces a autorităților publice în vederea apărării drepturilor și intereselor legitime ale altor persoane (art. 73 CPC). Totodată, acțiunea în apărarea intereselor unei persoane în privința căreia este instituită o măsură de ocrotire judiciară (ocrotire provizorie, curatelă sau tutelă) poate fi intentată independent de existența cererii unei persoane interesate sau a reprezentantului ei legal. (art. 73 alin.1 CPC)

Dacă organele, organizațiile, persoanele fizice care au intentat proces își retrag acțiunea înaintată în interesul reclamantului, iar acesta nu dorește să intervină în proces, survin efectele procesuale prevăzute la art.72 alin.(2). Astfel, renunțarea reclamantului la pretențiile înaintate în apărarea intereselor persoanei ocrotite, nu o privează pe aceasta de dreptul de a cere examinarea cauzei în fond.

Problema participării la proces a autorităților publice competente pentru depunerea concluziilor se soluționează de către judecător la faza pregătirii cauzei pentru dezbaterile judiciare (art. 185 alin. (1), lit. a) CPC). Instanța judecătorească examinează în procedură specială cauze cu privire la măsurile de ocrotire contractuale și judiciare (art.279 alin.1, lit e) CPC).

În procedură specială, instanța examinează cauzele cu participarea petiționarului, altor persoane interesate, precum și a autorităților publice conform art.74 CPC.

Persoanele fizice pot să-și apere interesele și drepturile ocrotite de lege în instanța de judecată personal sau prin reprezentanți. [5, p. 14]. În funcție de importanța juridică a voinței persoanelor reprezentate pentru apariția reprezentării judiciare, evidențiem: **reprezentare obligatorie legală** – pentru apariția căreia nu se cere acordul persoanei reprezentate; **reprezentare neobligatorie** – care poate apărea doar la dorința persoanei reprezentate [4, p. 58].

Potrivit art.306 CPC: ” În cazul cererii privind instituirea, modificarea sau revocarea unei măsuri de ocrotire judiciare, persoana fizică își poate alege un avocat sau poate solicita desemnarea unui avocat care acordă asistență juridică garantată de stat.”.

La examinarea cauzei în fond, autoritatea publică va prezenta concluzia formulată în scris. Este evident că în cazul în care persoana ce urmează a fi pusă sub ocrotire nu are discernământ sau are discernământ diminuat, sau în cazul în care acțiunea a fost depusă și/sau retrasă de către autoritatea tutelară, pentru a preveni conflictul de interese avocatul desemnat din oficiu de către instanță de judecată va apărea ca un reprezentant legal al acestuia, pentru reprezentarea și apărarea intereselor sale legitime în instanța de judecată.

Faza contradictorie o reprezintă judecata propriu- zisă, ce implică ascultarea obligatorie a persoanei a cărei punere sub interdicție este cerută, urmată de comunicarea hotărârii de punere sub interdicție, după rămânerea definitivă în legislația românească potrivit art. 941 din CPC al României. [9, pct.16]

În cazul prevăzut de dispozițiile alin. 58/1 alin (5) CPC RM, la cererea persoanei ocrotite sau din oficiu, cu acordul persoanei ocrotite, instanța de judecată care examinează cauza poate desemna, prin încheiere, un curator special care va asista persoana în cauza respectivă sau un tutore special care va reprezenta persoana în cauza respectivă (capacitatea de exercițiu al drepturilor procedurale civile a persoanei în privința căreia este instituită o măsură de ocrotire judiciară).

Concluzii. Poziția procesuală a autorităților tutelare care intervine în proces cu privire la instituirea măsurii de ocrotire în calitate de persoană interesată pentru a depune concluzii urmează a fi diferențiată de poziția procesuală a petiționarului în apărarea intereselor beneficiarului măsurii de ocrotire. În ultim caz, se impune desemnarea din oficiu de către instanța de judecată a unui reprezentant legal persoanelor cu discernământ total și celor cu discernământ parțial, măsura similară celei stabilite conform legislației române. În caz de nevoie instanța de tutelă poate numi un curator special până la soluționarea definitivă a cererii de punere sub interdicție (art. 167 Cod civil al României). Astfel se instituie o măsură de ocrotire provizorie, iar în cazul în care cererea este respinsă, curatela instituită pe durata procesului încetează de drept [9, pct. 16].

REFERINȚE BIBLIOGRAFICE

1. Prisac A. “Comentariul Codului de procedură civilă al Republicii Moldova”, Editura Cartea Juridică, Chișinău, 2019, 1315 p.
2. Добровольский А. А. “Участие органов государственного управления в гражданском процессе”. Москва, Госюриздат, 1958, 400 с.
3. Macinskaia V., Visternicean D., Belei E.; coord. Principal: Elena Muraru. Drept procesual civil; Intentarea, pregătirea și examinarea în fond a pricinilor civile; Proceduri necontencioase în procesul civil – Chișinău, Ed. Elan Inc, 2008, 200 p.
4. Dorfman I. “Drept procesual civil. Note de curs”, Tipografia Orhei, 2010, 248 p.
5. Полудняков В. Н. “Судья ведет прием”, Юридическая литература. 1991. С.14.
6. Lege Nr. 133 din 15-11-2018 privind modernizarea Codului civil.
7. Cod civil și Cod de procedură civilă al Republicii Moldova, www.legis.md.
8. Cod civil și Cod de procedură civilă al României 9 Decizia nr. 795 din 4 noiembrie 2020, Curtea Constituțională, Publicat în Monitorul Oficial nr. 1299 din 28 decembrie 2020, România, <http://legislatie.just.ro/Public/DetaliiDocumentAfis/235683>

КОНСТИТУЦІЙНЕ ЗАБЕЗПЕЧЕННЯ РІВНИХ ПРАВ ЧОЛОВІКІВ ТА ЖІНОК

Принцип рівності має декілька проявів, одним із яких є принцип гендерної рівності, що означає рівний підхід до всього незалежно від статі. У сучасному світі жінки борються за однакові права із чоловіками, і великою мірою ця боротьба має успіх. Проте сьогоденні реалії вказують на те, що відбувається зловживання цим принципом, що несе в собі прямі загрози людству загалом та нашій державі зокрема.

Ключові слова: *гендер, гендерна рівність, моральність, природні права, стать, фемінізм.*

The principle of equality has several manifestations, one of which is the principle of gender equality, which means an equal approach to everything regardless of gender. In today's world, women are fighting for equal rights with men, and in many respects this struggle is a success. However, real realities indicate that this principle is abused, which carries a direct threat to humanity in general and our country in particular.

Key words: *gender, gender equality, moral, natural rights, sex, feminism.*

У сучасному суспільстві досить часто постає питання щодо забезпечення рівних прав і можливостей як чоловіків так і жінок. Так як у суспільстві відбуваються досить значні зміни у розумінні значимості гендерних відносин, для держави постає завдання забезпечення правової підтримки цих відносин. Тому держава створює нормативно-правові акти щодо забезпечення рівності як чоловіків так і жінок, забезпечення рівних можливостей та рівного захисту прав кожного.

Право – це забезпечена законом можливість мати, користуватися та розпоряджатися своїми соціальними благами та цінностями. Право в свою чергу має невичерпну кількість принципів, одним з основних – принцип рівності, який являє собою основні положення та цінності забезпечення прав та свобод кожної людини. Така рівність має свій прояв у всіх сферах життєдіяльності людини, а саме: економічній, політичній, соціальній, правовій та інших сферах. Виходячи з цього, держава має закріпити принцип рівності у положеннях Конституції та забезпечити його додержання та захист [1].

Наша держава не є виключенням, тому в Основному Законі України містяться норми, які закріплюють принцип рівності кожної людини. Рівні права й можливості обох статей є одним із основних принципів демократії та поваги до людини, її гідності та честі. Важливою складовою становлення демократії є гендерна складова, яка забезпечує реалізацію конституційних прав і свобод людини без дискримінації за різними ознаками, але переважно за статтю [2].

Відповідно до статті 24 Конституції України: « Громадяни мають рівні конституційні права та свободи та є рівними перед законом. Не може бути привілеїв чи обмежень за ознаками раси, кольору шкіри, політичних, релігійних та інших переконань, статі, етнічного та соціального походження, майнового стану, місця проживання, за мовними та іншими ознаками». Стаття виокремлює головні складові принципу рівності, тим самим будує межі для суспільства за які не можна виходити; закріплює основні та індивідуальні особливості людини й забезпечує їх захист; вказує на те, що правовий захист рівний для всіх, нікому особисто підпорядковуватися він не буде.

Особливістю Основного Закону України є проголошення пріоритету прав людини, а також визнаного міжнародною спільнотою принципу рівності чоловіка та жінки, який є одним із визначальних принципів правового статусу людини і громадянина. Рівність чоловіків та жінок відноситься до основних прав людини, тому нормативне закріплення

цього принципу є досить важливим, адже він проймає всі конституційні права і свободи людини і громадянина. Але не все так ідеально як здається на перший погляд. Хоча конституційно забезпечено рівність чоловіків та жінок, але на практиці це подекуди зовсім інша картина. Однією з головних перешкод є гендерні стереотипи та не пряма дискримінація. Варто обґрунтувати окремо зі сторони чоловіка та жінки [3].

Зі сторони жінки часто виникають стереотипи, що вона досить емоційно не стійка, ніжна та витончена, тому у більшості своїй не може займати високі та важливі посади; жінка народжена для того, щоб народжувати, виховувати дітей та слідкувати за домашнім господарством; у прийнятті на роботу, якщо йде вибір між чоловіком та жінкою з однаковою характеристикою, в більшості вибір падає на чоловіка. Цей список не є вичерпним. Зі сторони чоловіка часто виникають стереотипи, що він сильний, міцний, холоднокровний, тому не може займати жіночі посади, наприклад вихователя у дитячому садочку; чоловік має забезпечувати свою сім'ю, тому не має сидіти дома з дітьми; для чоловіка соромно признавати, що над ним фізично та психологічно знущається жінка і т.д. [4].

Виходячи з вище сказаного, можна зробити висновок, що нормативно закріплено рівність особистостей, не зважаючи на їх стать, але суспільство має викривлені уявлення про роль чоловіка та жінки. Саме через таке ставлення в суспільстві виникають проблеми рівності кожного. Для покращення становища, варто не тільки нормативно забезпечувати рівність чоловіків та жінок, але й закріплювати на соціальному рівні. Адже не кожна людина володіє нормативною базою, яка закріплює рівність людей між собою. Отже, принцип рівності є фундаментом усіх статей Конституції України, які регулюють соціально-економічні, політичні й інші права людини. Тому можна стверджувати, що всі конституційні права ґрунтуються на принципі гендерної рівності, оскільки відсутні будь-які обмеження чи привілеї щодо прав і свобод однієї зі статей.

ДЖЕРЕЛА ТА ЛІТЕРАТУРА

1. Запобігання домашньому насильству і торгівлі жінками. Підручник з проведення тренінгів. WinrockInternational: Київ, 2001. URL: <http://civic.ua/library/view>.
2. Михайльова К.Г., Богословська І.Г., Борисенко О.С., Головнєва І.В., Гога Н.П. Жінки та влада / Жінки в Україні. Київ, 2001. Т. 23. 645 с.
3. Суслова О.І. Аналіз державної політики та нормативно правових актів на відповідність принципу рівних прав та можливостей жінок і чоловіків. Київ: ФОП Москаленко, 2017. 90 с.
4. Харисова С.Ф. Гендерна політика – шлях консолідації суспільства / Жінка в Україні. Київ, 2001. Т. 23. 645 с.

Науковий керівник: доктор юридичних наук, професор Грицай І. О.

УДК 340.143

*Elena Tentiuc
(Chişinău, Moldova)*

DESPRE REGISTRELE ELECTRONICE A ACTELOR NORMATIVE CA FORMĂ COMPUTERIZATĂ A ÎNCORPORĂRII

Încorporarea reprezintă o primă formă de sistematizare a legislației, care este privită drept forma cea mai simplă, inferioară de sistematizare. În cadrul prezentului articol se examinează varietatea încorporării ce se manifestă menținerea Registrului de stat al actelor juridice al Republicii Moldova. În concluzii autoarea vine cu o propunere practică de îmbunătățire a sistemului informațional automatizat menționat.

Cuvinte-cheie: *încorporare, tehnică juridică, sistematizarea legislației, sistematizare, registru electronic.*

Инкорпорация – это первичная форма систематизации законодательства, которая рассматривается как простейшая, самая низкая форма систематизации. В данной статье исследуется разнообразие инкорпорации, которое проявляется при ведении Государственного реестра правовых актов Республики Молдова. В заключение автор дает практическое предложение по совершенствованию упомянутой автоматизированной информационной системы.

Ключевые слова: *инкорпорация, юридическая техника, систематизация законодательства, систематизация, электронный реестр.*

Încorporarea legislației asigură comoditatea utilizării actelor normative, ajută la eliminarea lacunelor, a caducității, a contradicțiilor și face posibilă eliminarea referințelor nefondate la prezența sau absența anumitor acte juridice (care uneori servește drept acoperire pentru activități ilegale). Astfel, ca urmare a încorporării, legislația devine, în ciuda întregii sale diversități, mai accesibilă cetățenilor. M.A. Musaev a exprimat opinia [9, p. 41] că încorporarea și consolidarea vizează, în primul rând, comoditatea utilizării materialului juridic normativ care reglementează sfera relevantă a relațiilor publice.

Într-o abordare simplă, încorporarea reprezintă „gruparea actelor normative după anumite criterii” [1, p. 250] sau „o ordonare externă a actelor juridice normative existente, fără refacerea normelor de drept” [8, p. 767].

Conform art. 59, alin. (2) al Legii Nr. 100 din 22.12.2017 cu privire la actele normative încorporarea reprezintă „o sistematizare simplă a actelor normative după unul dintre următoarele criterii: cronologic, alfabetic, al ramurii de drept, al instituției juridice etc.” [4]. În doctrină s-a menționat că încorporarea este „o formă inferioară (inițială) de sistematizare și privește o simplă așezare a actelor normative, în raport de criterii exterioare – cronologice, alfabetice, pe ramuri de drept sau instituții juridice etc.” [5, p. 237].

Pe bună dreptate, după cum se afirmă în literatura juridică, grație faptului că încorporarea este un tip mai simplu și mai comun de sistematizare a actelor juridice de reglementare, este utilizată la crearea majorității bazelor de date electronice ale actelor juridice de reglementare [10, p. 58].

Cea mai răspândită clasificare a încorporării este după autoritatea care efectuează încorporarea: oficială și neoficială. Încorporarea oficială se realizează de către sau la indicația autorității publice emitente (Parlament, Guvern etc.).

În perioada de tranziție la societatea informațională, se formează o nouă cultură a gestionării cunoștințelor juridice și, prin urmare, o nouă cultură a sistematizării actelor normative. Prin urmare, astăzi procesul de sistematizare a legislației actuale este îmbunătățit atât prin utilizarea metodelor tradiționale, cât și prin utilizarea tehnologiilor inovatoare. Unul dintre cele mai rapide mijloace de informare despre legislația actuală în condiții contemporane este utilizarea sistemelor juridice de referință automate (computerizate). Scopul lor este de a crea o infrastructură modernă și optimă pentru cercetarea științifică, legiferarea, aplicarea legii și educația juridică. Prezența și funcționarea unor astfel de complexe face posibilă efectuarea celei mai complete analize a tuturor actelor juridice normative în vigoare în Rusia, pentru a forma direcții moderne pentru sistematizarea legislației [7, p. 11].

Un sistem juridic computerizat este un pachet software care include o serie de informații juridice și instrumente software care permit unui specialist să lucreze cu această serie de informații (căutarea documentelor specifice sau a fragmentelor acestora, formarea colecțiilor de documente necesare, tipărirea informațiilor etc.). Instrumentele IT reprezintă este un instrument ideal pentru colectarea, procesarea, stocarea, actualizarea și furnizarea consumatorilor informațiilor despre actele normative [6, p. 33].

Registrele electronice a actelor normative au un avantaj considerabil față de mijloacele tradiționale de încorporare – operativitatea actualizării. Spre deosebire de colecții și culegeri tipărite de acte normative care reprezintă realitatea normativă la momentul trimiterii spre tipar (ce se poate schimba chiar până la momentul finalizării proceselor tipografice), colecțiile electronice pot urmări mai îndeaproape realitatea normativă, reacționând prompt la orice modificare în masivul normativ.

În acest sens, Legea 100/2017 prevede expres că „publicarea textului electronic consolidat al actului normativ în Registrul de stat al actelor juridice se efectuează *nu mai târziu de trei zile lucrătoare* din data publicării ultimului act de modificare a textului oficial al actului normativ supus modificării” [4, art. 58, alin. (5)], fapt care garantează într-o măsură mai mare asigurarea relevanței conținutului normativ cu starea de fapt.

Pentru asigurarea principiului transparenței, publicității și accesibilității, legislația Republicii Moldova este accesibilă gratuit în regim on-line prin intermediul Registrul de stat al actelor juridice, ce reprezintă „un ansamblu sistematizat al datelor despre toate categoriile actelor juridice adoptate de către autoritățile publice” [2]. Conform Legii 100/2017, registrul de stat al actelor juridice se ține de către Ministerul Justiției în formă electronică, conform regulamentului aprobat de către Guvern [4, art. 58, alin. (4)], iar conform Hotărârii Guvernului Nr. 644 din 10.07.2018 cu privire la organizarea și funcționarea Agenției Resurse Informaționale Juridice, această autoritate administrativă în subordinea Ministerului Justiției este responsabilă nemijlocit de ținerea registrelor de stat și a altor sisteme informaționale ale sectorului justiției date în administrare [3, art. 7, pct. 4].

Registrul de stat al actelor juridice al Republicii Moldova este banca electronică oficială de date în care se includ textele electronice ale actelor juridice, publicate după 23 iunie 1990, cu legături editate de accesare și date complementare ale acestor acte [2].

În pct. 6 al Regulamentului cu privire la Registrul de stat al actelor juridice al Republicii Moldova se menționează că „colectarea, actualizarea, difuzarea și interschimbul resurselor de informații din Registru, efectuate de Agenție, au un caracter oficial, inclusiv acțiunile de sistematizare, prelucrare și păstrare a integrității actelor juridice” [2], astfel această formă de sistematizare reprezintă o *încorporare oficială*, iar trimiterile la actele normative conținute în registru pot fi folosite în activități juridice.

„Concepția Sistemului Informațional Automatizat «Registrul de stat al actelor juridice al Republicii Moldova»”, aprobată prin Hotărârea de Guvern Nr. 1381/2006 prevede ce date se conțin în sistem – pe lângă textul actului juridic și date despre modificarea, completarea, abrogarea și publicarea actului juridic, Registrul trebuie să conțină și date despre actele juridice, printre care, alături de număr, emitent, categorie sau denumire, este inclus și „codul de clasificare” [2, art. 15, pct. 1, lit. g)]. Acest cod de clasificare corespunde clasificatorului general al legislației la care ne-am referit mai sus și a cărui utilitate nu mai trebuie repetată. Din păcate, putem constata că, în pofida prevederii exprese a acestui identificator al actelor normative, Registrul de stat al actelor juridice al Republicii Moldova nu conține acest câmp. Suntem convinși că realizarea întocmai a prevederilor Concepției SIA „Registrul de stat al actelor juridice al Republicii Moldova”, prin includerea și a câmpului specific codului de clasificare, ar spori accesibilitatea legislației. Astfel, conform acestui criteriu ar putea fi interogate și selectate din Registru acte normative de diferită categorie, dar care au un obiect de reglementare comun. De exemplu, selectând codul „04.04.09.01 Indemnizații pentru pierderea temporară a capacității de muncă”, beneficiarul ar putea consulta toate actele normative ce reglementează acest domeniu, facilitând accesul la informații relevante.

În urma analizei, putem **concluziona** că toate tipurile de încorporare au un efect pozitiv asupra proceselor de legiferare și de aplicare a legii și, prin urmare, ar trebui aplicate pe scară largă.

Astăzi, în rezultatul progresului tehnic, iese în prim-plan nu atât funcția informațională a încorporării, ci funcția de ordonare calitativă. Astfel, încorporarea poate servi drept o etapă primară în sistematizarea legislației, ajută la clarificarea conceptelor juridice, identificarea lacunelor, conflictelor și permite dezvoltarea bazei juridice și științifice pentru o sistematizare ulterioară a legislației.

Reieșind din cele enunțate, **propunem** Agenției Resurse Informaționale Juridice implementarea câmpului „codul de clasificare” în cadrul SIA „Registrul de stat al actelor juridice al Republicii Moldova” și asigurarea posibilității de interogare a bazei de date conform acestui criteriu.

REFERINȚE BIBLIOGRAFICE

1. Dicționar de Drept constituțional și administrativ. București: Editura Științifică și Enciclopedică, 1978. 270 p.

2. Hotărârea Guvernului Republicii Moldova nr. 1381 din 07.12.2006 cu privire la Registrul de stat al actelor juridice al Republicii Moldova. Monitorul Oficial al Republicii Moldova, nr. 189-192 din 15.12.2006
3. Hotărârea Guvernului Republicii Moldova nr. 644 din 10.07.2018 cu privire la organizarea și funcționarea Agenției Resurse Informaționale Juridice. Monitorul Oficial al Republicii Moldova, nr. 256-265 din 13.07.2018.
4. Legea Republicii Moldova nr. 100 din 22.12.2017 cu privire la actele normative. Monitorul Oficial al Republicii Moldova, nr. 7-17 din 12.01.2018
5. Popa N. Teoria generală a dreptului. București: Actami, 1996. 334 p.
6. Анахасян Р. Л. Проблемы инкорпорации нормативно-правовых актов России. Диссертация канд. юрид. наук. 2009. 208 с.
7. Егоров Г.Г. Роль справочных правовых компьютерных систем в систематизации российского законодательства (вопросы теории и практики). Автореф. дис. канд. юрид. наук. Волгоград, 2007.
8. Лушина Л.А. Кодификация экологического законодательства: теория и практика. *Кодификация законодательства: теория, практика, техника: Материалы Международной научно-практической конференции (Нижний Новгород, 25-26 сентября 2008 года)*. Нижний Новгород, 2009. С. 765-772.
9. Мусаев М. А. Систематизация законодательства как ключевой момент развития правовой реальности. *Мир политики и социологии*. 2016. № 8. С. 37-46.
10. Набиева А. С. Формы систематизации законодательства. *Вестник Института законодательства и правовой информации Республики Казахстан*. 2011. № 4. С. 57-60.

УДК 347

*Екатерина Ходас
(Гродно, Беларусь)*

АДМИНИСТРАТИВНАЯ ОТВЕТСТВЕННОСТЬ ЮРИДИЧЕСКИХ ЛИЦ В РЕСПУБЛИКЕ БЕЛАРУСЬ

В статье рассмотрены теоретические аспекты административной ответственности юридических лиц в Республике Беларусь. Проанализированы основные изменения в законодательстве. Сформулированы предложения по совершенствованию механизма определения размера взыскания для юридических лиц.

Ключевые слова: административная ответственность, юридические лица, административные взыскания.

The article discusses the theoretical aspects of the administrative responsibility of legal entities in the Republic of Belarus. Analyzed the main changes in the legislation. Proposals have been formulated to improve the mechanism for determining the amount of collection for legal entities.

Key words: administrative responsibility, legal entities, administrative penalties.

В научной литературе ученые не пришли к единому мнению о понятии «административной ответственности». В частности, Крамник А.Н. приводит 12 авторских определений, например И.И.Маха: «административная ответственность – это правоотношения, возникающие между государством и правонарушителем в связи с нарушением последним установленных законодательством норм и правил, охраняемых административно-правовыми санкциями, применение которых возлагает на правонарушителя неблагоприятные последствия». [1, с. 268]

Или же Василевич Г.А. пишет, что «под административной ответственностью в юридической литературе принято понимать применение в установленном порядке

уполномоченными на то органами и должностными лицами административных взысканий, сформулированных в санкциях административно-правовых норм». [2, с. 132]

Постоянное развитие общественных отношений, их расширение и усложнение, а также повышение правовой культуры обусловили изменение и уточнение представлений о правовой природе норм, регулирующих административную ответственность. Завершающим этапом оформления отрасли административно-деликтного права стало закрепление правоохранных правовых предписаний в Кодексе БССР об административных правонарушениях 1984 г. [3, с. 13-14]. Данным Кодексом были закреплены составы 153 административных правонарушений по 10 сферам общественных правоотношений, субъектами привлечения к административной ответственности выступали граждане и должностные лица.

В дальнейшем задачи формирования правового демократического государства и необходимость уточнения представлений об административной ответственности обусловили появление правовых предписаний, регулирующих административную ответственность юридических лиц. Относительно самостоятельный круг общественных отношений, опосредующих меры административной ответственности юридических лиц, тесная взаимосвязь этих отношений, их ярко выраженный правоохранный характер и наличие особого субъекта (юридического лица) позволили говорить об обособлении правового регулирования данной сферы общественных отношений. Так правоохранный характер правоотношений, опосредующих административную ответственность юридических лиц, особенности их содержания и оснований возникновения нашли свое отражение в Кодексе об административных правонарушениях 2003 г. (далее – КоАП 2003). [3, с. 16] Однако фактически данный Кодекс был введен в действие только с 1 марта 2007 года, а до этого времени правоприменительная практика применения мер административной ответственности определялась отдельными нормативно-правовыми актами.

За 14 лет действия КоАП 2003 было принято 67 законов, которыми вносились изменения и дополнения в данный КоАП, что в конечном счете привело к расширению сферы административной ответственности юридических лиц. Так, если в редакции КоАП 2003 года содержалось 156 статей Особенной части, устанавливающих административную ответственность юридических лиц, то в последней редакции их насчитывалось уже 198, что составило 44,4 % всех составов административных правонарушений. Вместе с тем до настоящего времени источником для административной ответственности является не только КоАП, а также указы и Декреты Президента.

2021 год ознаменовался переходом на новый этап развития административной ответственности – с 01 марта 2021 года введен в действие Кодекс Республики Беларусь «Об административных правонарушениях» от 6 января 2021 года № 91-3 (далее – КоАП 2021). Главная особенность нового Кодекса – закрепление приоритета профилактических мер воздействия перед наказанием. [4]

Действующим КоАП 2021 определено, что административная ответственность юридического лица выражается в наложении административного взыскания на юридическое лицо, подлежащее административной ответственности, имеет своей целью предупреждение совершения новых правонарушений как лицом, его совершившим, так и другими юридическими лицами, и призвана способствовать восстановлению социальной справедливости, а также закреплена обязанность юридического лица возместить вред, причиненный административным правонарушением.

Характерным отличием от определения административной ответственности, закреплённого в КоАП 2003, стало исключение в КоАП 2021 понятия вины юридического лица.

Вместе с тем, основание привлечения юридического лица к административной ответственности содержится в части 2 статьи 4.6 КоАП 2021 – юридическое лицо несет административную ответственность, если такое лицо указано в санкции статьи КоАП и данным лицом не были приняты все меры по соблюдению норм (правил), за нарушение

которых предусмотрена административная ответственность. Для сравнения, статья 3.5 КоАП 2003 определяла вину юридического лица следующим образом – если будет установлено, что им не соблюдены нормы (правила), за нарушение которых предусмотрена административная ответственность, и данным лицом не были приняты все меры по их соблюдению. Данная формулировка позволяет считать, что для привлечения юридических лиц к административной ответственности приоритет будет отдаваться объективному критерию – просто формальной деятельности данного лица. [5]

Основанием для привлечения юридического лица к административной ответственности является совершение административного правонарушения – противоправного деяния юридического лица, за совершение которого установлена административная ответственность. Новшеством КоАП 2021 стало разделение административных правонарушений юридических лиц в зависимости от характера и степени общественной вредности на:

1) *административные проступки* – за совершение которых предусмотрено наложение административного взыскания на юридическое лицо в виде штрафа в размере, не превышающем пятидесяти базовых величин;

2) *значительные административные правонарушения* – за совершение которых предусмотрено наложение административного взыскания на юридическое лицо в виде конфискации, штрафа в размере, определенном в процентном либо кратном отношении к стоимости предмета совершенного административного правонарушения, сумме ущерба, выручки, сделки, внешнеторговой операции или дохода, разнице между фактической выручкой, полученной от реализации товаров (работ, услуг), и расчетной величиной выручки от реализации товаров (работ, услуг), либо в размере, превышающем пятьдесят базовых величин;

3) *грубые административные правонарушения* – за совершение которых предусмотрено наложение административного взыскания на юридическое лицо в виде лишения права заниматься определенной деятельностью.

Вместе с тем, не всегда причинение вреда охраняемым КоАП интересам будет являться административным правонарушением. Статьи 3.4, 3.5 КоАП 2021 делают исключение для случаев причинения вреда при обоснованном риске для достижения общественно полезной цели, экономическом (деловом) риске, а также случаев оперативного (в течение 10 рабочих дней) устранения нарушений и (или) возмещения вреда по результатам проверки при незначительной (не более одного процента) неуплате или неполной уплате налогов, сборов (пошлин), иных обязательных платежей в бюджет, таможенных платежей, неисполнении или ненадлежащем исполнении иных обязательств, повлекших причинение имущественного вреда.

За совершение административных правонарушений к юридическим лицам применяются профилактические меры воздействия, которые КоАП 2021 вынесены в отдельную главу, и административные взыскания.

Профилактической мерой воздействия к юридическому лицу является предупреждение – письменное предостережение лица, совершившего административное правонарушение, о недопустимости противоправного поведения с его стороны и правовых последствиях повторного совершения данного административного правонарушения. Данная мера применяется в предусмотренных КоАП случаях при освобождении лица, совершившего административное правонарушение, от административной ответственности.

Административное взыскание является мерой административной ответственности, налагаемой на подлежащее привлечению к ней юридическое лицо. За совершение административных правонарушений в отношении юридических лиц применяются такие виды административных взысканий, как штраф, лишение права заниматься определенной деятельностью, конфискация и взыскание стоимости.

КоАП 2021 внес определенные изменения по части штрафов: по многим статьям убран нижний предел наказания, уменьшен минимальный размер штрафа для юридических лиц с

10 до 5 базовых величин. В тоже время, по мнению автора, необходим более индивидуальный подход к определению размера штрафных санкций, применяемых к юридическим лицам, совершившим административное правонарушение, – при определении размера штрафа справедливо накладывать санкции соразмерно реальному статусу субъекта хозяйствования, например, ввести систему коэффициентов, применяемую к суммам штрафов: для крупного бизнеса – 1, для среднего бизнеса – 0,75, для мелкого бизнеса и некоммерческих организаций – 0,5. Также в целях смягчения последствий взыскания при совершении административного правонарушения «по неосторожности» целесообразно было бы предоставить юридическим лицам право уменьшения размера штрафа на 50 % при добровольной его уплате в течение срока обжалования и опротестования постановления по делу об административном правонарушении – 10 суток.

Таким образом, институт административной ответственности юридических лиц в Республике Беларусь прошел определенный путь становления, завершившийся принятием нового Кодекса об административных правонарушениях, направленного на оптимизацию административного процесса и порядка привлечения к административной ответственности, закрепление приоритета профилактических мер воздействия перед наказанием, а также либерализацию подходов к назначению наказаний. Последующая правоприменительная практика позволит дать объективную оценку всех нововведений, заявленных для сужения сферы применения административной ответственности до пределов, оптимально необходимых для поддержания общественного порядка.

ИСТОЧНИКИ И ЛИТЕРАТУРА

1. Крамник А.Н. Административное право. Ч. 2. Административно-деликтное право. Общая часть: пособие. 2-е изд., переработанное и дополненное. Минск: Изд.центр БГУ, 2009. 379 с.
2. Василевич Г. А. Административно-деликтное право: учебное пособие. Минск: Адукацыя і выхаванне, 2013. 648 с.
3. Плетенев Д.А. Проблемы административной ответственности юридических лиц: диссертация на соискание ученой степени кандидата юридических наук, БГУ, Минск, 2004.
4. Новые КоАП и ПИКоАП: Вадим Ипатов о модернизации административного законодательства. URL: <https://pravo.by/novosti/novosti-pravo-by/2021/january/58401/>. Дата доступа: 23.10.2021.
5. Вина юридического лица в административном праве (часть 1): применим ли уголовно-правовой подход (В.В.Хилюта). URL: <https://ilex-private.ilex.by/view-document/BEСMB32976/#M100001>. Дата доступа: 23.10.2021.

Научный руководитель: кандидат юридических наук, доцент Василенко А. А.

МИСТЕЦТВО / ИСКУССТВО

*Karina Danylchuk, Liudmyla Roienko
(Kyiv, Ukraine)*

THE MAIN PECULIARITIES OF LUXURY INTERIOR DESIGN CREATION

The article is devoted to the topic on luxury interior design creation. In the current research the main characteristic features of luxurious accommodation have been analysed, the main principles of their creation and the most popular design styles have been described.

Key words: luxury interior design, premium interiors, general principles of luxury interior design, styles of luxury interior design.

Стаття присвячена темі створення дизайну розкішних помешкань. В даному дослідженні аналізуються характеристики розкішних помешкань, зазначено головні принципи їх створення та найпоширеніші стилі дизайну.

Ключові слова: дизайн розкішного помешкання, інтер'єр класу преміум, загальні принципи інтер'єру розкішного житла, стилі інтер'єру розкішного житла.

Design expertise comes from exposure and experience, a combination of academic study and learning on the job. Interior design work, by nature, requires that those who practice it learn to temper their innate idealism with the practical demands of reality. You design for real people in the real world. In every design project you undertake, you must be willing to strike a balance between what you envision as “the ideal” and what you can achieve within the project’s practical constraints [3, c. 17].

Designing premium interiors is a rejection of typical planning, finishing and decorating solutions in favor of a unique environment that best meets the customer's needs. It presupposes a deliberate balance between functionality and beauty with the use of quality expensive finishing, designer furniture and decor.

The aim of the given research is to analyse the main characteristic features of luxury interior design. According to the aim the following tasks have been set: to analyse the general principles of luxury interior design; to describe the styles of luxury interior design.

What kind of accommodation is suitable for luxury interior design?

Exclusive design option is chosen by owners of VIP real estate:

- apartments and studios with a living area of more than 200 square meters;
- penthouses;
- double apartments, triplex apartments;
- country houses and cottages of 300 sq.m. and more [4, c.25].

This is the case when the surroundings - location in a prestigious district, a qualitatively different level of comfort, high social status of the tenants - require a proper inner filling. The issues of ergonomic layout, the most reasonable technical implementation of the project, safety factors, etc. are of primary importance.

It is possible to identify the general principles by which the best interiors of apartments and mansions are created [2, c. 45].

1. Individual design project.

The main difference between the premium residential real estate is a personal, non-standard approach to the development of interior and exterior design, focusing on the preferences and requests of a particular customer. The concept of elite design implies not just expensive furnishings and a pretty picture, like in fashion magazines. It is a clever combination of luxury in varying degrees of its manifestation (depending on the style) with the highest convenience of everyday life.

2. Large areas.

Luxury interiors of country houses and apartments in residential complexes are distinguished by their impressive size. If they are houses, they are entire residences, if they are apartments, then

apartments of several hundred square meters. Unlike typical projects where it is a serious task to save space, there are no strict restrictions.

Spacious rooms are the basis of the elite interior design, they allow you to put all the necessary furniture and leave a lot of free space. A large area will provide the most favorable layout already at the design stage, so that later you will not have to think about reconstruction.

3. Additional rooms

The area of luxury residential properties allows arranging a large number of additional premises intended for relaxation and entertainment. This includes home cinemas, fireplaces, billiard rooms, bars, full SPAs, winter gardens, libraries, gyms. The set of such areas is unique to each design project and is determined by the client.

4. High-quality and expensive finishing.

The high cost of elite repair is associated with the use of premium finishing materials: natural wood, natural stone, collectible ceramic tiles, fabric wallpaper, crystal. This also includes the handiwork of cabinetmakers, sculptors and artists.

One-of-a-kind wall and ceiling murals, stucco with gilding, wood and stone carving, bas-reliefs, typesetting parquet raise the aesthetic and commercial value of the interior, and put it in the category of exclusivity. In this case, the task of a professional designer and decorator is to combine all elements into a coherent visual series that meets the chosen style.

5. Multifaceted lighting.

In a typical project, the set of lighting scenarios is standard: central chandeliers plus built-in sources around the perimeter, local lighting with floor lamps and table lamps. In expensive design uses a whole arsenal of tools and techniques to address practical and decorative problems: cascading chandeliers in rooms with second light, backdrop, niche, stained glass, floor lighting, light panels, lighting steps on the stairs. And the owners of the house can control all this on their own.

6. Furniture

Beautiful and expensive furniture is the key to the successful implementation of an exclusive design. The furniture for the projects is made to order according to the author's sketches or is bought from the premium collections of top manufacturers.

When making objects in classical style, complicated carved decor and patination technology is used. Natural wood of valuable species brings a very special natural energy into elite interiors of rooms. Durable and textured material is best suited for the design of family estates.

Styles of luxury interior design:

1. Traditional styles

Formed several centuries ago from architectural trends, they are also called historical. These are the Gothic, Classical, Baroque, Rococo, Empire, Art Nouveau, Eclecticism and their variations.

The characteristic features are:

- clear canons in proportions, forms, colors;
- high ceilings, spacious rooms;
- architectural elements (columns, pilasters, etc.) as part of the decoration;
- symmetry as a leading device;
- pompousness, richness of decoration, a lot of small details.

2. Modern Styles

The main difference from traditional styles is a change of vector from luxury to simplicity and restraint. The decor here is laconic, but it is played with interesting techniques. Minimalism, high-tech, loft and fusion belong to this group. At the junction of classical and modern styles are art deco and modern classics.

Features of elite interior design in a modern style:

- straight lines prevail in forms and geometry;
- the color scheme of finishes, textiles - monochrome;
- smooth and uniform textures;
- decoration without small elements;

- glossy, mirrored surfaces as a way to make the space more profound.

3. Ethnic styles

It's about decorating a house by analogy with a certain country, locality. It is customary to talk about Scandinavian, Oriental, Mexican, Arabic, etc. design. Characteristic household items, accessories, palette is transferred to the home environment. Competently performed stylization neatly blends the original decor into the living environment without compromising on comfort [1, с. 10].

So, we can make a conclusion that many design elements and aspects are taken into account to create a luxury interior design. Designers are in the constant search of ideas to find new trends and styles in the sphere of interior design.

REFERENCES

1. Макарова В. В. Дизайн помещений. Стили интерьера на примерах. Санкт-Петербург: БХВ – Петербург, 2016. 168 с.
2. Райли Н. Элементы дизайна. Москва: Мagma, 2004. 544 с.
3. Knackstedt M. V. The interior design business handbook. New York: John Wiley & Sons, 2002. 412 p.
4. Pile. J. F. A history of interior design (Fourth Edition), 2004. 464 p.

ПЕДАГОГІКА / ПЕДАГОГІКА

УДК 378.147

Алла Аносова
(Маріуполь, Україна)

ОРГАНІЗАЦІЯ САМОСТІЙНОЇ РОБОТИ СТУДЕНТІВ ЗА ДОПОМОГОЮ ЦИФРОВИХ ІНСТРУМЕНТІВ GOOGLE

У статті розглядається питання організації самостійної роботи студентів з використанням сервісів Google. Представлено переваги, можливості та перспективи використання Google-сервісів у сучасному освітньому середовищі.

Ключові слова: самостійна робота, освітнє середовище, сервіси Google, електронний навчальний курс, інформаційно-навчальне середовище.

The article reveals the essence of a practice-oriented approach to the training of future accountants. The purpose of the article is to identify effective practice-oriented learning technologies in the preparation of students.

Key words: practice-oriented approach, learning technologies, professional activity, practice-oriented technologies.

В сучасних умовах фахова передвища освіта як ніколи потребує мобільності реагування на зміни, що відбуваються у суспільстві, з метою запровадження заходів щодо удосконалення змісту та якісної підготовки фахівців. Гнучким інструментом в цьому виступає запровадження дистанційної технології навчання. Створення інформаційно-навчального середовища – це нова психолого-педагогічна технологія освіти, що дозволяє залучити нові форми подання змісту навчального матеріалу, нові організаційні форми виконання навчальних завдань, нові форми контролю знань та впливає на розвиток умінь та навичок, має великий потенціал для організації самостійної роботи та здійснення неперервної освіти. І тому актуальним постає питання змісту, форм, контрольних та інших заходів організації самостійної роботи з використанням середовища дистанційного навчання.

Запровадження технологій дистанційного навчання вже сьогодні має широке застосування. Так автори праці [1, с. 429] визначають дистанційне навчання як «форму організації і реалізації навчально-виховного процесу, за якою його учасники (об'єкт і суб'єкт навчання) здійснюють навчальну взаємодію принципово і переважно екстериторіально (тобто, на відстані, яка не дозволяє і не передбачає безпосередню навчальну взаємодію учасників віч-на-віч, інакше, коли учасники територіально знаходяться поза меж можливої безпосередньої навчальної взаємодії і коли у процесі навчання їх особиста присутність у певних навчальних приміщеннях навчального закладу не є обов'язковою)».

Розробка викладачем навчального курсу потребує системного підходу та цілісного бачення кінцевого продукту. Викладач забезпечує грамотну й ефективну реалізацію функцій з використанням дистанційних технологій в освітньому процесі. Дистанційне навчання є самостійною діяльністю студентів, що реалізується завдяки певній інформаційнокомунікативній системі.

Завдання викладача у цій системі наступні:

- виконує проектування навчального курсу, обираючи послідовність подання змісту, обирає певні методи навчання;
- формує цілі навчання, виходячи з аналізу цільової групи, з аналізу задач навчання, з аналізу знань та умінь, які потрібно сформувати;
- відповідає за змістове наповнення та за якість навчального курсу в цілому;
- розробляє певні вправи та завдання, що дозволять досягти мети навчання за курсом;

- проводить навчання з обраною аудиторією та виконує консультаційний супровід навчанням;

- виконує поточне та підсумкове оцінювання знань.

Студент навчається за допомогою цієї системи і сам керує своєю навчальною діяльністю, тобто коли і що вивчається ним у певний момент часу. Майбутні фахівці засвоюють предметний зміст, виконують спеціально розроблені навчальні завдання, включаються у виконання контрольних тестів.

Разом – студент та викладач – є активними учасниками такої системи, тому що вони взаємодіють між собою за допомогою певних засобів усередині цієї системи.

Самостійна робота студентів – це форма навчально-пізнавальної діяльності студента, що сприяє засвоєнню студентами змісту освіти (знання, уміння, навички) та формуванню пізнавальної самостійності і навичок самоосвіти.

Самостійній роботі студентів відводиться суттєва роль в існуючих навчальних планах. Досвід роботи показує, що її дуже складно організувати та контролювати традиційними засобами. Використання цифрових інструментів Google в організації самостійної роботи дозволяє інтенсифікувати цей процес.

Важливою частиною Інтернет-порталу Маріупольського будівельного фахового коледжу є служби Google для навчальних закладів – G Suite for Education. Цей портал дозволяє відкрити весь спектр освіти через електронні бібліотеки, підручники і курси, аудіо- та відеоматеріали, а також підтримку висококваліфікованих фахівців з числа викладачів коледжу в процесі освоєння знань з використанням дистанційних освітніх технологій.

Призначення G Suite for Education – допоміжне. Це поштова служба, "хмарне" сховище навчально-методичних матеріалів з авторизацією доступу, конструктор сайтів з дисциплін (для викладачів), відеоконференції Google Meet, додаток для створення опитувань та тестів Google Forms, Google Classroom – онлайн клас для ефективнішого навчання.

Всі студенти та викладачі мають корпоративні акаунти, що надають їм доступ до перелічених вище програм. Це дозволяє надавати доступ до навчальних матеріалів, завантажувати та перевіряти практичні завдання у режимі он-лайн, контролювати успішність студентів, організувати консультації, наукові, просвітницькі, виховні заходи у форматі відеоконференцій. Таким чином, за практично будь-яких умов освітній процес відбувається на високому рівні та з максимальною ефективністю і користю для студентів.

Розглянемо організацію самостійної роботи студентів із застосуванням Google Classroom на прикладі електронного навчального курсу «Інформаційні системи і технології в обліку».

Керування викладачем самостійною роботою в середовищі дистанційного навчання Google Classroom має наступні етапи: планування, організація, координація, контроль.

Електронний навчальний курс містить робочу програму, теоретичний навчальний матеріал, методичні вказівки до самостійної роботи студентів, друковані та інтернетджерела, практичні роботи, тести та вправи для контролю знань.

Розроблений курс дозволяє зосередити увагу не тільки на опрацюванні теоретичного матеріалу, виконанні практичних завдань, але максимально зосередити свої сили на самостійній роботі. Електронний навчальний курс включає студентів в інтерактивне навчання, розвиває індивідуальні якості студентів та активізує їх розумову діяльність.

Методичні вказівки до самостійної роботи студентів мають наступний зміст:

1. Мета та завдання навчальної дисципліни.
2. Перелік знань і умінь.
3. Інформаційний обсяг навчальної дисципліни.
4. Загальні положення.
5. План самостійної роботи.
6. Рекомендована література та методичне забезпечення.

У плані самостійної роботи представлені назви модулів, тем, кількість годин, питання (завдання) для самостійної роботи, рекомендована література та методи діагностики результатів навчання.

Курс «Інформаційні системи і технології в обліку» має шість модулів для вивчення студентами. Кожний модуль містить матеріал та завдання для самостійного виконання. Під час виконання самостійної роботи студенти ознайомлюються з теоретичним матеріалом навчальних модулів, виконують практичні завдання, ознайомлюються з критеріями оцінювання виконаної самостійної роботи, опрацьовують методичні рекомендації щодо виконання завдань самостійної роботи, виконують завдання самостійної роботи, відсилають виконане завдання на перевірку викладачу, доопрацьовують завдання у випадку вказаних викладачем зауважень, проходять тестування за тематикою самостійної роботи. Кожна робота та кожний тест має свої критерії оцінювання, що підпорядкована загальній системі оцінювання за ECTS згідно робочої програми курсу.

Впровадження додатків Google в рамках організації самостійної роботи дає наступні можливості:

- за допомогою Google Classroom викладачі можуть швидко створювати й упорядковувати завдання;
- подання навчального матеріалу за допомогою внутрішніх ресурсів Google дозволяє реалізувати ознайомлення та вивчення матеріалу студентом у зручний для нього час;
- завдяки Google Класу студенти можуть зберігати свої робочі файли й виконувати завдання на Google Диску, надавати результати та спілкуватися з викладачами й однокурсниками;
- подання викладачем різних видів завдань: репродуктивного, реконструктивно-варіативного та творчого рівня. Студент сам обирає рівень завдань для виконання, що у подальшому впливає і на його кінцеву оцінку за дисципліною;
- створення питань самоконтролю або тестів за допомогою додатку Google Forms; при обробці результатів тестів викладач отримує інформацію про типові помилки студентів, прогалини у знаннях, що можна скорегувати вже на звичайних заняттях.

Головна роль в організації самостійної роботи належить викладачу, який є основним чинником навчально-розвивального впливу на студента, впливу на індивідуальні якості студента, активізації самостійної діяльності. А з впровадженням технологій e-learning у навчанні акцент переноситься на навчально-методичне та інформаційне забезпечення самостійної роботи студентів.

Висновок. Застосування новітніх інформаційно-комунікаційних технологій дає змогу значно покращити ефективність самостійної роботи майбутніх фахівців. Використання дистанційного навчання істотно змінює засоби реалізації самостійної діяльності студентів та їх організаційно-управляючий аспект. Дистанційна самостійна робота із застосуванням Google Classroom покращує рівень сприйняття навчального матеріалу, підвищує рівень пізнавальної самостійності, активності та рівень мотивації до навчання, розвиває комунікативні уміння, рівень самоорганізації і самодисципліни, формує уміння розв'язувати завдання фахового спрямування, підвищує рівень співробітництва між студентом та викладачем. Застосування сервісів Google дає змогу підвищити ефективність самостійної роботи майбутніх фахівців.

ДЖЕРЕЛА ТА ЛІТЕРАТУРА

1. Войтович Н.В., Найдюнова А.В. Використання хмарних технологій Google та сервісів web 2.0 в освітньому процесі. Методичні рекомендації. Дніпро: ДПТНЗ «Дніпровський центр ПТОТС», 2017. 113 с.
2. Дронь В.В. Google-сервіси в навчальній діяльності викладачів: методичні рекомендації. *Економіка в школах України*. 2017. №4. С.2-19.
3. Продукты Google. URL: <http://www.google.com.ua/intl/ru/about/products/>.
4. Лященко К.В. Google-сервіси: можливості та перспективи використання у сучасному освітньому середовищі. URL: <https://www.psyh.kiev.ua/> Лященко_К.В._Googleсервіси:_можливості_та_перспективи_використання_у_сучасному_освітньому_середовищі.

УДК 377.131.11

Назира Байжуманова
(Караганда, Казахстан)

О ПОНЯТИИ «САМООРГАНИЗАЦИИ ЛИЧНОСТИ СТУДЕНТА»

Среди сложных проблем в педагогической теории и практики высшего образования является проблема развития личности студента. Успешность учёбы в высшем учебном заведении непосредственно сопряжена с личностным развитием студента и овладением им культурой самоорганизации. В статье рассмотрены различные подходы к изучению самоорганизации, представлены определения, которые помогают раскрыть сущность данного понятия.

Ключевые слова: самоорганизация, личность, студент, ВУЗ, развитие, умение, качество.

Among the complex problems in the pedagogical theory and practice of higher education is the problem of student personality development. The success of studying at a higher educational institution is directly related to the personal development of the student and his mastery of the culture of self-organization. The article discusses various approaches to the study of self-organization, provides definitions that help to reveal the essence of this concept.

Keywords: self-organization, personality, student, university, development, skill, quality.

Сегодня все больше осознается необходимость в специалистах нового типа, способных к самоорганизации и самореализации в новых социально-экономических условиях, сочетающих в себе высокий уровень образованности, профессиональной компетентности. Данные характеристики определяют перспективу развития личности в вузе, требуют модернизации образования, ставят задачу формирования личности специалиста с высоким уровнем профессионализма, креативности и т.д.

Общие вопросы самоорганизации учебной деятельности освещены в работах В.И. Андреева, А.Я. Арета, С.И. Архангельского, Ю.К. Бабанского, Н.М. Борытко, Л.И. Божович, Н.В. Чекалевой, М.И. Боришевского, П.Л. Гальперина, А.К. Громцевой, В.В. Давыдова, В.Н. Хозиева, Ю.Н. Кулюткина, Д.Н. Ушакова, Г.Н. Серикова, В.И. Кнорринга, Н.Ф. Талызиной, Д.Б. Эльконина [1].

Анализ психолого-педагогических исследований по проблеме самоорганизации личности позволяет выделить несколько основных научных направлений: организация самостоятельной работы учащихся (В.П. Кузовлев, Ю.К. Бабанский, В. Граф, И.И. Ильясов, В.Я. Ляудис); различные аспекты организации и поиска совершенствования самостоятельной работы студентов (В.П. Беспалько, М.И. Ерецкого, Г.Е. Ковалевой, Н.А. Моревой, В.А. Похмелкина, Н.Ф. Талызиной и др.), взаимосвязь самоорганизации и мотивации учебной деятельности (В.Г. Рындак, Г.В. Коган, А.К. Осин, А.Т. Цветкова); взаимосвязь самоорганизации и самоконтроля (Я.О. Устинова); готовность к самоорганизации (Н.А. Заенутдинова); культура самоорганизации как часть самовоспитательной культуры личности (Н.М. Таланчук); культура самоорганизации как необходимая составляющая умений учиться (И.П. Белов, В.Г. Гладких, Т.М. Давыденко, Т.И. Шамова, Г.Н. Шибанова).

Результаты исследований и конкретные рекомендации по самоорганизации востребованы практиками различных областей деятельности: спортсменами, менеджерами, педагогами, врачами и др. Таким образом, явление самоорганизации представляет интерес не только как теоретическая, но и как практическая проблема.

В самоорганизации имеется множество подходов, разрабатывающих ее отдельные аспекты, однако единого определения и устоявшегося представления об этом явлении в психологической науке пока не существует. Анализ различных определений самоорганизации, предлагаемых теми или иными исследователями, показывает, что их

авторы подчеркивают те особенности самоорганизации, которые с их точки зрения являются наиболее существенными.

Одним из наиглавнейших свойств современного будущего специалиста считается его предрасположенность к самоорганизации. Эффективность его работы во многом находится в зависимости от такого, как он устремлен на собственных внутренних принципах и содействует их оптимизации. Предрасположенность личности к самоорганизации возможно рассматривать как самого важного компонента личностного потенциала, позволяющую противостоять нехорошим переменам в окружающем мире [2].

Одной из самых сложных и базовых задач в педагогической теории и практике считается становление развития личности студента. Успех высшего образования напрямую связан с личным развитием студента, т.е. с овладением культурой самоорганизации. Почти все ученые считают, что образовательный процесс в вузе переходом от сферы репродуктивного образования к сфере психологических состояний и интенсивного сознания, недостижимого прямому или же опосредованному наружному контролю.

Тут возможно заявить, что ключом к процессу изучения считается управление личной работой студента, абсолютное осознание целей и результатов последствий его поступков, другими словами, самоорганизация личности. Самоорганизация в общем значении значит саморазвитие, самоструктурирование, самоопределение природных систем и процессов. Процесс конфигурации структуры отношений между отдельными веществами данной системы или же их группами сопрягается с высококачественными переменами составляющих.

В психолого-педагогической литературе обширно трактуется понятие «самоорганизация личности». М.Ю. Титова и И.А. Шаршов [3] рассматривают самоорганизацию – как совокупность процессов или действий субъекта по преобразованию и упорядочиванию своей личности и деятельности. Самоорганизация в контексте профессиональной подготовки студента в вузе – это совокупность процессов или действий субъекта по развитию и упорядочиванию собственных умений и качеств личности, необходимых для эффективной подготовки к будущей профессиональной деятельности; умения самостоятельной деятельности студента по формированию личностных и профессиональных компетенций будущего специалиста.

А.Ю. Киселёва под личностной самоорганизацией понимает умение организовать себя, свое время, свои действия. Другими словами, самоорганизация – это умение организовать ресурсы, имеющиеся в нашем распоряжении, также это процесс изменения жизненных стереотипов, отработка необходимых умений для действий, сами действия и их контроль. К элементам самоорганизации она относит время, планирование, дисциплину и самоконтроль [4].

Л.В. Фалеева самоорганизацию описывает как деятельность и способность личности, связанные с умением организовать себя, проявляющиеся в целеустремлённости, активности, обоснованности мотивации, планировании своей деятельности, самостоятельности, быстроте принятия решений и ответственности за них, критичности оценки результатов своих действий, чувстве долга [5].

М.А. Пахмутова самоорганизацию личности рассматривает «как процесс упорядочения и активизации качеств, необходимых для оптимальной реакции на вызовы внешнего мира» [6].

Таким образом, в психолого-педагогической литературе смысл понятия «самоорганизация личности» трактуется широко, т.е. феномен самоорганизации в педагогике описывается с разных точек зрения. Каждый исследователь в определении этого понятия подчеркивает те особенности, которые с его точки зрения являются наиболее значимыми. Анализируя подходы к определению понятия «самоорганизация личности», можно сделать следующий вывод: в отечественной педагогике преобладающим является взгляд на феномен «самоорганизации личности» с позиций кибернетического механизма, который подразумевает наличие заранее определённой цели, к которой система стремится самостоятельно, а также прописаны и формализованы нормы и правила, которыми

руководствуется самоорганизующаяся система (личность). Самоорганизация возникает, развивается, контролируется, её продукт и результат изначально спланированы. В связи с этим большинство исследователей, определяя понятие «самоорганизация личности», прежде всего, опираются на понятие «организованность», составляющее основание для развития остальных более частных личностных свойств.

ИСТОЧНИКИ И ЛИТЕРАТУРА

1. Кирина Н.П. Психологические особенности организованности личности у старших школьников и студентов: Автореф. дис. ... канд. псих. наук. Москва. 2009. 20 с.
2. Афанасьева Н.А. Самоорганизация – фактор успешности учебной деятельности. *Фундаментальные исследования*. 2008. №2. С. 60-61.
3. Титова М.Ю., Шаршов И.А. Формирование умений самоорганизации у студентов: теоретический аспект. URL: <https://docviewer.yandex.kz/>
4. Киселёва А.Ю. Развитие самоорганизация как одна из целей обучения менеджеров организации: Тез. докл. IV Всероссийской научной Интернет-конференции «Культура и взрыв: социальные смыслы в эпоху перемен». 2010. URL: <http://socio.my1.ru/forum/4>
5. Фалеева Л.В. Организованность и самоорганизация как качество личности: сравнительный анализ понятий. *Современные проблемы науки и образования*. 2012. № 4. С. 266-274.
6. Пахмутова М.А. Субъектная сторона процесса самоорганизации личности. Тез. докл. XVIII Международной конференции студентов, аспирантов и молодых учёных «Ломоносов», секция «Психология». URL: <http://www.psy.msu.ru/science/conference/lomonosov/2011>

УДК 371.13:371.381

Гульмира Бакирова
(Шымкент, Қазақстан)

ҚАБІЛЕТТІЛІКТЕР СИПАТЫ ҚАБІЛЕТТІЛІКТЕР СИПАТЫ

В статье рассматриваются познавательные способности студентов в системе профессионального образования в мотивационно-личностном, содержательно-практическом, процессуально-энергетическом характере.

Ключевые слова: профессиональное образование, познавательные способности, технология швейных изделий.

The article examines the cognitive abilities of students in the professional education system in a motivational-personal, content-practical, procedural-energetic nature.

Key words: professional education, cognitive abilities, technology of garments.

Бүгінгі таңдағы негізгі мақсат - ұлттық құндылықты әлемдік деңгейге шығаруға қабілетті, өзіндік конструкторлық көзқарасы қалыптасқан тұлға тәрбиелеу. Ол үшін оқушылардың белсенділігін арттыру, іздемпаздыққа үйрету және білімді өз бетінше алуы мен қолдана білетін дарын иесін тәрбиелеу керек [1].

Оқушылардың бойындағы ерекше қабілеттілікті, дарындылықты тани білу, оның одан әрі дамуына бағыт-бағдар беру, оны сол бағытта жетелеу – ұстаз парызы. Ұлы ойшыл Плутарх [2] кезінде: «Көптеген табиғи талант дарынсыз ұстаздардың кесірінен жойылып кетеді. Сондықтан әрбір ұстаз бұған жол бермеуі керек», – деген екен. ХХІ ғасыр – білімділер ғасыры. Сол себептен де білім сапасын арттыру, оқушылардың дарындылығын айқындап, біліміне, ойлау қабілетіне сай деңгейлеп оқыту, ғылыми ізденіс қабілеттерін қалыптастыру – әрбір ұстаздың міндеті. ХХІ ғасырдың жан-жақты зерделі, дарынды, талантты адамды қалыптастыруда білім беру мәселесі мемлекетіміздің басты назарында.

Қабілеттілік немесе ізденімпаздылық, оқушының берілген тапсырманы басқаның көмегінсіз орындауымен ғана шектелмейді. Ол алдына саналы түрде мақсаттар қойып, соған сәйкес өзінің іс-әрекетін бағыттап отыру мүмкіндігіне ие болуы керек. Оқушылардың танымдық қабілеттіліктерін қалыптастыру мәселесінің сан қырлылығын ескеріп және компьютерлік техниканың көмегімен оқу үрдісін жекелеуге мүмкіндік беретін, тұлға мен оқу іс-әрекет теориясының негізгі қағидаларына сүйене отырып біз оған мынадай анықтама береміз. Танымдық қабілеттілік деп мотивациялық-тұлғалық, мазмұндық-амалдық және процессуалды-жігерлік бөліктерінен тұратын тұлғаның интегралдық құрылымын, сипаттамасын айтамыз.

1. Мотивациялық-тұлғалық (өзін-өзі тану, өзіне-өзі сену, дамыту, өзінің танымдық қабілетін дамытуға және қызығуын қанағаттандыруға ұмтылу).

2. Мазмұндық-амалдық (тіректік білім, жалпы дидактикалық және арнайы дидактикалық дағдылар, білімін жетілдіру дағдысы).

3. Процессуалды-жігерлік (танымдық іс-әрекет үрдісінде кездесетін қиындықтарды жеңуге дайындық, өз бетінше жұмыс істей алу дәрежесі, танымдық қабілеттілікке ұмтылыс).

Көптеген авторлардың еңбектеріне жасалған талдаулар қабілеттілікті қалыптастырудың құрамы мен оның мазмұнын анықтауда ғалымдар әр түрлі ой-пікірлер ұстайтынын көрсетті. Біз зерттеу нысанын, оқушылардың өз іс-әрекетін басқару құрылымын, оларда қалыптасатын қабілеттіліктің құрамын анықтаудың негізі ретінде алдық.

Мотивациялық-тұлғалық бөлік оқушылардың оқу үрдісіне ынталылығын қамтамасыз ететін қажеттіліктен, қызығудан, ізденімпаздықтан құралады.

Мазмұндық-амалдық бөлік негізгі білім жүйесі мен жаңа білімді өз бетінше жетілдіру мүмкіндігін ашатын басты білімдер жүйесінен және оқу-танымдық іс-әрекеттер тәсілдерінен құралады.

Процессуалды-жігерлік бөліктің негізін оқушыларда таным кезіндегі кездесетін қиыншылықтарды жеңу үшін жұмсалатын ерік-жігердің болуы және оны өзінің дербес іс-әрекетінде жүзеге асыру дайындығы құрайды.

Біздің жүргізген зерттеулерге қатысты осы үш бөлік оқу үрдісінің барлық кезеңдерінде диалектикалық тұрғыда бір-бірімен өте тығыз байланыста болатындығы анықталды. Осы бағытта жүргізілген жұмыстарға жасалған талдаулар мен өз байқауларымыз: бізге танымдық қабілеттіліктің негізгі бөліктерін мынадай белгі-шарттар мен көрсеткіштердің жиыны арқылы анықтауға мүмкіндік берді.

Танымдық қабілеттіліктің әр бөлігі өзіне тән белгілі бір қызмет атқарады: мотивациялық-тұлғалық қызығуды тудырады, оқу-танымдық қабілеттілікті оятады. Мазмұндық-амалдық оны іске асыру үшін негіз жасайды және жүзеге асыруға мүмкіндік береді, процессуалды-жігерлік оның аяқталуын қамтамасыз етеді. Әр бөлік өз қызметі арқылы оқу-танымдық қабілеттіліктің белгілі бір кезеңін жүзеге асырады.

Егер: а) оқу-танымдық қабілеттіліктің мотивациясы тұрақты болып, қызығудан қажеттілікке ауысатын болса; ә) оқушылар негізгі интеллектуалды іс-әрекеттерді және өзіндік жұмыстарды жүзеге асыра алатын болса; б) оқушының өзінің танымдық іс-әрекетін басқару сипаты сыртқыдан ішкі қажеттілікке ауысса; в) оқушылардың оқу-танымдық іс-әрекеті шығармашылық, зерттеушілік сипатқа ие болса, онда олардың танымдық қабілеттілігі қалыптасты деп саналады.

Біз оқушылардың танымдық қабілеттіліктерін қалыптастырудың негізгі жолының бірі ретінде қазіргі қашықтықтан білім беруде бейне лекциялардың мүмкіндігін пайдалануды таңдадық. Сонымен қатар оқушылардың қабілеттіліктерін қалыптастыруда төмендегідей дидактикалық шарттар орындалуы тиіс деп есептейміз:

Біз оқушылардың танымдық қабілеттіліктерін қалыптастырудың негізгі жолының бірі ретінде олардың сыныптық және сыныптан тыс дербес оқу-практикалық жұмыстарында шығармашылық тапсырмалардың мүмкіндігін пайдалануды таңдадық. Сонымен қатар оқушылардың қабілеттіліктерін қалыптастыруда төмендегідей дидактикалық шарттар орындалуы тиіс деп есептейміз:

- оқытудың алдыңғы қатарлы әдіс-тәсілдерін қолдану арқылы қалыптасатын теориялық білімнің болуы;
- оқу және оқудан тыс өзіндік жұмыстарының арнайы жүйесін жасауға оқушылардың белсенді араласуы.

Мотивациялық-тұлғалық бөлік қабілеттіліктің қалыптасуының төмендегідей деңгейлеріне ие.

1. Танымға ұмтылу, негізінен, жаңа білім игеруге бағытталады. Игерілген негізгі білім жүйесі тек алған білімді қайта еске түсірумен шектеледі.

2. Танымға ұмтылыс білімін толықтыру тәсілдерін игеруге және ол білімнің көзін табуға бағытталады. Негізгі білім жүйесі оны берілген алгоритм бойынша шығарылатын есептерді шешу деңгейінде игерілген.

3. Танымға ұмтылыс білім игеруге, оны толтыру тәсілдерін табуға және осы әдістерді жетілдіруге бағытталады. Негізгі білім жүйесі алған білімін еске түсірумен қатар оны шығармашылық түрде қолдана білетіндей деңгейде игеріледі.

Біздің пікіріміз бойынша, мазмұндық-амалдық бөлік қабілеттіліктің қалыптасуының мынадай деңгейлерімен сипатталады.

1. Дағды онша маңызды емес мәліметтерді қабылдау және оны қайталау деңгейінде қалыптасады. Оқу-танымдық іс-әрекеттің мақсаты игерілетін тақырыптың мазмұдына сай келмейді, олар тапсырмалар мен есептерде нақтыланбайды. Сондықтан жоспарлау қойылған мақсатқа сәйкес келмейді.

2. Дағды хабардың жалпы мазмұнының негізгі идеясы анықталмай тұрып, қабылдау мен еске түсіру деңгейінде қалыптасады. Оқу-танымдық қабілеттіліктің мақсаты тақырыпқа сай келгенімен, қойылған тапсырмаларға сәйкес нақтыланбайды. Жоспарлау жұмыстың барлық кезеңін толық қамтымайды.

3. Дағды хабардың негізгі мазмұды мен мақсатын танып, қабылдау деңгейінде қалыптасады. Оқу-танымдық іс-әрекеттің мақсаты анықталады және есептерді шешуде нақты айқындалады. Осыларды есепке ала отырып, жұмыстың нақты жоспары жасалады.

Процессуалды-жігерлі бөлік танымдық қабілеттіліктің қалыптасуының келесі деңгейлерінен тұрады.

1. Танымдық қиындықтарды жеңу дайындығы төмен. Оқушылардың ерік-жігері әлсіз, сабақ үстінде өздерін босаң ұстайды, жұмысты аяғына дейін атқармайды, оқу-танымдық іс-әрекетте өз бетінше қабілеттілік, жүйелілік танытпайды, т.б.

2. Таным кезіндегі қиындықтарды жеңуге дайындық оқу-танымдық іс-әрекеттің көпшілік түрлерінде байқалады. Оқушылар сабақ кезінде ынталанып, жұмысты аяғына дейін атқаруға тырысады. Бірақ үлкен қиындықтарды жеңуде табансыздық танытады.

3. Танымдық қиындықтарды жеңуге дайындық оқу-танымдық іс-әрекеттің барлық түрінде байқалады. Оқушылар кез-келген тапсырманы аяғына дейін орындап шығады. Жыл бойы жүйелі түрде жұмыс істейді.

Танымдық қабілеттіліктің қалыптасуының осы анықталған сипаттамаларының негізінде оқушылардың танымдық қабілеттілігі үш деңгейге бөлінді: төменгі, орташа, жоғары.

Төменгі деңгей белгілі бір көлемде теориялық білімнің толық еместігімен, күрделі емес тапсырмаларды игеру дәрежесімен, үлгі бойынша тапсырмаларды орындауда өз бетінше жұмыс істеумен, оқушылардың оқуға тиісті көңіл қоймауымен сипатталады.

Орташа деңгей білім негізінің болуы, оқушылардың білімге, өзіндік жұмысқа құштарлығының қалыптасуы, орта дәрежедегі тапсырманы игеру және оны орындай алу қабілеті арқылы анықталады. Яғни, оқушылардың оқу-танымдық қабілеттілігі даму үстінде деп саналады.

Жоғарғы деңгей терең теориялық білімнің болуы, өзіндік жұмысқа деген қажеттіліктің қалыптасуы арқылы танылады. Яғни, оқушылардың оқу-танымдық қабілеттілігі жеткілікті дәрежеде дамығандығымен сипатталады.

Қабілеттілікті қалыптастыру әдістемесін жасау барысында оқушылардың оқу-танымдық іс-әрекетін ұйымдастырудың барлық түрлері, сондай-ақ оқушыларда қалыптасатын

танымдық дербестіктің бөліктері ескерілді. Сонымен қатар психологтердің, дидакт ғалымдардың және әдіскерлердің іргелі еңбектерінде оқушылардың өзіндік жұмысы оқыту үрдісінің құрамды бөлігі ретінде нақты негізделген.

Оқу үрдісінде оқушылардың танымдық қабілеттілігін ұйымдастырудың негізгі құралы өзіндік жұмыс және ол оқушы жастардың дербес танымдық іс-әрекетін жандандыруда ерекше орын алады. Осыған сәйкес өзіндік жұмысты сабақ жүргізудің, ұйымдастырудың формасы оқыту әдісі ғана емес, ол оқушыларды дербес танымдық іс-әрекетке тарту, қызықтыру құралы деп есептеуге болады (А.Әбілқасымова және басқалары). Олай болса, оқушылардың дербес танымдық іс-әрекеті олардың танымдық қабілеттіліктерін арттырудың тиімді жолы.

Оқушылардың өзіндік жұмысын зерттеумен айналысатын көптеген авторлар оның негізгі қызметі оқушылардың жеке тұлға ретіндегі қасиеттерін, шығармашылық қабілетін дамытып қана қоймайды, қайта оларды танымдық дербестіктің жоғарғы деңгейіне көтеру деп санайды.

Біздің зерттеудің нәтижесі қазіргі білім беру жүйесіндегі оқушылардың білім, білік және дағдыларында кездесетін негізгі кемшіліктер мектептердегі білім беру, олардың өзіндік жұмыс жасау біліктерінің төмендігінен деген қорытынды жасауға тіреп отыр. Бұлай деуге негіз, теориялық тұрғыдан алғанда оқу үрдісін дамытатын кез-келген мәселені шешу арнайы ұйымдастырылған өзіндік жұмысынсыз жүзеге аспайтындығымен түсіндіріледі. Ендеше жоғары сынып оқушылары мен төменгі курс студенттерінде танымдық қабілеттілікті қалыптастырудың біз тағайындаған психологиялық-педагогикалық, дидактикалық шарттары орындалуы тиіс. Мұндай шарттың бірі-сабақ жүргізу кезінде белсенді оқыту әдісін (мәселелік ахаулар құру, мәселелік сұрақтар қою, бейне лекциялар беру және т.б.) пайдалану. Екіншісі - оқу үрдісінде сабақтың барлық түрін жекелендіруге, оқушының өзіндік жұмысын дамытуға мүмкіндік беретін компьютерлік техниканың мүмкіндіктерін қолдана білу.

Оқушылардың сабақтан тыс және үй тапсырмасын орындау кезіндегі танымдық өзіндік жұмыстарын бақылаудан байқағанымыз, олар тапсырмалардың түріне байланысты қабілеттіліктің әр түрлі деңгейін көрсетті. Мысалы, алгоритмдік үлгі бойынша орындалған тапсырма өзіндік жұмысқа төменгі дәрежедегі дайындықты, ал шығармашылық сипаттағы тапсырмалар қабілеттіліктің жоғарғы дәрежесін талап етеді.

Танымдық қабілеттіліктің қалыптасуының дәрежесі оқушының әр түрлі тапсырмаларды орындау барысындағы өз бетінше жұмыс істей алу қабілетімен, деңгейімен анықталады. Оны тағайындау үшін біз мынадай көрсеткіштерді пайдаландық: тапсырма өз бетінше орындалған; оны орындауда біршама көмек керек; тапсырманың орындалуы кезінде үнемі көмек көрсетіледі.

ӘДЕБИЕТТЕР

1. Камалов Ю.Н. Кәсіптік оқыту әдістемесі: Оқу құралы. Алматы, 2014. 216 б.
2. Жолдасбекова С.А. Ұзахова А.С., Байбатшаева А.Е. Кәсіптік оқыту әдістемесі. ЖОО-ның пед.маманд.студ.арналған оқу құралы. «Әлем»: Шымкент, 2016. 204 б.
3. Жолдасбекова С.А. Киім композициясы. Оқу құралы. Шымкент. М. Әуезов атындағы ОҚМУ, 2007. 205 б.
4. Узахова А.С. Тігін өндірісінің техникасы мен технологиясы. Шымкент, М.Әуезов атындағы ОҚМУ, 2002. 47 б.

ОРГАНИЗАЦИЯ ПРОЕКТНОЙ ДЕЯТЕЛЬНОСТИ УЧАЩИХСЯ ПРИ ИЗУЧЕНИИ ХИМИИ

В статье говорится об организации проектной деятельности обучающихся при изучении химии. Представлена методическая модель конструирования исследовательской деятельности учащихся в рамках выполнения научного проекта. Системный подход направлен на развитие учебно-исследовательских умений учащихся. Кратко описаны элементы методической системы. Приведены примеры опытной работы авторов по организации проектной деятельности учащихся при изучении химии, представлены определенные выводы данного этапа работы.

Ключевые слова: проектный метод, научно-исследовательская деятельность, системный подход, проблемная ситуация.

The article deals with the organization of project activities of students in the study of chemistry. The methodical model of constructing the students' research activity within the framework of scientific project is presented. The system approach is aimed at the development of the students' educational and research skills. The elements of the methodological system are briefly described. The examples of the authors' experience in organizing the project activities of students in the study of chemistry are given and some conclusions of the given stage of the work are presented.

Key words: project method, research activity, systematic approach, problem situation.

На современном этапе развития общества система казахстанского образования претерпевает существенные изменения. Как говорил Первый Президент Н. Назарбаев в Послании народу Казахстана, «...социально-экономическая модернизация – главный вектор развития Казахстана», «...образование должно давать не только знания, но и умение их использовать в процессе социальной адаптации» [1, с. 12].

На сегодняшний день идет очередной виток модернизации образовательной системы – принято обновленное содержание среднего образования Республики Казахстан. В нормативных документах системы среднего образования нашей республики указывается: «Задача каждой организации образования – создание образовательной среды, благоприятной для гармоничного становления и развития личности обучающегося, сочетающего в себе национальные и общечеловеческие ценности, умеющего проявлять функциональную грамотность и конкурентоспособность в любой жизненной ситуации» [2, с. 5].

Актуальным остается разработка совокупности способов усвоения новых знаний и умений, развития креативного мышления учащихся. В этом плане широкие возможности для формирования всё возрастающего уровня мыслительных операций детей при обучении в средней школе дает метод проектов, который привносит элементы исследования в учебный процесс. Однако методических исследований организации учебных проектов по химии, соответствующих уровню обновленной программы среднего образования Республики Казахстан, все еще мало. Считаем, что необходим системный подход и выработка методической модели организации проектно-исследовательской деятельности учащихся при изучении химии в 7-11 классах казахстанской средней школы.

Слово «проект» в педагогике происходит от итальянского глагола, который означает «разрабатывать», «планировать», «браться за что-либо».

Таким образом, *проектный метод* означает путь, которым идут учащиеся и преподаватели, если они хотят познать что-то новое и научиться чему-нибудь. Не претендуя на исчерпывающее решение данной проблемы, предлагаем методическую модель

организации исследовательской деятельности учащихся в рамках выполнения научного проекта школьника при обучении химии (рис.1).



Рис.1. Методическая система организации исследовательской деятельности учащихся в рамках выполнения научного проекта

Целесообразно кратко описать элементы представленной методической системы, способствующей развитию исследовательских умений учащихся.

Ключевыми психолого-педагогическими теориями выбраны: теория развивающего обучения [3] и теория деятельности [4].

Главными принципами выбора темы и определения цели исследования являются: актуальность, связь с жизнью, региональная и практическая направленность, достижимость цели работы.

Принципы отбора содержания проекта. Главный принцип – проект обязан быть доступным по уровню для проведения учащимися. Кроме того, должна быть актуальность и занимательность контента для обучающихся; содержаться проблемные ситуации.

Планирование деятельности учащихся должно обеспечивать условия благополучного выполнения проекта. Здесь важны: алгоритм построения задания учащемуся; требования к организации исследовательского проекта, о которых будет сказано ниже.

Критерии оценки результатов исследования доводятся до учащихся в начале работы.

Обобщая собственный опыт использования метода проектов, а также опираясь на анализ литературных источников, можно отметить некоторые особенности организации исследований учащихся, приводящих к успешности.

Например, межпредметность содержания проекта и разновозрастность групп исполнителей (3 человека) – дает интересные результаты работы. Однако, чаще обучаемые выбирают индивидуальную форму работы.

Организация проектной деятельности требует определения четких и последовательных действий для учителя и учащихся. Преподаватель выделяет несколько этапов работы с учащимися над проектом. Необходимо ввести учащихся в проектную деятельность, а именно создать положительную мотивацию к работе через постановку интересной и близкой

проблемы, создать проблемную ситуацию. Нужно определить и утвердить тему проекта, а также составить график работы над проектом. Очень важно правильно подобрать и проанализировать литературные источники и другие материалы. Чтобы достичь желаемого результата, учитель должен осуществлять контроль и анализ всего процесса выполнения проекта. Рекомендуется проводить групповые и индивидуальные консультации с учениками. Когда учащимися будет выполнена теоретическая и практическая часть научного проекта, нужно уделить особое внимание правильному оформлению проекта и организовать и провести предзащиту. Завершающий этап – это контроль за доработкой проекта, защита и подведение итогов работы по проекту.

В свою очередь учащийся получает от руководителя информацию о проектной деятельности, где оговариваются требования, план выполнения проектной работы, выбирает тему проекта, согласовывает и утверждает ее с учителем. Составляет график работы над проектом. Подбирает и изучает необходимую литературу, обсуждает с учителем ход выполнения проекта, сроки промежуточных консультаций. Ученик, в процессе работы по теме проекта, оформляет предварительные результаты, предварительно защищает проект в группе, дорабатывает проект с учетом предложений участников группы и учителя. Заканчивает учащийся работу над проектом защитой и обсуждением результатов работы.

Определение темы исследования – это первая ступенька в научной деятельности. Темы проектов по химии могут иметь проблемный характер. В основу работы положен химический эксперимент.

Тема должна быть интересная и актуальная. У учащихся должно возникнуть желание заниматься ею длительное время. Важно наличие достаточного количества материала для целенаправленного поиска, а также общественная значимость исследования.

Следующим шагом в исследовательской работе является общий инструктаж по составлению плана и сбору нужной информации из разных видов химических источников (книг, учебников, энциклопедий, Интернета и других). В беседе рассматриваются разные способы работы с информацией: поиск, выписки, фильтрация, систематизация, конструирование. По мере сбора и осмысления материала план уточняется и изменяется.

Полезность познавательной деятельности для учащихся заключается в том, что они приобретают навыки интеллектуального труда. Они начинают видеть развитие научной мысли, в то же время учатся сравнивать высказывания и научные положения ученых разных направлений, делать выводы, строить гипотезы, формулировать проблемы.

Следующая ступенька приобщения учащихся к научно-исследовательской деятельности – подготовка к докладу на научно-учебной конференции: учатся составлять тезисы к докладу, отрабатывают регламент, сам доклад, в котором от школьника требуется умение оформить результаты исследования наглядно (в виде графиков, таблиц, рисунков, фотографий и так далее).

Структура работы состоит из вводной части, где идет обоснование выбора темы, ее актуальность, связь с настоящим, значимость в будущем; новые, современные подходы к решению проблемы. Обсуждается наличие противоположных точек зрения на проблему в науке, частное несоответствие обыденных представлений и научных данных о заинтересовавшем факте химии, личные мотивы возникновения интереса к данной теме.

При оценивании выполненных проектов учитываются следующие критерии:

– аргументированность выбора темы проекта, обоснование потребности в его разработке, практическая направленность проекта и значимость выполненной работы.

– объем и полнота разработки проекта, качество выполнения принятых этапов проектирования, самостоятельность, законченность, подготовленность к его восприятию другими людьми.

– аргументированность предлагаемых решений, подходов, выводов.

– уровень творчества, оригинальность темы проекта, подходов, найденных решений.

– качество пояснительной записки: оформление, соответствие стандартным требованиям; качество схем, рисунков, фотографий, таблиц.

В собственной практике преподавания мы предлагаем поучаствовать в научных проектах детям, начиная с 5-6 класса, чтобы развить интерес к предмету химии, формировать научную картину окружающего мира и дать возможность получить самим ответы на интересующие вопросы. Многие виды исследований возможно осуществить в домашних условиях, либо во внеурочное время в школе. Участие в проектах, как правило, на добровольной основе и позволяет ребятам сделать свое маленькое открытие. Восьмиклассниками проводились исследования и оформлялись научные проекты по следующим темам: «Выращивание кристаллов», «Изготовление мыла в домашних условиях», «Красящие вещества – как извлечь их из растений», «Изготовление самодельных красителей для тканей и пряжи», «Испытание фруктовых соков на присутствие сахаров», «Изготовление химической грелки» и другие. Проекты защищались на уроках или во внеурочное время, оценивались. Создаем банки проектов, идей, используемой (рекомендуемой) литературы. Учащиеся, на протяжении длительного времени серьезно занимавшиеся проектной деятельностью, достигали результатов на городском и областном уровнях. Так, в течение трех лет, ученица Хуснатдинова К., становилась победительницей городского и областного туров научно-практической конференции школьников. В 2014-2015 учебном году, будучи девятиклассницей, работала над проектом по химии «Свеча – изобретение на все времена» и стала призером 14 региональной научно-практической конференции «Моя Родина – Казахстан» (3 место). В 2015-2016 учебном году десятиклассница Хуснатдинова К. стала победительницей городского тура научно-практической конференции школьников с научным проектом «О чём расскажут отпечатки пальцев». В данном проекте прослеживалась интеграция и межпредметная связь между науками химией и биологией. В 2016-2017 году, обучаясь в 11 классе она стала победительницей городского тура научно-практической конференции школьников с научным проектом «Мыльная история или изготовление синтетических моющих средств в домашних условиях» (3 место). Участие в проектной деятельности помогло сформировать дальнейшую профессиональную направленность данной ученицы. Она поступила в высшее учебное заведение и выбрала специальность учителя химии в школе.

В 2017-2018 учебном году ученица 9 класса Узканова Маргарита стала победительницей городского (3 место) и областного (3 место) туров и участницей республиканского тура научно-практической конференции школьников с научным проектом «Красители натуральные и искусственные». В 2018-2019 году ученица 9 класса Файрузова Карина стала победительницей городского тура научно-практической конференции школьников с научным проектом «Химчистка на дому» (2 место). В 2019-2020 учебном году ученица 10 класса Шевчук Карина приняла участие в городском туре научно-практической конференции школьников с научным проектом «Аромамаркетинг в жизни человека».

К работе с научными проектами привлекались дети разных возрастов. Помимо старшеклассников в проектной деятельности участвовали учащиеся начальной школы (конкурс научных проектов для младших классов) и учащиеся среднего звена (конкурс «Зерде»).

Для всех обучаемых, вне зависимости от возрастной категории, участие в проектной деятельности дает неоценимый опыт. Что достигается данным опытом? Внешний результат можно увидеть, осмыслить, применить в реальной практической деятельности. Внутренний результат – опыт деятельности – становится бесценным достоянием учащегося, соединяя в себе знания и умения, компетентности и ценности.

Проделанная работа позволяет сделать некоторые выводы.

Метод проектов дает возможность организовать эту деятельность в интересной для учеников форме, и тогда практические занятия становятся увлекательными и целенаправленными, освоение новой информации – осмысленным, а работа учащихся – познавательно мотивированной.

Любая самостоятельно выполненная творческая работа может считаться проектной, ибо она направлена, в первую очередь, на развитие творческого потенциала ребенка, на

приобретение им исследовательских умений и навыков, которые могут пригодиться ему в его дальнейшей взрослой жизни.

Можно достичь высоких результатов, используя в своей работе передовые технологии обучения, среди которых на первом месте стоит проектная деятельность, затем модульное обучение, игровые и здоровьесберегающие технологии.

ИСТОЧНИКИ И ЛИТЕРАТУРА

1. Послание народу Казахстана «Социально-экономическая модернизация – главный вектор развития Казахстана», 2012. 73 с.
2. Инструктивно-методическое письмо «Об особенностях учебно-воспитательного процесса в организациях среднего образования Республики Казахстан в 2021/2022 учебном году». Нур-Султан: НАО им.Ы. Алтынсарина, 2021. 338 с.
3. Эльконин Д.Б. Избранные психологические труды. Москва: Педагогика, 1989. 560 с. ил.
4. Рубинштейн С.Л. Основы общей психологии. Санкт-Петербург: Издательство «Питер», 2000. 712 с.: ил.

УДК 677.075

*Любов Богославец, Ярослава Ботвинник
(Київ, Україна)*

ВДОСКОНАЛЕННЯ ТЕХНОЛОГІЙ ВИГОТОВЛЕННЯ ЖІНОЧОГО ДЖИНСОВОГО НАПІВКОМБІНЕЗОНА ПРИ ПІДГОТОВЦІ ФАХІВЦІВ ДЛЯ ФЕШН ІНДУСТРІЇ

У даній статті розглянуто питання підготовки фахівців для фешн індустрії згідно з потребами ринку праці, упровадження наукових досліджень у сучасне виробництво. У рамках створення fashion проекту при підготовці майбутніх фахівців обґрунтовано необхідність вдосконалення технології виготовлення жіночого джинсового напівкомбінезона. Враховуючи сучасні модні тенденції та тренди, на основі fashion технології описано удосконалену технологію виготовлення виробу.

Ключові слова: *майбутні фахівці, фешн індустрія, джинсова тканина, властивості, напівкомбінезон, пристрої малої механізації, текстильні та fashion технології.*

This article considers the training of specialists for the fashion industry in accordance with the needs of the labor market, the introduction of research into modern production. As part of the creation of a fashion project in the training of future professionals justified the need to improve the technology of manufacturing women's denim overalls. Taking into account modern fashion tendencies and trends, on the basis of fashion technology the improved technology of manufacturing of a product is described.

Key words: *future specialists, fashion industry, denim fabric, properties, overalls, small mechanization devices, textile and fashion technologies.*

Методи дослідження: у роботі використано аналітичний метод та метод мережевих графіків, метод розгортки.

Результати досліджень. Працюючи над fashion проектом, при підготовці фахівців за основу було обрано концепцію, що джинсовий напівкомбінезон є універсальним трендом і об'єднує в собі основні риси шортів або штанів та сорочки з деніму: об'ємність, легка неохайність, укороченість і жіночні аксесуари у вигляді красивих жіночих босоніжок на підборах. Як і під сарафани, під напівкомбінезони можна одягати сорочки, топи, блузи, светри, а наверх накидати кофти, піджаки. Дивно, але раніше джинсові комбінезони носили

тільки різноробочі, а зараз це модний тренд. Даний виріб є яскравим прикладом того, що навіть красиві і стильні речі можуть бути зручними.

Головною перевагою напівкомбінезона є його практичність. Джинсова тканина вважається неймовірно зносостійкою і міцною. Вона легко відпирається і піддається фарбуванню. До того ж багато років не виходить з моди. Деякі дівчата сміливо додали напівкомбінезон у свій базовий гардероб. Зручний і комфортний виріб легко комбінується із величезною кількістю одягу. Напівкомбінезон можна сміливо поєднувати з напівспортивними і з класичними речами. З такою ж легкістю верх можна приховати светром, створюючи тим самим новий самобутній наряд.

Спроектований жіночий напівкомбінезон майбутніми фахівцями має відповідати своєму призначенню та таким технічним умовам експлуатації, як:

- мати гарну посадку;
- держати форму;
- бути зручним при носінні, міцним і надійним протягом усього терміну служби [1].

Саме тому дуже важливим є дотримання усіх вимог, які висуваються до матеріалів та виробу. Основний матеріал виконує естетичні, гігієнічні функції, забезпечує стійкість виробу до зовнішніх впливів. Як відомо, джинсові тканини мають достатню поверхневу щільність, високу зносостійкість, необхідну повітропроникність. При виготовленні джинсової тканини використовуються бавовняні волокна (при спеціальному переплетенні вони дають щільну і зносостійку тканину), що дозволяють усім виробам красиво облягати фігуру, приймати відповідну форму і не сковувати рухів.

Пропонується у даному виробі використовувати віскозну підкладку саржевого переплетіння, яка не електризується, є стійкою до ВТО. Підкладкові матеріали використані в якості мішкковини в кишенях.

Майбутні фахівці для фешн індустрії, проаналізувавши види з'єднань, пристрої малої механізації, ВТО, при виготовленні жіночого джинсового напівкомбінезона обрали таке обладнання [3]:

- універсальна машинка 272-140042/ E4 Дюркопп-Адлер;
- зшивно-обметувальна машинка MO-2512 E-СД6-300 Juki;
- для застрочування хомутиків HF—8-02064 P FB Sizuba;
- для зшивання середнього зрізу . 757 UX-516 X2-56 Sizuba;
- виготовлення петель у брюках 578-13211Дюркопп-Адлер;
- набивання ґнопок MB-372-16/Z007 MB-373-16/Z037 Juki;
- обметування зрізів передніх та задніх половинок брюк 1365-4 Дюркопп-Адлер;
- застрочування накладних кишень AVP-875 Л 254/01Juki;
- набивання металевих ґудзиків HZL-DX7 Juki.

Для виготовлення напівкомбінезона майбутніми фахівцями було обрано такі методи обробки, як: обробка накладної кишені, обробка низу напівкомбінезона, обробка хомутиків, обробка пояса, обробка бретелей, обробка верхнього зрізу нагрудника, обробка верхнього зрізу спинки, обробка середнього зрізу, обробка кишені з відрізним бочком.

Як відомо, технологічний процес виготовлення швейних виробів складається з обробки, зборки деталей і вузлів в певній послідовності. Тобто це технологічно-неподільні операції, які відповідають порядку виконання їх при виготовленні деталей і вузлів виробу. Для підготовки фахівців при складанні технологічного процесу виготовлення обов'язково зазначають: спеціальність, розряд робіт, затрати часу, а також обладнання.

Удосконалена схема збору жіночого джинсового напівкомбінезона (табл. 1).

Схема збору жіночого джинсового напівкомбінезона

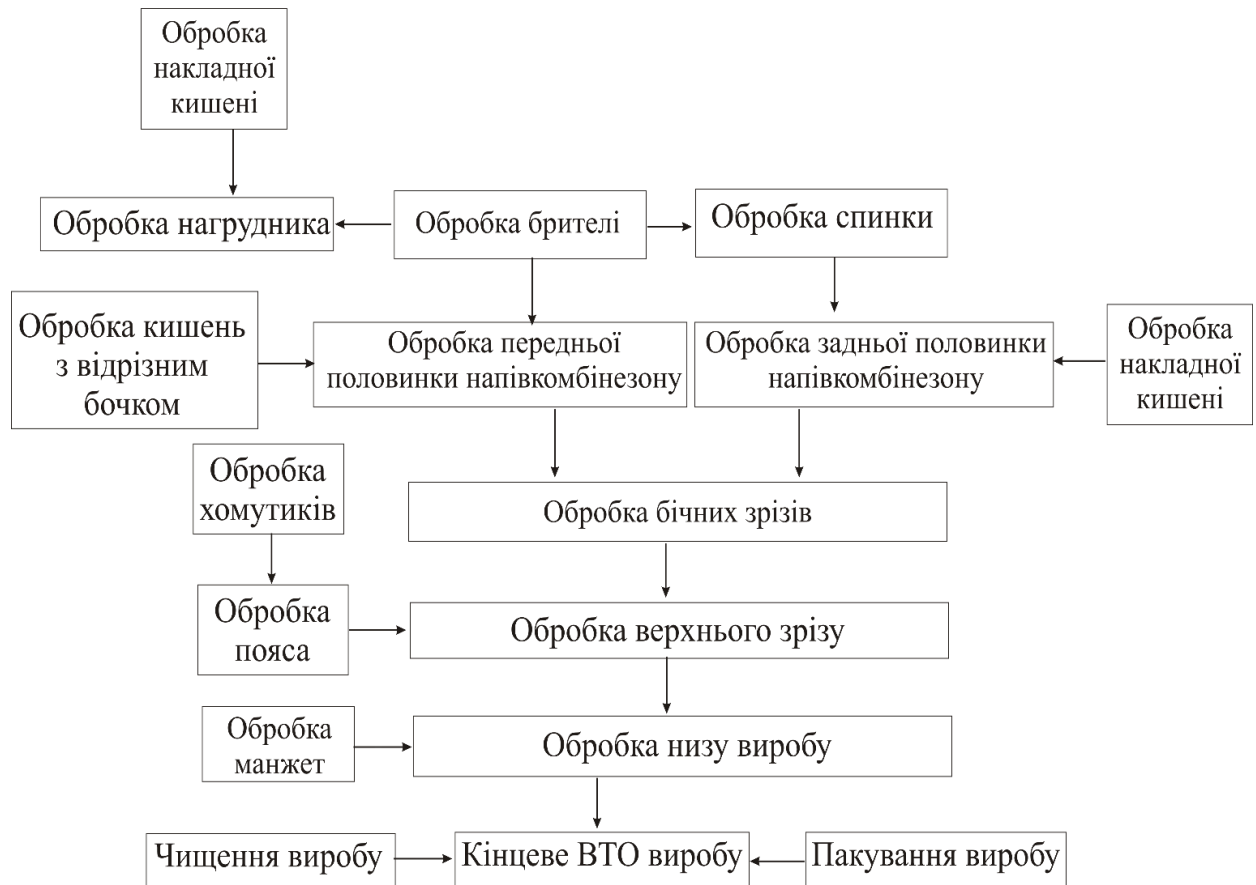

Послідовність виготовлення даної моделі побудована з розділенням технологічного процесу по стадіях обробки виробу на секції (заготівельну та монтажну секцію), які підпорядковані єдиному такту потоку. Тому потік, що проектується є одномодельним секційним.

Він має ряд переваг:

- зниження витрат часу на покращення якості виготовлення виробу завдяки спеціалізації робочих місць монтажної та оздоблювальної секцій;
- можливість виготовлення в потоці одночасно до 10 різних моделей;
- можливість виконувати обробку деталей та вузлів паралельно;
- можливість застосування на окремих секціях різних організаційних форм потоку.

Для виготовлення даної моделі пропонується при підготовці фахівців для фешн індустрії обрати агрегатно-групову форму організації потоку оптимальної потужності з чітким секційним розподілом на дві секції. В заготівельній секції потрібно обрати агрегатно-груповий потік з виділенням груп по паралельній обробці окремих вузлів та деталей, з пачковим запуском та пересуванням напівфабрикату по міжстіллю, за допомогою візків або безпривідних засобів.

Схема збору виробу допомагає визначити правильну та найбільш ефективну послідовність складання виробу. Технологічна послідовність обробки виробу складається у відповідності вибраним методам обробки у вигляді таблиці з переліком неподільних операцій.

Висновки. Отже, у рамках створення fashion проекту виготовлення жіночого напівкомбінезона є дуже актуальним у наш час, адже даний вид виробів користується великою популярністю у представниць молодшої та середньої вікової категорії, тому є досить технологічним та рентабельним для пошиття великими партіями в масовому виробництві, використовуючи мережеві fashion технології і саме через те – конкурентоспроможним.

ДЖЕРЕЛА ТА ЛІТЕРАТУРА

1. Борецька Є.Я., Малюга П.М. Технологія виготовлення легкого жіночого та дитячого одягу. Київ: Вища школа, 1992.
2. Розробка колекцій одягу: навч. посібник. / А.М. Малинська, К.Л. Пашкевич, М.Р. Смирнова, О.В. Колосніченко. Київ: ПП «НВЦ Профі», 2018. 140 с.
3. Справочник по швейному обладнанню / И.С. Зак, В.В. Белкин, Е.Н. Воронин. Москва: Лег. индустрия, 1981.

УДК 687.174

*Любов Богославец, Олександр Колбасенко, Володимир Мотриченко
(Київ, Україна)*

ВИМОГИ ДО РОЗРОБЛЕННЯ СПОРТИВНОГО КОСТЮМА З УРАХУВАННЯМ МОДНИХ ТЕНДЕНЦІЙ ПРИ ПІДГОТОВЦІ ФАХІВЦІВ ФЕШН ІНДУСТРІЇ

У статті, враховуючи сучасні модні тенденції та тренди, досвід передових країн світу, окреслено вимоги щодо спортивного одягу сьогодення у рамках fashion проекту. При підготовці майбутніх фахівців, що працюють над fashion проектом, сформульовано вимоги до розробки та виготовлення сучасного спортивного костюма. Дослідження проводилося на основі системного підходу, аналізу та синтезу інформації щодо сучасних модних тенденцій та трендів fashion індустрії, економічної доцільності, технологічності і перспективних ринків збуту спортивного одягу.

Ключові слова: сучасний спортивний костюм, модні тенденції, fashion проект, конструювання, вимоги fashion індустрії, підготовка майбутніх фахівців.

Результати досліджень. Створюючи fashion проект, було враховано, що спортивні костюми для багатьох чоловіків не є одним із головних елементів гардеробу, дизайнери щороку розробляють нові спортивні костюми для чоловіків у цікавих рішеннях і моделях, широко представлених на ринку індустрії моди. Зручний крій, приємний текстиль, багатофункціональність, велика різноманітність моделей і колірних рішень — практичність та універсальність спортивних костюмів сприяла швидкому зростанню їх популярності. Тому такий одяг сьогодні є актуальним як у спортзалі, так і поза. Спортивний одяг доречний скрізь, де ситуація сприяє відпочинку і можна вільно провести час. Це пікніки і турпоходи, прогулянка з собакою, зустрічі з друзями та відвідування стадіонів, а ще просто в якості зручного домашнього одягу. Він забезпечує свободу рухів і не вимагає дотримання будь-яких правил, підходить для чоловіків, жінок і дітей.

Якість спортивного костюма – це важливий аргумент для розробки та виготовлення. Носять його досить часто, тому тканина повинна бути приємною до тіла, зносостійкою, не утворювати катишек при експлуатації та не вимагати спеціального догляду. Якщо коротко, то розробляти треба такий костюм, який добре відводить тепло і вологу від тіла, не викликаючи його переохолодження або перегрів. Щодо крою, то він має забезпечувати свободу рухів, але при цьому одяг не повинен висіти на людині.

Спортивний одяг класифікується за призначенням, у зв'язку з чим виділяють кілька основних типів:

- одяг для спортзалу;
- одяг для занять спортом на вулиці;
- прогулянкові костюми.

Одна із найбільш важливих характеристик костюма – це його склад. Натуральні тканини завжди цінуються, бо добре вбирають вологу і пропускають повітря, але у них є один істотний недолік – деформація та швидкий знос. Для того, щоб продовжити життя одягу

натуральні тканини потрібно з'єднувати із синтетичними. Такі гібридні моделі дуже зручні у використанні, зносостійкі і безпечні для здоров'я, бо вони дозволяють шкірі дихати, розігрівають м'язові тканини та не сковують рухи спортсменів. Для занять на вулиці важливо, щоб матеріал був надійним, стійким до вологи і якомога довше зберігав свій зовнішній вигляд. Такими властивостями володіє мікрофібра, нейлон, а для зимових тренувань підійдуть утеплювачі з синтепону і холлофайбера. При виробництві тканин часто використовується і поліестер, який коштує зовсім недорого. Наявність спандекса і еластану в складі тканини свідчить про якість одягу. При виготовленні моделей для трекінгу може використовуватися перметрин – засіб, який відлякує комах [1].

Якщо мета майбутніх фахівців виготовити зручний домашній одяг на кожен день або одяг для активного дозвілля на природі, то слід обрати трикотажний спортивний костюм з додаванням еластану або поліестеру. І чим вищий вміст бавовни, тим комфортніший одяг в побуті. Така тканина дуже легка, добре пропускає повітря, приємна на дотик і не викликає алергічних реакцій. Матеріал костюма з підвищеним вмістом штучних волокон володіє кращими практичними властивостями. Одяг гігроскопічний, міцний, еластичний і не сідає після прання. Він добре тримає форму, розтягується і повертає первісну форму без деформації. Такі речі щонайкраще підходять для активного способу життя. Відомо, що для домашнього використання оптимальний склад тканини:

- 92% бавовни і 8% еластану.

Для активного дозвілля на природі – 50% трикотаж 50% фліс

При підготовці висококваліфікованих фахівців враховується сезонність моделі. Поряд з легкою літньою формою (це може бути топ або футболка з штанами) ринок пропонує демісезонні моделі (легка куртка + штани) та теплі варіанти. Останні, зазвичай, складаються з жилетки, толстовки з капюшоном на зав'язках та приталених штанів. Для літа слід обирати спортивний костюм з бавовни або трикотажу [2].

Для міжсезоння кращим рішенням будуть «напівсинтетика» або спортивні костюми з велюру. Взимку – костюми з щільного і приємного на дотик високотехнологічного трикотажу на підкладці з флісу.

Вірно підібраний розмір забезпечить ідеальну посадку, свободу рухів та відчуття комфорту. Та перед тим як створити спортивний костюм, майбутніх фахівців слід звернути увагу на такі деталі, як:

- конструктивні особливості.
- фурнітура, кишені та всілякі елементи, що регулюються.

Як відомо, особливість костюмів для тренажерного залу полягає в тому, що в них всього цього – по мінімуму (а іноді воно зовсім відсутнє). Тоді як одяг в стилі «спорт» має і фурнітуру, і кишені, і кліпси. Вони виконують практичну функцію та є центральними елементами дизайну одягу.

Манжети. Якщо рукава, низ куртки та штани мають манжети, то вони мають бути доволі еластичними: не перетягувати, але одночасно забезпечувати надійну підтримку костюму і свободу дій.

Оздоблення. У спортзалі чи на вулиці завжди хочеться виглядати красиво і стильно, тому в образі обов'язково має бути «родзинка». В спортивному костюмі має бути цікавий принт, незвичайний крій, декоративні вставки. Майбутні фахівці повинні звернути увагу на дизайн і забарвлення спортивних костюмів.

Навіть якщо займатися тільки в спортзалі, дизайн і колір одягу не варто ігнорувати. Особливе значення це має для жінок, які хочуть придбати не просто зручний, але і гарний одяг.

Вибір залежить від смаків спортсмена, але якщо мова йде про практичність, то на весну і осінь краще вибирати більш темні тони. Для занять на вулиці багато хто і влітку вважають за краще темні кольори, які не вимагають щоденного прання, а також тканини, які не мнуться. Стильний і зручний комплект одягу мотивує до занять спортом і прогулянок, при цьому не доставляє зайвих проблем.

Ще обов'язковою вимогою при розробці костюма є безпека. Краще уникати різних травмонебезпечних елементів, металевих вставок, різних шнурків та зав'язок на шиї (відсутні гострі деталі, тугі гумки). Одяг, призначений для занять на вулиці, повинен мати світловідбиваючі елементи. Потрібно розробляти костюми, за якими просто доглядати.

Висновки. Отже, розробляючи fashion проект спортивного костюма, майбутнім фахівцям обов'язково необхідно враховувати конкретні вимоги як до матеріалу, а саме: зручність, відповідність, сезонність моделі, конструктивні особливості, матеріал верху, так і до технологічності та рентабельності готового виробу для пошиття його великими партіями в масовому виробництві, використовуючи мережеві технології fashion індустрії.

ДЖЕРЕЛА ТА ЛІТЕРАТУРА

1. Розробка колекцій одягу: навч. посібник / А.М. Малинська, К.Л. Пашкевич, М.Р.Смирнова, О.В.Колосніченко. Київ: ПП «НВЦ Профі», 2018. 140 с.
2. Славінська А.Л. Методи типового проектування одягу: навч. посібник. Хмельницький: ХНУ, 2008. 159 с.

УДК 677

*Любов Богославець, Александра Папченко
(Київ, Україна)*

ОБГРУНТУВАННЯ ДОЦІЛЬНОСТІ ВИКОРИСТАННЯ ФЛІСОВОГО МАТЕРІАЛУ У ВЕРХНЬОМУ ОДЯЗІ ПРИ ПІДГОТОВЦІ МАЙБУТНІХ ФАХІВЦІВ ЛЕГКОЇ ПРОМИСЛОВОСТІ

У статті розглянуто питання підготовки висококваліфікованих фахівців легкої промисловості відповідно до потреб ринку праці, упровадження наукових досліджень у сучасне виробництво на основі інноваційних активних та інтерактивних методик навчання. Керуючись матеріалами досліджень у галузі текстильної та fashion технологій, обгрунтовано доцільність використання флісового матеріалу в різних моделях верхнього одягу. Проведено аналіз сучасних дизайн-проектів.

Ключові слова: майбутні фахівці, верхній одяг, доцільність, флісовий матеріал, властивості, вимоги, текстильні та fashion технології.

The article considers the issue of training highly qualified specialists in light industry in accordance with the needs of the labor market, the introduction of research into modern production on the basis of innovative active and interactive teaching methods. Guided by research materials in the field of textile and fashion technologies, the expediency of using fleece material in various models of outerwear is substantiated. The analysis of modern design projects is carried out.

Key words: future specialists, outerwear, expediency, fleece material, properties, requirements, textile and fashion technologies.

При підготовці висококваліфікованих конкурентоспроможних фахівців легкої промисловості, аналізуючи сучасні дизайн-проекти відповідно до потреб споживача, враховується, що одяг взагалі повинен бути ніби другою шкірою людини. Він створює навколо тіла певний мікроклімат, який повинен оптимально підтримувати тепловий баланс, що є основною умовою нормальної життєдіяльності людини, збереження її працездатності та здоров'я на досить високому рівні. Як відомо, одяг будь-якого виду та призначення відповідає складному комплексу вимог (ГОСТ 4.45-86), які ставлять до нього споживачі, з одного боку, і виробництво, з іншого. Усі ці різні вимоги оцінюють двома групами показників – виробничими та споживчими, чи технічно-економічними показниками якості. До споживчих вимог відносяться функціональні, ергономічні, естетичні, екологічні,

соціального призначення, надійності та безпеки споживання. А відповідно виробничі – містять у собі конструктивні, економічні, технологічні вимоги.

Спеціалісти текстильної американської компанії Malden Mills у 1979 році винайшли новий вид матеріалу – фліс. Цей новий матеріал, що відрізнялася гігроскопічністю і високою здатністю зберігати тепло, отримав назву Polarfleece. За цей прогресивний винахід науковці отримали Нобелівську премію в галузі хімії.

Як відомо, прогрес не стоїть на місці, тому у виготовленні флісу також відбуваються постійні інновації та вдосконалення. У процесі виготовлення флісу використовуються спеціальні технології створення ворсу та плетіння волокон, завдяки чому ворс та основа врешті-решт складають єдине ціле. Структура плетіння, щільність матеріалу та товщина волокон визначають характеристики флісу. Адже змінюючи ці три величини в результаті можна створити як теплий верхній одяг, так і тонкий натільний перший шар. У залежності від очікуваного результату, фліс може бути різного ступеня м'якості, а також одностороннім або двостороннім. Якщо це двосторонній варіант, то він використовуватиметься для більш теплого одягу, а відповідно, односторонній для пошиття тонких сорочок, білизни тощо.

Майбутнім фахівцям легкої промисловості при пошитті куртки потрібно враховувати головну споживчу вимогу – її естетичні показники, що визначають художню концепцію одягу та ступінь його відповідності моді.

Даний виріб призначено для прогулянок на свіжому повітрі. Він повинен за різних погодних умов зберігати зовнішній вигляд і форму.

Наступними є, ергономічні вимоги, що є інноваційними при пошитті верхнього одягу. Вони містять у собі такі показники, як:

а) гігієнічні – мікроклімат у підодягнутому просторі, що означає зручність користування виробом. Важливо, аби тканина для даного виробу була повітре-проникливою, не дуже мазкою і мала водостійкість. Повинна захищати тіло від впливу факторів зовнішнього середовища, від механічних пошкоджень, забезпечення нормальної життєдіяльності організму;

б) естетичні – включають в себе художнє оформлення одягу, підбір матеріалів по кольору, оздобленню, дотримання пропорцій частин одягу. Треба враховувати відповідність виробу віку власника одягу та розмірної групи, особливості статури і зовнішні дані;

в) експлуатаційні – забезпечення відповідності виробів умовам праці та відпочинку. Міцність і надійність одягу в експлуатації. Одяг повинен забезпечувати вільне одягання та роздягання її вільність рухів і дихання людини [1].

Щоб забезпечити всі ці вимоги, майбутнім фахівцям легкої промисловості пропонується використати фліс, тому що він м'який на дотик, легкий, еластичний, матеріал, що прекрасно забезпечує необхідну вентиляцію при перегріванні та виведення зайвої вологи завдяки своїм унікальним терморегуляційним властивостям. Фліс практично зовсім не вбирає вологу та досить швидко висихає, відрізняється високим рівнем зносостійкості та особливою міцністю.

Варто наголосити, що фліс є одним з важливих елементів у правильній концепції одягання шарами. Концепція поєднання різних шарів одягу в один цілісний комплект підійде для активного відпочинку на природі та будь-якого виду спорту. Мета такої технології полягає у підтримці постійної температури тіла незалежно від навколишніх умов чи рівня активності (вітер, дощ, чи сніг) [2]. Як відомо, у технології поєднання декількох шарів одягу застосовується три шари:

- внутрішній (нижній) – той, який відводить вологу від тіла;
- середній шар – утеплюючий;
- зовнішній – волого-вітрозахисний шар.

Фліс – це саме і є той другий утеплюючий шар верхнього одягу, основним завданням якого є теплоізоляція. Він допомагає зберігати тепло, утримуючи прошарок повітря поряд з вашим тілом.

Отже, виділимо всі основні властивості флісу:

- порівняно швидко висихає, еластичний;

- не потребує спеціального догляду (можна прати у машині);
- має непогані дихаючі властивості;
- має досить високі показники міцності та зносостійкості;
- дуже легкий;
- не викликає алергію.

Висновки. На основі аналізу сучасних дизайн-проектів відповідно до потреб споживача, а також властивостей флісового матеріалу, при підготовці висококваліфікованих конкурентоспроможних фахівців легкої промисловості, враховуючи інноваційність, конкурентноспроможність, технологічність, обґрунтовано доцільність його використання в різних моделях верхнього одягу.

ДЖЕРЕЛА ТА ЛІТЕРАТУРА

1. Першина Л.Ф., Петрова С.В. Технология швейного производства. Москва: Легпромбытиздат, 1991. 224 с.
2. URL: http://xt.ht/xtarticle/-Vse-sho-potribno-znati-pro-flis_2.

УДК 37.018.43(477.61)

*Ганна Гаврюшенко, Наталія Борова
(Старобільськ, Україна)*

РЕЗУЛЬТАТИ ОПИТУВАННЯ ВЧИТЕЛІВ ЩОДО СТАНУ ДИСТАНЦІЙНОГО НАВЧАННЯ

У статті описано результати опитування вчителів Тополівського ліцею Троїцької селищної ради Троїцького району Луганської області щодо основних труднощів, які виникають під час проведення уроків у дистанційному форматі, та напрямів підвищення професійного рівня вчителів під час карантину.

Ключові слова: дистанційне навчання, очне навчання, форми комунікації, професійний рівень, самоосвіта.

The article describes the results of a survey of teachers of Topoliv Lyceum of Troitsk village council of Troitsk district of Luhansk region on the main difficulties that arise during distance learning and areas for improving the professional level of teachers during quarantine.

Key words: distance learning, full-time education, forms of communication, professional level, self-education.

З метою вивчення стану дистанційного навчання у вересні 2021 р. було проведене анкетування вчителів Тополівського ліцею Троїцької селищної ради Троїцького району Луганської області. Анкета містила питання щодо основних засобів комунікації, які використовують учителі, основних труднощів, які виникають під час проведення уроків у дистанційному форматі, та напрямів підвищення професійного рівня вчителів під час карантину. Всього було опитано 16 осіб (це усі вчителі зазначеного ліцею).

Анкетування вчителів дозволило отримати такі результати. Переважна більшість вчителів має стаж роботи від 15 до 40 років, лише двоє із опитаних працюють 2 роки. 25% опитаних має освітньо-кваліфікаційний рівень магістра. На питання: «Як Ви під час карантину частіше комунікуєте з учнями?» вчителі зазначили, що це відбувається за допомогою веб-сервісу Google Classroom. Разом із тим вчителі використовують й інші форми комунікації, а саме: Вайбер (11 осіб), електронну пошту (2 особи) та телефон (2 особи). Отже, вчителі не обмежуються лише платформою для проведення уроків, а й спілкуються з учнями за допомогою інших ресурсів. Це дає підстави для висновку, що учні мають більше можливостей отримати консультацію від вчителя.

Наступне питання було сформульоване таким чином: «На Вашу думку, який спосіб комунікації з учнями, окрім веб-сервісу Google Classroom, найбільш ефективний на час карантину?». За результатами відповіді на це питання перше місце (50,0 % відповідей) посіла програма Skype, на другому місці (31,2 %) опинилася програма Viber, на третьому – 18,8 % – телефон. Лідируючі позиції програм Skype та Viber цілком очевидні, бо ці додатки дозволяють здійснювати не лише обмін повідомленнями, але й аудіо- та відео-зв'язок та у реальному часі.

Стосовно того, яка форма навчання – очна чи дистанційна – більше до вподоби, усі опитані учителі одностайно висловилися на користь очної форми навчання. Також абсолютно усі опитані відзначили, що у них виникають труднощі з дистанційним навчанням учнів. Результати відповідей на питання, які саме труднощі виникають під час дистанційного навчання, представлено у табл. 1.

Таблиця 1

Відповіді вчителів на питання: «Якщо у Вас виникають труднощі з дистанційним навчанням учнів, то з яких причин? (Зазначте усі можливі варіанти відповіді)»

Рангове місце		Усього відповідей респондентів	
		абс.	% від загальної кількості відповідей
1	неможливість якісно пояснити навчальний матеріал	12	75,0
2	зниження інтересу учнів до навчання	11	68,8
2	неможливість повністю контролювати рівень засвоєння учнями навчального матеріалу	11	68,8
3	проблеми технічного характеру (підготовка, завантаження навчальних матеріалів)	10	62,5
3	проблеми зв'язку з учнями	10	62,5
4	брак досвіду дистанційного навчання	4	25,0
4	зниження відповідального ставлення учнів до навчання	4	25,0

Як видно із табл. 1, найбільші труднощі пов'язані із неможливістю якісно пояснити навчальний матеріал (12 осіб, або 75, 0%). Можливо, це пов'язано із тим, що не всі вчителі на достатньому рівні «дружать» з електронними ресурсами, щоб ефективно проводити навчання в дистанційному форматі (не мають достатнього рівня цифрових навичок, інструментів та методик дистанційного навчання, матеріалів, програм і системи оцінювання, адаптованих до «дистанційки»). Це має мотивувати їх до удосконалення власних цифрових навичок. На другому місці опинилися такі проблеми, як «зниження інтересу учнів до навчання» та «неможливість повного контролю рівня засвоєння учнями навчального матеріалу» (11 осіб, або 68,8 %). Зниження інтересу учнів до навчання можна пояснити тим, що погіршується співпраця всіх учасників освітнього процесу, знижуються можливості вчителя надавати учням корисні поради, учні погано сприймають нові форми подання навчального матеріалу. Це, у свою чергу, призводить до втрати вчителем реального авторитету. Крім того, під час дистанційного навчання не відбувається повноцінної соціалізації дитини: освоюючи навчальний матеріал, діти вчать спілкуватися з однолітками і дорослими, вирішувати конфлікти, дружити, сприймати критику і обмеження. У дистанційному форматі, на жаль, відсутня можливість безпосереднього спілкування в достатньому обсязі. Через це учні відчувають стрес, тривожність, сум, почуття самотності. Не сприяє ефективному навчанню також й нестача фізичної активності і свіжого повітря, надмірна скупченість людей у квартирах. Крім того, через психо-фізіологічні та вікові

особливості дітям важко контролювати себе і вчасно переглядати уроки або виконувати домашні завдання. Однак це у жодному разі не означає, що діти ледачі, це відбувається тому, що їх мозок ще повною мірою не готовий до саморегуляції режиму дня. Безумовно, що було би добре, аби поруч із дитиною вдома постійно був відповідальний дорослий. Так званий «learning coach», який допомагає в комунікації зі школою, виконанні лабораторних робіт, слідкує за дедлайнами й організовує відпочинок [2]. Третє місце посіли проблеми технічного характеру, пов'язані із підготовкою та завантаженням навчальних матеріалів та проблемами зв'язку із учнями (10 осіб, або 62,5 %). Ці відповіді виявилися цілком передбачуваними. На жаль, навіть у сучасному суспільстві далеко не у всіх дітей (особливо у сільській місцевості) є доступ до якісного Інтернету для перегляду дистанційних занять. Результати опитувань, проведених Київським міжнародним інститутом соціології, свідчать про те, що близько 65 % сіл не мають якісного Інтернет-зв'язку, 40 % шкіл, переважно розташованих у селах або малих містах, не мають доступу до швидкісного Інтернету [1]. До того ж, не всі батьки мають можливість забезпечити дітей гаджетами для навчання. Якщо ж у родині є кілька дітей шкільного віку, до того ж й батьки працюють віддалено за комп'ютером, забезпечити ефективне дистанційне навчання взагалі неможливо. Четверте місце посіли такі проблеми, як «брак досвіду дистанційного навчання» та «зниження відповідального ставлення учнів до навчання» (4 особи, або 25,0%). Зниження відповідального ставлення учнів до навчання, як було зазначено вище, викликано відсутністю соціалізації у дітей та труднощами у структуруванні ними графіку навчання. Натомість брак досвіду дистанційного навчання, на який вказали вчителі, є тривожним сигналом, враховуючи те, що таке навчання в Україні відбувається вже другий рік. Отже, перелічені труднощі, які виникають у вчителів у зв'язку із дистанційним навчанням учнів, викликають потребу запровадження прогресивних педагогічних технологій, що зможуть забезпечити ефективний навчальний процес в умовах дистанційного навчання.

Наступне запитання Анкети мало за мету з'ясувати, які форми дистанційного навчання вчителі використовували до запровадження веб-сервісу Google Classroom у їхній школі? Вчителі зазначили, що вони використовували головним чином чат-заняття та онлайн-конференції. Безумовно, чат-заняття не є ефективною формою організації дистанційного навчання, бо під час їх проведення не використовується відео-контент.

Під час анкетування цікаво було дізнатися думку вчителів щодо того, чи є дистанційне навчання таким же ефективним, як і очне. І хоча усі вчителі мають різні стилі та стандарти викладання, переважна більшість із них (9 осіб, або 56,3 %) категорично висловилися, що вони повністю незгодні з тим, що дистанційне навчання таке ж ефективне, як і очна форма. Ще 6 осіб (37,5 %) відповіли, що вони швидше не згодні, ніж згодні та, відповідно, один респондент (6,2 %) утруднився із відповіддю. Отже, вчителі вважають, що комп'ютер не зможе повноцінно замінити шкільний клас. До того ж, рівень диджиталізації Тополівського ліцею не можна вважати задовільним.

Анкетування мало на меті також виявити думку вчителів щодо того, як змінився рівень навчальних досягнень більшості їхніх учнів за час карантину. Результати відповіді на це питання представлено у табл. 2.

Таблиця 2

Відповіді вчителів на питання: «Як змінився рівень навчальних досягнень більшості Ваших учнів за час карантину? (Зазначте один варіант відповіді)»

	Усього відповідей респондентів	
	абс.	% від загальної кількості опитаних
знизився	10	62,5
залишився незмінним	5	31,3
не знаю	1	6,2
зріс	0	0,0

Як свідчать дані табл. 2, переважна більшість вчителів (10 осіб, або 62,5 %) вважає, що рівень навчальних досягнень більшості їхніх учнів за час карантину знизився. Близько третини опитаних (5 осіб, або 31,3 %) зазначили, що рівень навчальних досягнень їхніх учнів залишився незмінним, та лише один респондент утруднився із відповіддю. Це вчитель трудового навчання. Цілком ймовірно припустити, що йому важко оцінити рівень навчальних досягнень учнів, який полягає в дотриманні правил безпечної роботи у навчальній майстерні та організації побутової діяльності й самообслуговування.

Дистанційне навчання стало викликом для переважної більшості вчителів ще й тому, що його ефективна реалізація вимагає витрат часу на самоосвіту. Вчителі мають ознайомитися із великою кількістю цифрових інструментів, що використовуються при дистанційному навчанні, опанувати методики проведення уроків у дистанційному форматі, у тому числі й для дітей із особливими освітніми потребами, допомогти учням та їхнім батькам адаптуватися до нових умов навчання тощо. Тому наступне питання Анкети мало на меті з'ясувати, скільки часу під час карантину вчителі витрачають на самоосвіту. Результати відповіді на це питання представлено у табл. 3.

Таблиця 3

Відповіді вчителів на питання: «Скільки часу на тиждень під час карантину Ви витрачаєте на самоосвіту? (Зазначте один варіант відповіді)»

	Усього відповідей респондентів	
	абс.	% від загальної кількості опитаних
до години	4	25,0
1-2 години	5	31,3
понад 3-и години	3	18,7
ніскільки	4	25,0

Як видно із табл. 3, переважна більшість опитаних (5 осіб, або 31,3 %) витрачає на самоосвіту 1-2 години на тиждень, до години часу витрачає 25,0 %, понад 3-и години – 18,7 %. Високою виявилася частка осіб (25,0 %), які зазначили, що вони взагалі не витрачають час на самоосвіту. Це є тривожним сигналом, адже в умовах дистанційного навчання така ситуація є неприпустимою.

Наступне запитання анкети було сформульоване таким чином: «Як Ви підвищуєте свій професійний рівень під час карантину? (Зазначте усі можливі варіанти відповідей)». Відповіді на це питання представлено у табл. 4.

Таблиця 4

Відповіді вчителів на питання: «Як Ви підвищуєте свій професійний рівень під час карантину? (Зазначте усі можливі варіанти відповідей)»

Рангове місце		Усього відповідей респондентів	
		абс.	% від загальної кількості відповідей
1	беру участь у вебінарах чи в інших онлайн-заходах	11	68,8
2	відвідую професійні сайти	9	56,3
3	читаю професійну літературу	6	37,5
4	спілкуюся дистанційно з колегами	5	31,3
5	ніяк	4	25,0
6	інше (зазначте)	0	0,0

Отже, переважна більшість вчителів підвищує свій професійний рівень під час карантину, приймаючи участь у вебінарах чи інших онлайн-заходах, відвідуючи професійні сайти та читаючи професійну літературу.

Опитувані зазначили, що основними онлайн-платформами, які вони використовують для підвищення кваліфікації, є такі, як: «На урок», EdEra, «Всеосвіта», Prometheus. Безумовно, це найбільш відомі ресурси. Деякі із них, наприклад, Prometheus, містить відеолекції кращих викладачів провідних університетів України, курси провідних університетів світу українською мовою, форум для обговорення, тести для перевірки. EdEra – це сайт з онлайн-курсами, підручниками і спецпроектами, також тут є «ЗНО платформа» – безкоштовний сервіс для самостійної підготовки майбутніх абітурієнтів. На EdEra є онлайн-книги з інтегрованими відео та тестами, блог з матеріалами про освітні тенденції, корисні прийоми та техніки навчання. Освітній проект «На урок» містить вебінари, конференції, конкурси та журнал для освітян, всеукраїнську олімпіаду, матеріали для позакласної роботи та проведення уроків. За проходження курсів чи конкурсів учні та вчителі отримують свідоцтва і відзнаки. У пошуці можна знайти потрібний матеріал за підручником, предметом чи класом. Портал «Всеосвіта» містить найрозширенішу та найактуальнішу базу навчальних матеріалів, серед яких вчителі можуть знайти інформацію з будь-якого предмету. На жаль, жоден із опитуваних не згадав про можливість підвищення кваліфікації на платформі очно-дистанційного навчання Луганського обласного інституту післядипломної педагогічної освіти (<http://dl.loipro.edu.ua/>) та курсах підвищення кваліфікації вчителів на базі ДЗ «Луганський національний університет імені Тараса Шевченка» (м. Старобільськ).

Наступне питання Анкети мало за мету з'ясувати, на що вчителі переважно витрачають час у період карантину. Результати відповіді на це питання представлено у табл. 5. Як свідчать дані табл. 5, дві третини відповідей опитаних отримала така позиція, як «більше уваги приділяю власному здоров'ю», трохи більше половини відповідей отримала позиція «самоосвіта» та рівно 50,0% – «більше приділяю уваги хатнім справам». Інші варіанти відповідей не отримали значної кількості голосів. Результати відповідей є доволі передбачуваними: дійсно, під час карантину, викликаного пандемією COVID-19, багато людей стало уважніше ставитися до власного здоров'я. Вивільнення часу на похід на роботу та додому надало можливість респондентам більше уваги приділити хатнім справам.

Таблиця 5

Відповіді вчителів на питання: «На що Ви переважно витрачаєте час у період карантину? (Зазначте не більше 3-х варіантів відповіді)»

Рангове місце		Усього відповідей респондентів	
		абс.	% від загальної кількості відповідей
1	більше приділяю уваги власному здоров'ю	12	75,0
2	самоосвіті	9	56,3
3	більше приділяю уваги хатнім справам	8	50,0
4	працюю дистанційно	5	31,3
4	перегляду фільмів	5	31,3
5	спілкуванню з друзями через соцмережі	4	25,0
6	більше приділяю уваги спілкуванню з дітьми/родиною	2	12,5
6	перегляду сторінок у соцмережах	2	12,5
7	хобі	1	6,3
8	вивченню іноземної мови	0	0,0
8	інше	0	0,0

Наступне питання Анкети мало на меті з'ясувати, скільки часу у період карантину вчителі витрачають на підготовку уроків та проведення дистанційних занять. Відповіді на це питання представлено у табл. 6.

Таблиця 6

Відповіді вчителів на питання: «Чи витрачаєте Ви більше часу під час карантину на підготовку уроків та проведення дистанційних занять? (Зазначте один варіант відповіді)»

	Усього відповідей респондентів	
	абс.	% від загальної кількості опитаних
менше	10	62,5
однаково	5	31,3
більше	1	6,2
важко відповісти	0	0,0

Слід зазначити, що відповіді респондентів на це питання виявилися дещо непередбачуваними. Так, 62,5 % опитаних зазначили, що вони витрачають менше (!) часу на підготовку уроків та проведення дистанційних занять. Близько третини респондентів відзначили, що вони витрачають однакову кількість часу, та лише один респондент зазначив, що витрачає більше часу. Разом із цим, відповіді на це питання вчителів інших навчальних закладів нашої країни свідчать про те, що вони в цілому витрачають більше часу на підготовку до дистанційних занять. Вчителі пояснюють це тим, що їм необхідно готувати значно більшу кількість навчального матеріалу в електронному форматі, розробляти тестові завдання та викладати їх на навчальних платформах тощо.

Переважна більшість респондентів (15 осіб, або 93, 8 %) одноставно висловилися щодо бажання, щоб карантин швидше закінчився і почалося очне навчання у школі. Лише один респондент зазначив, що йому важко відповісти на це питання.

Висловлюємо сподівання, що презентація результатів проведеного нами опитування допоможе керівництву закладів загальної середньої освіти адаптувати освітній процес до нової реальності та підвищити ефективність організації дистанційного навчання.

Разом із тим, слід розуміти, що хоча дистанційне навчання здається ефективним засобом заміни очного навчання, принаймні, у надзвичайних ситуаціях, але не всі вчителі можуть ефективно викладати у дистанційному форматі й не усі учні отримують якісні знання.

ДЖЕРЕЛА ТА ЛІТЕРАТУРА

1. Сирбу О., Назаренко Ю., Когут І. Коронавірус та освіта: аналіз проблем і наслідків пандемії. 5 листопада 2020. URL : <https://bit.ly/3vsJoDX>
2. Як дистанційне навчання змінило освіту та що буде далі. URL: https://education.24tv.ua/yak-distantsiyne-navchannya-zminilo-osvitu-shho-ukrayina-novini_n1757690

УДК 371.134+371.385.1

Наталія Доля
(Кривий Ріг, Україна)

МОРАЛЬНЕ ВИХОВАННЯ СТАРШИХ ПІДЛІТКІВ ЯК СОЦІАЛЬНО-ПЕДАГОГІЧНА ПРОБЛЕМА СУЧАСНОСТІ

У статті автором проаналізовано категорії виховання та поняття морального виховання зокрема. Подано трактовку виховного процесу та повністю розкрито „ефект метелика”. Акцентується увага на тому, що процесуальна якість виховання безпосередньо пов'язана з діяльністю вихователя й вихованця.

Ключові слова: „ефект метелика”, моральне виховання, старші підлітки, моральність, якість виховання.

In the article the author analyzes the categories of education and moral education in particular. An interpretation of the educational process is given and the "butterfly effect" is fully revealed. Emphasis is placed on the fact that the procedural quality of education is directly related to the activities of the educator and the pupil.

Key words: „butterfly effect”, moral education, older teenagers, morality, quality of education.

Моральне виховання підростаючого покоління було актуальною проблемою педагогічної теорії й практики незалежно від суспільно-політичних, економічних чи будь-яких інших реалій життя людини, про що свідчать праці як класиків педагогіки (Я.А.Коменського, Дж.Локка, Г.Песталоцці, М.Монтеня, С.Русової, К.Ушинського, С.Шацького, В.Сухомлинського), так і сучасних дослідників (Ш.Амонашвілі, І.Беха, О.Вишневського, М.Сметанського, О.Сухомлинської, К.Чорної, А.Шемшуріної, Н.Щуркової).

Постійну увагу до проблеми морального виховання людини можна пояснити, на думку сучасних вчених, специфікою людської натури звертатися до „кардинальних питань моральності, питань вибору моральних цінностей” у складні періоди розвитку суспільства або у кризові етапи власного життя, оскільки моральність для людини є „твердим ґрунтом під ногами”, тим, „заради чого варто було б жити, що могло б слугувати своєрідним камертоном її збудженій душі, мірилом її вчинків”. Більш того, як зазначав С.Анісімов, природжене моральне почуття та моральна свідомість, що виховується під час спільної життєдіяльності, є головним, універсальним стабілізатором духовного життя особистостей і соціумів, своєрідною імунною системою, яка охороняє людську духовність від розпаду [1, с. 36].

Категорії виховання взагалі та морального виховання зокрема, у педагогіці належать до таких, які не мають єдиного загальноприйнятого визначення, оскільки вони стосуються духовного світу людини, який неможливо повністю й адекватно дослідити. Розбіжності в тлумаченні сутності виховання стосуються таких проблем, як, наприклад, можливість активного і цілеспрямованого формування особистості в навчально-виховному процесі, закономірності та механізми формування моральної сфери особистості, оптимальні форми, умови й засоби організації виховного процесу, які б гарантовано приводили до позитивних зрушень у психологічній сфері особистості. Поряд із переліченими проблемами однаково важливою під час визначення сутності категорії виховання є світоглядна позиція дослідника. Отже, якщо виховання у радянській педагогіці будувалося на ідейних засадах діалектичного матеріалізму та мало за мету цілеспрямоване формування підростаючого покоління в дусі комуністичної ідеології відповідно до вимог морального кодексу будівельника комунізму, то для сучасної теорії й практики виховання принциповими стали питання „культурного й екзистенційного в душі людини” замість традиційної для радянської психології проблеми „біологічного й соціального в її психіці”. Крім того, розуміння сутності морального виховання, його змісту та засобів реалізації безпосередньо залежить, на наше переконання,

від рівня та тенденцій розвитку педагогічної думки, яка характеризується посиленням інтересу до філософського осмислення об'єкта дослідження. Як зазначила в цьому контексті сучасні вчені, педагогіка, вийшовши колись із надр філософії, знову готується стати філософською галуззю знання, розпочинаючи новий етап свого історичного існування. Про актуальність означеної вище тенденції свідчить, з одного боку, активний розвиток філософії освіти, яка має на меті визначити такі методологічні принципи, що характеризуватимуть сучасні закономірності розвитку системи освіти, відшукати напрям реалізації навчально-виховного процесу взагалі та процесу морального виховання зокрема. Дослідження багатьох славетних учених у галузі філософії освіти стали складовими у розумінні процесів розвитку педагогічної теорії та практики. У свою чергу, філософія виховання як складова частина філософії освіти особливим чином визначила саме поняття „виховання”, яке розуміється насамперед як робота з цінностями, смислами, системою відносин людини з її емоційною вольовою й рефлексивною сферами, з тим, що дає змогу дитині, підліткові, дорослому усвідомлювати, оцінювати й удосконалити себе як головний фактор, що спричиняє якість власного буття.

З іншого боку, педагогіка все більш звертається до філософських учнів про сутність людини та її буття, зокрема до філософської антропології, з метою оновлення та вдосконалення методологічної основи досліджень. Філософська антропологія на сучасному етапі є сукупністю антропологічних концепцій, предметом рефлексії яких є не буття як таке, але роз'яснення й розкриття його сенсу. Своєрідна „антропологізація” педагогіки виявилась наслідком так званого антропологічного повороту у філософії ХХ столітті, у процесі якого було обґрунтовано нові методи й напрями дослідження людини, за якими будь-яке явище, що стосується біологічної, психічної, соціальної сутності людського, розглядається на рівні філософського осмислення, стає проблемою філософської антропології. За таких умов спеціальні науки про людину є не лише своєрідним „інформаційним простором”, що дає змогу осмислювати певні проблеми людського в межах філософської антропології, – вони набувають характеру складової філософської антропології як метаантропології [5, с. 80-82].

Таким чином, за філософсько-антропологічним підходом, виховний процес мав набувати якостей реального життя, а не бути штучним простором реалізації педагогічних задач з формування запланованих якостей особистості. У цьому контексті актуальними були загальні положення екзистенціальної філософії як однієї зі складових філософської антропології, яка орієнтує виховання у простір сенсу буття дитини, акцентуючи увагу на суб'єктності й індивідуальності вихованця, що дало змогу визначити сутність виховання як спільне буття педагога й дитини в певному просторі-часі, основною формою якого є діалог. Наведене вище надає підстави дійти висновку, що за філософсько-антропологічним підходом сутність виховання взагалі та морального виховання зокрема, полягає в площині спільного буття вихователів та вихованців, змістом якого є творення спільного простору діалогової взаємодії та спілкування з метою відкриття індивідуальності кожного учасника у процесі залучення до загальнолюдської культури.

Виховання як соціальна система відповідає цим вимогам, оскільки знаходиться у безперервному процесі обміну інформацією із навколишнім середовищем та іншими системами та її розвиток детермінують як зовнішні фактори, так і внутрішні, що мають значний потенціал до самоорганізації. Залучити методологічний апарат синергетики педагогіка може також з тієї причини, що наявні педагогічні теорії не дають пояснення факту своєрідній непрогнозованості результатів педагогічних впливів, тому що кінцевий результат значною мірою залежить від початкових умов. У навчально-виховному процесі може спрацювати так званий „ефект метелика”. Цей ефект було відкрито у 60-і роки ХХ століття американським метеорологом Е.Лоренцом, який займався моделюванням світової погоди на одному із найпотужніших комп'ютерів свого часу та виявив, що погода на земній кулі постійно знаходиться в хаотичному стані. Це означає, що прогнозувати, як буде розвиватися погода, зовсім неможливо: траєкторія чутлива до найменших змін. Довгострокові прогнози погоди не випадково виявляються неправильними, тому змоделювати еволюцію системи в

стані хаосу майже неможливо. Щоб щонайкраще вийти зі скрутного стану, метеорологи й фахівці з теорії хаосу запропонували образну інтерпретацію ефекту метелика, засновану на давній східній легенді. Це ефект було створено метеликом - данаїдою, що зненацька змахує крильцями в Каліфорнії, внаслідок чого викликана змахом крил атмосферна турбулентність породжує серію біфуркацій, і в результаті на наступному тижні погода у Монголії стає повністю непередбаченою [2, с. 62]. Як зазначила з цього приводу вітчизняні учені, достатньо якоїсь незначної випадкової зміни на мікрорівні системи, щоб спрямувати її розвиток у тому чи іншому напрямі, причому оскільки принципово неможливо урахувати роль усіх хаотичних змін, „то й передбачити або зовні нав'язати системі шлях розвитку, який не властивий її внутрішній структурі, є неможливим, можна лише сприяти або чинити перепони власним тенденціям розвитку системи”. Зазначене вище, таким чином, дало змогу по-новому розглядати виховання як відкриту динамічну систему, що є здатною до самоорганізації, а також проблему відтворюваності педагогічних результатів, які можуть носити імовірнісний і невизначений характер, що пояснюється внутрішньою нестійкістю та нестабільністю розвитку всієї системи.

Якщо погодитися з існуванням безпосереднього зв'язку виховання з суспільством та культурою, то доцільно дати визначення цьому явищу в широкому соціальному (соціокультурному) сенсі. Отже, в такому контексті виховання було визначено М.Сметанським як „цілеспрямований вплив на розвиток особистості всього соціального середовища, яке її оточує: сім'ї, навчально-виховних закладів, трудових колективів, засобів масової інформації, тощо; це цілеспрямований процес розвитку в особистості цінностей, потреб, рис характеру, знань, умінь, навичок і здібностей, що призводить до формування заздалегідь запроєктованих якостей особистості, які самі по собі могли б не виникнути [4, с. 5]. Цей вплив здійснюється, на думку П.Підкасистого, шляхом створення умов (матеріальних, духовних, організаційних) для розвитку людини з метою підготовки молодого покоління до життя в сучасному й майбутньому суспільстві, що здійснюється через спеціально створювані державні й суспільні структури, що контролюються й коректується суспільством [3, с. 376].

Наведене вище дає змогу стверджувати, що процесуальна якість виховання безпосередньо пов'язана з діяльністю вихователя й вихованця, яка включає організацію і функціонування системи виховної діяльності й самовиховання учнів, спрямованої на реалізацію виховних цілей і формування позитивного досвіду самовдосконалення учнів. Отже, виховання є діяльністю дорослого із залучення дитини в конкретні ситуації життя спільноти, формування умов для її внутрішнього розвитку – здійснення самовиховання.

З урахуванням усього зазначеного вище ми дійшли висновку, що моральне виховання підлітків як один із напрямів виховання взагалі є взаємодією підлітків і вчителів у спеціально створених умовах з метою залучення підлітків до суспільного досвіду та культури (соціалізації), з одного боку, та розвитку їхніх унікальних особистісних якостей (індивідуалізації), з іншого, у процесі чого відбувається розвиток мотиваційно-ціннісної сфери їхньої особистості.

ДЖЕРЕЛА ТА ЛІТЕРАТУРА

1. Анисимов С.Ф. О первоценности морали в структуре человеческой духовности. *Вестник Московского университета. Серия 7. Философия*. 2001. № 1. С. 26-36.
2. Ласло Э. Век бифуркации: постижение изменяющегося мира / пер. англ. Ю.А.Данилова. *Путь*. 1995. № 1. С. 3-129.
3. Педагогика: учеб. пос. для ст-ов пед. вузов и пед. колледжей / ред. П.И.Підкасистый. Москва: Педагогическое общество России, 1998. 640 с.
4. Сметанський М. Змістові характеристики виховання як педагогічної категорії. *Шлях освіти*. 2005. № 3. С. 5-8.
5. Філософія: Світ людини. Курс лекцій: навч. посібник / В.Г. Табачковський, М.О. Булатов, Н.В. Хамітов та ін. Київ: Либідь, 2003. 432 с.

Валерія Зажиренко
(Ізмаїл, Україна)

УМОВИ УСПІШНОЇ СОЦІАЛІЗАЦІЇ ДІТЕЙ З ОСОБЛИВИМИ ПОТРЕБАМИ В ІНКЛЮЗИВНОМУ ПРОСТОРІ ЗАКЛАДУ ОСВІТИ

У статті розкрито дію певних умов, що впливають на успішну соціалізацію дітей з особливими потребами у просторі закладу освіти. Найважливіші з них: законодавча база України, застосування інноваційних технологій, створення позитивної атмосфери у інклюзивному просторі закладу освіти, активна співпраця педагогів та батьків дітей з особливими потребами.

Ключові слова: діти з особливими потребами, соціалізація, інноваційна педагогіка, інтеграційний процес, позитивна атмосфера.

The article reveals the action of some conditions that affect the successful socialization of children with special needs in the space of an educational institution. The most important of them: the legislative framework of Ukraine, the use of innovative technologies, the creation of a positive atmosphere in the inclusive space of the educational institution, active cooperation of teachers and parents of children with special needs.

Key words: children with special needs, socialization, innovative pedagogy, integration process, positive atmosphere.

Однією із основних умов успішної соціалізації дітей з особливими потребами є нормативна база України. Зокрема, право на освіту громадян України, у тому числі й дітей з особливими потребами, закріплено в законах «Про освіту», «Про загальну середню освіту», в яких зазначено право всіх на безкоштовну освіту в державних навчальних закладах незалежно від стану здоров'я; створення умов для навчання відповідно до здібностей та інтересів.

Слід відзначити також, що у законах України «Про основи соціальної захищеності інвалідів в Україні», «Про державні соціальні стандарти та державні соціальні гарантії», «Про соціальні послуги» прописаний регламент надання освітніх, медичних, соціальних послуг дітям з особливими потребами.

Одним із шляхів впровадження роботи з дітьми з особливими освітніми потребами є застосування інноваційних технік. «Інноваційна педагогіка – це процес створення і впровадження у навчальне середовище нових засобів для розв'язання педагогічних проблем, які попередньо вирішували по-іншому; також це відкриття та застосування нових методів та форм, способів педагогічної діяльності, творча реалізація нових теоретичних концепцій та ідей у системі навчання і виховання. Педагогічні інновації безпосередньо пов'язані із суспільними процесами, інтеграцією знань, глобальними проблемами та формами соціального буття» [5, с. 23].

Застосування інноваційних технологій у спеціальній педагогіці мають забезпечувати розвиток та саморозвиток особистості дитини відповідно до її індивідуальних особливостей як суб'єкта пізнання предметної діяльності, їх реалізація відбувається із застосуванням особистісно орієнтованого навчання. Різноманітність методик та технологій, які мають цей зміст досить велика: ігрові технології навчання, проблемне навчання, рівнева диференціація, мультимедійні та сугестивні методи, інтерактиви, методика Марії Монтесорі, колективні способи та індивідуалізація навчального процесу та багато інших [4].

Варто зауважити, що «інноваційні педагогічні технології як навчальний процес – систематичне, цілеспрямоване та послідовне впровадження у практику новаторських педагогічних засобів та прийомів, які охоплюють цілісний процес навчання від визначення мети до очікуваних результатів» [1, с. 47].

Успішна організація навчального процесу залежить від введення нових педагогічних технологій навчання, тому відбувається модернізація змісту освіти, перекваліфікація вчителів до роботи в умовах особистісно орієнтованого навчання. До навчальних технологій у інклюзивній освіті належить «проектна діяльність, диференційоване та традиційне навчання, особистісно орієнтоване навчання та інше» [3, с. 43].

Основними перевагами інклюзивного навчання є інтеграція дітей з ООП в соціум, створення належних умов для їх соціалізації, врахування принципів навчання і виховання у колективі, розвиток відчуття власної потреби та толерантного ставлення з боку здорових дітей. У той же час є респонденти, які акцентують увагу на негативні наслідки впровадження інклюзивної освіти - неприйняття дитини з ООП у шкільному колективі однолітками, так як вони ніби негативно впливатимуть на однолітків, особливо при прорушеннях емоційно-вольової сфери. Також існує думка про те, що вчитель, приділяючи більше уваги дитині з ООП, не зможе повноцінно забезпечувати навчальний процес.

Соціалізація, яка здійснюється через освіту, виховання та сім'ю є важливою не лише для підготовки до дорослого життя та здобуття професії, вона є ключовою для процесу «олюднення» особистості, через надання їй можливості повноцінного існування у цьому світі. Процес опанування дитиною соціального середовища під керівництвом дорослих, тобто виховання – це комплекс засобів впливу, який забезпечує соціалізацію індивіда. Головне завдання дорослого при застосуванні цього комплексу – передача дитині тих моральних якостей та норм поведінки, які відповідають загальноприйнятим нормам суспільства. Порушення процесу соціалізації може відбуватися за умови відсутності здатності до засвоєння знань. Дослідниця О. Безпалько вважає, що соціалізація – це процес послідовного входження індивіда у соціальне середовище, який відображає засвоєння і відтворення культури суспільства, внаслідок взаємодії людини із умовами життя на всіх вікових етапах.

Соціалізація є неможливою без активної участі самої людини у процесі формування кола цінностей, навичок, понять, на основі яких складається її повсякденне життя. Але «інвалідність обмежує психічні, фізичні, соціальні, сенсорні, культурні можливості дитини та не дає можливості інтегрувати у суспільство та брати участь у житті сім'ї на рівних умовах з іншими членами цього суспільства» [2, с. 134].

Важливим завданням педагогічних працівників закладів освіти - є створення позитивної атмосфери у інклюзивному просторі закладу освіти. Лише за умови комплексного підходу до організації навчання можна забезпечити ефективний процес соціалізації дитини з інвалідністю. Одним із найефективніших корекційних методів є залучення дитини до всіх видів діяльності за допомогою різних занять сфери спорту, культурно-масових заходів, які сприяють досягненню високих результатів.

Успішна реалізація інклюзивних програм включає активну співпрацю педагогів та батьків дітей з особливими потребами. За допомогою співпраці педагоги надають батькам моральної стійкості, розширюють їх знання щодо взаємодії з дітьми, які мають певні психофізичні вади. Коли дитина отримала належну підготовку у сім'ї та школі, коли вона адекватно сприймає свою хворобу, пройшла усі етапи соціалізації, то буде відчувати себе цінним та корисним членом суспільства.

На жаль, у нашому суспільстві існує страх здорових людей перед іншими, який необхідно подолати будь-якими шляхами. Дуже важливо не лише підготувати дитину з інвалідністю до життя у суспільстві серед здорових людей, а також і суспільну думку підготувати до того, що дитина-інвалід – це повноцінний член суспільства, як і усі здорові люди.

Таким чином, інтеграційний процес дитини з особливими потребами повинен здійснюватися якомога раніше, бо суспільне перебування у закладі освіти такої дитини разом із здоровими дітьми відіграє велику роль у її соціалізації. А поряд із цим однолітки уже з раннього віку вчаться толерантному ставленню у відношенні до дітей з інвалідністю.

Необхідною умовою розвитку людини є її соціалізація, яка проявляється у становленні особистісних якостей у процесі засвоєння суспільного досвіду та активного відтворення суспільних відносин. У процесі соціалізації дитина проходить певні етапи:

- адаптація (приспосовування людини до життя у соціумі з дотриманням його норм і вимог);
- індивідуалізація (усвідомлення дитиною власних можливостей);
- інтеграція (входження дитиною у суспільство, визначення свого місця у йому);
- рання трудова стадія (професійне становлення дитини на основі трудової підготовки).

Важливо, щоб при поетапній соціалізації і становленні особистості у цьому плані забезпечувалися адекватні педагогічні засоби навчання – організаційні форми та методи навчання, виховання і корекція розвитку дитини.

Розгляд питань соціалізації дітей з інтелектуальними вадами розвитку було розглянуто у широкому розумінні, але у контексті їхньої інтеграції та індивідуалізації у спеціальній психолого-педагогічній науці, їх соціалізація ще не була предметом спеціального дослідження.

На сьогоднішній день відсутні комплексні та системні дослідження проблеми забезпечення соціалізації дитини з розумовою відсталістю у спеціальних навчальних закладах. Виходячи з кожного етапу соціалізації, а також організаційно-методичних рекомендацій щодо її реалізації, повноти педагогічного забезпечення, так як робота у школі здійснюється переважно у напрямку підвищення адаптації дітей до динамічних умов життєдіяльності, відповідно посилено роботу з трудової підготовки. Але з точки зору становлення особистості дитини цього недостатньо, бо повнота процесу соціалізації особистості дитини відбувається на основі її інтеграції та індивідуалізації, коли дитина здатна усвідомлювати та розпізнавати свої можливості, на які необхідно опиратися, розвивати та максимально використовувати у подальшому розвитку та професійному становленні в умовах соціального оточення. Отже, актуальність цієї проблеми та недостатня дослідженість теоретичного і практичного плану зумовлюють необхідність пошуку нових шляхів підвищення ефективності соціалізації дітей з ООП у навчальному та виховному процесі.

ДЖЕРЕЛА ТА ЛІТЕРАТУРА

1. Бондар В. І. Теоретичні основи і технологія педагогічного аналізу: управлінський аспект: Навч. посібник. Київ: УДПУ, 1996. 67 с.
2. Дичківська І. М. Інноваційні педагогічні технології : Навч. посіб. [2-е вид., доп.]. Київ: «Академвидав», 2012. 352 с.
3. Ковалінська І. І., Лапін А. В., Сурма Л. О., Щуцька О. І. Особливості організації освітнього процесу в умовах реалізації основних засад інклюзивного навчання. *Інклюзивне навчання в Новій українській школі: Матеріали міжнародної науковопрактичної конференції «Інклюзивне навчання в Новій українській школі»* (26-27 березня 2018 р., м. Тереховля). Інститут спеціальної педагогіки НАПН України, Київ, 2018. С. 42-45.
4. Колупаєва А. А. Інклюзивна освіта: реалії та перспективи. Київ: СамітКнига, Київ, 2009. 272 с.
5. Колупаєва А. А., Савчук Л.О. Діти з особливими освітніми потребами та організація їх навчання. Київ: Видавнича група «АТОПОЛ», 2011. 274 с.

**THE MAIN TRENDS IN THE DEVELOPMENT OF THE DIRECTIONS
OF LABOR AND VOCATIONAL EDUCATION IN THE PRESENT TIME**

Направление трудового и профессионального образования в статье основано на том факте, что повышение требований педагогов к уровню профессиональной педагогической подготовки является актуальной проблемой развития системы непрерывного профессионального педагогического образования, а также на фундаментальности, систематичности, целостности, последовательности обновления содержания трудового и профессионального образования.

Ключевые слова: *труд, профессия, образование, процесс, студент, подготовка, систематизация, формирование.*

The direction of Labor and vocational education in the article is based on the fact that the increase in the requirements of teachers to the level of professional pedagogical training is a pressing problem of the development of a continuous professional pedagogical education system, as well as on the fundamental prints, systematization, integrity, consistency of updating the content of Labor and vocational education

Key words: *labor, profession, education, process, student, preparation, systematization, formation.*

In recent years, attention has been paid to higher education in our country, including the training of teachers of Labor and vocational education. The level of development of society today is characterized by the renewal, transformation, improvement of all components of the educational process in the development of personal qualities of the future professional, the formation of knowledge and skills: purpose, content, methods, organizational forms and means of teaching. Therefore, one of the important tasks of the training system of teachers of Labor and vocational education is the perfection of a knowledgeable, creative person who has the ability to develop tirelessly in the current changing socio-economic conditions, independently acquire knowledge, successfully carry out vital activities. And this requires new forms and techniques of Education, renewal of educational content.

Today, in the preparation of teachers of Labor and vocational education, such qualities of future specialists are required, on the basis of a high level of knowledge and professional skills, they should be able to analyze pedagogical activity and production processes, promote new non-standard ideas, apply in practice new methods and means of assimilation of professional and scientific information, meeting rational, modern. Therefore, it is necessary to significantly change the character of vocational training of future teachers of Labor and vocational education. The solution of these issues requires the transition to a new level of quality of training of teachers of Labor and vocational education [1].

Independent creative thinking, entrepreneurial activity is not formed by itself in the process of acquiring knowledge, for their development requires special attention to exert pedagogical influence.

The direction of Labor and vocational education the increasing demands of teachers on the level of professional pedagogical training have become an urgent problem and demand for the development of a continuous professional pedagogical education system, and labor and vocational education content renewal remains an important factor based on the orientation of fundamental prints, systematization, integrity, consistency and practice.

The purpose of training teachers of the direction of Labor and vocational education, corresponding to the modern requirements, is to create conditions for the formation of a socially

active, independent creative pedagogical personality with a high level of professionalism, professional potential. In the current socio-economic situation, the growth of the role of education, along with the traditional functions of the educator in the conditions of renewal of education, professional functions such as making predictions (projections), designing and organizing education and socio-cultural environment in terms of content and duration of the process are also important.

The great achievements of the Education Information System have brought about the need to expand the volume of information and improve the education system. Bunda the main drawback of higher education is that the student activity is inadequate, the student often receives only ready information, which does not meet the requirements of the current period. During the transition to the information age, in the conditions of renewal of education, the need to implement modern technologies of teaching, to receive independent education in students, to develop a culture of self-improvement and self-control, to achieve the level of training of personnel that meets the modern requirements in terms of preparation for effective professional activity, is becoming increasingly important for The modern state of the training of specialists in labor and professional education, requires the search for new ways to improve the quality of their theoretical training izlash, the preparation for independent creative work and, most importantly, the means and methods of preparing a graduate of a pedagogical higher educational institution for Theoretical and practical and professional activity.

In addition to traditional methods of education, the field of Education provides for the effective development of developing teaching methods and, above all, the ability to carry out creative activities, project techniques that allow to comprehensively develop an individual [2]. In order to improve the method of designing and the pedagogical process aimed at obtaining knowledge of the student and shaping it as a subject of transformation activities, it will be necessary to prepare teachers of vocational education for innovative activity, pedagogical design, organization and conduct of educational design activities.

As the development of society progresses, the importance of deep knowledge, innovations and methods of their application in practice is increasing, that is, knowledge occupies a key place in economic development, radically changing the position of education in life, in its various spheres. The pursuit of new knowledge, information, skills and skills, their updating and developmenttirishga has become the main characteristic indicators of modern specialists. A new type of economic development in today's information society requires professionals to constantly improve their professional knowledge and improve their skills. The essence of the transition from the concept of functional training to the concept of individual development implies not only the transition from the system of training of specialists on orders to the satisfaction of the needs of an individual, but also the individualized character of Education, which serves its manifestation and development, taking into account the capabilities of each person. This can be the motivation for the development of various educational programs that take into account the individual capabilities of students and teachers. In this direction of educational development, the formation of reading skills, skills of independent activities using modern and promising information technologies in students is an important factor.

In the last decades, there has been an acceleration in the renewal of technologies and knowledge in various spheres of human activity [3]. The development of the concept of continuing education and the problems of its application in practice have become relevant today.

One of the main trends of the modern educational system is changing from direct teaching to individual dealing with students. The role of lectures and practical classes is of course incomparable, but a significant part of the learning process can be carried out during the period of consultations with the teacher on a particular topic or problem in an individual order.

The main feature of modern education is that it is necessary for a graduate of a higher educational institution not to master the sum of a certain amount of knowledge and skills, to develop the ability to master them, not diligence, the qualities of initiative and independence are needed. The task of a teacher of a higher educational institution is to formulate and develop the student's ability to self-improvement. To carry out these tasks, it is required to be a professional

educator who, unlike a teacher of a particular science or field, is able to work with educational processes and their development. Professional-educator-is not an educator in his own science, he manifests himself as the organizer of the educational process for the solution of creative issues, Organization of multifaceted reading activities of students.

Today, the non-stop rapid development of information technology, especially multimedia, virtual applications and global networks, continues in the society. The use of these technologies in different areas of human activity raises various problems. The Internet, which is causing the most social changes, is a global computer network, a source of diverse information collected by the general public, which has sent the entire system of their collection, storage, distribution and use as a whole a radical change in quality. Mastering Internet technologies means mastering a new information environment, which has specific tools for this activity. These tools allow not only to receive instant information, but also to develop the ability to think, to adapt to the new solution of creative issues, to change the already formed thinking activity. The Internet is undoubtedly a great achievement of the twentieth century, allowing the informatization of society in the 21st century. But today there is a transition from telecommunications to the search for ways to solve problems related to the wider application of Internet opportunities in various spheres of human activity. In order to successfully solve the problems that arise in the process of informatization of the society, it is necessary to cultivate the information culture of the individual. This issue can be solved by a system of continuous education, which reflects the impact of informatization at different stages. Since education is the basis of socio-economic and spiritual development of any society, the informatization of education should include humanitarian aspects. The technocratic trends of teaching through electronic systems do not correspond to the trends of modern education, which consists in the transition from the paradigm of the pedagogical process from the paradigm of giving knowledge to the paradigm of improving an individual. At the present stage, in order to achieve educational and developmental results of the improvement of the individual, it is the task of developing methodologies, methods and methods embodied in the information, demonstration and interactive capabilities of computer technologies, including Internet technologies, before education.

Another important feature of education is its globality, this feature is reflected in the processes of universal integration, in the intensification of interaction of states in various spheres [4]. The development of new information and communication technologies creates broad opportunities for International Cooperation and exchange of experience. From such opportunities, it can help to solve the tasks facing education by integrating various educational systems while retaining the characteristics of the nation.

Thus, the modern state of the training of specialists in labor and professional education, preparation of new ways of improving the quality of their theoretical training izlash, independently for creative work, and, most importantly, pedagogy requires the search for the means and methods of preparing a graduate of a higher educational institution for practical and professional activities. The upbringing of a harmonious generation, the formation of small specialists in various fields depends on the level of quality of professional and pedagogical training of teachers.

SOURCES AND LITERATURE

1. Spencer L.M. Competence at work: models for superior performance / L.M. Spenser, S.M. Spenser. New York (etc.): John Wiley, 1993.
2. Drapeau Patti. Sparking student creativity (practical ways to promote innovative thinking and problem solving). Alexandria – Virginia, USA: ASCD, 2014. P. 4.14.
3. Mangal S.K., Fundamentals of Educational Technology, Ludhiana: Tandon Publications, 1994.
4. Educational Curriculum Development. Department of technology Education, Aichi University of Education. ISBN 4-9901927-1-0, Japan, 2005.

УДК 371;370(071)

Ilxom Karimov
(Karshi, Uzbekistan)

FORMATION OF CREATIVE ABILITIES OF TEACHERS IN FUTURE PROFESSIONAL EDUCATION

В статье рассматриваются вопросы формирования у будущих педагогов профессионального образования творческих способностей в процессе обучения, уделяния особого внимания тому, чтобы стать обладателями высококвалифицированной профессии, чтобы они не были получателями готовых знаний, а получали знания, активизировались, повысилось чувство ответственности, стали активными участниками образовательного процесса.

Ключевые слова: профессия, образование, творчество, процесс, результат, формирование, потребность, мотивация, действие, стремление.

The article interprets the issues of formation of creative abilities of teachers in the educational process of future professional education, paying special attention to the fact that they have a highly qualified profession, they receive and receive not the ready-made knowledge, but the acquisition, activity, increase in the sense of responsibility, become an active participant in the educational process.

Key words: profession, education, creativity, process, result, formation, need, motivation, action, aspiration.

The need for the training of a new generation of high-potential, competitive teachers in the field of education is constantly increasing. Guaranteeing the assimilation of state educational standards is one of the pressing and lagging issues facing education on this day. This, in turn, requires high skill. And the beginning of any skill begins with the creativity of the individual. Therefore, in the preparation of future teachers in pedagogical higher educational institutions, educational plans, programs, textbooks and manuals should be in accordance with standard requirements, the formation of a creative person should become a topical issue.

In the system of professional education, all the general professional and specialty Sciences, which will be mastered by future teachers, should serve to form the competence and creativity of bachelors through the functions of developing independent creative thinking, educating students, without limiting themselves to the function of teaching, providing basically only information. It can be seen that each teacher of science has the task of not only arming educators with the scientific data available in this structure of science, but also developing the scientific concepts they possess and ensuring their integration with other concepts and educating them in the spirit of national values.

Therefore, it is expedient that each teacher in his / her activity should choose the teaching material and teaching methods, ways and means in accordance with the requirements and principles listed above and develop professional pedagogical creativity through the effective use of modern technologies of teaching in the application of it to the attention of the educators in the formation of professional competence.

Independent education is a means of determining the path of the future specialist in the course of his future activities, which will lead him to evaluate his opportunities. In order for a future professional education teacher to independently improve his knowledge, direct his activities towards a specific goal and achieve this goal, he must comply with the following conditions.

1. The content of independent improvement of their knowledge should be adapted to the specific conditions, conditions of practice, requirements in the educational workshop of the educational institution, where pedagogical practice on the specialty of the future teacher of professional education is being conducted.

2. The future specialist must formulate the following qualities on the basis of a specific purpose and in a certain order:

- establishing emotional communication with students, active influence on the sides of their moral, intellectual and practical activities;
- to have a deep sense of the aspirations, interests of the students, to understand, to be able to take into account their spiritual needs.

3. The future specialist is obliged to independently study the list of questions on general pedagogy, psychology, labor hygiene and physiology, general medical and specialty Sciences.

4. The future specialist must choose the most effective methods, ways of working on improving his pedagogical skills, correctly select technological processes and technical facilities.

5. It is necessary to organize the development of the future specialist's knowledge in the form of constant creative searches and set a specific goal.

6. It is worthwhile for the future specialist to take into account certain conditions and use forms to increase his knowledge individually or together with the team in a way that suits them, perform practical exercises.

In the preparation and upbringing of the future teacher, it is necessary to formulate himself as an independent thinker, independent educator, able to independently organize his activities, self-control, self-developing, having his own personal position

Creativity refers to the following terms and concepts [1, 24 b.] has:

- creativity;
- ability to creativity;
- creative process;
- creative thinking;
- creative person;
- creative activity and so forth.

These can be the basis of creative activity and its application. For this reason, there are the following creative trends that are known to all:

- scientific creativity;
- technical creativity;
- literary creativity;
- musical creativity;
- artistic creativity;
- educational creativity;
- military creativity;
- game creativity;
- communicative creativity;
- management creativity and others.

Although the concepts of pedagogical creativity and pedagogical skill are close to each other, they do not have one meaning. The owner of pedagogical skills is a professional master who has a high level of his profession and a person with great experience. In creativity, however, there may also be a young teacher who has started his / her work, but he / she is not yet a master [2, 33b.]. A creative person can become a creative teacher. A creative person can be formed in a higher educational institution and in a pedagogical community environment. Being a creative person is associated with independent education, creative tireless work. He becomes a person with a high level of professionalism during continuous education.

On the basis of the above-mentioned manifestation, a creative educator is formed. The formation of the generation of creative educators leads to the development of creative innovation in education. Especially in modern times, the teacher of a developing school is required to have a high professional professionalism. That is, the teacher of the new generation is a pedagogue-seeker, pedagogue-creator, and in his pedagogical activity he is required to prepare a creative person. In general, a creative teacher applies new knowledge, new experiences to education on the basis of a new approach and new ideas.

First of all, creativity is understood by the achievements obtained when talking. Creativity is such an activity in which a person creates unique new values, manifests itself as a result, a product of the creative process that has been done, that is, something new is created in this, and through the created innovation the ability of the reader to grow, explaining his own personal opinion, he fades. The reader faollashdim, which means that he / she will think independently, will have an independent imagination through logical thinking [3, 41b.].

Among scientists there are different views on the issue of creativity.

By summarizing them, pedagogical creativity can be divided into the following levels:

The first level of creativity is to be able to establish mutual elementary relationships and communication with students in the audience. Bunda educator communicates with students again, on the basis of his influence on the basis of which he provides the ultimate result. But he works on the basis of the experience of “learned methodology, learned and gained”.

The second level of creativity – in training begins with the optimization of one's activities, development. Bunda he skillfully chooses the content, methods, forms known to him and strives for a new goal.

The third step in creativity is the evristic approach the teacher creates an environment for intimate communication with students on the basis of creative, lively communication.

The fourth level of creativity is characterized by the fact that the educator works in a highly independent creative environment.

True creativity arises in cooperation, solidarity with students. This condition manifests itself in four ways:

The first case. The teacher does not directly associate his creative activity with the student. He himself thinks creatively, takes part in creativity one himself. In this case, the educator is instructive.

The second case. The teacher connects his creative activity with the process in the auditorium. He leads and leads the creative process. In this case, the pedagogue is manifested in the form of a” conductor”.

The third position. The educator draws the attention of some students to their specific activities. In this case, the pedagogue is manifested in the form of a” mirror”.

The fourth position. In this, the teacher creates a general concept of training, that is, the specific aspects of some students, allowing them to freely express their thoughts and act in an individual, partner-co-operation. In this case, the pedagogue is manifested in the form of a” director”.

In conclusion, we can say that the future educators are considered to be creative, highly qualified professionals, the student in the educational process is considered to be an object. That is, the student should be considered as a subject in the acquisition, acquisition of knowledge, and not as a recipient of Ready knowledge. In this way, special attention is paid to the student's activity, increased sense of responsibility, the participant of the educational process, the formation of the ability to receive independent education, the formation of the future creative educator will be laid the foundation. After all, the future teacher is at the same time both an individ and a creative person, and a person is at the same time a subject. It is necessary to ensure that these four indicators are improved in uniform continuous development, formation and continuity. Such a situation leads to the formation of a future teacher on the basis of a systematic approach as a professional educator as an individual mature person with a special idea and social training. This, in turn, creates the ground for the preparation of a new generation of high-potential, competitive teachers.

SOURCES AND LITERATURE

1. Зиёмухаммадов Д. Комилликка элтувчи китоб. Т.: 2006, 24 б.
2. Муслимов Н.А. Бўлажак касб таълими ўқитувчиларини касбий шакллантириш / Монография. Т.: Фан, 2004. 33 б.
3. Муслимов Н.А. ва бошқалар. Касб таълими ўқитувчиларининг касбий компетентлигини шакллантириш технологияси: Монография. Т.: “Фан ва технология” нашриёти, 2013. 41 б.

ОСОБЛИВОСТІ ЗМІШАНОГО НАВЧАННЯ В ЗАКЛАДАХ ПЕРЕДВИЩОЇ ФАХОВОЇ ОСВІТИ

Цифрові технології кожного дня збільшують вплив на розвиток суспільства, економіку, культуру й освіту. В сучасних умовах все частіше заклади передвищої фахової освіти впроваджують технологію змішаного навчання. Сучасний викладач має вміти інтегрувати традиційне навчання з електронним, розробляти цифрові ресурси та організувати навчання із застосуванням Інтернет та його сервісів, враховуючи всі особливості закладу навчання.

Ключові слова: змішане навчання, інформаційні технології, якість освіти, дистанційне навчання, заклади освіти.

Digital technologies are increasing the impact on society, the economy, culture and education every day. In modern conditions, institutions of higher professional education are increasingly introducing the technology of blended learning. The modern teacher must be able to integrate traditional learning with e-learning, develop digital resources and organize learning using the Internet and its services, taking into account all the features of the educational institution.

Key words: blended learning, information technology, quality of education, distance learning, educational institutions.

Сучасний світ, що постійно змінюється, характеризується оновленням інформаційних потоків. Для того, щоб бути компетентним фахівцем освітньої діяльності, педагогу доцільно відстежувати інновації в різних сферах суспільного життя. В усіх навчальних закладах збільшилися години дистанційного навчання, що виявило проблеми в закладах освіти, хоча в закладах і впроваджується навчання через такі сервіси, як: Google Meet, Google Classroom, відео конференції Zoom, але цього недостатньо для об'єктивного оцінювання знань студентів. На сьогодні стоїть питання якісних освітніх послуг, які повинні надавати навчальні заклади. Студенти, незалежно від форми навчання повинні отримувати комплексно теоретичні і практичні знання та навички. Змішане навчання – це різновид гібридної методики, коли відбувається поєднання дистанційного навчання, традиційного та самостійного навчання. Мається на увазі не просто використання сучасних інтерактивних технологій на додаток до традиційних, а якісно новий підхід до навчання, що трансформує, а іноді і «перевертає» клас. Змішане навчання на думку Ю. Тріус – це цілеспрямований процес здобування знань, набуття умінь і навичок, засвоєння способів пізнавальної діяльності суб'єктом навчання і розвитку його творчих здібностей на основі комплексного і систематичного використання традиційних і інноваційних педагогічних технологій та інформаційно-комунікаційних технологій навчання за принципом взаємного доповнення з метою підвищення якості освіти [3]. Поєднання зазначених способів навчання, за авторським баченням, сприятиме підготовці висококваліфікованих спеціалістів в телекомунікаціях.

Теоретичною основою дослідження проблеми впровадження змішаного навчання в закладах передвищої фахової освіти послужили праці таких авторів Є. Сокола, О. Коротуна, А. Стрюк, Ю. Тріуса, Т. Панасейко, О. Аніщенко, Н. Волкова, Н. Гарань, К. Гнезділова, О. Дубасенюк, Л. Лук'янова, О. Поздигун, Є. Полат, І.Галаган, Н.Муқан, О.Дудка, І. Гевко, М. Мар'єнко, В. Смікал, М.Козяр. Але, незважаючи, на велику кількість наукових робіт, доповідей, все таки недостатньо практики впровадження змішаного навчання в закладах фахової передвищої освіти. За час впровадження дистанційного навчання в Україні, до сих пір не сформовані стандарти та норми планування.

На думку Н. Любомирської, змішаному навчанню – це навчання і самонавчання, побудовані на базі взаємодії(спілкування) учня і учителя, що пропонує учневі в різних формах супровід процесу навчання :

- планування процесу навчання,
- підтримку освоєння і засвоєння учбового матеріалу,
- підтримку застосування отриманих знань в практичній діяльності,
- контроль за ходом виконання тренувальних, діагностичних і підсумкових робіт,
- їх оцінювання,
- керівництво рефлексією учбового процесу і/або її експертизу. Ключовим у визначенні змішаного навчання є слово взаємодія. [4]

Сучасні тренди цифрового навчання можна представити на рисунку 1.



Рис. 1. Види дистанційного навчання

Де змішане навчання розглядається як деяке поєднання всіх організаційних форм освітнього процесу, при цьому більша частина завдань опрацьовується індивідуально, дистанційно. Певний відсоток має бути обов'язково опрацьований на лекція чи семінарах, в вигляді дискусій, обговорень, тощо.

У процесі підготовки фахівців у закладах фахової передвищої освіти під час викладення дисциплін особливе місце займає практична підготовка студентів, в вигляді практичних та лабораторних робіт. А також в практичних роботах є комп'ютерне моделювання. Включення його в галузі мережевих та комунікаційних технологій є своєчасним та абсолютно необхідним для майбутніх спеціалістів, що будуть займатися розробкою сучасних інформаційних систем і комплексів. У подальшому практичний досвід дозволить молодому спеціалісту набагато швидше та легше освоїтись на своєму першому робочому місці, оскільки практичні вміння, закладені ще у навчальному закладі, гартують студента до реальної роботи.

Лабораторна робота є видом навчального заняття, на якому студенти під керівництвом викладача проводять натурні або імітаційні експерименти чи досліди в спеціально обладнаних навчальних лабораторіях з використанням устаткування, пристосованого до умов навчального процесу. Метою лабораторного заняття є практичне підтвердження окремих теоретичних положень навчальної дисципліни, набуття практичних умінь та навичок роботи з лабораторним обладнанням, обчислювальною технікою та вимірювальною апаратурою. Виконання лабораторних робіт у обсязі, передбаченому навчальним планом, є обов'язковим. Лабораторні роботи виконуються за фронтальним принципом – усі студенти виконують одну і ту ж лабораторну роботу в комп'ютерному класі за розкладом і під керівництвом викладача. При цьому для лабораторних робіт, які передбачають варіативність початкових даних, кожна бригада виконує індивідуальне завдання. У випадку пропуску лабораторних занять студент зобов'язаний відпрацювати пропущене заняття за графіком відпрацювання пропущених занять.

Також важливим елементом в коледжах є практика. Вона, в залежності від курсу навчання, буває навчальна та навчально-виробнича. На практиці студенти опановують основні навички, після закріпленого практичного матеріалу. Тобто інтеграція різних предметів в практику дає можливість систематизувати знання та допомогти студенту перевести їх з площини теорії в площину практики.

Отже, виділяючи недоліки дистанційного навчання в коледжах є проблема впровадження практичної бази деяких дисциплін. Наприклад проведення практичних, лабораторних робіт та проведення навчальної та навчально-виробничої практики, в умовах дистанційних відтворити досить важко. Оскільки необхідне обладнання, програмне забезпечення є лише в навчальному закладі. І без очної роботи зі студентами відтворити лабораторні заняття досить проблематично.

Проте, авторські дослідження показали, що існує можливість розв'язати означені проблеми, якщо не повною мірою, то частково. А саме: через побудову особистісно спрямованого цифрового середовища як веб-додатку, що включатиме веб-інструментарій, який можна використовувати для діагностики та оцінювання навчання та викладання, проведення практичних та лабораторних робіт тощо. У подальшому автор вбачає можливість використання означеного ресурсу в змішаному навчанні – змішана форма навчання є необхідною і вона дозволить поєднувати дистанційні форми та класичні форми навчання, що є важливим для всіх учасників освітнього процесу. Окреслене стане предметом подальших наукових авторських досліджень та практичних реалізацій.

ДЖЕРЕЛА ТА ЛІТЕРАТУРА

1. Сокол Є. Змішане навчання – інновації XXI сторіччя, 2018.
2. Тріус Ю. Комбіноване навчання як інноваційна освітня технологія у вищій школі, 2012.
3. Сікора Я. Реалізація змішаного навчання у вищому навчальному закладі, 2016.
4. Любомирская Н. Теория и практика внедрения смешанного обучения в деятельность школы. Москва, 2019.

UDK 377;077(077)

*Manzura Keldiyorova
(Karshi, Uzbekistan)*

THE EXACT SETTING OF THE GOAL IS THE FACTOR OF ACHIEVING A GUARANTEED RESULT

В статье проанализированы задачи и их актуальность на современном этапе развития образования в условиях четкого определения целей образования, широкого использования современных инновационных образовательных технологий, применения эффективных обучающих технических средств, расширения охвата высшего и среднего специального профессионального образования.

Ключевые слова: образование, ситуация, прогресс, цель, определенность, стремление, срочность, необходимость, результат.

The article interprets the issues of a clear definition of the educational goal at the present stage of educational development, the wide use of modern innovative educational technologies, the application of effective teaching techniques, the educational goals in the conditions of increasing the coverage of higher and secondary specialized vocational education, as well as their relevance.

Key words: education, situation, progress, goal, clarity, aspiration, urgency, necessity, result.

This effective development of Science, Technology, Technology has led to the emergence and continuous development of production processes that require new knowledge, the improvement of the quality and the increase in the volume of products to be produced. Naturally, the change in the methods of production dictates the corresponding changes in the field of Education. In the XVII century, the emergence of mass industrial production, the possibility and need to print a large number of textbooks, and on this basis laid the foundation for the formation of a mass school

system. At the present stage of the development of society, at a time when modern electronic computing machines and telecommunication systems perform the function of effective instructional technical tools, at a time when these tools have become direct productive forces, at a time when the real processes of automation of intelligent labor are carried out, at a time when the working space of production, secondary specialized vocational education, becoming a general education.

As long as there is a reliable way to check whether the educational goal is achieved, the educator will have the opportunity to evaluate it. It is precisely this, that is, with the availability of a reliable method of assessing the achievement of a clearly set goal and goal, pedagogical technology is distinguished from traditional pedagogy. In traditional educational programs in the subjects of reading, the goals are usually expressed in general in supporting such verbs as "comprehend", "assimilate". There will not be an opportunity to assess whether the goals that have not been set clearly have been achieved. Educators usually set goals in the same way (M.V. Klarin):

To determine the purpose through the content of the study - Setting the learning objective in this way means that knowledge is directed towards the content of science. For example: study the content of the fifth topic! When the training is put this way, there will not be an opportunity to check whether the goal is achieved.

To determine the purpose of pedagogical activity, when the educational goal is set in this way, the educator puts his activity in the focus of attention. For example: to introduce students to the performance prints of the car's pneumatic brakes. From the expression of purpose, it can be seen that this objective is not related to the actual result of training. When the educational objective is set like this, the assessment of the achievement of the goal is not taken into account at all.

To determine the objectives of the lesson through the process of internal development (cognitive, emotional, personal...) of the student. In this method, several subjects (for example: General Science) or the objectives of generalized education in a particular subject are determined. For example: formation of skills for the analysis of financial activities of the enterprise [1]. This method absolutely does not fit into the framework of the base concepts of a subject or a subject. In this method, it is impossible to set a specific goal on a particular training, which means that there will not even be an opportunity to evaluate the results of training [2].

To set the purpose of the study on the basis of students' activities. When setting the learning objective in this way, the lesson planning and accuracy is implied. But the most important thing in this, too, is that the expected result is not taken into account. For example: the purpose of the lesson is to solve issues on determining the balance sheet income of the enterprise. It is not provided for in this case that determines the achievement of the set goal.

On the basis of pedagogical technology lies the serial orientation to specific set goals, the rapid communication that covers the holistic learning process, and the teaching through student behavior [3].

Teaching through the behavior of students is the basis of the philosophy of pedagogical technologies

Method of setting educational goals in pedagogical technology, this is a technique from the formation of educational goals through the results of training, expressed in student behavior

Bund a educator or other expert can clearly see or measure student behavior. In order to create an opportunity to fully diagnose the planned learning outcomes expressed through the student's actions and to repeat the teaching again, the educational objectives should be laid down precisely so that it is possible to determine whether it has been achieved without doubting [4].

Sometimes they are also called identification learning goals. On the basis of the idea of full identification of the goal, it is envisaged to represent the activities of students not as traditional general, but as clearly observable, measurable. The purpose of the study should be understandable, clear, prone to identification.

The verbs used in the expression of the identified educational purpose, should reflect the behavior of the trained student: -identify, group, compile, isolate, calculate, prove, simplify, disassemble, compare, systematize, etc.

In this case, a complete diagnosis of the educational goals appears to be an opportunity to be repeated while teaching. Repeated repetition is one of the main mandatory requirements of pedagogical technology [5].

The idea of objective identification requires interpretation of educational activities through the terms of specific, observable measurable behaviors. Such technology and such an approach developed under the influence of behaviorism (Behavior) – the direction of the most developed psychology in America. This direction of psychology studies the psyche (psyche) only on the basis of his external manifestations (movement and speech), that is, his behavior, which is observed. In order to formulate specific goals, each field of knowledge (natural sciences, mathematics, etc.), it is necessary to compile a separate list of verbs boyichai.

When clarifying the goals, when expressing them, it is necessary to use verbs that determine the behavior and its outcome [6].

It should be noted that the identification goal does not give an absolutely, complete description of the expected result, but determines the maximum result that can be achieved with the help of these tools. How to translate the results of training into a language of behavior? This can be achieved by:

* To create a system of educational objectives divided into categories and series of levels in educational science. Such systems of educational purposes received the name of pedagogical taxonomy (insert in Greek taxis – order, nomos - law).

* To create a clear clear language of interpretation of educational goals, so that the educator can replace vague, general definitions.

The correct Organization of the learning process is the most basic source that ensures the effectiveness of teaching. First of all, this refers to the determination of the proportion between lectures and practical (laboratory, workshop) workshop sessions. It is desirable to set it on the basis of State educational standards, the proportion of which depends on the place of the educational science in the system of specialist training. The proportions of lectures and practical classes can be different. For example: 100%-0; 70%-30%; 50-50%; 30%-70%. The absence of practical training in a subject from A Higher School is a very rare phenomenon. 30% -70% of the ratio, that is, the fact that practical training is much more than lectures, comes to hand in some special subjects. Because, as a rule, special subjects should be mastered at the level of their application in practice. 70% -30% ratio, usually applied to socio-economic Sciences (Technical Higher Education Institutions), 50-50% to General-Military Sciences. For Mathematical and Natural Sciences, this ratio will depend on the direction of Education.

The importance of the ratio of hours allocated to the audience and independent work in the organization of the learning process is also very important [7].

The proportion 67%-33%; 60%-40%; it is used in the I and II courses of the Higher School, since students do not yet have effective independent performance qualifications, in the III and IV courses 50% -50%; 40% -60% it is desirable to use, because now students have the necessary independent performance qualifications, and students have to perform course work, projects, laboratory and practical work, Graduation qualification work. In the organization of the educational process in the credit system, it is customary that the ratio of audience and independent hours of work should be 33% -67%

In the system of audience hours, the correct determination of the effective proportion of lectures and practical (laboratory, seminar) sessions, the ratio of hours allocated to the audience and independent work serves as the basis for the organization of the educational process

By grouping all approaches to teaching, it is possible to divide them into the following forms: narrative-visual, creative search and technological [8].

An explanatory-visual approach to teaching – Bunda students receive knowledge "ready" through illustrations in educational and methodical literature during training. This approach is traditional. This approach is to convey the educational information of the teacher and to collect and consolidate it into the memory of the student. The concept of "knowledge" in Bunda means information that is stored in memory. Its (knowledge's) existence is checked through control and

examinations. At this stage, that is, at the stage of its repetition, knowledge is not stored for a long time. In the explanatory-visual method of teaching, the teacher in the transmission of educational information to the student, as a rule, does not take into account the student's activity and willingness to receive educational information. Bunda the main task of the teacher is to convey the educational information to the student and, in certain ways, strengthen it in the memory of the student. In this approach, the educational objectives are shown in general and the level of educational science is blurred. There will not be an opportunity to assess whether the training objective has been achieved because they are put vague and vague. The quality of teaching will depend on the skill of the teacher and the contingent of the students.

The student's perception of educational information, thinking, his conclusions, assessments remain within the framework of reproductive (recovery) thinking. The explanatory-visual approach of teaching is in its essence a reproductive method, in this way the activities of the educators will have an algorithmic nature. The explanatory-visual method of teaching has been constantly improving for several centuries and has greatly served the educational system. But he was unable to meet the growing demands of scientific and technical progress at the moment.

Creative search for teaching (research approach) is a method of organizing the active search for ways to solve problems, problems posed by the leadership of a teacher. The process of thinking acquires a productive (productive) character. The pedagogue is step by step, constantly directing and controlling the student's research process. After the analysis of the tasks and problems in Bunda, a brief oral or written explanation, the educators independently study the literature and sources, make observations and other research. Methods of educational work develop directly to the methods of scientific research, interest in independent research and initiative arises. Students will independently acquire new experiences, learn new types of activities. The interaction of research models of teaching with the content of education, the research situation of the individual will depend on the direction of his active, creative activity.

Pedagogical technology is a system of modern organization of the educational process, which ensures the necessary quality of teaching in the conditions of mass education and meets the requirements of intensive scientific and technical development. The systematic implementation of the principles of pedagogical technology ensures a guaranteed achievement of the planned results. The use of problematic teaching in pedagogical technology gives him the tone of research, that is, creative research is carried out in teaching.

Pedagogical technology is a system of Organization of the educational process and meets the requirements of intensive scientific and technical development.

After the formation of the educational goal in pedagogical technology, they are transferred to control assignments. In this case, the task is set to achieve the ultimate result, which is closely related to the educational goals in the preparation of lecture texts and training sessions.

In order to achieve the planned results, a quick assessment of the training process is necessary, which serves as the reverse link. A quick assessment indicates that adjustments should be made to the training process if the poured results are not achieved. A quick assessment of the learning material is based on the test. Expressions of specific educational goals, their categories will be the basis for the compilation of tests. The tests used in the training process have a diagnostic (diagnostic) feature, since according to the results of these tests, the next training process is planned.

Students who have not fully mastered the teaching material will continue to study this material under the guidance of the teacher. With them, additional (corrective) educational work is organized. Based on the results of the tests, the permissible shortcomings are determined. To correct the shortcomings, classes are conducted with a group of students who have not mastered the teaching material. It is necessary to use other new methods of making a repeated statement of the material: the use of spectral weapons, which were not used for the first time, and the use of technical means of training, the use of individual works. In these ways, it is necessary to achieve full mastering of the teaching material.

The development of scientific research works and projects of state educational standards in the field of higher education in our country is carried out by the Center for the development of higher and secondary special education, as well as by the base higher education institutions on the directions of Education. Production with the teaching process on the basis of technological process comparison – it can be noted that modern production - technological process also covers the most effective methods of product preparation, as pedagogical technology itself covers modern effective forms and methods of teaching

SOURCES AND LITERATURE

1. Беспалько В.П. Слагаемые педагогической технологии. Москва: Наука, 1989. 192 с.
2. Кларин М.В. Педагогическая технология в учебном процессе. Москва: Знание, 1989. 80 с.
3. Лаврентьев Г.В. Слагаемые технологии модульного обучения. Барнаул: Изд. Алтайского гос. ун-та, 1994. 108 с.
4. Махмутов М., Ибрагимов Г.И., Ушаков М.А. Педагогические технологии, развитие мышления учащихся. Казань, 1993. 88 с.
5. Назарова Т.С. Педагогические технологии новый этап эволюции. Москва: Педагогика, 1997. С. 20-26.
6. Педагогическая технология / Под ред. Кукушкина В.С. Серия «Педагогическое образование». Ростов-на-Дону: Издательский центр Март, 2002. 320 с.
7. Селевко Г. К. Современные образовательные технологии. Москва: Народное образование, 1998. 130 с.
8. Фарберман Б.Л. Прогрессивные педагогические технологии. Ташкент: Фан, 2002. 130 с.

УДК 377.8.016:801.7]:159.955-021.412.1

*Наталія Корчинська, Оксана Косяк
(Біла Церква, Україна)*

РОЗВИТОК КРИТИЧНОГО МИСЛЕННЯ СТУДЕНТІВ У ПРОЦЕСІ ВИВЧЕННЯ ФІЛОЛОГІЧНИХ ДИСЦИПЛІН

У статті обґрунтовано актуальність дослідження проблеми розвитку критичного мислення студентів, розкрито поняття про критичне мислення, його основні ознаки. Розглянуто особливості розвитку критичного мислення студентів у процесі вивчення дисциплін української філології, визначено ефективні форми, що сприяють розвитку нестандартного мислення здобувачів освіти.

Ключові слова: критичне мислення; властивості критичного мислення; педагогічні умови розвитку критичного мислення.

The article shows the research relevance of the problem of students' critical thinking development, the concept of critical thinking and its main features are revealed. The characteristics of students' critical thinking development in the process of studying Ukrainian philology disciplines are considered, the effective forms that promote the development of students' non-standard thinking are identified.

Key words: critical thinking; characteristics of critical thinking; pedagogical conditions for critical thinking development.

На сучасному етапі реформування освіти одне з головних завдань – створення необхідних умов для повноцінного розвитку й самореалізації кожного громадянина України. Особливого значення набуває питання становлення творчої особистості, розвиток її

здібностей, пізнавальних інтересів, організації такого навчання, яке стало б основою для розв'язання проблеми виховання креативності як важливої якості для соціалізації дитини в сучасних умовах. Усім відомо, що в даний час цінуються не відмінні виконавці, а інтелектуально розвинені та творчо обдаровані особистості.

За експертними оцінками, найбільш успішними на ринку праці в найближчій перспективі будуть фахівці, які вміють навчатися впродовж життя, критично мислити, ставити цілі та досягати їх, працювати в команді, спілкуватися в багатокультурному середовищі та володіти іншими сучасними вміннями [1].

Саме тому Міністерство освіти й науки України проводить ключову реформу – становлення Нової української школи. Головна мета реформи – створити школу, у якій буде приємно навчатись і яка даватиме учням не тільки знання, як це відбувалося раніше, а і вміння застосовувати їх в житті. А тому вкрай необхідним стає уміння мислити гнучко, динамічно і самостійно.

Фахова підготовка майбутніх освітян здійснюється упродовж навчання в гуманітарно-педагогічному коледжі. Адже коледж готує фахових спеціалістів початкової школи, які вчитимуть дітей читати, писати, бути культурними мовцями, знати історію та традиції свого народу, розуміти і любити художню літературу. Тому головним завданням сучасної вищої школи є розкриття здібностей кожного студента, виховання особистості, готової до життя у високотехнологічному, конкурентному світі. Сучасному суспільству, а значить, і сучасній освіті, необхідна вільна, творча особистість, що володіє певними якостями мислення.

Формування критичного мислення студентів сучасного навчального закладу дозволить майбутнім фахівцям гнучко адаптуватися в інформаційному просторі, а вміння зрозуміти і аналізувати інформацію дозволяє досягти цієї мети.

Останнім часом проблемі розвитку критичного мислення присвячено велику кількість досліджень, як у вітчизняній, так і зарубіжній педагогіці та психології. Принципи та закономірності функціонування критичного мислення в контексті загальних розумових здібностей розглядали В. Біблер, М. Вертгеймер, Д. Вількеєв, Дж. Гілфорд, І. Ільєсов, З. Калмикова, І. Лернер, О. Матюшкін, М. Махмутов, С. Рубінштейн, О. Тихомиров та ін. Значення критичності в структурі особистості висвітлювали Т. Бізенков, П. Блонський, Б. Теплов та ін. Т. Бізенкова, С. Векслер, Д. Джумалієва, Ф. Мінкіна, В. Синельнікова вивчали умови, шляхи формування критичності у школярів різних вікових груп. Методичний аспект проблеми формування критичного мислення розкрили А. Бутенко, І. Муштавінська, А. Липкіна, Л. Рибак, Н. Суворова. С. Векслер. Аналіз психолого-педагогічної, методичної літератури свідчить про інтерес науковців до проблеми розвитку критичного мислення, проте звертає на себе увагу також той факт, що практично не розробленими залишилися питання формування критичного мислення в студентів закладів вищої та фахової передвищої освіти.

Студент, який вміє критично мислити, володіє різноманітними способами інтерпретації й оцінки навчальної інформації, здатний виділяти в тексті протиріччя й типи присутніх у ньому структур, аргументувати свій погляд, опираючись не тільки на логіку, але й на уяву співрозмовника. Такий студент почуває впевненість у роботі з різними типами інформації, може ефективно використовувати найрізноманітніші ресурси [3].

Американський філософ і педагог Дж. Дьюї вважав, що «критичне мислення виникає тоді, коли учні починають займатися конкретною проблемою. Тільки борючись із конкретною проблемою, відшуковуючи власний вихід зі сформованої ситуації, людина дійсно мислить» [2].

У контексті нашого дослідження можна стверджувати, що критичне мислення важливий процес, який має починатися з постановки проблеми, продовжується пошуком і осмисленням інформації, і має закінчуватися прийняттям рішення щодо вирішення певної проблеми. Як показує аналіз науково-педагогічної літератури, сполучення слів «критичне мислення» з'явилося не відразу, йому передували дослідження процесів мислення, про яке науковці говорили як «творче». Сучасні учені визначають творче мислення як таке, що має

результатом відкриття принципово нового чи удосконаленого рішення того або того завдання, а критичне мислення – це перевірка запропонованих рішень з метою визначення сфері можливого їх застосування. Творче мислення спрямоване на створення нових ідей, а критичне виявляє їх недоліки та дефекти. Для ефективного вирішення завдань необхідні обидва види мислення [2].

Сьогодні науковці та вчителі в Україні використовують методи та стратегії технології розвитку критичного мислення, узагальнюють теоретичні положення та набувають власний практичний досвід. Серед них варто виділити Н. Дементієвську, О. Пометун, І. Сущенко, О. Тягло, С. Терно та ін.

Провідні науковці та методисти виділяють такі аспекти критичного мислення:

1. Уміння міркувати, що передбачає володіння важливими прийомами, які створюють у практичній діяльності ефективну методологію опрацювання отриманої інформації.

2. Відповідальність, яка передбачає те, що учень, звертаючись до інших, знає про обов'язок надавати слухачам чи читачам докази та приклади відповідно до прийнятих стандартних ситуацій або, якщо учень вважає, що ці стандарти його не влаштовують, він має право піддавати їх сумніву за допомогою переконливих аргументів.

3. Основним і головним результатом критичного мислення є вміння формулювати самостійні судження. Такі вміння означають, що мислення дитини спрямоване на творчу діяльність, а не на репродуктивну.

4. Важливими є положення, які беруться до уваги дитиною, яка вміє критично мислити, оцінювати ідеї у процесі їх аналізу чи критики.

5. Самокорекція передбачає те, що учні будуть використовувати критичне мислення як метод, звернений на їх власні судження з метою їх покращання [4].

Оскільки під критичним мисленням розуміємо мислення оцінчне, самостійне, відкрите, що не приймає догм, що формується за допомогою накладання нової інформації на особистий життєвий досвід, то дослідження показали, що критичне мислення можна цілеспрямовано формувати в освітньому процесі. Отже, в системі вищої освіти необхідно створити умови для формування критичного мислення студентів у процесі навчання.

Враховуючи специфіку вивчення філологічних дисциплін, а саме: «Сучасна українська мова з практикумом», «Методика навчання української мови та читання», «Дитяча література з основами культури і техніки мовлення», де навчання носить практичний характер і має комунікативну спрямованість, на заняттях необхідно створити умови для вибору мовленнєвої поведінки, самостійного розв'язання завдань, розмірковування щодо способу розв'язання проблем і прийняття рішення. Таким чином, переосмислюється і статус викладача, зростають вимоги до його організаторських, конструктивних і комунікативних умінь. Перед викладачем постає завдання створення максимально сприятливих умов для самореалізації, самовираження кожного студента.

Роль студента в навчанні дисциплін філологічного циклу полягає в його активній участі в процесі навчання. Обґрунтуванням доцільності розвитку критичного мислення студентів складається з двох взаємопов'язаних аспектів. З одного боку, розвиток критичного мислення засобами мови підвищує ефективність освітнього процесу, а з іншого боку, є найважливішою умовою для вдосконалення загальної і професійної підготовки фахівців – творчих особистостей, котрі володіють високою культурою критичного мислення.

До педагогічних умов розвитку критичного мислення студентів відносимо формування пізнавальних мотивів, стимулюючих розумову діяльність студентів, створення навчально-дослідницького середовища, інтеграцію сучасних інформаційних технологій із активними формами й методами навчання (дискусією, проектною діяльністю, грою, мозковим штурмом, проблемним, евристичним, дослідницькими методами тощо).

Оскільки основною метою є розумова діяльність студентів, то освітній процес повинен бути організований таким чином, щоб у молоді було постійне бажання висловитися, обґрунтувати власну точку зору, думку. Отже, основним видом діяльності на занятті має

бути спілкування у вигляді діалогу або полілогу. Адже розв'язання проблеми неможливе без спілкування, дискусія пронизує весь освітній процес.

Групова робота на занятті є оптимальною формою організації навчання, у рамках якої здійснюється процес розвитку критичного мислення. Під час роботи в групі проявляється індивідуальність кожного студента, виробляється досвід спільної діяльності.

У процесі групової взаємодії актуалізуються якості, характерні особі, яка мислить критично, – допитливість, сприйнятливність, впевненість у собі, самостійність, комунікабельність, свобода вираження думки, сміливість у висловлюванні ідей.

Таким чином, спираючись на дослідження вітчизняних та зарубіжних вчених, ми визначили своє розуміння критичного мислення як складної інтегративної якості особистості, що включає вміння інтерпретації, аналізу, оцінки, висновки, пояснення, саморегуляції; навички критичного аналізу тексту; діалогічного і проблемного мислення, яке забезпечує процеси його самопізнання, самоосвіти, самореалізації навчально-дослідницької діяльності, що представляє особистісно та професійно значиму цінність.

ДЖЕРЕЛА ТА ЛІТЕРАТУРА

1. Концепція Нової української школи. URL: <https://www.kmu.gov.ua/storage/app/media/reforms/ukrainska-shkola-compressed.pdf>
2. Критичне мислення: характеристика, вправи на розвиток критичного мислення. URL: <http://etwinning.com.ua/content/files/659841.pdf>
3. Ноэль-Цигульская Т. О критическом мышлении. URL: <http://noelrt.com>.
4. Тягло О. В. Критичне мислення : навч. посібник. Харків : Основа, 2008. 189 с.
5. Формування критичного мислення на уроках мови: монографія / В. Ф. Дороз, Л. Я. Романова, О. Б. Ярова, В. А. Ницета, Г. А. Удовиченко; передмова К. О. Баханова. Київ: Освіта України, 2008. 336 с.

УДК 373.2.091.33-027.22:792.091

*Катерина Костюк
(Київ, Україна)*

МЕТОДИЧНИЙ СУПРОВІД ОРГАНІЗАЦІЇ ТЕАТРАЛІЗОВАНОЇ ДІЯЛЬНОСТІ СТАРШИХ ДОШКІЛЬНИКІВ

У статті розглядаються питання методичного супроводу театралізованої діяльності в освітній роботі старших дошкільників. Проаналізовано педагогічні умови організації театральної діяльності дітей старшого дошкільного віку. Розкрито питання з ознайомлення дітей старшого дошкільного віку зі специфікою різних видів театрального мистецтва; мотивації інтересу до мистецтва театру; готовності до творчої діяльності.

Ключові слова: *театралізована діяльність, діти старшого дошкільного віку, творча діяльність, методичний супровід, педагогічні умови, театралізовані ігри, заклад дошкільної освіти.*

The article considers the issues of methodical support of theatrical activities in the educational work of senior preschoolers. The pedagogical conditions of the organization of theatrical activity of children of senior preschool age of the specifics different types of theater art also of motivation of interest in the art of theater and readiness for creative activity.

Key words: *theatrical activities, children of senior preschool age, creative activity, methodical support, conditions of the organization, theatrical games, institution of preschool education.*

У Базовому компоненті дошкільної освіти зазначено, що метою діяльності закладу дошкільної освіти є забезпечення гармонійного розвитку кожної дитини, створення сприятливих умов для її особистісного становлення та творчої самореалізації [1, с. 22]. Одним із ефективних засобів педагогічного впливу на розвиток творчої особистості дошкільника названо театралізовану діяльність. Вона сприяє естетичному вихованню дітей, прилучає їх до мистецтва, розвиває вміння бачити, чути, розуміти красу слова, дії. Театральне мистецтво близьке і зрозуміле дітям, адже в його основі – гра, а це для дитини – найголовніший аспект діяльності, адже діти, граючись, розвиваються.

Театралізовані ігри позитивно впливають на емоційну сферу дитини, вони акумулюють життєву мудрість, оптимізм, енергію народу. Театр – це високий рівень естетичного виховання, адже він поєднує в собі впливи музики, танцю, пластики, мовлення та образотворчого мистецтва.

Проблема театралізованої діяльності є досить актуальною в педагогічних розвідках А. Богуш, Д. Менджерицької, Л. Артемової, Р. Жуковської, Н. Карпінської, Н. Кудикіної, Т. Караманенко, О. Комаровської, Л. Макаренко, Т. Зепалової. У наукових працях, зазначених авторів, висвітлено зміст і методику організації театралізованої діяльності з дітьми дошкільного віку, розкрито шляхи ознайомлення з різними видами театру. Науковці наголошують на необхідності використання театралізованої діяльності в організації життєдіяльності дітей дошкільного віку, як ефективної форми роботи з дітьми для забезпечення всебічного розвитку дітей та формування особистості.

В теоретико-методичних розробках сучасних науковців (І. Васильченко, Н. Водолага, О. Ворожейкіна, Н. Горбунова, Л. Дубина, Л. Єніна, І. Луценко, Я. Каменська, О. Комаровська, І. Кругленко, Н. Кряжова, О. Липина, М. Липніцька, Л. Макаренко, М. Пономаренко, Л. Ряднова) вказується на доцільність використання театралізованої діяльності в освітньому процесі закладу дошкільної освіти комплексно і нестандартно, на необхідність адаптації її до сучасної системи дошкільної освіти в Україні.

На думку С. Н. Томчікової, театралізована діяльність дошкільнят – це специфічний вид художньо-творчої діяльності, в процесі якої її учасники освоюють доступні засоби сценічного мистецтва, і відповідно до обраної ролі (актора, сценариста, художника-оформлювача, глядача і т. ін.), беруть участь в підготовці та розігруванні різного виду театральних вистав, долучаються до театральної культури.

Завдяки спеціальним педагогічним дослідженням, проведеним Н. Карпінської, Л. Фурмина і іншими, було встановлено:

1. Самостійно в театралізовані ігри навіть діти старшого дошкільного віку не грають. Найбільший інтерес у них викликають ігри-драматизації за пропозицією вихователя і під його керівництвом (Л. Фурмина) [4, с. 14].

2. Діти п'ятого року життя в процесі театралізованої діяльності активно докладають зусиль у виконання ролей особисте, індивідуальне, своєрідне. А в старшому дошкільному віці стає можливим спеціальне навчання дітей способам художньо образної виразності (Кофман).

3. У цьому ж віці стає можливим включати фрагменти театралізованої діяльності з використанням різних видів театру в систему занять з навчання дітей розповідання, а також використовувати заняття з розвитку мовлення для збагачення театралізованих ігор.

Н. Карпінської була розроблена методика роботи з дітьми з театралізованої діяльності:

- по перше, діти колективно відтворюють текст казки;
- по друге, пропонується одній дитині читати за всіх персонажів казки;
- по третє, дітям пропонується виконати ряд творчих завдань (висловити радість, страх і т.ін.);
- по четверте, здійснюється читання казки за ролями і т. ін. [3, с. 8].

Ефективність театралізованої діяльності багато в чому залежить від її інтегрування із заняттями з образотворчого творчості дітей. В процесі творчості діти мають можливість подумати, пофантазувати, що також позитивно впливає на виразність створюваних образів.

Великий інтерес для практичних працівників представляють методичні рекомендації з театральної-ігрової діяльності дошкільників, розроблені Л.П. Бочкарьової. [2, с. 98].

Аналіз методичної літератури та досвід роботи показує, що при розробці театральної-ігрової діяльності вчені і практики звертали велику увагу на розвиток дитячої творчості. В результаті були знайдені цікаві методичні прийоми:

- самостійно придумати сюжет до двох уявних іграшок і обіграти його;
- читання знайомої казки і пропозиція дітям придумати нову казку, але з тими ж персонажами;
- запропонувати дітям нетрадиційний набір ляльок для твору сценок і п'єс для різних ролей – Дід Мороз і Жаба, Снігуронька та Півник;
- надати можливість для виконання контрастних ролей – старого ведмеда і маленьке ведмежа, злого пса і беззахисного цуценя і багато іншого.

Творчість – одна із змістовних форм психічної активності дітей, яку можна розглядати як універсальний засіб розвитку індивідуальності, що забезпечує стійку адаптацію до нових умов життя; як необхідний резерв сил для подолання стресових ситуацій та активного творчого ставлення до дійсності.

Американський психолог Дж. Сміт випустив книгу з творчого виховання дітей. Книга ця цікава тим, що вона особливо яскраво виражає типовий підхід до навчання, який існує у більшості зарубіжних авторів.

Основним в навчанні творчості Дж. Сміт, вважає створення деяких умов, що сприяють творчому розвитку дітей. Він виділяє чотири групи таких умов:

1. Фізичні умови, тобто наявність матеріалів для творчості і можливості в будь-яку хвилину діяти з ними.
2. Соціально-емоційні умови, тобто створення дорослими у дитини почуття зовнішньої безпеки, коли він знає, що його творчі прояви не отримають негативної оцінки дорослих.
3. Психологічні умови, сутність яких полягає в тому, що у дитини формується відчуття внутрішньої безпеки, розкнутості і свободи за рахунок підтримки дорослими її творчих починань.
4. Інтелектуальні умови, які створюються шляхом вирішення творчих завдань.

На думку Дж. Сміта, роль дорослого полягає в тому, що він повинен створити для дитини всі групи умов.

На нашу думку, даний підхід є прогресивним, так як він має на увазі не просто залежний від дорослих розвиток деяких природних творчих можливостей кожної дитини, а підкреслює вплив середовища на розвиток творчості у дітей.

Розвиток творчої активності і ігрових умінь, на думку наших вчених, відбувається під безпосереднім керівництвом педагога. Він спонукає дітей до неформального спілкування в грі, творчому відтворення тексту, до використання засобів театральної виразності: міміки, жести, пози, рухи, інтонації. Для цього педагог використовує етюди, тренінги, вправи, які розвивають навички театральної-ігрової діяльності.

Для правильної організації театралізованих занять з дітьми старшого дошкільного віку рекомендуємо враховувати наступні принципи (за Е.Г.Чуріловою) [5, с. 123]:

1. Змістовність занять, різноманітність тематики і методів роботи.
2. Щоденне включення театралізованих ігор в усі форми організації педагогічного процесу, що зробить їх такими ж необхідними, як дидактичні та сюжетно-рольові.
3. Максимальна активність дітей на всіх етапах підготовки і проведення ігор.
4. Співпраця дітей один з одним і з дорослими.
5. Підготовленість і зацікавленість вихователів.

Всі ігри та вправи на занятті мають бути підібрані таким чином, щоб вдало поєднувалися рухи, мова, міміка, пантоміма в різних варіаціях. Театралізована робота в освітньому процесі закладу дошкільної освіти організована з урахуванням вищевикладених принципів і методів сприятиме тому, що театралізована гра стане засобом самовираження і самореалізації дитини

в різних видах творчості, самоствердження в групі однолітків, збагачення свого життєвого досвіду.

Отже, ми виділили і охарактеризували, на наш погляд, найбільш важливі психолого-педагогічні умови щодо розвитку театралізованої діяльності у дітей старшого дошкільного віку. Подальшу роботу вбачаємо в практичній реалізації зазначених вище умов, що буде сприяти більш ефективній роботі з розвитку театралізованої діяльності в закладі дошкільної освіти.

ДЖЕРЕЛА ТА ЛІТЕРАТУРА

1. Базовий компонент дошкільної освіти (нова редакція). Київ: Вид-во МОНМС України, 2021. 21 с.
2. Бочкарьова Л.П. Театрально-ігрова діяльність дошкільнят. Методичний посібник для фахівців з дошкільної освіти. Ульяновськ: ІПКПРО, 1993.
3. Карпинская Н.С. Художественное слово в воспитании детей. Москва: Педагогика, 1972.
4. Фурмина Л.С. Возможности творческих проявлений старших дошкольников в театрализованных играх. *Художественное творчество и ребенок*. Москва, 1972.
5. Чурилова Е.Г. Методика і організація театралізованої діяльності дошкільників і молодших школярів. Москва: Владос, 2001.

УДК 37.01

*Альона Кулішова
(Мелітополь, Україна)*

НАЦІОНАЛЬНО-ПАТРІОТИЧНЕ ВИХОВАННЯ МОЛОДШИХ ШКОЛЯРІВ ЗАСОБАМИ КРАЄЗНАВСТВА

У статті автором наголошується на використанні на уроках у початкових краєзнавчого матеріалу як засобу національно-патріотичного виховання.

Ключові слова: національно-патріотичне виховання, краєзнавство, уроки літературного читання.

In the article the author emphasizes the use of local history material in primary school lessons as a means of national-patriotic education.

Key words: national-patriotic education, local lore, reading lessons.

Питанням упровадження українознавчого, краєзнавчого, народознавчого компонентів змісту початкової освіти приділяли значну увагу дослідники минулого і сучасності (О.Єфіменко, М.Грушевський, І.Огієнко, С.Сірополко, О.Сухомлинський, П.Кононенко, В.Крисаченко, Л.Токар, В.Майборода, А.Мартиненко), наголошуючи на важливості підготовки справжнього громадянина своєї держави зі сформованим комплексом загальнонаціональних, моральних, краєзнавчих цінностей.

Краєзнавчий матеріал є багатофункціональним. Він несе в собі значні потенційні можливості, які забезпечують одночасне здійснення кількох функцій: освітньої, виховної, розвивальної та профорієнтаційної.

Хоча формування в молодших школярів національно-патріотичної свідомості передбачає організацію виховної позаурочної роботи, виховний процес є невіддільним від навчального, і лише в єдності навчально-виховного процесу можна стверджувати про ефективність формування національно-патріотичної свідомості учнів. Тому краєзнавчий матеріал необхідно використовувати і під час уроків, причому не перевантажуючи їх краєзнавчо-народознавчим змістом, а вплітаючи його в загальну структуру уроку як реалізацію

виховних цілей процесу навчання. При цьому слід опиратися на принцип інтеграції змісту і форм навчання.

Введення краєзнавчого матеріалу до шкільної програми дає підґрунтя для роботи з формування національної самосвідомості, таких важливих моральних якостей, як гуманність, милосердя, чесність, чуйність, самобутність, патріотизм. В ідеальному варіанті курс краєзнавства не можна обмежити рамками одного предмета. Він має бути стрижнем навчальної та виховної системи в школі, складовою кожної дисципліни – від першого класу до останнього. Розпочинати таке виховання слід ще в дитячому садку.

Краєзнавчий компонент змісту виховання входить до підручників з літературного читання і включає: знання рідної мови й літератури, історії свого народу, його традицій, звичаїв, витоків і особливостей рідної культури; знання про суспільний і державний устрій України, її міжнародне становище, населення, природні умови й ресурси, економіку й науку, про культуру та побут інших народів, що проживають на території України; сучасні етнічні процеси, усну народну творчість (фольклор). Це пісні та думи, вірші, частівки й коломийки, прислів'я та приказки, перекази та оповідання, героїчні легенди, бувальщини та небилиці, казки, дитячий фольклор, колискові та жартівливі пісні, колядки, щедрівки, казочки й пісеньки, примовки й заклички, ігрові приспівочки, лічилки, волосянки, мовчанки, дражнилки й мирилки, смішинки, скоромовки, розважали, пестілки, народні ігри тощо; народне мистецтво (пісенне, музичне, декоративно-прикладне тощо).

У цих творах передано ідеї свободи, рівності, любові, національної й особистої гідності, шанування родинних зв'язків, формування працелюбності, взаємодопомоги і самодисципліни, потреби здобувати знання, ставлення до свого життя і життя інших людей. Вони увібрали в себе духовні досягнення свого народу та кращі здобутки інших народів світу.

Всі ці моральні поняття й уявлення є структурними компонентами тематичних розділів підручників літературного читання, а саме «Нема без кореня рослини, а нас, людей, без Батьківщини», «Добридень тобі, Україно моя!», «Поезії про дивосвіт природи», «Як не любить рідний край!». Є також розділи, що продовжують розвиток уявлень і понять полікультурного змісту за допомогою пізнання дитиною загальнолюдських цінностей, якими користуються люди всіх цивілізованих країн. Так, якщо в 2 класі дітей знайомили з ними шляхом опрацювання казок кількох (5-6) народів, які населяють найближчі до нас держави, та казок народів світу, то в 3 класі осягнення загальнолюдських цінностей, елементів культури народів інших країн йтиме через біблійні легенди, твори найвидатніших казкарів світу (10-11). Ця ідея розвиватиметься й далі – в 4 класі на основі творів найвидатніших письменників світу, які писали для дітей.

Отже, елементи культури народів світу діти пізнаватимуть від першого до четвертого класів у певних межах і, звичайно, з урахуванням вікових та індивідуальних особливостей молодших школярів. Та в центрі навчально-виховного процесу за цим підручником має стати етнізація особистості й стимулювання її внутрішніх сил до саморозвитку і самовиховання, щоденний вплив відповідного естетичного і морального середовища, гуманізація стосунків, залучення до системи національних культурних цінностей, до активної участі в охороні й збереженні святинь свого народу, пам'ятників історії, культури, природи.

На уроках літературного читання найкраще виявляються творчі види спілкування, розв'язується багато питань естетичного, патріотичного, морального й етичного розвитку, про багатство духовної і матеріальної культури свого народу, про естетику праці, закони гармонії і краси людських стосунків.

Аналіз наукової та методичної літератури, передового досвіду вчителів доводить, що ознайомлення з краєзнавчим матеріалом відбувається здебільшого при проведенні позакласних заходів. Це пояснюється тим, що на уроці вчитель не може відійти від програми, а в підручнику майже немає відомостей про народні свята, традиції, обряди, визначні місця. Отож, учитель може та й має доповнити матеріал підручника для того, щоб учні з самого малку виховувались на народних традиціях, звичаях та обрядах, на досвіді нашого народу.

Успішно виконати ці завдання можна за умови дальшого вдосконалення уроку, який був і залишається основною формою освітньо-виховної роботи, шляхом залучення активних форм, методів і засобів навчання, що ґрунтуються на організації диференційованої самостійної роботи класу, фронтальному, груповому спілкуванні, розв'язанні пізнавальних завдань, постійний пошук та постійній оцінці своєї діяльності.

Рідний край, рідна земля... Незабутні враження від оточуючих нас з дитинства рідних місць залишаються на все життя. Осмислення поняття «Батьківщина» починається дуже рано, з молодшого шкільного віку.

Ще видатний педагог К.Ушинський відзначив правильно, що любов до своїх рідних місць має «глибокий, багатий думками і почуттями голос рідної природи». В житті не рідко буває, що цей «голос» кличе до себе людину, тягне його в рідні місця. Так, Д.Менделєєв, згадував свою поїздку за Урал, зазначивши: «Мене кликала не тільки робота, моя справа, але ще й спогади дитинства. Там я народився, вчився в гімназії, там я вперше навчився любити природу, рідний край... тому їхав з особливим хвилюванням і почуттям».

Природа рідного краю благодатно діє на людину. Вона породжує в людині високі почуття і припливи творчої енергії.

Народ давно полюбив свою природу, і в народних переказах, і в піснях, легендах знаходить глибокий зміст народної думки про рідну природу, про історію.

Як же сформувані у дитини образ Батьківщини? З чого почати? На перший погляд здається, що дитина ще дуже мала, що їй недоступне таке складне уявлення. Що може зрозуміти учень про історію, про видатних людей рідного краю, про традиції? Справді, поняття «Батьківщини» для нього абстрактне. Він повинен уявити собі безмежні простори, чарівну природу, північ і південь держави, місце положення свого міста, села, їхню відмінність. Йому треба знати, що в державі багато міст і сіл, що село менше від міста та багато чого іншого. На основі цих знань у дитини виникнуть початкові почуття патріотизму. Щось вона сама помітить, щось дізнається і переживе, сприймаючи навколишній світ. Із цим світом ми повинні ознайомити учня початкової школи.

Вітчизняні педагоги К.Ушинський, В.Сухомлинський вважали, що володіння мистецтвом розповідача – неодмінне професійне вміння вчителя. Вчитель повинен добре знати літературу, зокрема поезію, і використовувати її для надання розповіді більш яскравих творів. Поетичні твори наших класиків Т.Шевченка, Лесі Українки, В.Сосюри та інших розкривають красу рідної України, допомагають виховувати любов до рідного краю. Наприклад, під час вивчення теми «Як не любить рідний край!» ми рекомендуємо використовувати деякі вірші відомих українських поетів, що не увійшли за програмою до підручників з літературного читання.

Наприклад, при вивченні вірша В.Гринько «Рідний край», ми використовували твори місцевих письменників та поетів, що допомагають формувати поняття рідного краю, краси і величі місцевої природи.

Протягом багатьох років у м. Мелітополі жив відомий український письменник Павло Ловецький, який писав про природу нашого краю для дорослих та дітей. Його творчість цінував Олесь Гончар. У своїй повісті для дітей «Зима чи весна» Павло Ловецький так описує особливості погоди півдня України: «У нашій Таврії, тобто в приазовських степах на півдні України, бувають і такі чудеса. Ще на початку січня прийшов кінець куценької зими. У середині місяця лютого природа прокинулася й почала свій весняний розквіт ... з перших днів березня глибокий сніг укрит землю». Він з великою любов'ю розповідає і про синицю, яка «Крутиться на гілці дубка і не журиться, поблискуючи білими щічками» й про дятла, який барабанить «дзьобищем – долотищем, розважаючи свою подружку рябеньку», і про шпаків, які «чистять носики об дуже набубнявілі бурульки». В іншому оповіданні цікаво розповідав про наше літо: «Ось біля Молочного лиману на кущі сидить гава: крила опустила, дзьоб широко розкритий – напилася би, та вода солоно-гірка. У далині з протилежного боку, яскравіє інший лиман. Я знаю: в тім боці є тільки солонці, вкриті чахлою травичкою. Оце марево-лиман як живе: не знаючи, не здогадаєшся, що там нема ніякої води».

Під час вивчення вірша М.Вінграновського «Сама собою річка ця тече», можна запропонувати дітям матеріал про річки Мелітопольського району чи річки, що є в м. Мелітополі. Це може бути і домашнім завданням для дітей – підготувати додатковий матеріал (реферати, повідомлення) про водойми (річки, канали, ставки) Мелітопольського краю.

Навчальна програма передбачає знайомство учнів із заповідними місцями свого краю. Цю тему можна зінтегрувати з природознавством. Поблизу Мелітополя знаходиться державний заповідник Кам'яна Могила. Її ще в 1837 році описав академік Т.Кеппен як «бугор, який складається з величезних груд піщаника і розташований на правому березі річки Молочної...». З 1954 року – це заповідна зона Академії наук України, з 1986 року – заповідник. Павло Ловецький був добре обізнаний в цьому напрямку і написав оповідання «Світ Кам'яної Могили», яке має значення не тільки як художній твір, але й наукове. Він розповідає про дивовижну історію кам'яної гори серед степу, про її таємниці та про маленьку рослину цимбахазму, якої більше ніде немає, вона занесена до Червоної книги України. Ось її опис: «І насправді вражаюче видово, коли серед тонкого листа непоказного нібито полинка розгортаються чималі трубчасті квіти, ячно-жовті всередині й біло-пухнасті, мов оксамит, зовні». Письменник звертається до читача з проханням не рвати цю квітку. «Досить і того, що подивитесь! Не довго так і зовсім винищити це рідкісне чудо рослинного світу».

Отже, залучений до уроку народознавчий матеріал може використовуватися для актуалізації знань учнів, їх чуттєвого досвіду; ілюстрації і конкретизації основних програмних положень уроку; збудження інтересу учнів до нової теми; формування на його основі нових понять, уявлень; закріплення і систематизація вивченого матеріалу; перевірки міцності і усвідомленості знань учнів; урізноманітнення та диференціації домашньої, самостійної роботи; здійснення зв'язку навчання з життям; розширення кругозору школярів.

ДЖЕРЕЛА ТА ЛІТЕРАТУРА

1. Дубяга С.М. Екскурсія в природу як форма організації навчального процесу з природознавства у початковій школі. *Північне Приазов'я: проблеми регіонального розвитку у міжнародному контексті*: матеріали Всеукр. наук.-практ. конф. (Мелітополь, 14-15 вересня 2017 року). С. 19-22.
2. Киричок В.А. Інноваційні форми і методи патріотичного виховання молодших школярів у позаурочній діяльності. URL: <http://www.ukrreferat.com/index.php?referat=81434&pg=0>
3. Луговська С.О. Виховання патріотичних цінностей – пріоритетне завдання сучасної української школи. *Виховна робота в школі*. 2013. № 8. С. 14–18.

УДК 376.1:376.24

*Інна Лисенко
(Ізмаїл, Україна)*

ПРОБЛЕМА ПСИХОЛОГІЧНОЇ ГОТОВНОСТІ ДИТИНИ-ДОШКІЛЬНИКА ДО ОВОЛОДІННЯ ПИСЬМОМ І ЧИТАННЯМ В ШКОЛІ

Стаття присвячена вивченню питання психологічної готовності дитини-дошкільника до оволодіння процесом письма та читання в шкільному закладі. Визначені види спеціальної допомоги: логопедична, нейропсихологічна та медична. Проаналізовані різні підходи до дослідження психологічної готовності дитини-дошкільника.

Ключові слова: дошкільник, письмо, читання, спеціальна допомога, процес навчання.

The article is devoted to the study of the psychological readiness of a preschool child to master the process of writing and reading at school. Types of special care are identified: speech therapy, neuropsychological and medical. Different approaches to studying the psychological readiness of a preschool child are analyzed.

Key words: *preschooler, writing, reading, special help, educational process.*

Вивчення психологічної готовності дитини-дошкільника до шкільного навчання є предметом теоретичного і прикладного осмислення фахівців різних галузей наукового знання. Особливої значущості дана проблема набуває в сучасній ситуації впровадження в систему освіти варіативних форм навчання, в тому числі інклюзивної. Широкий спектр досліджень, що проводяться в рамках розглянутого напрямку, відображає різноманіття поглядів на досліджувані питання: від аналізу психофізіологічних, нейропсихологічних і психолінгвістичних механізмів письма і читання до розробки діагностичних, прогностичних, корекційних, пропедевтичних методик і технологій.

Функціональна система письма і читання формується поступово; механізми, її забезпечують, дозрівають в цілому до початку шкільного навчання (до 7 років). Це означає, що в дошкільному віці можна забезпечити оптимальну траєкторію формування базових для читання і письма функцій, механізмів і операцій. У старшому дошкільному і передшкільному віці Підготовка до навчання грамоті може носити багатосторонній і систематичний характер і забезпечувати раціональний розподіл зусиль по вдосконаленню вже сформованих функцій і «підтягування» незрілих [6, с. 456].

Аналіз сучасних публікацій показує, що число дітей, які відчувають помітні труднощі в навчанні письма та читання, не знижується. Виявляються труднощі в одних випадках які мають тимчасовий характер і долаються в процесі навчання грамоті, в інших випадках вони є стійкими, що передбачає планування і проведення заходів корекційної спрямованості.

Труднощі тимчасового характеру свідчать про затримку темпів формування базових передумов письма і читання. В цьому випадку можна говорити про необхідність додаткової допомоги першокласнику з боку вчителя і батьків. При відсутності систематичної цілеспрямованої пропедевтичної роботи труднощі письма і читання набувають стійкий характер, що негативно позначається на академічній успішності учня [1, с. 21-22].

Школярі із зазначеними порушеннями становлять особливу групу ризику, і неспеціалізовані додаткові заняття вчителів з ними будуть малоефективними. Таким дітям потрібна спеціальна допомога: логопедична, нейропсихологічна, а часто і медична. Виявлення та аналіз труднощів навчання здійснюється в першу чергу вчителем. Для якісної інтерпретації продуктів навчальної діяльності школярів даної категорії педагогу необхідно мати відповідні методичні ресурси: діагностичні методики і критеріально-орієнтовану систему оцінки отриманих результатів. Наявність і використання таких ресурсів дозволить педагогам визначити характер виникаючих труднощів, обґрунтувати необхідність залучення фахівців супроводу, конкретизувати напрямки роботи з кожною дитиною і вибудувати процес навчання так, щоб знизити ризик переходу труднощів тимчасового характеру в розряд стійких.

У процес попередження труднощів навчання грамоті також повинні бути включені педагоги ЗДО, оскільки на етапі переходу на щабель початкової освіти у дитини-дошкільника можуть бути виявлені і мінімізовані фактори ризику виникнення порушень письма і читання [1, с. 10].

Таким чином, для педагогів дошкільної та початкової шкільної освіти необхідна розробка діагностичного комплексу, що включає методику обстеження та оціночний інструментарій. Застосування такого діагностичного комплексу дозволить не тільки виявити ті чи інші відхилення, виявити фактори ризику виникнення порушень письма і читання у дітей, а й оцінити доцільність вибору загальнорозвиваючих або корекційних занять. Методика дослідження повинна бути надійною, зрозумілою, раціонально витратною за часом, зручною для використання та інтерпретації.

В основу класифікації порушень письма покладено «аналізаторний» принцип: виділяються моторна, акустична, оптична форми, а також форми, пов'язані з дискоординацією взаємодії аналізаторних систем, регуляторними розладами та ін. Даний підхід закладено в працях А. Р. Лурії [1, с. 10], розроблений для дитячого віку і розвивається в дослідженнях Т. В. Ахутиної [1, с. 22], О. Б. Іншакової, Т. А. Фотекової, Л. С. Цветкової [7, с. 202].

Клініко-педагогічний та клініко-психологічний підходи до розгляду труднощів засвоєння письма і читання представлені дослідженнями Л. В. Белякової, А. Н. Корнева [3, с. 178], О. А. Токаревої [6, с. 457], а також роботами Р. В. Бабиної [2, с. 98], Н. Н. Волоскової, М. Н. Русецької [5, с. 110]. Аналіз робіт, виконаних в цьому руслі, показує, що пропонувані схеми обстеження спрямовані в основному на визначення структури і сутності порушень, почасти – на виявлення передумов їх виникнення. Слід зазначити, що, як і у випадку з нейропсихологічними методиками, клініко-психологічна та клініко-педагогічна діагностика є досить об'ємною, вельми деталізованою, не має чітко визначених рамок і вимагає від дослідника спеціальних професійних знань і умінь.

У науковому співтоваристві психолінгвістичного напрямку процеси письма і читання розглядаються в складі писемного мовлення. Базовим для виникнення порушень в цьому контексті визначається розлад операцій породження і сприйняття письмового, мовного висловлювання. Відповідно до концепції А. А. Леонтьєва такими операціями є внутрішнє програмування тексту і окремого речення, граматичне структурування, семантичне і граматичне прогнозування, вибір фонем, фонематичний аналіз, синтез мовних одиниць (Е. М. Голіченко, Е. Ф. Соботович) [6, с. 458].

Лінгвістичний напрям дослідження труднощів засвоєння грамоти отримує свій розвиток в роботах А. А. Алмазової, Г. В. Бабиної [2, с. 99], Л. Б. Парубченко, Н. Ю. Шаріпової. У роботах, виконаних у лінгвістичній парадигмі, відзначається значимість розвитку мовної та метаязикової (металінгвістичної) здатності як базової для оволодіння письмом і читанням. При цьому підкреслюється необхідність цілеспрямованого формування аналітичного осмислення структурних, семантичних, дериваційних та інших компонентів рідної мови, а також метакогнітивного контролю мовної діяльності. Аналіз письмових робіт дозволяє виявити помилки, визначити їх генезис, охарактеризувати особливості функціонування когнітивних і мовних механізмів, що лежать в основі засвоєння грамотного письма.

Таким чином, вивчення і моніторинг діючих процедур оцінки та виявлення учнів, що мають ризик виникнення порушень читання і письма, показали, що в даний час розгляд проблеми ведеться в різних напрямках. Пропонується широкий спектр підходів і об'ємний банк різноманітних завдань, спрямованих на оцінку психологічної готовності дітей до освоєння письма і читання. Проте в наявності недостатність розробок, що дозволяють педагогам, які працюють з дітьми дошкільного та молодшого шкільного віку в умовах інклюзивного навчання, не занурюючись в інші професійні сфери, в зручному режимі провести обстеження, отримавши об'єктивну і достатню інформацію, що характеризує специфічні параметри готовності дитини до оволодіння грамотою [5, с. 111].

На основі аналізу існуючих підходів було визначено структуру та зміст технологічної карти оцінки готовності дітей-дошкільнят та першокласників до навчання грамоті. До основних напрямків оцінки готовності до навчання грамоті були віднесені наступні: усне мовлення; мовна та метаязикова здатність; невербальні передумови навчання письма та читання [1, с. 12].

Отже, аналіз концептуальних підходів до дослідження психологічної готовності дитини-дошкільника до оволодіння письмом і читанням в школі, а також механізмів і функцій, що забезпечують ці процеси, показав, що розробки здійснені в різних галузях науково-методичних знань. Інтерес до проблеми дослідників і практикуючих педагогів, логопедів, психологів досить великий.

ДЖЕРЕЛА ТА ЛІТЕРАТУРА

1. Ахутина Т. В., Фотекова Т. А. Діагностика мовних порушень школярів. Практичний посібник. Москва: Юрайт, 2017. 176 с.

2. Бабіна Г. В., Белякова Л. І., Ідес Р. Є. Логопедія. Дизартрія: навч.-метод. посібник. Москва: МПГУ, 2016. 104 с.
3. Корнев А. Н. Нарушения чтения и письма у детей. Санкт-Петербург: Речь, 2003. 330 с.
4. Лурия А. Р. Очерки психофизиологии письма. *Письмо и речь: Нейролингвистические исследования*. Москва: Академия, 2002. С. 10–76.
5. Русецкая М. Н. Нарушение чтения у младших школьников: Анализ речевых и зрительных причин: моногр. Санкт-Петербург: КАРО, 2007. 192 с.
6. Токарева О. А. Расстройства чтения и письма (дислексии и дисграфии). Хрестоматия по логопедии (извлечения и тексты). Москва: Гуманит. изд. центр «Владос», 1997. Т. 2. С. 456–469.
7. Цветкова Л. С. Нейропсихология счета, письма и чтения: нарушение и восстановление. В.: «МОДЭК», 2000. 304 с.

Науковий керівник: кандидат педагогічних наук, доцент Мондич О. В.

CZU 37.013.46

*Lucia Malai
(Chişinău, Moldova)*

AUTOAPRECIEREA COMPETENŢELOR PROFESIONALE LA VIITORII SPECIALIŞTI DIN DOMENIUL PROTECŢIE, PAZĂ ŞI SECURITATE

În articol sunt reflectate aspecte ale profesionistului competent la studenţii din domeniul pazei, protecţiei şi securităţii. Pregătirea viitorilor specialişti prin învăţământul superior trebuie să fie un proces de descoperire a unor noi domenii corelate cu o pregătire intelectuală foarte bună şi cu structurarea eficientă a motivaţiei intrinseci, spre profesie şi este, de asemenea, importantă o atitudine creativă bazată pe o mândrie pentru domeniul lor.

Cuvinte-cheie: *respect de sine, competenţă profesională, pază, domeniu de protecţie şi securitate.*

In the article are reflected self-esteem aspects of the professional competent at the students of guard, protection and security domain. Training of future specialists through higher education must be a process of discovering new areas correlated with a very good intellectual training and on efficient structuring of on intrinsic motivation, toward the profession and it is also important a creative attitude based on a proud for their domain.

Keywords: *self-esteem, professional competent, guard, protection and security domain.*

Conceptia europeană de învăţământ a pus accent pe formarea – dezvoltarea profesională a viitorilor specialişti, să ştie şi să proceseze informaţia esenţială, să folosească noile tehnologii informaţionale, să aibă conştiinţă superioară, gândire şi să comunice eficient. Faza esenţială a procesului de studiu din cadrul învăţământului superior actual este determinată de schimbarea ponderii de pe aspectul ce presupune asimilarea de cunoştinţe, informaţii, pe cel aplicativ, cu accent pe formarea capacităţilor şi competenţelor. Din această cauză, încercarea de a aborda procesul de formare centrat pe formarea competenţelor şi de comportament în domeniul protecţie, pază şi securitate este o acţiune concludentă [4, p.13]. Pregătirea prin studii universitare a viitorilor specialişti, indiferent de domeniu, trebuie să se constituie ca o deschidere de orizonturi, corelate cu o foarte bună formare intelectuală, cu o eficienţă structurare a motivaţiei intrinseci pentru o profesie şi cu o atitudine creativă faţă de inserţia profesională, fundamentată pe mândria apartenenţei la profesie. La momentul actual, în învăţământul superior se pune accentul pe formarea specialistului competent, pe formarea şi dezvoltarea competenţei drept calitate a personalităţii. Pregătirea specialiştilor axată pe competenţe nu este absolut nouă în învăţământ. Cercetările realizate demonstrează că competenţa specialistului este o condiţie obligatorie a eficienţei activităţii profesionale.

În contextul strategiilor didactice de referință, viitorul specialist trebuie să obțină cunoștințe, priceperi și competențe profesionale caracteristice, specifice viitoarei lui activități din domeniu [2, 3, 5].

În curriculum-ul universitar la specialitatea protecție, pază și securitate sunt prevăzute structuri și conținuturi privind pregătirea profesională a acestor specialiști. Acesta include competența evaluării studenților, care presupune unele testări teoretice și practico-metodice prin examenul la disciplinele predate. În acest sens, pentru obținerea unor performanțe profesionale eficiente este important ca viitorul specialist să-și formeze un ansamblu variat de competențe, care să se armonizeze în orice situație profesională. Competența trebuie privită într-o accepțiune mult mai complexă. Menirea procesului de învățământ la etapa actuală este de a forma competențe, care la rândul lor să genereze valoare și performanță [1, p. 137].

Competențele specialistului oferă posibilități de aplicare specifică atât în plan cognitiv cât și afectiv și are repercusiuni importante asupra stilului de activitate. În prezent sunt abordate problemele privind competențele metodologice, competențe de comunicare, relaționale, competențe de evaluare, competențe psiho-sociale și competențe de management al carierii. În vederea celor expuse anterior, am aplicat în procesul de studiu verificarea nivelului pregătirii profesionale prin implementarea unor fișe de autoapreciere și apreciere a competențelor specifice viitorului specialist în afara examenelor de curs. Modalitatea de evaluare s-a efectuat prin stabilirea nivelului competențelor teoretice, deprinderilor practice și organizatorico-metodice. În cadrul evaluării s-a utilizat metoda elaborată de Diaconu M. [cit. 5, p. 112], care propune 50 de calități - competențe în vederea stabilirii nivelului pregătirii profesionale a specialistului. S-a stabilit progresul îmbunătățirii nivelului competențelor specifice prin autoaprecierea individuală de către studenți. În continuare sunt prezentate rezultatele statistice ale competențelor specifice, prin autoaprecierea proprie a studenților (Tabelul 1.1.).

Analiza rezultatelor obținute de către studenții incluși în cercetarea experimentală demonstrează că la evaluarea teoretică în faza inițială studenții grupelor martor și experiment nu au manifestat o diferență statistică între ele $t = 1,96$, unde $P > 0,05$. Este semnificativ faptul că prin analiza eșantioanelor conjugate între rezultatele inițiale și finale grupa martor a dovedit o îmbunătățire a competențelor specifice, însă datele pragului de semnificație este mai mare de 0,05. În același timp, grupa experimentală a avut o îmbunătățire evidentă între parametri inițiali și finali, unde $t = 2,57$, iar $P < 0,05$.

Tabelul 1.1. Rezultatele autoaprecierii competențelor specifice ale studenților

Nr. crt.		Grupa martor autoaprecierea studenților				Grupa experimentală autoaprecierea studenților			
		Etapa inițială $X \pm m$	Etapa finală $X \pm m$	t	P	Etapa inițială $X \pm m$	Etapa finală $X \pm m$	t	P
1.	Formare a teoretică	7,91±0,19	8,22±0,17	1,63	>0,05	8,38±0,15	8,74±0,13	2,57	<0,05
		7,91±0,19				8,38±0,15		1,96	>0,05
			8,22±0,17				8,74±0,13	2,47	<0,05
2.	Formare a deprinderilor practice	7,78±0,20	8,01±0,21	1,09	>0,05	8,25±0,13	8,62±0,14	2,64	<0,05
		7,78±0,20				8,25±0,13		1,96	>0,05
			8,01±0,21				8,62±0,14	2,44	<0,05
3.	Competențe organizatorico-metodice	7,45±0,15	7,78±0,17	194	>0,05	7,65±0,20	8,29±0,15	3,55	<0,01
		7,45±0,15				7,65±0,20		0,80	>0,05
			7,78±0,17				8,29±0,15	2,22	<0,05

Analizând rezultatele eșantioanelor neconjugate (grupa martor și experimentală) de la etapa finală se poate observa o creștere semnificativă în favoarea grupei experimentale, unde $t = 2,47$, $P < 0,05$.

Rezultatele obținute la autoaprecierea competențelor profesionale privind deprinderile practice ale studenților au demonstrat semnificații statistice veridice între eșantioanele conjugate a grupei experimentale, unde $t = 2,64$; $P < 0,05$. Această situație se observă și prin datele obținute între eșantioanele neconjugate la etapa finală, unde $P < 0,05$.

Analizând rezultatele competențelor profesionale ale studenților prin autoaprecierea competențelor organizatorico-metodice s-au evidențiat diferențe semnificative între datele finale ale eșantioanelor neconjugate ($P < 0,05$), o îmbunătățire semnificativă s-a observat la grupa experimentală (eșantion conjugat) pragul de semnificație fiind mai mic $P < 0,001$.

În același timp grupa martor a demonstrat unele îmbunătățiri ale competențelor organizatorico-metodice $t = 1,94$ pragul de semnificație este mai mare de $P > 0,05$. Analiza statistică prezentată mai sus (Tabelul 1.1.) a permis să constatăm cât de obiectiv studenții pot să-și autoaprecieze competențele profesionale, formate pe parcursul studiilor universitare la specialitatea protecție, pază și securitate. Din aceste considerente, se poate afirma că atât studenții grupei martor cât și ai grupei experimentale, demonstrează că au avut o evaluare eficientă, însă mai evidențiată este la subiecții grupei experimentale. În acest sens, se poate argumenta că modul de aplicare a programelor de studii a disciplinelor predate este corect înțeles de studenții incluși în grupa experimentală, care și-au autoapreciat competențele obținute pe parcursul studiilor respective.

Concluzii. În concluzie putem menționa: pe parcursul demersului aplicativ s-a întreprins încercarea de a stabili procesul de formare a competențelor profesionale ale studenților printr-un sistem de criterii propus de specialiștii din domeniul psiho-pedagogic. Astfel, prin modul de autoevaluare a studenților realizat în baza acestui sistem de criterii – competențe obținute la compartimentele formarea teoretică, formarea deprinderilor practice și competențelor organizatorico–metodice, s-a putut stabili că studenții la etapa inițială au realizat cu succes procesul de autoevaluare. La finele anului de studii autoevaluarea s-a realizat cu mult mai obiectiv, iar studenții au manifestat o conștientizare cu mult mai profundă în autoaprecierea cunoștințelor și competențelor.

BIBLIOGRAFIE

1. Aubrey C.D., Managementul performanței: strategii de obținere a rezultatelor maxime de la angajați. Iași: Polirom, 2007.
2. Bocoș M., Teoria și practica cercetării pedagogice. Cluj-Napoca: Editura Casa Cărții de Știință, 2001.
3. Cristea S., Fundamentele pedagogiei, Iași, ed. Polirom, 2010.
4. Goncearu S., Procesul de formare profesională a specialiștilor din domeniul protecție, pază, securitate. În: Știința culturii fizice, nr. 10/2, 2012.
5. Secrieru I., Goncearu S., Psihologia generală. Ciclu de prelegeri Ch. 2011.

УДК 372(07)

*Марина Машовець, Вікторія Кривченко
(Київ, Україна)*

ДИДАКТИЧНІ ІГРИ ЯК ЗАСІБ ВИХОВАННЯ ЗВУКОВОЇ КУЛЬТУРИ МОВЛЕННЯ ДІТЕЙ ШОСТОГО РОКУ ЖИТТЯ

У статті розкрито місце та роль дидактичних ігор у вихованні звукової культури мовлення дітей шостого року життя. Обґрунтовано актуальність та необхідність дослідження даної проблеми. Створено добірку сучасних дидактичних ігор і вправ для виховання звукової культури мовлення дітей старшого дошкільного віку.

Ключові слова: звукова культура мовлення, дидактичні ігри, діти шостого року життя, мовлення, мовленнєва діяльність.

The article reveals the role and place of didactic games in the education of sound culture of speech for the sixth year children. The relevance and necessity of research of this problem are substantiated. A selection of modern didactic games and exercises for educating the sound culture of speech of older preschool children has been created.

Key words: *sound culture of speech, didactic games, the sixth year old child, speech, speech activity.*

Постановка проблеми. В Державному стандарті дошкільної освіти (освітній напрям «Мовлення дитини») (2021р.) визначено сутність мовленнєвої особистості дитини старшого дошкільного віку, рівень її мовленнєвої компетентності, яка розглядається як поєднання складників: фонетична компетентність, лексична компетентність, граматична компетентність, діалогічна та монологічна компетентності. Питання виховання звукової культури мовлення набуває особливої актуальності для формування фонетичної компетентності дитини 6-го року життя, так як саме в цей віковий період виникають складнощі у розрізненні на слух свистячих та шиплячих звуків [з]-[с], [с]-[ш], [ч]-[ц], [х]-[ф], [хв]-[кв], [ж]-[ш], [ж]-[з], африкатів [дз], [дж], а також вимові звуків [л]-[р]. Важливими завданнями виховання звукової культури мовлення є формування фонематичного слуху, розвиток відчуття ритму та вміння римувати слова, інтонувати різні типи речень, інтонаційно передавати свої почуття, учити робити логічний наголос у реченні [1, с. 18-21]. Робота з формування звукової культури мовлення дітей вимагає від дошкільних педагогів особливої уваги та креативності, тому важливим є використання ефективних засобів та методів з метою її урізноманітнення та зацікавлення вихованців. Одним із ефективних засобів формування звукової культури мовлення дітей шостого року життя є дидактичні ігри.

Аналіз досліджень та публікацій. Проблема виховання звукової культури мовлення займає чільне місце в дослідженнях українських та зарубіжних вчених (М.М.Кольцова, Г.М.Ляміна, О.І.Максакова, М.Ф.Фомічова, В.І.Бельтюкова, О.М.Гвоздева, В.І.Городілова, О.Л.Жильцова, Є.І.Радіна), що розглядають її як першооснову подальшого розвитку дитини.

У дослідженнях Д. Ельконіна наголошується, що у дошкільному віці дитина досягає такого рівня розвитку мовлення, коли воно стає не тільки засобом спілкування та пізнання, а й предметом вивчення [6, с. 223].

У наукових працях А.М. Богуш зазначається, що одним із провідних напрямків мовленнєвого розвитку дошкільників є своєчасно організована робота щодо виховання звукової культури рідного мовлення, яка є основою для подальшого успішного навчання читання та письма дітей у школі [2, с. 252].

Теоретичний та практичний матеріал для вихователів з проблеми виховання звукової культури мовлення дітей дошкільного віку розроблено вченими: Р.І.Жуковською, Л.В.Артемовою, В.Р.Безпаловою, Є.І.Удальцовою, О.П.Янківською, Г.С.Швайко.

У роботах Г.С.Швайко представлені дидактичні ігри та вправи на ознайомлення з навколишнім, збагачення та активізацію словника, формування правильної звуковимови для дітей старшого дошкільного віку. Важливим є те, що більшість ігор та вправ педагог може використовувати як на заняттях з розвитку мови, так і з метою закріплення програмового матеріалу з різних розділів [4].

Важливе значення для розвитку мови дошкільників мають словесні дидактичні ігри. На думку А.К.Бондаренко усі дидактичні ігри сприяють вирішенню одного з головних завдань розумового виховання, а саме, розвитку мовлення дітей: поповнюється і активізується словник, формується правильна звуковимова, розвивається зв'язне мовлення, уміння правильно висловлювати свої думки. У цих іграх, за словами автора, дитина повинна вирішувати самостійно різноманітні розумові завдання, описувати предмети, відгадувати за описом, за ознаками схожості і розбіжності, групувати предмети за різними властивостями, самому придумувати розповіді. Ігри А.К.Бондаренко характеризуються оригінальними сюжетами, багатством варіантів [3, с. 16-17].

Мета статті. Обґрунтувати використання та створити добірку сучасних дидактичних

ігор і вправ для виховання звукової культури мовлення дітей 6-го року життя.

Виклад основного матеріалу. Відомо, що мова людини – це звукове мовлення. Саме звукове мовлення є засобом комунікації людей. Тому вивчення звукової системи рідної мови допоможе усвідомити низку фонетичних явищ.

Оволодіння звуками рідної мови є чинником культури мовленнєвого спілкування. Під культурою звукового мовлення розуміємо вправне використання звукового потенціалу української мови, чистоту вимови звуків, орфоепічну специфіку вимови слів і фраз, за допомогою наголосу, інтонації, паузи і відповідного темпу, що ґрунтуються на нормах орфоепічної вимови тощо. Формування звукової культури мовлення відбувається у період раннього і дошкільного віку. За твердженням А.М. Богуш, щоб чітко та правильно вимовляти звуки і слова, потрібні швидкі, точні, координовані рухи органів мовленнєвого апарату (губи, язик, нижня щелепа, м'яке піднебіння, голосові зв'язки). У дітей дошкільного віку рухи мовленнєвого апарату ще некоординовані, неточні, уповільнені. Усе це спричинює неправильну вимову звуків рідної мови. Проте у старшому дошкільному віці м'язи артикуляційного апарату достатньо міцні і діти вже можуть правильно вимовляти усі звуки рідної мови, однак є діти, які все ще допускають помилки у вимові деяких звуків. До прикладу, в цьому віці спостерігається пом'якшена вимова приголосних звуків; неточності у вимові звуків: *р, ш, ж, ч, г* та звукосполучень *ш, дж, дз*. Означені порушення можуть бути пов'язані зі зміною молочних зубів на постійні, або ж з органічними порушеннями мовленнєвого апарату [2, с. 273-279].

У дошкільній лінгводидактиці під «вихованням звукової культури мовлення розуміють:

- трансформації апарату артикуляції;
- опрацювання з дітьми специфіки будови мовного апарату;
- результат дихального мовлення;
- розвій звукового слуху;
- засвоєння правильної артикуляції відповідних звуків мови;
- робота над дикцією;
- удосконалення інтонаційної виразності мовлення [2, с. 297].

Основою розвитку мовного слуху, як показника звукоскладової структури мови, виступає фонематичний слух.

Фонематичний слух включає:

1. Розпізнавання немовних звуків: дитина здатна на слух визначати джерело звуку, особливості його виникнення, силу і гучність; здатна відобразити звуки тварин, природних явищ, побутових предметів
2. Розрізнення висоти, сили, тембру голосу: дитина здатна говорити голосно і шепотки, змінювати темп мови.
3. Розрізнення слів, близьких за звуковим складом (до прикладу, коса – коза, мак – рак, гірка – кірка): дитина розрізняє та проговорює звуки, як тверді і м'які, шиплячі і свистячі, глухі і дзвінкі.
4. Диференціація складів і фонем: дитина здатна ділити на склади, виділяти голосні і приголосні, ударні і ненаголошені.
5. Навички звукового аналізу: може виділити і назвати звуки.

У своїх дослідженнях А.М. Богуш наголошує, що діти старшого дошкільного віку легко помічають і виправляють мовленнєві неточності, огріхи і помилки як у мовленні інших, так і у своєму власному. Діти шостого року життя оволодівають прийомами звукового аналізу слів: полюбляють грати зі звуками, словами, аналізувати звуковий склад рідної мови, визначати кількість звуків у слові, досліджувати місце того чи іншого звуку у слові, тобто в цей період у дітей формується лінгвістичне ставлення до слова [2, с.113-117].

Завдання і зміст роботи з виховання звукової культури мовлення викладено в освітніх програмах навчання та виховання дітей дошкільного віку. Всі завдання виховання культури звукового мовлення відбуваються в єдності і забезпечують функціонування у дітей фонетичної вимови [5, с.244-251].

Основними методами виховання звукової культури мовлення є дидактичні ігри та вправи, в процесі яких удосконалюються всі компоненти звукової культури мовлення. Дидактична гра – гра, спрямована на формування у дитини потреби в знаннях, активного інтересу до того, що може стати їх новим джерелом, удосконалення пізнавальних умінь і навичок. Така гра підвищує ефективність освітнього процесу, допомагає дітям психологічно розвинути [7, с. 118].

При проведенні дидактичної гри з дітьми 6-го року життя необхідно враховувати наступні методичні рекомендації:

- педагог повинен чітко представити мету, хід, правила гри, свою роль в ній;
- на початку кожної гри необхідно створити позитивний ігровий настрій: домовитися про винагороду для переможця;
- створити умови для розумової активності всіх дітей: відповідати готуються всі, а вибір потрапляє на когось одного;
- в кожному грі слід вводити варіанти з ускладненням завдань;
- в більшій мірі під час гри педагог виступає наставником, помічником, справедливим суддею;
- дітям надається більше самостійності не тільки у виборі самої гри, але й в творчому вирішенні її завдань [3, с. 21-22].

Щоб навчити дітей правильно й чітко вимовляти звуки, освітня програма «Дитина» (2021) пропонує наступні дидактичні ігри: «Спіймай звук», «Чарівний потяг», «Звукове намисто», «Що я чув, що я бачив», «Звукове лото». [5, с.238-244].

Ми ж пропонуємо такі приклади дидактичних ігор для розвитку фонематичного слуху:

1. «Відагай звук». Дорослий вимовляє слова ШУБА, КШКА, МИША. Дитині потрібно визначити звук, який звучить у кожному слові.

2. «Впіймай звук». Педагог загадує звук, до прикладу С та починає називати різні слова, в яких зустрічається задуманий звук: сонце, миска, місяць, дідусь, слон, слива, собака, ослінчик, осінь, оса. Коли діти прослухають весь перелік слів (не більше 10) і зрозуміють який звук задумано, вихователь починає називати слова в зворотньому порядку, а діти плескають у долоні, коли почують задуманий звук.

3. «Придумай слово». Дитині дається завдання назвати предмет в кімнаті з заданим звуком: до прикладу звук К – квіти, книги, килим, картина, люстерко, канапа, кухлик..

4. «Плутанина». Педагог читає дітям знайомі вірші, але навмисно змінює звуки на схожі. Діти виправляють помилки.

5. «Що звучало?». Включається аудіозапис з різними звуками природи, голосами тварин, шумом транспорту. Діти визначають джерело звуку.

6. «Скільки звуків». Дорослий називає один, два, три звуки, а дитина на слух визначає і називає їх кількість.

Для розвитку мовленнєвого дихання доцільно використовувати наступні дидактичні ігри та вправи:

1. «Повітряна кулька». Діти стають в коло і «здувають» – «надувають» кульку зі звуком с-с-с, сходячись і розходячись в колі.

2. «Футбол». Діти сідають за стіл один навпроти одного. Їх завдання здувати ватну чи пінопластову кульку на протилежний край столу. Слідкувати, щоб видихуваний струмінь повітря був цілеспрямованим, а щоби не надувались.

3. «На гойдалці». На нитці прикріпити різнокольорові паперові фігурки ляльок (квіти, листочки, сніжинки тощо). Дитині потрібно силою видихуваного повітря розгойдувати їх.

4. «Кораблик». Підготувати паперовий кораблик. Пустити його у миску або у ванну з водою. Спочатку дитина дує на кораблик, не поспішаючи, склавши губи як для звука «ф-ф-ф». Кораблик пливе плавно. А потім ніби налітає поривчастий вітер. Дитина складає губи як для звука «п», або витягає їх трубочкою, але не надуваючи щік. Кораблик рухається швидше.

Для вибору дидактичної гри необхідно знати рівень підготовки вихованців, так, як в

іграх вони повинні оперувати вже наявними знаннями і уявленнями. Інакше кажучи, визначаючи дидактичне завдання, потрібно перш за все мати на увазі, які знання, уявлення дітей повинні засвоюватися, закріплюватися, які розумові операції в зв'язку з цим розвиваються, а також, які якості особистості дітей можна формувати засобами даної гри.

Висновки з даного дослідження. Таким чином, можна зробити висновок, що дидактична гра є не самоціллю, вона виступає цікавою діяльністю для дитини, засобом емоційно-пізнавального впливу на неї та відіграє важливу роль у формуванні звукової культури мовлення дітей дошкільного віку. Мовні ігри допомагають ефективно розвивати фонематичний слух, закріплювати правильну вимову, виховувати плавність мовлення, тренувати мовне дихання та м'язи органів мовлення. Під час ігор уточнюються і закріплюються уявлення дітей про довкілля, особливості тих предметів і явищ, серед яких перебуває дитина, розвивається творча уява, мислення, мова. Дитина в подальшому швидше і легше сприймає новий матеріал, опановує новими знаннями і навичками. Дидактичні ігри, використовувані педагогом, мають бути спрямовані на формування виразного, чіткого, грамотного і красивого мовлення дошкільників.

ДЖЕРЕЛА ТА ЛІТЕРАТУРА

1. Базовий компонент дошкільної освіти в Україні (Державний стандарт дошкільної освіти) нова редакція / Під. наук. кер.: Піроженко Т.О.; Мін. осв. і науки України, 2021. 37 с.
2. Богуш А.М., Гавриш Н.В. Дошкільна лінгводидактика: Теорія і методика навчання дітей рідної мови: Підручник / За ред. А. М. Богуш. Київ: Вища шк., 2007. 542 с.: іл.
3. Бондаренко А.К. Дидактические игры в детском саду: книга для воспитателя детского сада. 2-е изд., доработ. Москва: Просвещение, 1991. 160 с.
4. Швайко Г.С. Ігри та ігрові вправи з розвитку мовлення: посібник для практик. працівників ЗДО [під ред. В. В. Гербової]. 5-е вид. Москва: Айріс-прес, 2008. 176 с.
5. Дитина: Освітня програма для дітей від 2 до 7 років / наук. кер. проекту В.О.Огнев'юк; авт. кол.: Г.В. Беленька, О.Л. Богініч, В.М. Вертугіна [та ін.]; наук.ред.: Г.В.Беленька; Мін. осв. і науки України, Київ. ун-т ім. Б. Грінченка, 2020. Київ, ISBN 978-617-658-086-7
6. Эльконин Д.Б. Детская психология. Москва: Учпедгиз, 1960. С. 223.
7. Поніманська Т.І. Дошкільна педагогіка: Навч. посібник для студентів вищих навчальних закладів. Київ: Академвидав», 2004. 456 с.

УДК 378:[37.011.3-051:664]

*Тетяна Могильова
(Вільне, Україна)*

ТЕОРЕТИКО-МЕТОДОЛОГІЧНІ ПІДХОДИ ДО ПРОБЛЕМИ ВИХОВАННЯ КУЛЬТУРИ ОСОБИСТІСНОГО САМОСТВЕРДЖЕННЯ У РАНЬОМУ ЮНАЦЬКОМУ ВІЦІ

У представленій публікації здійснена спроба обґрунтувати теоретико-методологічні підходи щодо проблеми виховання культури особистісного самоствердження у ранньому юнацькому віці. Проаналізовано поняття "самозаперечення" і "само відчуження", розкрито сутність феномену особистісного самоствердження людини у молодому віці.

Ключові слова: *індивідуальність, індивід, особистість, особистісне самоствердження, ранній юнацький вік.*

In the presented publication an attempt is made to substantiate theoretical and methodological approaches to the problem of educating the culture of personal self-affirmation in early adolescence. The concepts of "self-denial" and "self-alienation" are analyzed, the essence of the phenomenon of personal self-affirmation of a person at a young age is revealed.

Key words: *individuality, individual, personality, personal self-affirmation, early adolescence.*

Проблема формування активної, гармонійної особистості, громадянина, здатного забезпечити прогрес нації, висувається на перший план сучасного світорозуміння і свідчить про величезні перетворення життя суспільства. В основу побудови виховання культури особистісного самоствердження в ранньому юнацькому віці покладено єдність складових категоріальних компонентів системи: "людина", "індивід", "особистість", "суб'єкт", "індивідуальність", філософсько-культурологічні, психолого-педагогічні концептуальні підходи.

Для розуміння механізмів розвитку культури особистісного самоствердження учня і значення цього процесу нами були проаналізовані різні підходи до суті людини, до місця, яке займає проблема особистості в науках про неї і навколишній світ, які використовувались нами як методичний базис.

У першу чергу методологію нашого дослідження становлять філософсько-культурологічні положення про всезагальний зв'язок, взаємну обумовленість і цілісність явищ і процесів навколишнього світу, про соціальну діяльність і творчу сутність особистості, яка виступає суб'єктом історичного процесу і розвитку матеріальної і духовної культури.

Проблема культури особистісного самоствердження – одна з усталених проблем людського життя, основний зміст якої становлять питання, як людині знайти себе, зреалізуватися, довести свою значущість собі та іншим людям. Людина завжди була одержима пошуком смислу життя і розуміння того, з чого складається її щоденне існування. Розібратися у всьому, об'єднати елементи соціального та індивідуального досвіду, творчо вилучити з нього моменти, які сприяють самоствердженню, – це галузь постійної потреби особистості. Без самоствердження – як прагнення, як процесу і як результату – немає і не може бути особистості. Якщо скористатися відомим зображенням особистості у вигляді індивідуального, унікального, виняткового мікрокосмосу, то завдання самоствердження й полягає в конституюванні цієї унікальності, а також в її усвідомленні особистістю і доведенні до свідомості інших людей. З цього приводу М. Бердяєв зазначав: "Я прагнув не ізоляції своєї особистості, не її замкнення в собі і не самоствердження, а розмикання в універсум, наповнення універсальним змістом" [1, с. 286].

Необхідно відзначити, що категорія самоствердження особистості, незважаючи на її важливість і актуальність, залишається недостатньо досліджуваною. Вона перестає бути загальноживаною літературною конструкцією, яка адекватно застосовується у філософських працях і проходить у наш час дедалі складніший шлях теоретичного осмислення й поглиблення свого значення.

Аналіз явища поняття культури самоствердження особистості доцільно починати з розкриття тезаурусного уявлення цього феномена.

Предметом лінгвістичного аналізу поняття з'явилося його складне сполучення і семантичне поле.

Складне сполучення слова визначило шлях аналізу з двох напрямків:

- 1) виокремлення як визначальної сутності поняття частини "само";
- 2) виокремлення як визначальної сутності поняття частини "утвердження".

Представники першого напрямку вважають "само" визначальною частиною слова. Самоствердження розглядається в "колі понять", які означають джерело відмінності людини від усіх інших мешканців на землі. Є низка учених, які визначають "само" сутнісною характеристикою самоствердження: людина відроджується від себе або здійснюється для себе, спрямовується на саму себе, виконує будь-що без сторонньої допомоги. Проблема самоствердження – не у відходженні від себе, а в зворотному поверненні до себе, у "самоустремлінні".

Представники другого напрямку визначають основне смислове навантаження за другою частиною слова – "утвердженням". "Ствердитися" означає міцно укріпитися, встановитися, переконатися в будь-чому, ствердно упевнитися.

У віддієслівному іменнику "утвердження" К.Абульханова-Славська вбачає "стратегію життя" – "ідею стійкості і стабільності у свідомості людини", "укорінення в бутті" [2].

Між цими двома напрямками у визначенні сутності поняття немає гострих суперечностей. Їх інтеграція сприяє розумінню самоствердження як цілісності, де кожна частина слова щільно пов'язана з іншою. В об'єднаному вигляді два вищесказаних слова означають утвердження себе, своєї особистості, свого значення в об'єктивному світі, який передбачає позитивну оцінку соціальним оточенням. Тобто *сутність феномену особистісного самоствердження полягає у прагненні людини зайняти і постійно утримувати за допомогою своїх власних зусиль певне положення (статус) у суспільстві й мати позитивне, цілісне уявлення про саму себе.*

Протилежними самоствердженню в науковій літературі названі **самозаперечення** і **самовідчуження**.

Між цими зовнішньо схожими поняттями є суттєві відмінності: перші частини слова схожі між собою і відображують джерело активності, другі частини "заперечення" і "відчуження" – відображують результат реалізації активності і не є тотожними.

Самозаперечення є результатом життя людини "поза контекстом буття" і виявляється в нездатності співвіднести себе з ним, у неспроможності рухатися вперед, визначати перспективу власної життєвої долі.

Самовідчуження ж – результат діалектичного процесу заперечення "себе минулого" заради "себе майбутнього", тобто самозаперечення виступає в суперечності та єдності із самоствердженням.

Такі поняття як суспільне визнання, соціальний статус, успіх, упевненість у собі, прагнення до особистісної значущості, престиж, імідж, потреба в досягненнях і домінуванні можна вважати такими, що визначають той чи інший бік поняття "самоствердження".

Аналіз літератури, яку ми опрацювали дозволив виокремити такі напрямки у вивченні категорії самоствердження особистості:

- дослідження потреби в самоствердженні як природної потреби людини (А.Маслоу, О.Леонт'єв, С.Березін, І.Бех, Ю.Ган, Г.Сайкіна, С.Каверін);
- дослідження основних передумов самоствердження (І.Кант, А.Шопенгауер, Ф.Ніцше, А.Адлер);
- дослідження самоствердження запереченням інших "Я" і запереченням свого "Я" (А.Шопенгауер, А.Адлер, Ф.Ніцше, М.Цибра);
- дослідження самоствердження через рівні домагань, що виникають (К.Левін, Л.Виготський та ін.).

Із середини ХХ століття слово "самоствердження" часто зустрічається на сторінках журналів і книг, але мимохідь і без пояснення його істинного смислу: припускалося, що питання достатньо ясне, оскільки конкретне і тим самим виключалася його складність і багатоплановість. З цієї причини статті про самоствердження не зустрілися нами у філософських словниках, довідниках або енциклопедії тих років.

Окрему спробу визначення самоствердження особистості можна знайти в тлумачному словнику російської мови: "Самоствердження – в ідеалістичній філософії – утвердження власної творчої діяльності, створення суб'єктом, котрий заперечує об'єктивність світу". В академічному виданні словника російської мови дається інша інтерпретація цього явища: "Самоствердження – утвердження власної особистості, її цінності і значущості".

Філософи були першими, хто окреслив межі проблеми "самоствердження особистості"; посереднє, неявне зацікавлення нею пронизує всю історію філософії, нараховуючи понад дві тисячі років. Проблема особистісного самоствердження ставилась і вирішувалась кожною історичною епохою в залежності від створення картини світу і поглядів на сутність людини, опираючись перш за все на втілення її головного ідеалу – кращого передового ідеалу свого часу.

Як науково-теоретична проблема, самоствердження особистості стало об'єктом спеціальних досліджень – філософських лише у ХІХ–ХХ століттях. Невивченість такого значущого феномену, як самоствердження, пояснюється тим, що й сама категорія

"особистість" як така з'явилася в літературі всього двісті-триста років тому, хоча "мовні коріння старі як світ ..."

Джерелом виникнення терміну "особистість" було, напевне, одне з найбільш ранніх визначень: особистість є зовнішній вияв індивідуальності – як людина сприймається оточенням і як вона на нього впливає (у римському театрі маска актора називалась "личина" – обличчя, яке звернене до аудиторії).

У найархаїчніших символічних уявленнях людина – то є образ Універсуму. Саме з нього починається пробудження початкових ознак індивіда та особистості. Проблематика реалізації людського потенціалу вперше міститься в роботах філософів Давнього Сходу. На першому місці стоїть аналіз внутрішнього світу людини, самоспостереження і самопоглядання.

Загальним для давньоіндійської, китайської, грецької філософії є розуміння людини як засобу реалізації вищих, надособистісних цінностей, людина розглядається як частка космосу – певного єдиного надчасового світопорядку, як мікрокосм ("світ у малім") – відображення й символ Всесвіту, макрокосму. Останній своєю чергою мислиться антропоморфно – як живий одухотворений організм.

І в наш час учені вважають, що самоствердження не лише психологічна, а й філософська категорія, обґрунтовуючи це тим, що самоствердження, "народжуючись у надрах психіки як потреба, здійснюється в кінцевому результаті на соціальному фоні, в значущій діяльності, а тому і категорія самоствердження необхідна філософії для розробки цілого ряду особистісних проблем".

Філософи всіх епох, починаючи з прадавніх часів, намагалися проникнути в суть людини, в її призначення в суспільному житті, завжди стикаючись з проблемою свободи вибору нею своєї поведінки, з проблемою ролі переконань, гуманності у виборі людиною дій та вчинків.

Гуманістичним спрямуванням позначені праці філософії ще Стародавнього Китаю – Конфуція, давньогрецького філософа Протагора, який висунув тезу: "Міра всіх речей – людина".

Вчення про людину – складова частина роздумів упродовж усієї європейської філософії. Вперше вони свідомо і виразно позначені в сократо-платонівській школі, і тому із *Сократа*, який відкинув натурфілософію і звернувся до дослідження людини, це вчення бере початок. У центрі його філософії – людина, яка розглядається ним насамперед як моральна істота, яка може пізнати світ, досягти гармонії в ньому, зрозуміти відмінність між добром і злом тільки за допомогою об'єктивних моральних норм і шляхом пізнання себе, своєї душі [3, с. 39].

Наступна культурно-історична форма розвитку особистості в середні віки (X–XIV ст.) в соціально-філософській думці пов'язується з епохою Середньовіччя. У контексті проблеми культури особистісного самоствердження середньовічна філософія говорить про омріяні людиною межі самоздійснення. Найбільш оптимально ця ідея сформульована у вченні Аврелія Августина. Християнський теолог і церковний діяч, головний представник західної патристики єдиною повною змісту метою і сенсом життя людини вважав пізнання Бога і прямування до нього.

У наступну добу – Відродження широко використовується поняття гуманізму, яке згодом від проблем людини зміщується в сторону проблем людської спільноти, де на перший план виходять питання пошуку шляхів удосконалення суспільства.

Індивід Відродження був покликаний до створення індивідуальності. В епоху Відродження основною проблемою не тільки філософії, а й інших наук було ставлення до людини як до індивідуальності та до її діяльності. У цей період виховання починає розглядатися як спосіб розвитку самореалізації особистості, як шлях сприйняття нею культурних норм, включення її у світовий розвиток.

Новоєвропейська філософія зробила чимало щодо самостверджувальних можливостей людського "Я", самотворчої здатності людської істоти. Осмислення і пропагування ідеї, що в кожному індивіді закладено невичерпні можливості для самовдосконалення, у французькому

Просвітництві XVII ст. пов'язані з Ж.Ж. Руссо. Через усю його творчість послідовно проходить бажання ототожнити себе з іншим за настійної відмови від ототожнення із самим собою.

З розвитком німецької філософії (50-ті роки XIX ст.) і диференціацією проблем людини всередині її, що отримало вираз у поглядах Г.Гегеля, І.Канта, К.Маркса, Л.Фейєрбаха, самоствердження виокремилася як окрема науково-теоретична проблема.

Німецький філософ І.Кант був першим, хто торкнувся питання самоствердження особистості на теоретичному рівні. У його вченні говориться про ствердження характеру людини як такої, що надає людині самоототожнення. І.Кант стверджує те, що навіть у самосвідомості індивід не може не виходити за межі своєї одиниці, вільно або невільно він повинен зіставляти свою поведінку із думкою інших і з моральним законом [4, с. 20].

Для Канта передумовою істинно власне людського самоствердження виступає "добра вільна воля", яка "є ніщо інше як практичний розум", який приписує собі самому те, "що повинно відбуватися" [4, с. 245]. І.Кант будував ідеал самоствердження і не розглядав недоброї волі, вважаючи її, очевидно, передумовою самозаперечення.

В історії розвитку західної думки, починаючи з Канта, складається, як правило, негативне ставлення до самоствердження, тому що пов'язується з придушенням однієї людини іншою, запереченням її свободи.

Орієнтація на всезагальний, розумний початок у людині з винятковою повнотою проявилася на початку XIX ст. в гегелівській інтерпретації освіти. Згідно з Г.Гегелем, "людина – вільне створіння", і саме це є основним визначенням її природи. Гегель розвинув кантівську думку про суб'єкт як самодіяльність, розглянув самоствердження як процес нав'язування волі суб'єкта предмету. "Коли зустрічаємось я і предмет, то один із нас повинен загубити свою якість, щоб нам об'єднатися. Але я істота, яка має волю, і істота дійсно самостверджена (Wahrhaft Affirmative). Предмет же, навпаки, дещо природне. Отже, загинути повинен він, і я через відмінність самостійності предметів стверджую і зберігаю себе, присвоюючи їх. У цьому перевага розуму перед сліпою природою".

Отже, самоствердження характеризує перш за все суб'єктність людини. Без цієї здібності воно неможливо. Самоствердження виступає як утвердження своєї активної суб'єктної сутності, своєї людської унікальності.

ДЖЕРЕЛА ТА ЛІТЕРАТУРА

1. Бердяев Н.А. О назначении человека / Сост. Л.И. Греков, А.П. Поляков. Москва: Республика, 1993. 383 с.
2. Гачев Г.Д. Логика верей и человек. Москва: Высшая шк., 1992. С.181.
3. Нерсесянц В.С. Сократ. Москва: Наука, 1980. 152 с.
4. Кант И. Основы метафизики нравственности. Москва: Мысль, 1965. Сочинения: в 6 т. Т. 4. Ч. 1. 544 с.

*Наталія Мусієнко, Світлана Ващенко
(Біла Церква, Україна)*

РОЗВИТОК ПРОФЕСІЙНО-ПЕДАГОГІЧНОЇ КОМПЕТЕНТНОСТІ МАЙБУТНЬОГО ВЧИТЕЛЯ ПОЧАТКОВИХ КЛАСІВ

У статті узагальнено теоретичні положення щодо професійно-педагогічної компетентності майбутнього вчителя, уточнено зміст та структуру поняття «готовність майбутнього учителя початкових класів до формування гуманних стосунків». Обґрунтовано педагогічні умови підготовки майбутнього вчителя початкової школи до формування гуманних стосунків між учнями.

Ключові слова: професійно-педагогічна компетентність, готовність майбутнього учителя, гуманні стосунки, майбутні вчителя початкової школи.

The article summarizes the theoretical provisions on the professional and pedagogical competence of the future teacher, clarifies the content and structure of the concept "the future primary school teacher's readiness to form humane relations." The pedagogical conditions of the future primary school teacher's preparation for the humane relations formation between students are substantiated.

У результаті інтеграції України у світовий освітній простір перед національною системою освіти постало нагальне питання підвищення її якості. Одними з основних завдань реформування є збереження цінностей дитинства, необхідність гуманізації навчання, особистісного підходу, розвитку здібностей учнів, створення навчально-предметного середовища, що в сукупності забезпечують психологічний комфорт і сприяють вияву творчості дітей.

Серед основних напрямів реформування сучасної системи освіти в Україні значне місце, на нашу думку, посідає вдосконалення рівня професійної компетентності педагогів. Саме від неї залежить формування ключових компетентностей учнів, їх соціалізації, конкурентоздатності та спроможності реалізувати себе і увійти у світовий глобальний простір.

Зважаючи на це, значна увага науковців і педагогів-практиків приділяється проблемі формування професійної компетентності.

Цій проблемі присвячені наукові дослідження у галузі філософії освіти (В. Андрущенко, Б. Гершунський, І. Зязюн, В. Кремень та ін.); професійної підготовки фахівців у вищій школі (А. Алексюк, Б. Андрієвський, С. Гончаренко, Л. Пермінова, В. Семиченко); теорії компетентнісного підходу до навчання (В. Байденко, Є. Зеєр, І. Зимня, Н. Кузьміна, А. Маркова, Л. Мітіна, О. Овчарук, О. Пометун та ін.).

Одним із напрямів професійної компетентності педагога є гуманістичне виховання молодого покоління. Ще з ранніх років необхідно прищеплювати дитині такі цінності, як добро, повага, чуйність, справедливість, довіра, почуття власної гідності, толерантність, альтруїзм. Ці складові гуманності виконують функцію гармонізації особистих і суспільних інтересів, яка складає основу гуманістичної культури людства [2, с. 132]. Попри велике значення гуманістичних принципів у житті людей, вони ще не займають відповідного місця в системі цінностей сучасної молоді. Хоча зараз одними із основних завдань Нової української школи є різнобічний розвиток, виховання і соціалізація особистості, яка усвідомлює себе громадянином України, здатна до життя в суспільстві та цивілізованій взаємодії з природою, має прагнення до самовдосконалення і навчання впродовж життя, готова до свідомого життєвого вибору та самореалізації, трудової діяльності та громадянської активності. Тільки за умови уміло організованої навчально-пізнавальної діяльності молодших школярів розвиваються гуманні взаємини. Тому підготовка майбутніх вчителів початкових класів до гуманістичного виховання молодших школярів у процесі навчання є важливою складовою розвитку професійно-педагогічної компетентності

Гуманізація стосунків – це їх олюднення, піднесення особистісної гідності людини: сприймання її ставлення до неї як до найвищої життєвої цінності, визнання того, що кожен має право бути особистістю, вільно здійснювати свій вибір та волевиявлення. Це захищеність людини, визнання кожним своєї унікальності та неповторності.

Отже, провідним соціально-психологічним настановленням гуманізму є сходження до особистості, її основною характеристикою є людяність, в якій центральне місце посідає спрямованість у майбутнє, прагнення до вільної самореалізації (Г. Олпорт, А. Маслоу), віра в себе, у можливість досягнення «Я – ідеальне» (К. Роджерс).

Слід зазначити, що молодший шкільний вік є сенситивним для формування гуманних стосунків між учнями, оскільки діти виявляють інтерес до змісту моральних правил поведінки; чутливі та сприйнятливі до впливу оточуючого середовища. Сформувані гуманні стосунки між учнями здатний лише педагог-гуманіст.

А. Крамаренко розробила модель особистості гуманного вчителя початкової школи,

здатного до гуманізації педагогічного процесу. Дослідниця зазначає, що вчитель-гуманіст є носієм і організатором гуманного педагогічного процесу та спроможний до гуманного виховання, оскільки він визнає самоцінність, неповторність дитини; організовує її саморозвиток; використовує інноваційні гуманістичні методики, здобутки психолого-педагогічних наук; складає та проводить уроки, виховні заходи гуманістичної спрямованості; забезпечує на уроці та у позаурочній діяльності максимальне творче самовиявлення учнів, їх самоствердження; аналізує результати позаурочних виховних заходів, спрямованих на розвиток гуманності в молодших школярів; встановлює комфортні стосунки з учнями на уроках та поза ними; володіє особистісно зорієнтованим стилем спілкування; заохочує учнів початкової школи до активної гуманної діяльності [6].

Отже, підготовка вчителя-гуманіста виступає головним завданням фахової підготовки майбутнього вчителя початкової школи.

Система вузівського педагогічного спілкування в ланці «викладач-студент» якісно відрізняється від взаємин в ході шкільного навчання, оскільки сам факт прилучення викладача і студента до загальної професії в значній мірі сприяє «зняттю» вікового бар'єру, що заважає спільній діяльності [7].

Змістом спілкування виступають, насамперед, обмін інформацією, організація викладачем взаємин зі студентами за допомогою різних комунікативних засобів.

Важливу роль відіграє стиль педагогічного спілкування викладача і студентів – індивідуально-типологічні особливості взаємодії педагога й тих, хто навчається. У стилі педагогічного спілкування відбиваються: а) особливості комунікативних можливостей педагога; б) досягнутий рівень взаємин; в) творча індивідуальність педагога; г) особливості студентського колективу.

Педагогічне спілкування зі студентами у процесі навчальної діяльності передбачає вміння педагога: оперативно орієнтуватися у змінюваних умовах спілкування; правильно планувати й здійснювати саму систему комунікацій, зокрема її найважливішу ланку – мовленнєвий вплив; точно знаходити адекватні змісту спілкування комунікативні засоби, що відповідають одночасно творчій індивідуальності педагога і ситуації спілкування, а також індивідуальним особливостям студентського колективу; постійно відчувати та підтримувати зворотній зв'язок з аудиторією.

Відомо, що суб'єкт-об'єктній парадигмі відповідає репродуктивна стратегія навчання, що передбачає побудову навчального процесу в монологічному режимі. Для репродуктивної стратегії навчання характерною є перевага орієнтації на становлення виконавчих навичок, а не на досягнення смислової сторони майбутньої діяльності, концентрація інтересів більшості студентів на сфері власне навчальних інтересів на шкоду сфері професійній, зниження особистісної значущості завдань професійного становлення. У такій організації навчання суб'єктом діяльності є лише викладач, студенти ж виконують роль об'єкта педагогічного впливу. У навчальному процесі переважає монолог викладача перед студентською аудиторією і майже не використовуються можливості спільної творчої діяльності.

Суб'єкт-об'єктна форма навчання побудована переважно на авторитарному характері взаємодії викладача та студента. Це може призвести до утворення надмірної дистанції між тим, хто навчає, і тим, хто навчається. У такій ситуації дуже важко налагодити колегіальний стиль спілкування, перетворити студентів на співрозмовників, співучасників творчого процесу.

Діалог – це найприродніша форма стосунків викладача зі студентами, що перетворює партнерів зі спілкування на творчу діаду, груповий суб'єкт творчості. Діалог – це найбільш демократична форма проведення занять, найкоротший шлях до постійного підтримання зворотного зв'язку і найбільш динамічний спосіб одержання нової інформації. Діалогова форма спілкування передбачає наявність певної спільної колективної атмосфери спілкування, спільного «Ми-переживання», яке має різну забарвленість залежно від взаємоорієнтації змістових засад співрозмовників [4].

Говорячи про діалогічне спілкування, поняття «діалог» необхідно розглядати як дію в педагогічному процесі, яка дає кожному партнерові можливість для самовираження у спілкуванні. Діалогічне педагогічне спілкування – це тип професійного спілкування.

Рекомендовані комунікативні дії викладача під час організації діяльності студентів: заохочення ділового спілкування студентів на занятті; спілкування зі всією аудиторією; інструктування, схвалення, створення обстановки довіри; спонукання працювати краще, швидше; організація попередження помилок; організація комунікативного спілкування в груповій та парній роботі; домінування активності студентів, зокрема мовленнєвої; організація рольового спілкування; перетворення студента в партнера по спілкуванню.

Оцінка діяльності особистості студента: об'єктивна оцінка діяльності; заохочення роботи студента; обґрунтування оцінки діяльності, відповіді; доведення чітких критеріїв оцінки до студентів; використання навчальних, оцінних суджень.

Оцінка особистості студента: не оцінюються негативні риси особистості; студенти не залучаються до оцінки особистості; оцінка особистості не пов'язується з успішністю; перед колективом розкриваються найбільш позитивні, сильні сторони особистості.

Демократичний стиль спілкування викладачів і студентів сприяє вихованню культури спілкування, доброти, терпіння, поваги до точки зору іншої людини. Ці якості майбутні вчителі початкової школи переносять на учнів і вже своїм своїм прикладом формують гуманні стосунки між учнями.

Під час організації спільної творчості викладача і студента відбуваються зміни психологічних позицій учасників навчання. Основною функцією викладача під час здійснення співтворчості стає не передача знань, а організація діяльності студентів, що змінює характер взаємодії «викладач-студент», переводячи її у сферу міжособистісних стосунків. Викладач вищого навчального закладу виступає як консультант і організатор навчального процесу, а не лише як носій інформації. При цьому вирішальний вплив на студента має не інформація, слово викладача, а його особистість.

Отже, взаємини викладачів вищого навчального закладу зі студентами впливають не тільки на ефективність освітнього процесу, але й є для майбутнього вчителя початкової школи наочним прикладом у його підготовці до формування гуманних стосунків між учнями. Важливим аспектом професійного становлення особистості майбутнього вчителя початкової школи на етапі навчання у педагогічному закладі є формування відповідних обраному фаху знань, умінь та навичок.

ДЖЕРЕЛА ТА ЛІТЕРАТУРА

1. Айзенк Г., Вильсон Г. Как измерить личность. Москва: Педагогика, 2000. 284 с.
2. Античные философы: свидетельство, фрагменты и тексты. Киев : Изд-во Киевского Национального университета им. Т. Шевченко, 1995. 316 с.
3. Балл Г. О. Гуманістичні засади педагогічної діяльності. *Педагогіка і психологія*. 1999. № 3. С. 20–25.
4. Бужина І. В. Теорія і практика підготовки майбутніх учителів до формування гуманістичних відносин молодших школярів. Одеса : ПНЦ АПН України, 2002. 338 с.
5. Закон України «Про вищу освіту». URL: <http://zakon4.rada.gov.ua/laws/show/1556-18/page>. Назва з екрану.
6. Крамаренко А. М. Гуманістична спрямованість діяльності майбутніх учителів початкових класів. *Педагогіка і психологія формування творчої особистості: проблеми і пошуки: зб. наук. праць* / Ред. кол. Т. І. Сущенко (відповідальний редактор та інші). Вип. 28. Київ-Запоріжжя, 2003. С. 125–129.
7. Матвієнко О. В. Підготовка майбутніх учителів до педагогічної взаємодії. Київ : НПУ ім. М. П. Драгоманова, 2009. 384 с.
8. Савченко О. Я. Виховний потенціал початкової освіти: посібник для вчителів і методистів початкового навчання. Київ : Богдана А. М., 2009. 226 с.

*Mariana Negrean, Victor Vdovicenco, Dmitrii Șilencov
(Chișinău, Moldova)*

GRADUL DE INFORMARE A ELEVILOR CEMF „RAISA PACALO” ÎN CONTEXTUL PANDEMIEI COVID-19

În articol sunt ilucidate aspectele ce țin de cunoștințele și gradul de conștientizare a informației, cu referire la pandemia COVID-19, de elevii calificării Asistent medical, specialității Îngrijirea bolnavilor. Studiul nostru a avut ca scop evaluarea: surselor de informare, stilului de viață și a motivației viitorilor asistenți medicali vizând procesul de prevenire a infecției cu virusul SARS-CoV-2.

Cuvinte cheie: *pandemia COVID-19, surse de informare, asistenți medicali.*

The article clarifies the aspects related to the knowledge and awareness of the information, with reference to the COVID-19 pandemic, by the students of the qualification Nurse, specialty of Patient Care. Our study aimed to evaluate: information sources, lifestyle and motivation of future nurses aiming to prevent SARS-CoV-2 virus infection.

Keywords: *COVID-19 pandemic, information sources, nurses.*

Actualitatea temei: Pandemia COVID-19 reprezintă o criză globală de sănătate publică definitorie pentru secolul XXI. La 31 decembrie 2019 Organizația Mondială a Sănătății (OMS) a fost informată despre cazuri de pneumonie în orașul Wuhan, China, etiologie cărora nu era cunoscută. Ulterior s-a stabilit că pneumonia a fost provocate de o tulpina nouă de **Betacoronavirus**.

În mod oficial, pe 11 februarie 2020 Organizația Mondială a Sănătății denumește acest coronavirus SARS-CoV-2, datorită faptului că este un virus înrudit cu virusul SARS-CoV, agentul cauzal al epidemiei din 2002.

Infecția cu coronavirus de tip nou s-a extins rapid peste hotarele Chinei, invadând țări și continente. Răspândirea rapidă a bolii în lume, a prezentat un pericol major pentru sănătatea publică, luând în considerație: *contagiozitatea înaltă a bolii; cunoștințele insuficiente despre proprietățile virusului și modalitățile de transmitere interumană; evoluția bolii cu pneumonie severă și letalitate înaltă; lipsa unui tratament specific antiviral și a unui vaccin pentru prevenirea infecției* [9].

De la apariția și până în prezent, pandemia cu virusul SARS-CoV-2 s-a răspândit în toate țările, inclusiv și în Republica Moldova. Reorientarea sistemului ocrotirii sănătății din țara noastră, spre rezolvarea problemelor de sănătate publică aparute, a trasat noi obiective și pentru sistemului educațional medical.

Societatea contemporană, bazată pe flexibilitate și deschidere spre nou, solicită specialiști capabili să rezolve creativ problemele personale și cele sociale, să ia decizii adecvate și corecte în orice situații ale realității. În acest context, asigurarea funcționalității învățământului profesional medical în condiții noi, reprezintă un imperativ al timpului [7].

Învățământul profesional medical postsecundar și postsecundar nonterțiar din Republica Moldova, reprezintă o componentă indispensabilă a sistemului educațional medical din țară [4], care asigură atât formarea clasică a asistenților medicali, cât și prin sistemul de învățământ dual [5,6]

Procesul educațional în colegiile de medicină „are drept scop asigurarea, monitorizarea și evaluarea calității” [8] procesului de formare a competențelor profesionale, ajustat la „standardele naționale și europene din domeniul medicinei” [8] și la politicile sistemului ocrotirii sănătății și a statului.

În această ordine de idei, gradul de informare a elevilor colegiilor de medicină în problemele actuale ale sănătății publice, inclusiv în domeniul problemelor actuale ale sănătății publice, vor trasa noi obiective în organizarea procesului de formare inițială a viitorilor specialiști medicali cu studii

postsecundare.

Materiale și metode: Epistemologia studiului este bazată pe rezultatele cercetărilor cu referire la pandemia COVID-19, publicate în literatura de specialitate, cât și pe rezultatele sondajelor proprii.

Metodologia cercetării științifice se bazează pe publicațiile autorilor autohtoni [9] și de peste hotare [1,2,3]. Pentru cercetare și pentru realizarea obiectivelor propuse s-au utilizat următoarele metode: reviu literar, metoda chestionării, metode statistice de prelucrare a datelor.

Eșantionul de studiu a inclus 171 de elevi, care își realizează studiile în cadrul programului de formare profesională 91310. Îngrijirea bolnavilor, calificarea Asistent medical. Toți elevii incluși în studiu, au participat la chestionare benevol, cu respectarea drepturilor elevilor conform prevederilor Legii Nr. 133 din 08.07.2011 „Privind protecția datelor cu caracter personal”.

Sondajul propus a determinat un risc epidemiologic minim pentru elevi, deoarece s-a bazat pe evaluarea chestionarului realizat pe platforma asincronă Google Forms, completat prin intermediul telefoanelor/calculatoarelor personale, în afara orelor de studii, fără referire la informații despre identitatea elevilor.

Elevii, implicați în studiul, nu au fost discriminați conform criteriul gender. Lotul experimental a cuprins 143 de fete și 28 de băieți, ceea ce demonstrează prevalarea înmatriculării fetelor în instituțiile de învățământ profesional medical.

Caracteristica generală a lotului experimental

Lotul de studiu a inclus 28 (16,37%) băieți și 143 (83,62%) fete, datele fiind prezentate în figura de mai jos (vezi fig. 1).



Figura 1. Repartizarea eșantionului conform criteriului gender

Raportul băiețe/fete din lotul de elevi examinați a demonstrat, că majoritatea elevilor înmatriculați în Centrul de excelență în medicină și farmacie „Raisa Pacalo” sunt de genul feminin. Pe parcursul studiilor nu au existat diferențe dintre cele 2 grupe studiate după toți parametrii analizați.

Analizând lotul experimental, din 171 de elevi examinați 118 (82,51%) fete și 25 (89,28%) băieți au atins vârsta de 18, fiind, conform legislației în vigoare [9], iligibili pentru vaccinare (vezi fig. 2).

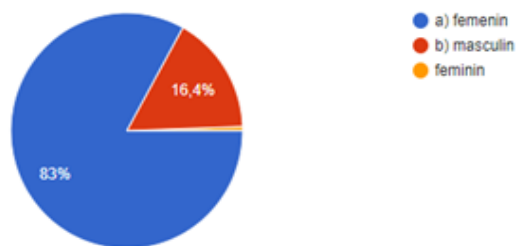

Figura 2. Structura iligibilității elevilor pentru vaccinare conform criteriului gender

Ca rezultat, din numărul total de respondenți, implicați în sondaj, cca 83,62% de elevi beneficiază de vaccinarea gratuită, garantată de stat, împotriva infecției COVID-19. Totodată, conform datelor sondajului nostru, doar 47,90% (69) de fete și 57,10% (16) de băieți sunt vaccinați.

Virusul SARS-CoV-2, care a provocat pandemia COVID-19 la nivel global, deși are o rată de fatalitate scăzută, totuși reprezintă o problemă importantă de ordin social și medical [10]. Studiarea gradului de conștientizare a situației pandemice de viitorii asistenți medicali a demonstrat, că cca 79,50% de respondenți consideră că pandemia reprezintă o problemă majoră pentru întreaga omenire, cca 8,20% sunt de părerea că virusul SARS-CoV-2 este periculos, însă pandemia nu este o problemă globală, iar cca 12,30% menționează, că virusul SARS-CoV-2 nu este mai periculos decât un virus adenoviral (vezi fig.3).

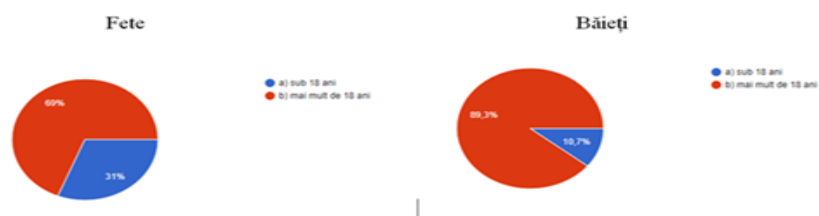

Figura 3. Evaluarea situației pandemice de elevii calificării Asistent medical, specialității Îngrijirea bolnavilor

Situația de urgență în sănătatea publică solicită reconstruirea relațiilor de încredere și cooperare între guvern, specialiștii din domeniul ocrotirii sănătății și populația țării. În acest context, conștientizarea situației create și reconsiderarea stilului de viață pentru prevenirea răspândirii infecției COVID-19, reprezintă componente de bază în crearea comportamentelor sanogene la viitorii specialiști medicali.

Examenând gradul de conștientizare a situației pandemice create, cca 72,50% din respondenți sunt îngrijorați de situația creată și fac tot posibilul pentru a preveni infectarea cu virusul SARS-CoV-2, cca 12,3% consideră, că COVID-19 este o infecție virală simplă, care nu prezintă un pericol. Totodată, cca 9,40% de respondenți nu manifestă interes pentru acest subiect, cca 5,30% nu cred în existența pandemiei COVID-19 și 0,64% din respondenți au specificat alte variante de răspunsuri (vezi fig.4).



Figura 4. Gradul de conștientizarea a situației pandemice COVID-19

Criza pandemică a determinat modificarea activităților cotidiene, inclusiv și a stilului de viață a elevilor din instituțiile de învățământ. Realizarea procesului educațional în regim alternant (față în față și în regim online), valorificarea tot mai mare a spațiilor de locuință, limitarea relaționării interpersonale cu semenii sunt doar unele din particularitățile vieții actuale a elevilor în condiții de pandemie.

Evaluarea particularităților stilului de viață a elevilor în condiții de pandemie a scos în evidență următoarele date: cca 75,50% din respondenți au confirmat, că viața cotidiană s-a modificat mult (evită locurile publice, poartă mască, dezinfectează mâinile); cca 22,80% au menționat că stilul de viață s-a modificat nesemnificativ (poartă mască, dar nu sistematic), cca 1,20% au relatat, că viață, odată cu apariția pandemiei COVID-19, nu s-a modificat, iar 0,60% din respondenți au specificat alte răspunsuri (vezi fig.5).

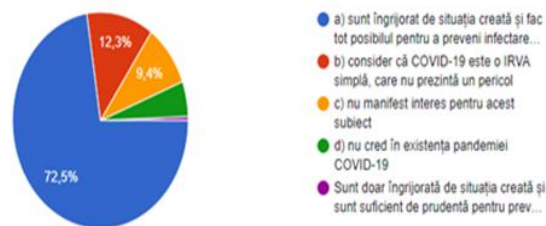

Figura 5. Stilul de viață în condiții de pandemie COVID-19

În timpul unei crize de sănătate publică, cum ar fi pandemia COVID-19, consolidarea comunicării, asigurarea transparenței și încrederii în pericolul existent, sunt elemente cruciale pentru a pune în practică acțiunile de prevenire a răspândirii virusului [11].

Acest deziderat a determinat evaluarea surselor informaționale, consultate de elevii calificării Asistent medical, specialității Îngrijirea bolnavilor pentru școlarizare vizând pandemia COVID-19.

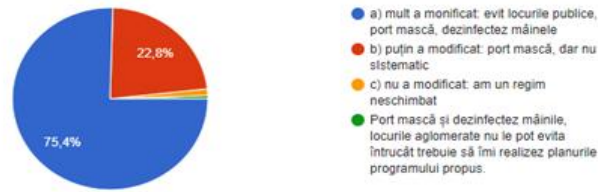

Figura 6. Sursele de informație, utilizate de elevii pentru studierea datelor referitor la pandemiei COVID-19

Rezultatele evaluării au demonstrat, că elevii consultă: părinții și prietenii în 27,50% cazuri, internetul/TV în 70,20% cazuri, rapoartele științifice a specialiștilor din domeniul imunologiei în 63,20% cazuri, pedagogii din colegiu în 55,00% cazuri, în cca 1,20% cazuri - alte surse (vezi fig.6).

Concluzii:

1. Conform sondajului nostru, 82,51% (118) de fete și 89,28% (25) de băieți sunt iligibili pentru vaccinare. Totodată, din numărul de 171 de elevi, care au participat în studiul nostru, doar cca 47,9% (69) de fete și cca 57,1% (16) de băieți sau vaccinat.

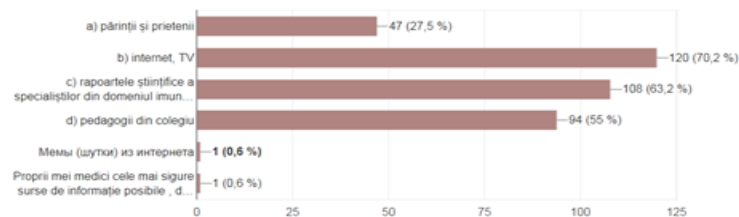
2. Estimarea gradului de conștientizare a situației pandemice de respondenți, a constatat, că marea majoritate din elevi (79,50%) consideră că pandemia reprezintă o problemă majoră pentru întreaga omenire și cca 72,50% din ei sunt îngrijorați de situația creată, aplicând toate măsurile recomandate pentru prevenirea infectării cu virusul SARS-CoV-2.

3. Evaluarea stilului de viață a respondenților în condiții de pandemie, a scos în evidență faptul, că cca 75,50% de elevi aplică măsuri de prevenire a infecției prin: evitarea locurile publice, purtarea maștilor, dezinfectarea mâinilor.

4. Examinarea surselor de documentare a elevilor denotă, că pentru extinderea cunoștințelor despre infecția COVID-19, elevii se informează: din internet/TV (70,20%), prin studierea rapoartelor științifice a specialiștilor din domeniul imunologiei (63,20%) și prin intermediul discuțiilor cu pedagogii din instituția de învățământ (55,00%).

5. În contextul rezultatelor obținute, motivarea viitorilor specialiști, pentru vaccinare împotriva infecției COVID-19, poate fi obținută prin utilizarea mesajelor motivaționale de la egal la egal, promovând exemplul propriu al elevilor vaccinați.

BIBLIOGRAFIE

1. Clinical characteristics of 113 deceased patients with coronavirus disease 2019: retrospective study. March 31, 2020.
2. Ho, J. S., Sia, C. H., Chan, M. Y., Lin, W., Wong, R. C. *Coronavirus-induced myocarditis: A meta-summary of cases.* Heart Lung 49, 681-685 (2020).

3. Kenneth, McIntosh. Coronavirus Disease 2019 (COVID-19, 2020, Wolters Kluwer.
4. Manolache, A., Negrean, M., Cobileanschi, S. Impactul relațiilor de parteneriat în dezvoltarea învățământului medical profesional. Revista Nursing, 2020, nr. 34, pp.58-60.
5. Negrean, M., Creciun, G., Horneț, N. și coaut.. Asigurarea calității serviciilor educaționale în învățământul medical profesional prin prisma cooperării internaționale. În: Materialele Conferinței Științifice Internaționale „Тенденции и перспективы развития науки и образования в условиях глобализации”, Ed. 69, Pereiaslav, Ucraina, 31.03.2021 (on-line). PP.217-220.
6. Negrean, M., Creciun, G., Horneț, N. Instruirea practică. Oportunități de educație de calitate în învățământul medical profesional. În: Materialele Conferinței Științifice Internaționale „Тенденции и перспективы развития науки и образования в условиях глобализации”. Ed. 68, Pereiaslav, Ucraina, 06.02.2021 (on-line). PP.117-120.
7. Negrean, M., Oportunități de formare continuă a asistenților medicali instructori. În: Materialele Conferinței Științifice Internaționale „Тенденции и перспективы развития науки и образования в условиях глобализации”, Ed. 75. Pereiaslav, Ucraina, 30.09.2021 (on-line). PP.178-180.
8. Negrean, M., Creciun, G. Managementul parteneriatului profesional în asigurarea calității formării competențelor la viitorii asistenți medicali. Materialele Conferinței Științifice Internaționale „Тенденции и перспективы развития науки и образования в условиях глобализации”, Ed. 63. Pereiaslav, Ucraina, 30.09.2020 (on-line). PP.253-257.
9. Protocol clinic standardizat pentru medicii de familie, *Infecția cu coronavirus de tip nou (COVID-19)*, Ediția a III-a, 2020. [vizitat 03.05.2021]. Disponibil. URL:: <https://msmps.gov.md/wp-content/uploads/2020/09/PCSPMF-Infec%C8%99Bia-cu-coronavirus-de-tip-nou-COVID-19-editia-III-aprobat-prin-ordinul-MSMPS-nr.798-din-01.09.2020-3-1.pdf>.
10. URL: <https://www.reginamaria.ro/articole-medicale/cele-mai-periculoase-12-virusuri-de-pe-pamant>.
11. URL: <https://www.unicef.org/Romania/ro/pove%C8%99ti/sfaturi-pentru-%C8%99colii-pentru-comunicarea-cu-p%C4%83rin%C8%99Bii>.

УДК 373.31

Тетяна Огорова
(Київ, Україна)

ФОРМУВАННЯ КУЛЬТУРНОЇ КОМПЕТЕНТНОСТІ УЧНІВ 4 КЛАСІВ ЗАСОБОМ ТЕХНОЛОГІЇ ВЕБ-КВЕСТ

У статті визначено концептуальні засади застосування технології ВЕБ-квест в початковій школі. Обґрунтовано, ідею пошуку новітніх засобів та методів організації освітнього процесу, в умовах впровадження формату дистанційного навчання, задля підвищення мотивації учнів та підвищення ефективності навчання. Подано методичні рекомендації застосування технології ВЕБ-квест в початковій школі для формування культурної компетентності учнів 4 класів та доведено їх ефективність.

Ключові слова: культурна компетентність, ВЕБ-квест, навчальний ВЕБ-квест, методичні рекомендації, молодші школярі, початкова школа.

The article defines the conceptual principles of using the WEB-quest technology in primary school. The idea of searching for the newest means and methods of organization of educational process, in the conditions of introduction of a format of distance learning, for the purpose of increase of motivation of pupils and increase of efficiency of training is substantiated. Organizational and methodological recommendations for the use of WEB-quest technology in the primary school for the formation of cultural competence of 4th grade students are presented and their effectiveness is proved.

Key words: cultural competence, WEB-quest, educational WEB-quest, organizational-methodical recommendations, junior schoolchildren, primary school.

В умовах карантинних обмежень та впровадження дистанційного навчання актуальним є пошук нових методів організації освітнього процесу. Постає гостре питання «Як навчати вдома?». Єдиним виходом стає онлайн-навчання та використання різних інтернет-сервісів. Проте, педагог має не просто подавати «готові знання», а має вибудовувати освітній процес так, аби учні змогли послідовно підходити до набуття базових компетентностей (уміння навчатися, мислити, здійснювати пошук необхідної інформації, переносити знання у контекст нових ідей, нових ситуацій, нового досвіду) та бути самостійними, творчими та ініціативними.

Формування покоління учнів нового часу не можливо без мистецтва, яке стає органічною складовою загальної середньої освіти. Сприймання та інтерпретація творів мистецтва в початковій школі формує в учня образне й узагальнене сприйняття світу, усвідомлення власного місця в ньому, розширює кругозір, збагачує словниковий запас, розвиває комунікативні здібності.

Теоретико-методичні підходи до організації роботи вчителя з формування культурної компетентності учнів досліджували досить багато сучасних педагогів-дослідників, серед яких Н. Деменко, С. Колкова, І. Марініч, О. Марущак, В. Моцна, Т. Нестеренко, О. Ткаченко, Т. Шишацька, Н. Яворська.

Як стверджують М. Моцна та О. Ткаченко, найсприятливіший період для розкриття творчих здібностей учнів, – це молодший шкільний вік – формування у них естетичних смаків, переконань засобами різних видів мистецтва. В своїх працях вони говорять про два джерела формування культурної компетентності молодших школярів: природа та мистецтво (література, музика, образотворче мистецтво) [5].

Термін культурна компетентність вперше був представлений Террі Л. Кросом та його колегами в 1989 році і трактований як «здатність людини функціонувати й ефективно управляти в культурно різних умовах» [2]. Державним стандартом початкової освіти (2019) визначено, що однією з ключових компетенцій НУШ, є – культурна компетентність, що передбачає залучення до різних видів мистецької творчості (образотворче, музичне та інші види мистецтв) шляхом розкриття і розвитку природних здібностей, творчого вираження особистості [3].

Під час дистанційного навчання, в умовах карантину, постає проблема, що потребує нагального вирішення – це пошук новітніх засобів та методів організації освітнього процесу. Мало вивченим та, відносно, новим підходом до формування культурної компетентності молодших школярів є застосування технології ВЕБ-квест в освітньому процесі.

ВЕБ-квест (web-quest) – це проблемне завдання з елементами ролівої гри, для виконання якого використовуються Інтернет-ресурси. Це міні-проекти, засновані на пошуку інформації в Інтернеті» [4].

Резюмуючи праці дослідників (І. Сокол, О. Багузін, О. Волкова, Г. Воробйов, Г. Шаматов та ін.), можемо представити узагальнену класифікацію ВЕБ-квестів. За формою проведення вони бувають: комп'ютерні ігри-квести (представляє собою інтерактивну історію з головним героєм, ключову роль в ігровому процесі відіграють рішення головоломок і завдань); веб-квести (спрямовані на пошук і аналіз веб-ресурсів, та створення веб-продукту (сайт, блог, віртуальний словник тощо); QR-квести; медіа квести (Це фото/відео квести); комбіновані.

Веб-квести дають широкий простір для вивчення культурних надбань світу та втілення цих знань, умінь і навичок у своє творче життя. Це можуть бути найрізноманітніші завдання. Замість подання сухої теорії та інформації, учні можуть цікаво та інтерактивно дізнатись усе потрібне.

Вивчаючи музичне мистецтво чи літературу, як результат ВЕБ-квесту, можна створити пісенник класу або ж збірку авторських казок чи віршів учнів (вказавши жанри і їх особливості). Перед тим учні з'ясовують, які є види та жанри пісень чи казок. З'ясовують усе про професію автора, письменника, композитора, поета, тощо (залежно від теми). Дізнаються усе про процес створення пісні, казки чи будь-якого іншого твору. Вивчаючи образотворче

мистецтво, учні можуть стати «дизайнерами поліграфії» (вивчаючи графіку), «дизайнерами реклами», «дизайнерами одягу», «ілюстраторами казок», тощо.

Відповідно, ми пропонуємо такий алгоритм роботи з ВЕБ-квестом:

1. Вступ:

– обов'язково вказуємо терміни проведення роботи і надаємо вихідну ситуація/завдання або ставимо проблему;

– посилання на ресурси мережі, у яких міститься необхідний для ВЕБ-квесту матеріал: електронні адреси, тематичні форуми, книги або методичні посібники з бібліотечних фондів;

2. Завдання:

– прописуємо, покроково, процес виконання завдання з поясненням принципів обробки інформації, додатковими супровідними питаннями, причинно-наслідковими схемами, таблицями, графіками та ін.;

– прописуємо висновки, які має містити приклад оформлення результатів виконання завдання або їх презентації.

3. Процес:

– сформулювати відомі умови завдання;

– визначити необхідні, але невідомі відомості, знайти їх;

– надати декілька посилань на бажані Інтернет-ресурси;

– проаналізувати, обробити, узагальнити й обговорити виявлену інформацію;

– узагальнити відшукану інформацію;

4. Висновок. Оформити результати роботи.

Дана структура може змінюватись та доповнюватись залежно від форми проведення ВЕБ-квесту. Нами було розроблено організаційно-методичні рекомендації щодо створення ВЕБ-квестів:

1 крок. Вибір теми, що відповідає дотриманню вимог державних стандартів до змісту навчальних програм; містить завдання для розвитку мислення учнів (від наочно-дійового і наочно-образного до словесно-логічного), змістовно оновлюємо або доповнюємо матеріали для роботи за темою уроку.

2 крок. Створення завдань. Продумуємо головну проблему та до неї створюємо покроковий план вирішення, що включають в себе виконання завдань. Це можуть бути тести, інтерактивні вправи, відео, презентація, дошка Падлет, тощо.

3 крок. Створення системи оцінювання. ВЕБ-квест є комплексним проектом, тому оцінювання його виконання повинне підлягати певним критеріям, які були б орієнтовані на тип проблемного питання та представлений результат [1].

4 крок. Підбір джерел інформації, які будуть використовувати учні для пошуку відповідей. Створення інформаційних ресурсів для підтримки веб-квесту.

5 крок. Маючи створений план та модель майбутнього проекту, його інформаційну підтримку, можна приступати до створення ВЕБ-квесту.

Отже, технологія ВЕБ-квест дозволяє формуватися таким компетенціям: використання ІТ для вирішення навчальних завдань (пошук та аналіз необхідної інформації, узагальнення та оформлення результатів у вигляді презентацій, веб-сайтів, флеш-роликів, баз даних тощо); самонавчання і самоорганізація; робота в команді (планування, розподіл функцій, взаємодопомога, взаємоконтроль); вміння знаходити кілька способів рішень проблемної ситуації, визначати найбільш раціональний варіант, обґрунтовувати свій вибір; навички публічних виступів (обов'язково проведення передзахисту та захисту проектів з виступами авторів, з питаннями, дискусіями).

Культурна компетентність включає чотири компоненти: розуміння власного культурного світогляду; ставлення до культурних відмінностей; знання різних культурних методів і світоглядів; міжкультурні навички. В умовах впровадження дистанційних технологій у навчальний процес, формуванню в учнів даних компонентів найкраще сприятиме робота з технологією ВЕБ-квест, що дозволяє учням досліджувати обрану тему, ефективно

використовуючи Інтернет та створюючи кінцевий продукт. ВЕБ-квести не тільки залучають учнів до осмислених навчальних завдань і дозволяють їм ефективно співпрацювати, вони роблять навчання цікавим та захоплюючим, що підвищує мотивацію до навчання.

ДЖЕРЕЛА ТА ЛІТЕРАТУРА

1. Агафонова О. О. Web-квест як засіб формування інформаційної компетентності. Житомирський екологічний ліцей №24. 2019. URL: https://zipo.net.ua/data/files/2019/obl_vist_agafon.pdf.
2. Бойд Джонсон Р. культурна компетентність в Україні. *Журнал Європейської економіки*. 2014. URL: <http://dspace.wunu.edu.ua/bitstream/316497/13226/1/%D0%94%D0%B6%D0%BE%D0%BD%D1%81%D0%BE%D0%BD%20%D0%A0.pdf>.
3. Державний стандарт початкової загальної освіти. URL: <https://mon.gov.ua/ua/osvita/zagalna-serednya-osvita/derzhavni-standarti>.
4. Сокол І. Веб-квест як інноваційний метод формування творчої особистості. URL: <https://prezi.com/tf7lzsylhd09/presentation/>.
5. Яворська Н. Формування ключових компетентностей молодших школярів в умовах впровадження НУШ. *Освітній проєкт "На урок"*. 2019. URL: https://naurok.com.ua/stattya-formuvannya-klyuchovih-kompetentnostey-molodshih-shkolyariv-v-umovah-vprovadzhennya-novo-ukra-nsko-shkoli-97265.html#_=_.

*Інна Приймачук
(Київ, Україна)*

ФОРМУВАННЯ ЕСТЕТИЧНОГО ВИХОВАННЯ ДІТЕЙ ДОШКІЛЬНОГО ВІКУ

У статті обґрунтована актуальність проблеми естетичного виховання дітей дошкільного віку. Визначено ряд компетентностей, якими повинна володіти дитина дошкільного віку, щоб у достатній мірі бути включеною у процес естетичного виховання.

Ключові слова: естетичний смак, естетичне виховання, діти дошкільного віку.

Дошкільний вік є максимально важливим періодом розвитку дитячої особистості на усіх рівнях її функціонування.

Найперше нам варто проаналізувати *поняття «естетика»*, яке в культурному й науковому обігу має три підходи до визначення її предмета:

Естетика – наука про прекрасне, що трактується як своєрідна «філософія прекрасного». Останнє при цьому розглядається як мета категорія, найвища естетична цінність. Свої витоки дане розуміння естетики має ще з періоду Античності й зустрічається у філософських діалогах Платона й Сократа. Філософи по різному підходили до трактування даного поняття: Платон намагався дати відповідь на питання: «Що прекрасне?» з перерахуванням відповідних об'єктів, а Платон, аналізуючи прекрасне, прагне з'ясувати сутність краси. Однак, тут не досить логічно пов'язувати естетику виключно із дослідженням прекрасного, адже вона також вивчає й протилежні цьому категорії: потворне, низьке, трагічне, комічне тощо.

Естетика – наука про мистецтво, його сутність, закони розвитку та роль в житті людини й суспільства. Правомірність такого підходу аргументується тим, що естетичне освоєння світу найбільш повно і безпосередньо виявляється саме в мистецтві. Тут доречним є згадати позицію Георга Гегеля щодо мистецтва, яке в його розуміння постає так званим феноменом, специфіка якого розкривається через цілі і завдання творчості художньо обдарованої людини – митця. Він не лише реалізує свій творчий потенціал, але й виступає своєрідною моделлю тих високих, неординарних можливостей, до яких повинна прагнути кожна особистість. Тут взаємозв'язок естетики і мистецтва відбувається у двох напрямках:

мистецтво впливає на розвиток естетики в цілому, а естетика прагне до створення загальної теорії художньої творчості. Однак прирівнювання естетики виключно до мистецтва не демонструє цілісне розуміння її сутності, оскільки мистецтво є не єдиною сферою естетичного.

Естетика – наука про естетичне відношення до дійсності, що реалізується перш за все як емоційно-почуттєвий зв'язок суб'єкта з об'єктом. Даний зв'язок ґрунтується на незацікавленому інтересі до останнього і супроводжується відчуттям глибокої духовної насолоди від стосунків з ним.

У роботі із дітьми дошкільного віку вище згадане поняття може реалізовуватися внаслідок раціонально організованого естетичного розвитку, що є можливим у результаті *естетичного виховання*, яке можна охарактеризувати як складний і тривалий процес, коли діти отримують перші художні враження, залучаються до мистецтва, опановують володіння різними видами художньої діяльності.

Поняття смаку на перший погляд є досить простим і загальнозрозумілим, однак дослідження наукової літератури демонструє, що воно є досить складним і багатогранним явищем. Відповідно, тут ми спробуємо проаналізувати поняття «смак» і «естетичний смак» у філософській, психологічній, естетичній і педагогічній площинах.

Фахівець із лексикографії В. Даль розуміє смак як «поняття про прекрасне у мистецтвах; почуття витонченого, краси, пристойності для очей» рід, вид, стиль, школа, відмітні властивості художнього твору, як загальна ознака школи чи роду» [1, с. 212]. З іншого боку, мовознавець С. І. Ожегов визначає смак як «почуття, розуміння витонченого; схильність, пристрасть до чого-небудь; стиль, манера» [2, с. 77].

У філософському тлумаченні «смак» саме естетичний – це вироблена суспільною практикою спроможність людини емоційно оцінювати різноманітні естетичні властивості, насамперед вирізняти гарне, прекрасне від потворного, огидного [3, с. 56].

На думку Н. Мойсеюк, естетичний смак – це здатність оцінювати твори мистецтва, естетичні явища з позицій естетичних знань та ідеалів, акцентуючи увагу на вихованні естетичної культури серед дітей [4, с.428].

О. Ігнатович називає естетичним смаком суб'єктивну здатність людини сприймати і оцінювати естетичні властивості предметів і явищ, вміти розрізняти прекрасне і потворне [5, с. 6].

Науковці А. Кузьмінський і В. Омеляненко визначають естетичний смак як стійке, емоційно-оціночне ставлення людини до прекрасного, що носить вибіркового, суб'єктивного характер. Це радше чуттєва категорія, що є пов'язаною із індивідуальним баченням й індивідуальним сприйняттям [6, с. 307].

Дитяча особистість із самого свого народження є вплетеною у світ людей і предметів, вона знайомиться із оточуючим середовищем, сприймаючи його, немов губка. Дорослішаючи, дитина, нагромаджуючи свій власний первинний досвід, розпочинає виокремлювати для себе ті предмети, явища, риси, які є для нього красивим й ті, що не викликають у неї захоплення, є огидними чи нейтральними.

Даний процес формується із раннього періоду й у дошкільному віці, спираючись на психічні новоутворення. Можливість реалізації естетичного виховання свідчить про те, що психіка дитина своєю готовою до детального дослідження естетичних категорій й формування вмінь щодо їх диференціації.

В своїй сукупності естетичне виховання є масштабною, складною справою, що передбачає залучення дитини в контекст прекрасного як універсаму, в систему загальноцивілізаційних естетичних художніх цінностей, оскільки прекрасне є цілісним, єдиним у своїй всезагальності й втілює у собі естетичний потенціал, що є цінним для переважної більшості людей.

Тут під художньо-естетичним розвитком дошкільника ми розуміємо процес постійних якісних змін у ставленні до дійсності й мистецтва як результату цілеспрямованих

педагогічних впливів закладу дошкільної освіти, сім'ї й інших соціальних інститутів, що оточують дитину й через які реалізовується навчання, виховання і самовиховання.

Згідно із позицією науковців, процес формування естетичного смаку відрізняється на різних етапах розвитку дитячої особистості, що, відповідно, визначає специфіку організації освітньої роботи в даній сфері. Відповідно виділяється ряд компетентностей, якими повинна володіти дитина дошкільного віку, щоб у достатній мірі бути включеною у процес естетичного виховання, а саме:

- емоційно-чуттєва, яка передбачає позитивне емоційне ставлення дитини до навколишнього світу й творів мистецтва;
- пізнавальна, яка містить у собі уявлення про різні види мистецтва, їх особливості і засоби виразності;
- практична, що характеризується володінням дітьми необхідними художніми, творчими вміннями, техніками виконання робіт;
- ціннісна, яка передбачає наявність у дошкільника власних естетичних вподобань, оцінок і проявів естетичного смаку;
- творча, що є відповідальною за прояв ініціативності, самостійності й креативності.

Отже, естетичний смак – це здатність людини на основі естетичного досвіду та художньо-естетичних знань емоційно оцінювати естетичні властивості навколишнього світу і мистецтва, відрізнити прекрасне від потворного, що знаходить своє вираження в естетичних інтересах, потребах, здатності до цілісного сприйняття творів мистецтва та отримання естетичної насолоди від спілкування з прекрасним, тобто ідеалом; прагнення виражати власні емоції, почуття і переживання від сприйнятих естетичних об'єктів у художньо-творчій діяльності.

Таким чином, можемо виділити особливості володіння дитиною якісним естетичним смаком залежним у повній мірі від її сімейного простору й природжених вмінь, а також від цілеспрямованого естетичного виховання, яке можна максимально чітко реалізовувати, розпочинаючи із періоду дитинства.

ДЖЕРЕЛА ТА ЛІТЕРАТУРА

1. Даль В. Толковий словар живого великоруського языка. Москва : Гос. издательство иностранний и національних словарей, 1956. 699 с.
2. Ожегов С. И. Словарь руського языка: ок. 57 000 слов / под. ред. док. филос. наук, проф. Н. Ю. Шведовой. 14-е изд, стереотип. Москва : Рус. язык, 1983. 816 с.
3. Философский словарь / под. ред.. М. М. Розенталя и П. Ф. Юдина. Изд. 2-е, есер. и доп. Москва : Изд-во политической литературы, 1968. 432 с.
4. Мойсеюк Н. Є. Педагогіка : навч. посібник. Київ : ВАТ «КДНК», 2001. 608 с.
5. Игнатович О. Г. Формирование художественно-эстетического вкуса подростков в процес се літературно-творческой деятельности : дис. канд. пед. наук. Луганський гос. пед. ун-т шимени Тараса Шевченко. Луганськ, 2000. 248 с.
6. Кузмінський А. І., Омеляненко В. Л. Педагогіка : підручник. 3-тє вид., випр. Київ : Знання – Прес, 2008. 447 с.

УДК 37:377(077)

Zokir Rakhimov
(Karshi, Uzbekistan)

THE NEED FOR THE USE OF PROBLEM-SOLVING EDUCATIONAL TECHNOLOGIES PROFESSIONALLY ORIENTED

The article examines the problematic, logical, creative and practical direction, opportunities and motivation of students in the educational process during the application of problematic educational technologies in the educational process, as well as the formation of creativity competences in students through the use of problematic educational technologies, the creation of logically correct conclusions in their mental activities

Key words: *profession, student, knowledge, motivation, result, process, Problem, Solution, technology, education, goal.*

Currently, one of the most effective educational technologies in the higher education system is the problematic educational technology. Its task is to stimulate the process of active cognition and to form a method of research in thinking. Problematic educational technology corresponds to the goals of educating a creative active personality.

Problem-based educational technology is a technology aimed at teaching educational material based on scientific research in the student's mind, which creates tasks and problems. During the learning process, problematic situations arise in the student's mental activity, which encourage him to objectively search for and make logically correct scientific conclusions.

The effectiveness of problem-based learning depends on the interaction of teachers and students. Problem-based learning forms students' ability to research, increases their cognitive activity.

The main purpose of problem-based educational technology is to increase the independence and activity of students, develop their thinking, strengthen the practical implementation of acquired knowledge. When it comes to the scientific and theoretical foundations of problem education in the pedagogical and psychological literature, there are situations when it is considered a method, principle or a separate system of education. Regardless of what to call a problem education, its main feature is to increase the cognitive activity of the cognizer, independent creative search, disclosure of new knowledge, skills and abilities.

The authors of the first ideas of problematic educational technology were the American psychologist and educator J.Dewey (1859-1952). In 1894, he founded an experimental school in Chicago, which was conducted on the basis of games and labor, rather than a curriculum. J.dEwey identified the following areas as the basis of problem-based learning technology [1, pp.104-105]:

- 1) social;
- 2) constructive;
- 3) artistic expression;
- 4) scientific research.

In order for each teacher operating in the educational system to apply the problematic method of education in the course of the lesson, it is necessary, first of all, to know exactly the following sequence:

- problematic putting;
- to examine the conditions that characterize the problem;
- solve the problem of Kona;
- justification of the correctness of the solution found;
- understanding the solution of the problem izlash and the new knowledge that emerges in the process of solving;
- systematization, motivation and generalization of the problem;
- izlash its more compact and convenient ways to learn the solution of the problem.

All the work done on the problematic educational technology has its own practical basis. The preparation of the educational project determines in advance the activities that the teacher and the student will carry out together in the future.

In the implementation of the educational project of the teacher, it is necessary, first of all, to provide for the logical correctness in the thinking activity of the student, the emergence of problematic situations that stimulate the production and mastering of scientific conclusions.

It is created taking into account the development of the problematic situation, the creation of methods of its use, the subjects studied at each stage of the educational system, their characteristics, the age characteristics of the students. The ability of students of the same age to understand, think, perform work according to their physical and mental characteristics will be different. Therefore, before creating a problematic situation, it is necessary to carefully prepare the student mentally.

Psychologists note that thinking always begins with a problem or question, a surprise or misunderstanding, and a conflict. When solving problematic tasks in the course of the lesson, it is necessary to pay attention to the analysis, evaluation of specific situations and subsequent decision-making.

The main leading functions in solving problematic situations:

- tutorial: based on the determination of the relevance of knowledge;
- developer: formulate analytical thinking, ability to see phenomena and legality through separate facts;
- educator: shakl build communicative skills.

This means that the problematic situations are based on the improvement of the students' independent work, which is based on the formation of scientific concepts, practical skills and skills, in-depth logical analysis of other materials. If, however, you want to pass a problematic lesson, you will first need to know the ways to create problematic situations. Bunda pay attention to the following.

- you ask specific questions: generalizing, proving, provoking a clear logical reasoning;
- students are asked questions that motivate them to think and offer to independently find a solution to it;
- through theoretical and practical assignments, you encourage students to compare, summarize, draw conclusions, compare the given;
- you need to look at a question from a different point of view and try to base the answers given;
- you offer students to review the phenomenon through various situations and inform them of the dependencies encountered in the practical work process.

So the problem is not put directly, without any preparation. He is described as the main issue in the whole lesson. The complexity of the problems posed must naturally be appropriate to the level of students. The materials to be introduced should not be large enough. Not only will the materials, especially the issues the students themselves can solve, their potential in solving the problems will increase.

In the problematic lessons, questions on the topic should be structured so that students fill in the shortcomings in answering the question, identify the unknowns, find similarities and differences, express their opinion. The formation of a problematic situation is organized using research, euristic conversations, demonstration, problematic statement, reproductive techniques.

The teacher of problem-based learning reflects on what students should do to assimilate unfamiliar knowledge, and asks himself a few questions. Problem-based learning is a teaching method in which a real creative process is modeled. In other words, a problem situation will be created in which students' research on solving the problem will be monitored. Students learn new knowledge with the help of teachers. Two factors are important for this:

1. General provisions the emergence of the need for knowledge of specific educational material;
2. Others acquire new generalized knowledge necessary to perform certain tasks.

Of course, the organization of a lesson using a problem-based teaching method involves a sequence of studying the educational material and a specific approach to analysis. The teacher poses questions as a learning problem. The questions are based on an educational question that reflects a specific problem. The teacher poses problematic questions and ensures the active participation of students in the discussion. Depending on how much students can participate in the problem-solving process, problem-based learning can be organized at different levels.

The first stage. The teacher fully covers the problem and finds its solution, with the help of counter-questions makes students think.

The second stage. The teacher poses a problem and expresses its content. Then he directs students to independently find a solution to the problem.

The third stage. The teacher does not describe the problem, but creates a problematic situation. Students think independently and find a way out of a problematic situation.

An important condition for increasing the effectiveness of the educational process in higher educational institutions is a systematic approach to this process, and teachers are recommended the following types of lessons:

1. Lecture (introductory lecture, thematic lecture, generalizing lecture).
2. Seminar (classes that strengthen knowledge, aimed at independent acquisition of new knowledge).
3. Modular course.
4. Problematic (mental attack) lessons.
5. Controversial (scientific discussion and free thinking) lessons.
6. Didactic-play (syujetli-role-playing, creative, business people, conferences, game-exercise) lessons.
7. Classes for testing (conducted by means of didactic cards, test assignments, using a cross-control sheet, ICT control programs).

The peculiarity of these lessons is based on the problematic situations that arise during the course.

When it is called problematic education, under the leadership of the teacher (pedagogue) a problematic situation arises, this problem is envisaged as a result of the active independent activity of the students, the organization of the educational process that allows the creative acquisition of knowledge, skills and skills and the development of intellectual activity. Also, the essence of the problem teaching is the management of their cognitive activities on the acquisition of new knowledge by the teacher (pedagogue) by the student in the field of solving the problematic situation in the educational work and solving the educational tasks, problems and questions. This creates a research method of mastering knowledge.

The success of problem education depends on the following factors:

1. Problem of instructional material;
2. Activation of students' cognition activities;
3. Harmonization of the educational process with the game, labor activity;
4. To have the skills of effective use of problematic techniques in their place by the teacher (educator) ;
5. To formulate a chain of problematic questions on the solution of a problematic situation and explain to students in a logical sequence.

Problem methods are based on the ability of students to analyze individual objects, phenomena and laws in the process of solving a problem, finding answers to complex questions, and active cognition activities that are based on the skills and knowledge of the problem-solving process.

The problematic situation occurs in specific teaching conditions, which are purposefully organized in certain pedagogical instruments, and due to the characteristics of the subjects studied, it is necessary to develop special methods of creating such situations. The problematic situation in teaching is not just a state of mental anguish associated with an "unexpected obstacle in the way of thinking", but also a state of mental tension in which the goals of cognition are specially dictated. On the basis of such a situation lie traces of previously mastered knowledge and methods of rational

and practical action to solve a new emerging task. In this, any hard work can not be associated with a problematic situation, that is, if the new knowledge does not connect with the previous knowledge, the mental effort will not be problematic. The problematic situation is different from any thinking difficulties, in which the student perceives the inner, hidden connections of the concept or Fakt to him, previously and at the same time a certain task, on the issue, which required effort.

Symptoms of a problematic situation are as follows:

- the presence of Fakt unfamiliar to the student;
- instructions given to the student for the performance of tasks, their personal competence in solving the cognitive difficulties that have arisen.

In solving problematic situations, the direction of logical operations of thinking, analysis, synthesis, comparison, analogy, generalization, classification and conclusion of the activities of the teacher (pedagogue) students.

The fourth stage. At the same time, the teacher determines the area of research that "approaches" the problem, but does not indicate its content and solution. Directs students to independent activities.

When preparing lectures and practical classes using problem education, the following is planned:

- 1) the goals and objectives of the topic under study, the possibilities of studying it in a problem educational tool;
- 2) the content of problematic questions or tasks asked by students when studying the subject;
- 3) reserves of knowledge that students have studied before, which serve to solve problematic problems;
- 4) students' skills and abilities that help solve problematic problems;
- 5) what visual weapons, tools you need to have to solve problems;
- 6) the approximate amount of knowledge and skills as a result of solving problematic tasks;
- 7) works on the work done and what conclusions should be drawn from their results.

As is known, the purpose of problem education is "not only to master scientific knowledge, the results of the knowledge system, but also to master the way to achieve results". It serves the mental search, creative activity of students in the assimilation of educational material [2, p.192].

Table 1

Forms of problem-based learning technology [3, p.96].

Forms of problem-based learning technology		
Problematic presentation of knowledge (problematic report)	Problem solving (problem practice)	Conducting small scientific research (problematic experience)

The essence of the problematic presentation of the educational material is that the teacher poses problematic questions to the students, without providing knowledge ready, motivating them to look for ways and means to solve them. The problem, as new knowledge and methods of action, begins to act on its own.

In the process of solving the problem, students not only process data, but also master it and discover new knowledge. The main essence and advantages of problem-based learning is that the teacher should encourage them to creative thinking and discussion through the methods of teaching (set of problematic issues, to promote hypotheses and to approve or reject their appeal to students with a "request for assistance", etc.).

Problem-based learning activates the independent work of students not only in the classroom but also outside the classroom. It includes the following steps:

- calling a problem situation;
- tracking and description of the situation;
- collecting data to analyze the situation, determining the methods of solving the problem and its practical application;
- finding a solution to the problem based on the available data;

– describe the solution to the problem and give it a comprehensive assessment.

You can also schematically depict the sequence of steps.

When creating a problem situation and finding a solution to it, the following methods are used:

Problematic presentation of the topic. In the process of learning, the teacher creates a problematic situation and finds his final solution.

Find a solution to the problematic situation of the sample yourself. At the same time, the above conditions are preserved, but the teacher requires that students find a solution to the problem situation with the sample, depending on the solution of this problem situation. Through such classes, students will be taught the best ways to solve problem situations.

Search and search for a solution to a problem by offering a variety of problems and identifying the missing knowledge in its solution. Such students focus on independent activity. Summarizing the knowledge gained and using their experience, they are looking for ways to find a specific solution to the problem [4, p. 21].

One of the important conditions for preparing students for independent work is the optimization of the agenda. The results of observations show that students have significant difficulties in self-employment. Because most of the students' time is spent on participating in classes and preparing for them. Performing problematic tasks is a secondary issue for them. However, problematic independent work serves as a basis for the development of creative abilities, practical and professional skills of students.

In the organization and conduct of problematic education, it is also important that the teacher (educator) clearly understands and understands his or her activities in teaching and learning. The teacher (pedagogue) should not give the students ready opinions, but give the right direction to their research. Students should be able to analyze the event, message, event and various facts that they encounter in training and in everyday life, aiming to have an independent mind. Also, problematic education in higher and secondary special educational institutions creates the opportunity for students to deeply master the research activities, knowledge and skills, to have a great positive impact on the attitude of the student towards the changes in the environment.

In the problematic educational system of the teacher (pedagogue), students organize their educational-research activities in such a way that their attention should be focused on solving the difficulties and shortcomings that have arisen, independent analysis of various information, finding a solution, summarizing and making conclusions, applying the acquired knowledge and skills in the next faced situations. Therefore, as a result of this, it allows students to develop the ability to think independently, acquire knowledge, set new goals, learn new ways of thinking and develop thinking. Students will be able to study the teaching materials in a problematic situation in a problematic educational process, independently analyze the relevant information, put forward the hypotheses of the given educational issues, solve them with proven ways, intelligently try to assimilate the educational process and increase their educational activities.

In traditional training, students - teachers mastered ready-made knowledge. In the process of problem-based learning, they learn creative thinking through practical activities. In problem-based learning, students master not only the skills of performing tasks independently, but also promote new ideas and creatively study technological processes used in production. It should be especially noted that the independent work of students - the search for a solution to a problem situation will largely depend on the teaching methods.

In conclusion, it should be noted that in modern conditions, the use of problematic educational technologies in the practice of education, along with ensuring the effective passage of the educational process, develops students' ability to think independently, critically and creatively. The social requirements for improving the quality and effectiveness of education require teachers to purposefully, effectively use problematic educational technologies in the learning process. Thus, problem education helps students to effectively form skills, the ability to think, make decisions, justify their opinions. After all, mastering knowledge based on thinking, analysis guarantees their strength, thoroughness. It also helps to increase the activity of students in the learning process, to develop their mental activity, such as careful listening to lessons, analysis of educational material, comparison, conclusion.

LIST OF SOURCES USED

1. Muslimov N.A., Usmonboyeva M.H., Sayfurov D.M., To'rayev A.B. Innovatsion ta'lim texnologiyalari. T.: "Sano-standart" nashriyoti, 2015. 104-105 b.
2. Maxmutov M. Maktabda problemali ta'limni tashkil etish. T.: O'qituvchi, 1981, 192-b.
3. Skatkin M. N. Soderjaniye obshego srednego obrazovaniya: Problemi i perspektivi. M.: Znaniye, 1981. 96 s.
4. Silber K.H. Some implication al of the history of Educational Techonogy We re all in this together. In: J.W.Brown and S.N.Brown. Educational Media Yearbook, Littleton, Colorado: Librares Unlimited, 1981. P.21.

УДК 37.015.3-056.22

*Ігор Шарун, Ірина Бондар, Наталія Тіхонова
(Дніпро, Україна)*

АКТУАЛЬНІСТЬ ЗАСТОСУВАННЯ ЗДОРОВ'ЯЗБЕРІГАЮЧИХ ОСВІТНІХ ТЕХНОЛОГІЙ ДЛЯ СУЧАСНОГО СУСПІЛЬСТВА

Сучасне суспільство – здорове суспільство. Пріоритетний напрямок сучасної освіти – формування здоров'язберігаючого простору з метою збереження і зміцнення здоров'я молоді. Засоби, які дозволяють усвідомити переваги здорового способу життя.

Ключові слова: здоров'я, здоров'язберігаючий простір, здоров'язберігаючі технології, здоров'яформуючі методики.

Modern society is a healthy society. The priority direction of modern education is creating health-preserving space in order to preserve and strengthen the health of young people. Ways that allow to realise the advantages of healthy lifestyle.

Key words: health, health-preserving space, health-preserving technologies, health-preserving methods.

За визначенням ВООЗ здоров'я – це стан фізичного, духовного і соціального благополуччя людини. Ще однією головною ознакою здоров'я є адекватність адаптаційних механізмів – спроможність пристосування організму людини до зовнішніх умов. Здоров'я людини формується під впливом діяльності самої людини, його розуму; це означає пряму залежність стану здоров'я організму і інформаційно-ментально-емоційного середовища (екологія психіки), у якому знаходиться людина. Між здоров'ям і хворобою існує проміжна ланка, яка включає психо-фізіологічний та енерго-інформаційний стан організму. Сьогодні реалії такі, що розвиток особистості відбувається прискореними темпами і це відображається на емоційному стані людини (дитини, підлітка, юнака, дорослого) і має вплив на його психіку.

Наразі очевидним є зв'язок психічно-емоційного стану людини та виникненням соматичних розладів в організмі, тобто на перший план серед негативних змін виходить психологічний аспект. З кожним роком кількість здорових дітей зменшується – 60-65% дітей та підлітків мають ті чи інші порушення психічного, психосоматичного та соматичного характеру, неврологічні розлади.

Процес навчання на будь-якому етапі характеризується значним збільшенням інформаційних об'ємів, підвищенням складності і темпів засвоєння матеріалу. Це є наслідком «інформаційного вибуху» в науці, який породив виникнення нових напрямів, дисциплін, розділів наукових знань, що, в свою чергу, закономірно привело до інформаційного перенасичення навчальних програм підготовки фахівців різного профілю. В цих умовах особливо зростає роль педагогічної майстерності викладача, рівень його методичної готовності керувати процесом навчання.

Сьогодні держава поставила перед системою освіти соціальне замовлення на збереження та зміцнення здоров'я молоді. Тому серед сучасних технологій освітнього процесу одним із пріоритетних напрямків є формування здоров'язберігаючого простору. Цьому сприяє «Національна доктрина розвитку освіти», пріоритетним завданням якої є «...виховання людини в дусі відповідального ставлення до власного здоров'я і здоров'я оточуючих як до індивідуальної і суспільної цінності» [4].

Здоров'язберігаючі технології передбачають створення сприятливих умов навчання, оптимізацію навчального процесу з урахуванням індивідуальних особливостей студентів, організацію раціонального рухового режиму, валеологічне виховання, наявність психологічної підтримки тощо [1, с. 1-4].

Одним із пріоритетних напрямків роботи будь-якого навчального закладу має бути створення умов для забезпечення психічного і фізичного здоров'я здобувачів освіти і педагогів, використання в навчально-виховному процесі здоров'язберігаючих технологій, посилення роботи щодо профілактики всіх видів дитячих і підліткових захворювань та травматизму, охорони життя та здоров'я дітей, підлітків і молоді, залучення їх до занять спортом, організація якісного оздоровлення та харчування [3, с. 306].

Важливою складовою сучасної освіти є формування здоров'язберігаючих компетентностей студентів, які передбачають наявність активної позиції щодо збереження та зміцнення власного фізичного здоров'я та усвідомлення необхідності збереження психічного та духовного здоров'я оточення.

Серед існуючих здоров'язберігаючих технологій можна виділити наступні напрямки [2, с. 1-6]:

- здоров'язберігаючі технології – засоби, які сприяють створенню безпечних умов для навчання, праці та перебування в соціумі;
- технології навчання здоров'ю – методики, які мотивують на формування здорового образу життя, розглядають питання профілактики травматизму, статевого виховання; ці технології реалізуються завдяки включенню відповідних тем до предметів загально-навчального циклу, введення до варіативної частини навчального плану нових дисциплін, організації факультативного навчання та додаткової освіти;
- оздоровчі заходи – спрямовані на вирішення завдань зміцнення фізичного здоров'я студентів, підвищення рівня здоров'я суспільства;
- виховання культури здоров'я – виховання у здобувачів освіти особистісних якостей, які сприяють збереженню та зміцненню здоров'я, формуванню уявлень про здоров'я як цінність, посиленню мотивації на ведення здорового способу життя, підвищенню відповідальності за особисте здоров'я, здоров'я родини.

Формування рівня здоров'я студентів навчального закладу є складовою педагогічної діяльності викладачів. Тому для втілення та реалізації здоров'яформуючих методик викладач має бути компетентним, діяльно спрямованим і особистісно мотивованим.

Викладачами Дніпровського базового медичного коледжу приділяється велика увага збереженню та зміцненню здоров'я студентів. По-перше – це валеологічна підготовка. Питання валеології розглядаються як окремі теми в доклінічних та клінічних дисциплінах, так і при проведенні позааудиторної роботи: доповіді на циклових комісіях, засіданнях Університету знань, педагогічних семінарах, робота керівників груп. Також передбачено включення інформації щодо формування здорового способу життя в тематику окремих дисциплін: розглядаються питання впливу шкідливих факторів на стан здоров'я, наслідки нераціонального та несбалансованого харчування, питання необхідності дотримання особистої гігієни та правила виконання гігієнічних заходів, шкідливий вплив негативних екологічних факторів тощо.

Для оптимізації процесу усвідомлення необхідності ведення здорового способу життя крім традиційних методів навчання використовуються й іноваційні методи: мультипрофесійні основи викладання, керована позааудиторна робота студентів, яка дозволяє формувати початкові уміння.

Мета всіх здоров'язберігаючих освітніх технологій – сформувати у студентів необхідні знання, вміння та навички здорового способу життя, навчити їх використовувати отримані знання в повсякденному житті. Доречним є залучення студентів до реалізації здоров'яформуючих проєктів. Викладачі разом із студентами проводять анкетування серед молоді, де розглядається значимість впливу різних факторів на рівень здоров'я суспільства. Нажаль, анкетування демонструє недостатню поінформованість молоді щодо пріоритетності питань збереження здоров'я.

Організуються та реалізуються проєкти з навчання школярів молодших класів правилам гігієни, формується їх негативне відношення до шкідливих звичок, розглядаються питання статевого виховання, вплив гаджетів на здоров'я.

Таким чином, центром сучасної освітньої моделі має бути педагогічний процес, спрямований на формування і розвиток позитивної орієнтації на здоровий спосіб життя, як необхідної умови життєздатності. Для розв'язання цього завдання необхідно формувати у студентів стійку мотивацію до ведення здорового способу життя, застосовувати комплекс здоров'язберігаючих заходів, спрямованих на усвідомлення ними цінності свого здоров'я.

ДЖЕРЕЛА ТА ЛІТЕРАТУРА

1. Бойченко Т. Валеологія – мистецтво бути здоровим. *Здоров'я та фізична культура*. 2005. №2. С. 1-4.
2. Ващенко О., Свириденко С. Готовність вчителя до використання здоров'язберігаючих технологій у навчально-виховному процесі. *Здоров'я та фізична культура*. 2006. № 8. С. 1-6.
3. Коваль П. Роль гуманітарних дисциплін у вирішенні проблеми гармонійно розвиненої особистості. *Педагогічна майстерність як система професійномистецьких компетентностей*: матеріали звітної наукової конференції Інституту педагогічної освіти і освіти дорослих НАПН України за 2009 рік. Вінниця: ТОВ фірма «Планер», 2010. 306 с.
4. Національна доктрина розвитку освіти. URL: <http://zakon2.rada.gov.ua/laws/show/347/2002>.

УДК 378:[37.011.3-051:664]

*Юлія Шевченко
(Кривий Ріг, Україна)*

ТЕОРІЯ І ПРАКТИЧНІ ЗАСАДИ ФОРМУВАННЯ ТВОРЧОЇ ОСОБИСТОСТІ ПІДЛІТКА У НАВЧАЛЬНО-ВИХОВНОМУ ПРОЦЕСІ

Автор у своїй публікації розкрив теоретичні аспекти формування творчої особистості підлітка у навчально-виховному процесі навчального закладу України. Проаналізовано поняття "творчість", "творча особистість", "самочинний розвиток", "творча діяльність".

Ключові слова: *особистість підлітка, навчально-виховний процес, творчість, творча діяльність, креативність.*

In his publication, the author revealed the theoretical aspects of the formation of a creative personality of a teenager in the educational process of an educational institution in Ukraine. The concepts of "creativity", "creative personality", "spontaneous development", "creative activity" are analyzed.

Key words: *adolescent personality, educational process, creativity, creative activity, creativity.*

В умовах сьогодення особливої актуальності й гостроти набувають питання, що пов'язані з формуванням особистості, розвитком її потенційних сил і можливостей. У зв'язку з цим в Україні взято курс на визначення стратегії прискореного, випереджального розвитку

шкільної освіти, фізичних, інтелектуальних, духовних та інших сутнісних сил особистості, які забезпечують її самоствердження та самореалізацію. Одним із важливих критеріїв повноцінного та гармонійного розвитку особистості є її здатність до творчості, вміння самостійно й оригінально вирішувати складні питання і проблеми життєдіяльності.

Розуміння важливості цього питання привертає увагу вчених, учителів, вихователів до творчого розвитку дітей та молоді, спонукає дослідників до пошуку й створення необхідних педагогічних умов успішного формування та розвитку творчих сил і можливостей учня в сучасній школі.

Усвідомлюючи необхідність отримати науково обґрунтовані відповіді на ці питання, ми визначили низку завдань теоретичного етапу нашого дисертаційного дослідження:

розглянути філософські, психологічні та педагогічні праці з питань визначення сутності самого поняття “творча особистість”;

виділити особливості її становлення в інтерпретації відомих вітчизняних та зарубіжних дослідників;

окреслити власний підхід до тлумачення та розуміння самого терміну “творча особистість”.

Визначення поняття “творча особистість” було предметом наукового аналізу багатьох філософів, педагогів і психологів. У ході дослідження формувалися різні напрями, зумовлені цілями, підходами та ціннісними орієнтаціями самих дослідників. Цим пояснюється розмаїття підходів до визначення, виділення особливостей і специфіки творчої особистості.

Спостерігається значний інтерес до досліджуваної проблеми з боку вчених і практиків в усьому світі.

У роботах Б.Ананьєва, Г.Андрєєвої, Е.Ануфрієва, В.Афанасьєва, С.Батеніна, Л.Бусєвої, Ю.Волкова, Г.Квасова, Л.Когана, І.Кона, О.Леонтєва, К.Платонова, В.Тугарінова, І.Фролова розглядається проблема дослідження особистості як цілісної інтегральної системи. Вагомий внесок у різностороннє дослідження теорії творчості внесли Г.Батищев, М.Венгоренко, Г.Давидова, Б.Кедров, А.Коршунов, В.Овчинніков, Л.Сохань, А.Шептулін, В.Шинкарук.

Психологічні аспекти проблеми розглянуті в роботах Л.Виготського, С.Рубінштейна, В.Крутецького, О.Леонтєва, А.Лука, В.Моляко, М.Морозова, Я.Пономарьова, В.Рибалки та інших.

У роботах вітчизняних авторів Ю.Бабанського, Д.Богоявленської, С.Бондаренко, А.Брушлінського, Р.Грановської, В.Зягвизинського, Н.Кузьміної, Ю.Львової, М.Поташника, В.Сухомлинського, Н.Тализіної розкриті психолого-педагогічні проблеми формування особистості як творчої.

Повну й глибоку класифікацію творчих особистостей пропонує С.Сисєва. У своїй монографії вона розкриває шляхи формування творчої особистості, творчих можливостей учнів, технологію вивчення рівня їх сформованості, рівні творчої діяльності вчителя та педагогічних колективів.

Значна увага приділена вченими дослідженню об’єктивних рис педагогічної діяльності вчителя (Л.Лузіна), виділенню основних рис творчого вчителя (М.Поташник, Н.Кичук, В.Кан-Калик, Н.Нікандров), визначенню умов розвитку педагогічної творчості та підвищенню рівня творчої діяльності вчителя (Ю.Бабанський, В.Загвизинський, М.Поташник, Р.Шакуров та ін.).

На наш погляд, недостатньо наукових праць, присвячених розгляду впливу творчої діяльності педагога на творчу діяльність вихованця, розробці форм і методів розвитку творчих можливостей учнів у педагогічному процесі. Мало уваги приділяється вивченню питання духовної взаємодії вихователів та вихованців у процесі розвитку творчої особистості.

Вагомим надбанням сучасної педагогічної науки є вирішення вченими окремих аспектів проблеми розвитку творчої особистості, спрямованих на розкриття механізмів формування внутрішніх та зовнішніх процесів особистісного становлення як потреби в самореалізації, самоутвердженні в творчій діяльності.

Філософський словник дає таке визначення творчості: “діяльність, яка породжує щось якісно нове, ніколи раніше небувале...”.

Психологічний словник так тлумачить поняття творчості: “...це процес людської діяльності, котра створює якісно нові матеріальні та духовні цінності..., як здібність людини, що виникла в праці з поданого дійсного матеріалу творити нову реальність, яка задовольняє різноманітні суспільні потреби...”.

Педагогічний словник підкреслює, що “...творчість – продуктивна людська діяльність, здатна породжувати якісно нові матеріальні та духовні цінності суспільного значення...”.

У радянському енциклопедичному словнику зазначається: “Творчість – діяльність, яка породжує щось якісно нове, що вирізняється неповторністю, оригінальністю і суспільно-історичною винятковістю...”.

Новий тлумачний словник української мови так визначає поняття творчості: “Діяльність людини, спрямована на створення духовних і матеріальних цінностей..., прийнята елементами нового..., удосконалення, збагачення, розвитку...”.

Доцільно зауважити, що педагогічний словник С.Гончаренка, окрім визначення, підкреслює, що розвиток творчого потенціалу діяльності є важливою умовою культурного прогресу суспільства й виховання людини, звертає увагу на формування в учнів різноманітних, глибоких і міцних систем знань, на максимальну стимуляцію самостійної діяльності учнів, на розвиток стійких творчих інтересів, цілеспрямованості творчих пошуків, наполегливості під час виконання творчих завдань.

Щоб осмислити ці тлумачення, необхідно звернутися до поглядів науковців.

Знаходимо визначення творчої особистості у В.Андрєєва: “...це такий тип людини, якій властива стійка, високого рівня спрямованість на творчість, мотиваційно-творчу активність, яка виявляється в органічній єдності з високим рівнем творчих здібностей, конкретизує поняття сміливість і несподіваність у загостренні протиріч, завзятість у досягненні запланованого до кінця, без страху за можливі конфлікти” [1, с. 228].

Визначає якості творчої особистості Н.Лук, виділяючи особливо такі риси, як сміливість уявлення і мислення, гнучкість інтелекту.

Д.Богоявленська розглядає творчість як інтелектуальну ініціативність. Усупереч багатьом визначенням, дослідниця у творчості вбачає “розвиток діяльності з ініціативи самої особистості, підкреслюючи її здатність не просто до вищого рівня виконання будь-якої діяльності, але й до її перетворення і розвитку [2, с. 36].

“Самочинний розвиток діяльності, здійснюваний позаутилітарними потребами, за своєю волею, за вільним вибором – це і є вияв справжнього суб’єкта діяльності” [2, с. 36].

Звідси, позиція суб’єкта діяльності, а сам процес діяльності у цьому випадку не переривається, а розвивається. Це не що інше як “саморух діяльності, який призводить до продовження пізнання за рамками вимог заданої (вихідної) ситуації, тобто в ситуативно нестимулюючу продуктивну діяльність”.

Отже, за Д.Богоявленською, в ситуативно нестимулюючій продуктивності криється таємниця вищих форм творчості, здатність бачити в предметі дещо нове, таке, чого не помічають інші.

“Творчість – власне людська діяльність. Творчими є майже всі психічні процеси..., створення образу, сприймання або збереження у пам’яті, не говорячи вже про мислення – це складна діяльність, у результаті якої відкидається незначуще, об’єднуються суттєві ознаки, запам’ятовується нове завдання” [4, с. 200].

Нам видається цікавим погляд на творчість Дж. Гільфорда та С.де Боно, бо вони вважають центральною ланкою творчості дивергентне – нестандартне, нешаблонне мислення, яке спрямоване на пошук нез’ясованого, такого, що виходить за межі стандарту, шукає невідомих шляхів, чутливе до схожості та різниці між об’єктами, знаходить декілька варіантів вирішення певної проблеми з нових позицій, відкидає відоме і застаріле [4, с. 201].

Звідси впливає, що на дивергентному мисленні можна вибудовувати пізнавальну творчу сферу, включаючи особистість в активні пізнавальні процеси, викликаючи високу чутливість сенсорики, спрямовуючи творчу діяльність на потребу людини.

На нашу думку, за такого підходу можливе внутрішнє управління енергодіючими процесами, що викликають бажання творити, змінювати, надихають і спонукають до урізноманітнення діяльності.

Низка учених виділяють інтелектуальну активність особистості, стверджує, що спеціальна організація діяльності виступає умовою впливу на особистість, на формування в неї необхідної ієрархії потреб та мотивів .

В.Дружинін, В.Моляко, Л.Пономарьов, В.Семиченко, С.Сисоєва визначають творчість як системне явище, що включає певну сукупність взаємопов'язаних компонентів: творчі здібності, творчий процес, ступінь індивідуального розвитку творчих здібностей, якості особистості, які забезпечують творчу діяльність [4, с. 202]. Вони вважають, що творчість зосереджена на певній діяльності, а творчий процес безперервний і велику роль у ньому відіграють сприймання, увага, мислення, уява, сенсорна чутливість [4, с. 203].

Таким чином, творчістю можна керувати, спрямовуючи у певну систему, вона піддається регулюванню і контролю.

Ряд учених визначають показники творчої діяльності: творчу увагу і творче сприймання, перевагу дивергентного мислення над конвергентним, перевагу творчої уяви над репродуктивною; стиль розуміння творчого завдання.

Вагомими є наукові позиції Л.Виготського, його теорія психічного розвитку дитини, де він обґрунтував психологічну природу уяви і творчості. Ідеї вченого про творчий характер діяльності людини взагалі й дитини зокрема дають підставу зробити висновок: творчий початок притаманний кожній людині, але необхідно створити сприятливі умови для того, щоб вона стала творчою особистістю [3].

Л.Виготський вважає психологічний механізм уяви основою творчої діяльності, дає характеристику зв'язків уяви (фантазії) з реальністю.

Вагомою є точка зору про одну із складових творчості – творчу особистість як найбільш варіативний компонент творчості, “...є такі вияви творчості, що вимагають образного сприймання і мислення для створення відповідних продуктів творчості, і є така творчість, яка вимагає досить розвиненого теоретичного мислення й словесно-понятійного сприймання” [4, с. 204]. Тому дехто з учених вбачає ознаки творчої особистості в окремих індивідуальних якостях: Дж.Рензулі – у настирливості; Н.Лейтес – у незвичайній працездатності й працелюбності.

Дж.Векслер, Г.Айзенк, Дж.Равен, Дж.Гільфорд, К.Гуревич визначають творчу обдарованість як максимальне виявлення здібностей і пов'язують її із “емоційною енергетикою”.

Таким чином, творча особистість – це внутрішній вияв людської неповторності, індивідуальності, унікальності, таланту, добропорядності, непересічності, здатності до створення самої себе, до самосприяння як найголовнішої ознаки у ланцюгу “самостей”, до самореалізації, самоздійснення, готовності до самоуправління як власного перетворювача зовнішніх вимог у контрольовану рівновагу внутрішнього світу, до накопичення досвіду індивідуальної поведінки, вміння згладити протиріччя між внутрішнім і зовнішнім суб'єкта.

ДЖЕРЕЛА ТА ЛІТЕРАТУРА

1. Андреев В.И. Диалектика воспитания и самовоспитания творческой личности. Казань: Изд-во Казанского ун-та, 1998. 228 с.
2. Богоявленская Д.Б. Субъект деятельности в проблематике творчества. *Вопросы психологи.* №2. 1999. С.35-41.
3. Выготский Л.С. Воображение и творчество в детском возрасте: Психологические очерки: Кн. для учителя. 3-е изд. Москва: Просвещение, 1991. 93 с.
4. Педагогічні технології у неперервній професійній освіті: Монографія / С.О.Сисоєва, А.М.Алексюк, П.М.Воловик, О.І.Кульчицька, Л.Є.Сігаєва, Я.В.Цехмістер та ін. / За ред. С.О.Сисоєвої. Київ: ВІПОЛ, 2001. 502 с.

ФОРМУВАННЯ ЛЕКСИЧНОЇ КОМПЕТЕНТНОСТІ МОЛОДШИХ ШКОЛЯРІВ НА УРОКАХ УКРАЇНСЬКОЇ МОВИ В РОБОТІ НАД СЛОВОМ

У статті автором наголошується на формуванні лексичної компетентності молодших школярів на уроках української мови через комплексну роботу над словом, а саме: семантизацію слова, робота із синонімами, антонімами, фразеологізмами. Тільки систематична робота над словом формує в учнів досліджувану компетентність.

Ключові слова: лексична компетентність, робота над словом, семантизація, етимологія слова.

The author emphasizes the formation of lexical competence of junior schoolchildren in Ukrainian language lessons through complex work on the word, namely: semanticization of the word, work with synonyms, antonyms, phraseology. Only systematic work on the word forms in students the studied competence.

Key words: lexical competence, word work, semanticization, word etymology.

Вивчати мову – це означає опанувати її структуру і лексику. Саме тому оволодіння рідною мовою значною мірою залежить від засвоєння лексики. Для того, щоб сформувати лексичні навички, вчителю насамперед треба знати, що це таке, на основі яких механізмів вони функціонують.

Проблема формування лексичної компетентності була предметом дослідження О.Аматьєвої, Е.Белкіної, А.Богущ, Н.Ветлугіної, Н.Гавриш, О.Дронової, Т.Комарової, Т.Козакової, Л.Попової, Н.Сакуліної, О.Ушакової, Н.Фесюкової, В.Ягупкової та ін.

Ознайомлення зі словом є відповідальним моментом у роботі над його засвоєнням: від оптимальної організації більшою мірою залежить – залишиться воно в пам'яті чи ні. Предметом ознайомлення має бути семантика слова в єдності з його звуковою чи графічною формами. У методиці існує певний арсенал засобів семантизації, тобто тлумачення значень слів: контекст, добір синонімів, антонімів, переклад іншою мовою. Всі зазначені способи семантизації можуть супроводжуватися використанням наочності, що впливає на сприймання образу слова разом з його предметним значенням. Окрім цього, наочність активно сприяє засвоєнню, оскільки слова і предмети (явища, події), що ними позначаються, сприймаються на фоні відображеного відрізка дійсності.

Вибір прийому семантизації у кожному випадку визначається характером слова, етапом навчання і рівнем підготовки учня.

Поряд із семантизацією, яку здійснює вчитель на уроках курсу, варто спонукати учнів до самостійного знайомства зі словом. Адже засування значення – це природна операція, яку учням доведеться робити постійно, через це залучати до неї варто з перших уроків. При цьому слід забезпечити школярів раціональними прийомами роботи. Вони повинні знати, що спочатку треба вичерпати всі свої знання, використовувати аналіз слова за будовою, лише після звертатися до словника.

У системі лексичних вправ найважливіше місце належить словниково-стилістичним. Це, зокрема, завдання на уточнення значення та походження слів шляхом встановлення зв'язку з відповідними поняттями.

Розуміння значення слів та їх правильне вживання є дуже важливим для маленьких учнів, бо виховує мовне чуття, смак до художнього слова. Основою словникової роботи на уроках є тлумачення лексичного значення слова. Такі вправи активізують діяльність учнів, збагачують їхній лексичний запас, виховують увагу до слова, його значення і вживання, розвивають логічне мислення та мовлення учнів. Познакомити учнів із новим словом бажано

в початковій частині уроку для того, щоб в подальшому включити його у вправи та завдання. Вчитель пропонує учням написати слово, обдумати його, скласти з ним словосполучення, підібрати до нього спільнокореневі слова, вжити в реченні, у зв'язному тексті.

Створення емоційно-позитивного ставлення до навчального предмета мови – основа формування інтересу до української мови. Великий вплив на формування інтересу має зміст навчального мовного матеріалу, його новизна. Для дитини цікавим є матеріал про історію походження мови, її розвиток. Новим для неї будуть розповіді про народження слів та їх первісне значення. Спеціальним конструюванням змісту в навчанні мови – доборі типових і виняткових фактів виникнення назви слова – можна сформувати стійкий інтерес до мовних явищ, викликати бажання заглиблюватися в них відкривати для себе слово. Цікавий новий матеріал для відкриття слова містить етимологія.

Етимологічна робота на уроках надає широкі можливості вчителю формувати інтерес молодшого школяра до мови. Етимологічні хвилини, розповіді, бесіди можуть вкраплятися на різних етапах уроку, а можуть бути самостійним методичним прийомом. Мета етимологічної роботи – повернути увагу дитини до слова.

Значна увага на уроках повинна приділятися роботі із синонімами. Це найбільш важкий аспект словникової роботи. Лексичне багатство мови в значному ступені забезпечується її синонімією. Поняття про предмети, дії, ознаки мають безліч варіантів, відтінків. Чим більше у словнику синонімів, тим багатше, виразніше можливості як мови в цілому, так і кожного її носія.

Слова з однаковим або близьким значенням, але різні за написанням називають синонімами, а ряд слів, об'єднаних за однаковим або близьким значенням, – синонімічним рядом.

У процесі опрацювання синонімів учителю необхідно враховувати дві сторони: момент тотожності або близькості значення і момент різниці (сміслові відтінки, різне емоційне й стилістичне забарвлення). Синоніми, що різняться значенням або стилістичним забарвленням, заміщають один одного далеко не в усіх мовленнєвих ситуаціях. Так, ми можемо сказати: «Учитель задоволений роботою (а не працею) своїх вихованців» і навпаки – «Праця хліборобів була відзначена» (але не робота).

Ознайомлення молодших школярів із синонімічним багатством рідної мови передбачає, крім викладення необхідних елементарних відомостей про синоніми, завдання – навчити учнів практично користуватися ними в усному і писемному мовленні. З цією метою на уроках української мови виконуються різноманітні вправи, що сприяють:

- 1) закріпленню елементарних відомостей про синоніми як лексичне поняття;
- 2) розширенню та уточненню синонімічного словника учнів;
- 3) виробленню навичок використання в мовленнєвій практиці синонімів як засобу вираження мовлення.

Як свідчать спостереження, робота над синонімами в початкових класах ведеться переважно епізодично. В основному вона обмежується випадками, передбаченими шкільними підручниками. І, як результат, синонімічна бідність залишається одним із основних недоліків мовлення молодших школярів.

Ми вважаємо, що робота над синонімами як засобом вираження мовлення учнів повинна проводитися на кожному уроці української мови.

Тренування учнів у засвоєнні слів реалізується вправами, які закріплюють семантику слів і словосполучень, утворених на основі смислової узгодженості. Відповідно всі лексичні вправи поділяються на дві категорії, спрямовані на:

- 1) запам'ятовування слова, його семантики в єдності з вимовою і граматичною формою;
- 2) формування сполучень слів смислового характеру.

Наведемо приклади завдань до вправ першої категорії:

- назвати намальовані предмети;
- вибрати з ряду слів одне, що відповідає певній ситуації (темі);
- вилучити з ряду слів таке, що неадекватне певній ситуації (темі);

- утворити з виділеним словом інші речення за зразком;
- доповнити речення (або заповнити пропуски в реченні) словами, що підходять за змістом;
- вжити в певному реченні синонім до виділеного слова;
- поставити питання до висловлювання, з'ясувавши (у питанні передбачається вживання нового слова);
- дати відповідь на питання, вживши нове слово.

Наступну категорію вправ складають вправи на побудову словосполучень – важливий крок, бо в мові немає однакових слів. Словосполучення будуються за законами смислової узгодженості в тісній взаємодії з граматичними нормами.

Наведемо приклади таких вправ:

1. Поєднай слова в колонках так, щоб утворилися словосполучення:

знання	сповнюватися
порада	опановувати
починання	дорікати
подруга	нехтувати
завзяття	підтримувати

2. Які дієслова можна вжити із словами?

товариш, фарби, вплив, щастя, ґрунт, жнива, школа (заважати, змішувати, бажати, обмежувати, закінчити, брати, завершити).

Збагаченню та активізації словникового запасу учнів сприяє робота, яка проводиться на уроках з антонімами. Молодші школярі повинні усвідомити, що антоніми й синоніми – різні лексичні поняття.

Антонімія – яскраве виявлення системних відношень у лексиці. Логічною основою антонімії є протилежність співвідносних понять.

Засвоєння антонімів розвиває запас учнів, сприяє кращому розумінню відтінків значень слів, виразності мовлення.

Для розвитку вміння знаходити слова протилежні за значенням пропонуємо завдання на шифрування піктограмами антонімів.

Слід зазначити, що лексична робота спирається постійно на знання дітьми специфічних ознак морфем, зокрема їх значущості. Саме тому на уроках ми постійно дбаємо про те, щоб вихованці усвідомили залежність між лексичним значенням похідного слова та якісним складом морфем.

Ще на уроках української мови учні починають добирати спільнокореневі слова, при цьому вчитель повинен показати, що компонентом тлумачення слів постає найближче споріднене слово. Наприклад: квітник – місце, де ростуть квіти; хатній – такий, що знаходиться в хаті. При цьому учням пропонується поміркувати, чому саме так назвали той чи інший предмет, ознаку, дію.

Подальшому формуванню в учнів уміння знаходити пари слів, поєднаних словотворчою мотивацією, сприяють такі вправи:

1. У кожній групі назвати слово, за допомогою якого можна пояснити значення інших:

нічний, ніч, ночувати;

пекти, пекар, пекарня;

капустяний, капустянка, капуста.

2. Доповни тлумачення слів:

копач – той, хто ...

визволитель – той, хто ...

аптекарь – той, хто ...

3. Назвати слова, якими можна замінити подані визначення:

Той, хто доповідає – ...

Той, хто слухає – ...

Той, хто спостерігає – ...

Той, хто читає – ...

4. Яке з пояснень найбільше підходить до кожного зі споріднених слів?

землянин, землистий, заземлювати.

(Кожний, хто живе на планеті Земля; з'єднувати із землею; схожий за кольором на землю).

Отже, систематично звертаючись до структурно-семантичних зв'язків слів, можна виробити в молодших школярів звичку помічати невідомі слова, замислюватися над їх лексичним значенням. Це дає змогу виробити у дітей психологічну готовність до самостійного тлумачення лексем з похідною основою і вмінням міркувати, розвинути лінгвістичне чуття й мовну здогадку [2].

ДЖЕРЕЛА ТА ЛІТЕРАТУРА

1. Дубяга С. М. Нові підходи до роботи над фразеологічним матеріалом у початковій школі. *Вісник Черкаського університету. Серія: Педагогічні науки (13)*. 2015. С. 45-51.

2. Дубяга С., Протас В. Комплексний підхід до вивчення слова на уроках української мови в початкових класах. *Особистісно-професійний розвиток вчителя в умовах реалізації Концепції Нової української школи: матеріали Всеукр. наук.-практ. конф. з міжнар. участю, 14–16 черв. 2018 р.* С. 103-108.

3. Дубяга С., Шевченко Ю. Вплив фразеологізмів на розвиток мовлення молодших школярів. *Актуальні проблеми дошкільної і початкової освіти в сучасних умовах: зб. наук. праць*. С. 154-156.

УДК 378;078(01)

*Kamol Yangiboyev
(Karshi, Uzbekistan)*

PEDAGOGICAL TECHNOLOGY AS A FACTOR OF INCREASING THE EFFECTIVENESS OF THE EDUCATIONAL PROCESS

В статье трактуются вопросы актуальности проблемы перехода от традиционных методов обучения к активному использованию инновационных педагогических технологий в связи с тем, что совершенствование системы образования, повышение заинтересованности в учебной деятельности, непрерывное осуществление работы по поиску наиболее эффективных путей улучшения результатов обучения, повышения качества обучения стали объективной необходимостью.

Ключевые слова: педагог, образование, инновация, технология, качество, эффективность, деятельность, результат.

In the article, the issues of urgency of the problem of transition from traditional methods of teaching to the active use of innovative pedagogical technologies have been interpreted, as a result of continuous implementation of the most effective ways of improving the educational system, increasing interest in teaching, improving the results of teaching, improving the quality of teaching.

Keywords: *pedagogue, education, innovation, technology, quality, efficiency, activity, result.*

In the educational system, ways of achieving consistently high results have been sought, and along this path, didactic tools, methods and forms have been improved all the time. There is always an emphasis on finding some kind of method or set of methods that gives the opportunity to achieve the desired goal. As a result of this, various methodologies appeared. With the accumulation of pedagogical experience, new, more effective methodologies were created. However, the result of practical work on the creation of new methodologies would not have been to meet the growing demands all the time. Problems such as continuity in teaching, a guarantee of achieving the planned results were expected to be solved on their own.

The ambiguous and ambiguous setting of educational objectives, the absence of the expected result from the related teaching, is a drawback of the traditional school of Education. In the conditions of the modern market economy, an educational institution can not afford to overexert itself, as there is no expected result from training. The result of the training should be clear and achievable, otherwise the need for trained specialists will also be ambiguous and they will not be demanded. An educational institution that relies on a traditional teaching school will not be able to train specialists that meet the exact requirements of modern production and other industries. Therefore, the most effective ways of improving the educational process, increasing the interest of students-pupils, improving the results of teaching izlash work is continuous. The relevance of the problem of the transition from individual teaching methods to pedagogical technology is increasing due to the fact that increasing the quality of teaching has become a necessity.

The diversity of educational objectives, the variety of elements of educational content (types of educational material), individual characteristics of students impede the achievement of a single method of teaching at a higher level [1].

In teaching practice, various types, methods and forms of teaching are widely used. But research in the field of single effective (integrated) approach in teaching is still continuing with intensity. Didactic approaches, didactic tools that can transform training, specific production into a technological process izlash continues.

For the formation of a public employee, a new type of educator is suitable for a new type of employee, while a new type of educational technology will be needed, which will meet the new requirements of society Production [2]. The system is suitable for three stages of development of the technical complex, in the educational system it is possible to separately note three different status of the teacher, three types of pedagogical activity.

The first type of pedagogical activity, which is characterized by the fact that the teacher is the master of his work, is a bearer of rare knowledge, skills, will have personal experience, pedagogical abilities (similar to an artisan in ancient times). His "instruments" - ways, methods are individual, are the fruit of his pedagogical talent, manuals, visual and technical means are inherited by him or developed by himself.

The second type of pedagogical activity is characterized by the fact that the experience of teaching in it is generalized, systematized and takes the form of scientific science. This was caused by the emergence of book printing, the division and specialization of pedagogical labor [3]. Here the pedagogical process is organized intelligently, training is carried out according to certain rules. These conditions made it possible to improve knowledge. The teacher becomes an employee of an industrialized (industrial) type, similar to the production worker of an industrialized (industrial) society.

The third type of pedagogical activity is characterized by the fact that it is carried out on the basis of pedagogical technology, it is possible to compare the state of the teacher, the state of the user of a modern computer. The technology of teaching is determined on the basis of a professional approach. They are generally person-oriented instructional technologies.

The term "pedagogical technology", derived from the production - technological sphere, has its own specific rules and principles, includes the base phrase "technology". In the field of production, for the preparation of the product, it is required to prepare the production, it covers a variety of research constructive, technological, organizational-planned activities [4].

The process of training highly qualified specialists also includes a set of similar activities. In the field of Higher Education, the stages of training of personnel and the stages of training of production are very similar.

At the first stage of preparation of production, as a result of scientific research, constructive preparation is carried out, while education is prepared by state educational standards (the determinant of the "construction" of the educational sphere).

It can be noted that the production with the teaching process is based on a comparison of the technological process – the pedagogical technology itself covers not only modern effective forms

and methods of teaching, but also the modern production - technological process covers the most effective methods of preparing products.

At the second stage of production preparation, after the completion of the design preparation, the preparation of the production is carried out, the core of which is the preparation of the details, the assembly of machine components and aggregates, the development of technological processes – [5]. Technological processes-formalized in the form of technological maps and their collections. The reflection of the technological process in the form of a technological map gives the opportunity to work without high qualification, to prepare high – quality products, because the technological map brings all the stages of product preparation-materials, preparation, equipment, content and sequence of technological operations, processing conditions, Tools, time management, quality control tools. Production is a technological process, - with minimal material and human resource costs, maximum labor productivity and profitability of production, provides an opportunity to obtain products of the necessary quality.

Without a developed technological process, there can not be a modern productive production [6]. Similar to the sphere of production, after the creation of state educational standards in the field of Education (restoration of the educational "construction") – technological preparation is carried out (model educational plans, preparation of textbooks and manuals of standard educational programs of Sciences, Laboratory Equipment, Design, preparation and purchase of technical means of training, installation of time Masters for the calculation of educational work, etc.k.), it regulates the educational process, assesses the educational institution and the quality of Personnel Training.

Principles of pedagogical technology.

According to the analysis of the goals, objectives, composition, content of pedagogical technology, the following fundamental principles were formulated: knowledge, design, systematization, orientation, active approach, the other-the ability to adapt, correctness, efficiency, repeatability, saving. All these principles are interrelated, one requires and complements the other. On the basis of these principles, the training process is organized, that is, its preparation and training are carried out.

The principles of pedagogical Technology cover the achievements of pedagogical and technological sciences. This complex of principles in the form of the science of " pedagogical technology " provides excellent results in the training of highly qualified personnel due to accuracy, lack of proof, practicality.

1. The principle of science.

This principle suggests that any educational subject, educational material should rely on modern achievements in science. This principle is primarily carried out in the process of creating educational programs, manuals and programs. According to the principle of science, every year it is required to improve the working curricula and educational materials of Sciences, to conduct problematic classes. The form of Science and the language of science are considered the main indicators of the character of the subjects studied. The accuracy and rigidity of the expression of scientific information, the system and communication of its expression, requires great attention.

2. Design principle

This principle determines one of the most important features of pedagogical technology. The principle of design is the organization of the educational process, its documentation – the schedule of the educational process; the working curriculum; the working curriculum of the science; the categories of educational goals of the science, departments, base phrases; the technology of the educational process, the evaluation of acquired knowledge and skills – means the creation in advance. On the basis of developed documents, the training process is carried out. Compliance with all the clauses of these documents guarantees the achievement of the planned results. In the technical sphere of production, the design is fundamental, that is, the processes of production of buildings and structures, products are projected in advance.

3. Systemic principle

Pedagogical technology is distinguished by the fact that it covers all elements of the educational process. This is how the essence of the principle of systematization is expressed. All

elements of the educational process, based on the condition of their interdependence, are designed as a single system. Bunch structure, organization and activities of all elements of the educational process – encourage students to train.

Here, it is permissible to note the need for a clear definition of the concepts of the learning process and the teaching process [7]. If we compare these concepts with the sphere of production, they coincide with the concepts of the production process and the technological process. The production process consists of two parts – production preparation and technological processes.

In the preparation part of production - the issues of scientific research justification of production are solved, constructive and technological documentation of the preparation of products is prepared, organizational and technical measures are carried out.

In the technological process of production - technological operations on the preparation of products are carried out.

Similar to the production process, the learning process consists of two parts-the process of training and the process of training.

In the part of the preparation of the educational process – a schedule of the educational process and a working training plan are developed, a schedule of classes is drawn up, a working training program of the subject, educational methodological materials and others are developed. In the part of the training process – knowledge, skills acquisition and evaluation of their quality are carried out.

The fact that the principle of systematization is fundamental is one of the main signs that pedagogical technology differs from other approaches to teaching.

4. The principle of goal orientation.

The learning process should be goal-oriented. The goal is also necessary to determine the character and method of action of a person like the law. For this, the goal to be set, must be clear and measurable. Relying on the ideas of behaviorism, pedagogical technology is exactly the same difference. The peculiarity of this direction in psychology is the undoubted recognition of the direct attachment of the organism to excitation and the expression of motivating it to this excitation.

Behaviorism does not study the processes within the body that take place in the process of training, it only analyzes the processes that are observed from outside (that is, the ultimate result), is limited to the study of initiation (stimulation) and the connection between solutions [8].

The principle of purposefulness of pedagogical technology is similar to the skeleton of the body of a living organism. For the educational process in general, it is extremely difficult to assess the importance of this principle. To do this, it is enough to bring the most common definition of training:

"Teaching is a purposeful process of relationship between the teacher and the student during which a person becomes educated." From this expression, one can conclude that the quality of training depends on the quality of the formation of goals.

In pedagogical technology, the formation of goals is carried out on the basis of a systematic approach from general to feature. First of all, the role and importance of this educational science in the training of a particular specialist is determined.

For this purpose, the state educational standard is used, on the basis of which the general educational hours of the science are divided into classes – lecture, practical (seminar), laboratory, independent work. Then, the educational objectives are formulated as follows:

Educational purpose of the base phrase

The educational objective of the subject

Educational objectives of the Department

Educational purpose of science

5. Principle of activity approach

The current stage of scientific technical development is characterized by the application of complex high technologies, the production of scientific products, which provides an opportunity not only for the rapid development of Science production. Perhaps the production will create conditions for the rapid development of science. Under these conditions, the effectiveness of the educational process, based on the approach to activity, increases. It is desirable to establish on the basis of a

training plan, a program of subjects, hours of training by type of training, a detailed analysis of the activity of a specialist - at the moment there is little to rely on the principle that "it is better to see one than one hundred to hear". "In the modern conditions, the learning process should be organized on the principle that" it is better to perform once than to see away". For the school of vocational education, this principle is of extreme importance.

Due to the characteristics of the activity of a specialist, his theoretical, practical knowledge and skills are formed. In the current conditions, the existing in pedagogical science is reflected in the form of "the principle of attachment of theory and practice", qualitatively new meaning "the principle of approach to activity". This principle takes into account not only the coherence of theory and practice, but also their interaction, interaction, educational process, relying on the current and future students of specialist production activities.

The essence of the concept of " activity " covers the goal, the engine and the process itself. In the analysis of the work of a specialist, these organizational parts and their interaction must be taken into account. This will give an opportunity to organize the learning process effectively. From the point of view of the content of the concept of " activity", the educational process is also characterized by its goals, tools, result and process itself. The educational process is described as the educational activity of the future specialist.

In general, the training process should be as a reflection image of the work of a specialist in the mirror. Their level of compliance, the specialist determines the quality of training.

6. The principle of manageability.

Pedagogical technology guarantees the achievement of the planned results of training. This can only be achieved if the learning process is in a manageable Destiny. This is how the importance of the principle of governance is determined. Management is the implementation of the process in a planned manner, in order to realize the program of achieving the objectives of training. This principle presupposes the possibility of conducting multi - stage diagnostic (diagnostic) checks of the current results of training, - management of the training process during the entire training period is carried out mainly using didactic tests. The use of didactic tests in the process of training ensures the reverse connection. The analysis of the results of the feedback provides the opportunity to manage the training process by changing the tools and methods to achieve the desired result. The principle of Management provides for the possibility of making regular adjustments to the training process and at the same time its results.

7. The principle of repetition

In modern production conditions, the preparation of the necessary amount of products is carried out on the basis of previously created technical documentation. This means that the more products you need to produce, the more times the technological process is repeated. Thanks to the availability of created technological documents, the technological process can be repeated by many marotaba. This approach in the production-technical field. "Technology" is associated with the emergence of science. Exactly the same scientific science deals with the creation and improvement of methods of obtaining, processing, processing materials. In production, technological maps are prepared for the implementation of the technological process. In the organization of the educational process, the principle of repetition is also of similar importance. The principle of repetition means a pedagogical technological map developed in a certain science, the possibility of applying multiple marotaba (repetitions) with other syllables in educational institutions of uniformity in different groups.

Thus, the principle of repetition, the essence of pedagogical technology – with the guarantee of achieving the intended results of training, determines the possibility of its application in many different groups by the majority of teachers.

8. Principle of effectadorlik

This principle indicates that pedagogical technology creates the opportunity to achieve the intended results of training with acceptable costs guaranteed. The effectiveness of the educational process is achieved by implementing the above - mentioned principles of pedagogical technology: - science, design, systematization, goal orientation, activity approach, manageability, repeatability.

Features of an acceptable learning process:

On the basis of analysis and optimization of the elements of the educational process, it is aimed, systematic design;

The level of mastering of knowledge and skills by clearly establishing the categories of educational objectives on the basis of state educational standards is acceptable, thereby achieving the popularity of education and the implementation of educational programs;

The systematization, consistency and consistency of the acquisition of knowledge and skills is ensured through the conduct of regular diagnostic tests and the management of the training process, the use of modern media;

The application of personality-oriented teaching technology – ensures the activation of students, the development of the individual, the optimal use of teaching time;

Economic efficiency in pedagogical technology is achieved through the possibility of repeating the educational process in many stages on the basis of once compiled educational documents.

In place of the conclusion, we can say that pedagogical technology provides for the training of personnel at the level of the requirements of state educational standards in the conditions of mass education.

Technological preparedness of the educational process involves the process of training (production - in the technological process, technological operations of the preparation of this product, its optimization and efficiency. Unification (unification) of the learning process is achieved by achieving maximum efficiency in teaching, the creation and application of pedagogical technology.

On the basis of pedagogical technology, there lies the idea that pedagogical scientific methods and skills, as well as the methods and skills of production, can exist as obyektiv logical opportunities that realize the educational process.

How these opportunities are realized in the field of production, a similar process takes place in pedagogical work. A highly qualified educator, thanks to his pedagogical ability, determines these opportunities and develops them.

The study and application of the existing obyektiv laws of the teaching process leads to the conclusion that the achievement of the necessary result in teaching does not depend to a certain extent even on the abilities of the educator and the student.

The deeper the pedagogical process ishlangan and the more obyektlasht, the less ability is required to realize it. This proved itself in the whole practice of mass education. It also shows that the practice of introducing computer education, even without the direct participation of Man, the system of methods and ways of teaching, can be carried out.

The peculiarity of pedagogical technology is determined by the fact that the educational process, which guarantees the achievement of the set goals, is created and realized.

Just as the technological process of production is worked out for a particular product, a similar pedagogical technology is developed on the basis of a general methodology, which includes the basic elements of teaching technology for any science.

This is how the advantage and importance of pedagogical technology is determined. This is the only correct way to ensure full self-sufficiency of students in the conditions of mass education.

Pedagogical technology, as in the technological process of production, guarantees the achievement of the planned result.

SOURCES AND LITERATURE

1. Авлиякулов Н.Х. Замонавий ўқитиш технологиялари. Ўқув қўлланма. Т.: 2001. 68 с.
2. Азизходжаева Н.Н. Педагогические технологии и педагогическое мастерство. Ташкент: Молия, 2002.
3. Беспалько В.П. Слагаемые педагогической технологии. Москва: Наука, 1989. 192 с.
4. Кларин М.В. Педагогическая технология в учебном процессе. Москва: Знание, 1989. 80 с.

5. Махмутов М., Ибрагимов Г.И., Ушаков М.А. Педагогические технологии, развитие мышления учащихся. Казань, 1993. 88 с.
6. Назарова Т.С. Педагогические технологии новый этап эволюции. Москва: Педагогика. 1997. С. 20-26.
7. Сайидахмедов Н. Янги педагогик технология мохияти ва замонавий лойихаси. Т.: Таълим маркази, 1999. 55 с.
8. Селевко Г. К. Современные образовательные технологии. Москва: Народное образование, 1998. 130 с.

УДК 373.5.016:57(07)

Інна Ярмольчук
(Рівне, Україна)

ФОРМУВАННЯ У ШКОЛЯРІВ ЕКОЛОГІЧНО ДОЦІЛЬНОЇ ПОВЕДІНКИ НА УРОКАХ БІОЛОГІЇ ТА ОСНОВ ЗДОРОВ'Я: МЕТОДИ ТА ФОРМИ РОБОТИ

У статті розкрито поняття «екологічно доцільна поведінка» та основні його характеристики. Розглянуто проблему використання різних форм роботи в закладах освіти з метою стимулювання та розвитку пізнавального інтересу учнів до вивчення біології. Подано методи і форми формування екологічно доцільної поведінки, що можуть бути використаними вчителями біології середніх навчальних закладів. Зроблено висновок, що формування екологічно доцільної поведінки є важливою умовою розвитку творчого мислення та інтелектуальних умінь учнів.

Ключові слова: екологічне виховання, екологічно доцільна поведінка, специфіка екологічно доцільної поведінки на уроках біології, мотивація екологічного виховання.

The article reveals the concept of "environmentally sound behavior" and its main characteristics. The problem of using different forms of work in educational institutions in order to stimulate and develop students' cognitive interest in studying biology is considered. Methods and forms of formation of ecologically expedient behavior that can be used by teachers of biology of secondary schools are given. It is concluded that the formation of environmentally sound behavior is an important condition for the development of creative thinking and intellectual skills of students.

Key words: ecological education, ecologically expedient behavior, specifics of ecologically expedient behavior at biology lessons, motivation of ecological education.

Постановка проблеми. Світ природи виступає не лише джерелом матеріальних ресурсів, а й чинником особистісного, духовного розвитку людини. Тому особистість має прагнути до психологічної єдності зі звітом природи, що дозволяє реалізуватись її духовному потенціалу.

В процесі виховання підростаючого покоління відбувається передача та збереження суспільних цінностей. В такому випадку важливим напрямом сучасного виховання є екологічне. В наш час є чимало психолого-педагогічних досліджень, в яких розроблялись як загальні положення екологічної освіти та виховання, так і окремі аспекти щодо цього процесу в сучасній школі.

Аналіз дослідження. Значна кількість вчених та науковців вивчали дану тему та досліджували її. Наукові підходи до екологічного виховання в сучасних умовах розроблені в дослідженнях А. Н. Захлебного, І. Д. Зверева, І. Т. Суравегіної, Н. В. Лисенко, Л. П. Симонова, З. П. Плохій визначили методологічні та теоретичні засади екологічного виховання школярів. Практики та науковці звертають увагу на те, що в роботі школи відсутня система навчання і виховання, яка б забезпечувала єдність і неперервність розвитку особистості на цих вікових етапах (В. Г. Кузь, Л. В. Іщенко, Д. І. Струннікова та ін.).

Проблемам екологічної освіти і виховання, формування екологічної культури школярів присвячені дисертаційні дослідження Г. П. Волошиної, С. Г. Лебідь, Є. Д. Макарова, Д. І. Мельник, Р. А. Науменко, О. Л. Пруцакової, Г. П. Пустовіт, Н. А. Пустовіт та інших [5, с. 27]. У працях Б. Г. Ананьєва, І. Д. Беха, Л. І. Божович, Л. С. Виготського, В. В. Давидова, І. А. Зимньої, Г. С. Костюка, О. К. Маркової, А. В. Петровського, Н. Ф. Талізінної, Д. Б. Ельконіна визначається, що шкільний вік сприятливий для формування екологічно доцільної поведінки, оскільки у цьому віці відбуваються значні зміни у всій психічній сфері дитини.

Мета статті – показати ефективність екологічного виховання, формування екологічно доцільної поведінки в школярів на уроках біології для подальшого розуміння у дітей важливості бережного ставлення до навколишнього середовища.

Виклад основного матеріалу. Духовно розвиненою людиною вважають таку, котра багато знає і ще більше розуміє, у своїй діяльності спирається на почуття й поняття істини, добра і краси, у якій переважають духовні потреби, якій притаманні безкорисливі почуття любові та милосердя, здатність відчувати свою причетність до людства, співчувати в біді кожній, навіть незнайомій, людині [4, с. 7].

Відповідальність системи освіти за формування екологічно-ціннісного ставлення до світу, визначення світоглядно-моральної позиції кожного в цьому світі роблять ще більш актуальними проблему вибору стратегії і тактики екологічної освіти та виховання дітей, розуміння сутності глибинних змін, що відбуваються у невинному русі від організації природоохоронної діяльності до природо доцільної, починаючи з шкільного віку. Для цього, вчителі ще на уроках починають прищеплювати дітям любов до природи, виховуючи в них почуття відповідальності за навколишнє середовище.

Дослідження екологічного термінологічного поля підводить до розуміння сутності базового поняття «екологічне виховання» як системи компонентів, що описують і пояснюють природу цього педагогічного явища на рівні перетинання горизонтальних (на рівні наукового опису) і вертикальних структур (на рівні наукового пояснення). Поняття «екологічно доцільна поведінка» утворено внаслідок поєднання трьох понять «екологічність», «доцільність», «поведінка», кожне з яких набуває певного тлумачення залежно від контексту, в якому розглядається [1, с. 7].

Екологічно доцільна поведінка передбачає знання законів природи; непротиставлення людини і природи; сприйняття природних об'єктів як повноцінних суб'єктів і партнерів взаємодії з людиною; збалансування непрагматичної і прагматичної мотивації у взаємодії з природою. Поведінка залежить від вільного вибору та самостійного прийняття рішень особистості. Вона пов'язана з мовою та іншими смисловими системами, які створюють передумови для інтеріоризації її зовнішніх рухових компонентів. Завдяки цьому формується здібність людини будувати у свідомості образ майбутнього, здійснювати самооцінку, самоконтроль [4, с. 7].

Виховний потенціал учнів активізується за умови чіткої організації навчання за змістом, формами та методами роботи. Виховання сучасної людини, що пізнає та розуміє, передбачає створення умов для навчання.

На уроках біології в загальноосвітній школі, зазвичай, використовуються різноманітні методи навчання та виховання школярів, а саме: лекція, розповідь, бесіда, робота з книгою, спостереження, експеримент, робота з мікроскопом, перегляд екранних посібників, практична робота. В даний час методи навчання збагатилися такими сучасними методами як метод моделювання, метод спостереження, проектний метод.

Одним з методів, що завжди легко та цікаво дається учням, є проектний метод, що часто використовується для формування екологічно доцільної поведінки учнів. В сучасній освіті метод проектів активізує пізнавальну діяльність учнів, розвиває креативне мислення, формує особисті якості: самостійність, діяльність, результативність.

Метод проектів як педагогічна технологія є сукупністю пошукових, проблемних, дослідних методів, які спрямовують діяльність учнів на результат під час розв'язання

практично чи теоретично значимої проблеми. Мета виконання проектів – організація самостійної дослідної діяльності учнів під час вивчення біології, створення умов для їх самонавчання, окреслення інтересів та особистих прагнень [2, с. 182].

Формування екологічно доцільної поведінки передбачає також вироблення навичок грамотної поведінки дітей у природі. Вони повинні засвоїти, що під час прогулянок, екскурсій, походів не можна голосно розмовляти, рвати квіти, ламати гілки дерев і кущів, руйнувати пташині гнізда, мурашники, забруднювати навколишнє середовище, підбирати малят звірів і пташенят тощо.

Уроки з основ здоров'я в школі дають можливість вести учнів у захоплюючий світ вивчення предмета про вміння бути здоровим, впроваджують інформаційно-комунікаційні технології, елементи тренінгів, ігрові вправи, ситуаційні завдання, метод проектів, які розвивають навчально-пізнавальну діяльність, формують в учнів почуття відповідальності за власне здоров'я, спонукають дітей до здорового способу життя. Вони спрямовані на формування екологічно доцільної поведінки учнів та присвячені питанням збереження і зміцнення здоров'я.

Таким чином, екологічне виховання в школі є комплексним, яке поєднується з моральним, трудовим, естетичним вихованням, що сприяє всебічному розвитку особистості. Екологічно спрямована робота сприятиме формуванню мотивації та зацікавленості у навчанні, активізації дослідницької діяльності учнів та розвитку практичних вмінь і навичок школярів. Така робота повинна бути практично представлена, пов'язана із життям, а її зміст – відповідати віковим особливостям школярів.

Висновки. Нові суспільні запити формують новий соціально-екологічний ідеал. Екологічно ідеальна особа здатна приймати екологічно компетентні рішення в ситуаціях морального вибору та несе відповідальність за ці рішення перед собою, групою, країною і людством загалом. У зв'язку з цим освіта має орієнтувати на формування позитивного ставлення до природи, на екоетичні цінності, притаманні світу, фундаментом якого є духовність, моральність та відповідальність.

В рамках сталого розвитку суспільства формування екологічно доцільної поведінки в шкільному віці визначає сприйняття себе до себе і до світу, до своєї освітньої діяльності та її здійснення, включає самосвідомість, самоконтроль, самооцінку, розуміння власної значущості у житті і розуміння результатів своєї діяльності, відповідальності за її результати тощо.

ДЖЕРЕЛА ТА ЛІТЕРАТУРА

1. Васюкова Н. М. Позакласна робота з біології як засіб формування екологічної компетентності учнів. *Постметодика*. 2011. №2. С. 35-41.
2. Гончарук Т. В. Виховання екологічної культури учнів у процесі проектної діяльності на уроках біології. *Сучасний виховний процес: сутність та інноваційний потенціал: матер. наук.-практ. конф.* Івано-Франківськ: Тіповіт, 2011. Вип. 1. С. 180-182.
3. Пруцакова О. Л. Екологічні орієнтири формування екологічно доцільної поведінки школярів. *Сучасний виховний процес: сутність та інноваційний потенціал: матер. наук.-практ. конф.* Івано-Франківськ: Тіповіт, 2011. Вип. 1. С. 107-108.
4. Формування екологічно доцільної поведінки школярів: наук.-метод. посібник. Кіровоград : Імекс-ЛТД, 2014. 140 с.
5. Швалб Ю. М. Еколого-психологічні чинники сучасного способу життя : колективна монографія. Київ : Педагогічна думка, 2007. 275 с.

ПСИХОЛОГІЯ / ПСИХОЛОГИЯ

УДК 616.8-008.44-057.875:004.738.5

Ганна Демочко, Марія Соколова, Вероніка Мухачова
(Харків, Україна)

ОСОБЛИВОСТІ ПРОЯВІВ НЕРВОВОЇ СИСТЕМИ ГЕЙМЕРІВ ТА АНГЕЙМЕРІВ СЕРЕД СТУДЕНТІВ

Робота присвячена вивченню проявів нервової системи геймерів та ангеймерів серед студентів I курсу. Встановлено, що група геймерів не має суттєвих відмінностей від групи ангеймерів.

Ключові слова: *геймер, ангеймер, студент, нервова система.*

The research work is assigned to the development of the nervous system of gamers and angeimers among 1st year students. It was established that the group of gamers does not have different from the group of angeimers.

Key words: *gamer, angeimer, student, nervous system.*

Актуальність даного дослідження визначається збільшенням студентів, які багато часу проводять за комп'ютером, в тому числі за іграми, що впливає на стан нервової системи. Саме тому ми вирішили порівняти її прояви у геймерів та ангеймерів. Соціальна ізоляція, відсутність активних контактів з однолітками збільшує кількість студентів, які грають у комп'ютерні ігри. Геймінг – найбільш поширена проблема сьогодення, яка стосується значної кількості людей різного віку, тому варто з'ясувати, чи різняться між собою ангеймери та геймери та чим саме. Особливе занепокоєння викликає геймінг у студентів-першокурсників через стан їх нервової системи, зумовлений особливостями віку. Актуальність вищезазначеної проблеми стала вагомою підставою для дослідження геймерів та ангеймерів серед студентів, впливу віртуальних розваг на стан нервової системи, а також пошуку можливостей збереження фізичного й психічного здоров'я студентів [2; 4].

Нервова система являє собою складну структуру. Вона забезпечує життєдіяльність організму, регулює всі функції людського організму – рухову діяльність, роботу внутрішніх органів і тканинні процеси. Нервова система забезпечує зв'язок організму з навколишнім середовищем, а також діяльність людини не тільки як біологічної, а й соціальної істоти [1; 3].

Підлітковий вік – це період розвитку дітей віком від 11-12 до 18-19 років. До цього віку входять студенти-першокурсники. Його також називають перехідним або пубертатним віком, адже він характеризується послідовним переходом від дитинства до дорослості. Студент-першокурсник як підліток проходить великий шлях у своєму розвитку: через внутрішні конфлікти з самим собою та з іншими, через зовнішні зриви і сходження він може знайти відчуття власної особистості. Але водночас він вже не дитина, а майже доросла людина, яка починає самостійне життя. Саме досягнутий рівень розвитку дорослості викликає потребу в прояві себе, своїх можливостей, у прагненні позбутися батьківської опіки, досягти самостійності, самоствердитися, що не завжди має підтримку з боку батьків і викликає протиріччя, які призводять до конфліктів та протестів. Цей період називають важким, перехідним, критичним віком [3].

Кризові і негативні явища перехідного віку пов'язують з перехідністю, проміжком цього періоду в онтогенезі, на уявленні про біологічну обумовленість процесів розвитку в пубертатному періоді – перш за все стану нервової системи.

Геймер – людина, що грає у відеоігри, хоча спочатку геймерами називали тих, хто грає тільки в рольові або військові ігри. Незважаючи на те, що термін включає в себе людей, які не вважають себе повноправними гравцями, ними часто називають тих, хто проводить багато

часу за іграми або цікавиться ними. Тобто геймером є людина, яка полюбляє грати в комп'ютерні ігри [2; 4].

Комп'ютерна залежність. Поняття «комп'ютерна залежність» з'явилося в 1990 р. Фахівці відносять такий вид залежності до специфічної емоційної «наркоманії», викликаної технічними засобами. Комп'ютерна залежність є однією з різновидів поведінки і характеризується прагненням піти від повсякденності методом трансформації власного емоційно-психічного настрою. У цей момент людина не тільки відкидає життєві турботи на задній план, а й загальмовується робота психіки, а частіше зовсім припиняється індивідуально-особистісний розвиток. Таким чином люди усуваються від вирішення різних проблем у своєму житті [2].

Метою нашого дослідження було: вивчити особливості впливу геймінгу на стан нервової системи студентів-геймерів у порівнянні з ангеймерами, та на цій основі розробити практичні рекомендації щодо профілактики.

У цьому дослідженні взяли участь 54 студента-першокурсника Харківського національного медичного університету. Вік досліджуваних складає 17-18 років. У нашому дослідженні розподілено респондентів на дві групи, а саме: геймери та ангеймери. Ми не акцентували увагу на статі респондента, а лише на його віці та ставленні до комп'ютерних ігор, на основі чого і відносили кожного опитуваного до однієї з двох груп. Нами була розроблена анкета, яка допомогла зібрати дані щодо поглядів ангеймерів на таку проблему серед студентів, як геймінг. У нашому дослідженні були використані такі методики: 1. Тест на перевірку: геймер ти чи ні. 2. Тест на визначення особливостей геймерів та ангеймерів (авторський тест).

Аналіз особливостей геймерів та ангеймерів показав наступні результати. Опитування ангеймерів було проведене авторською методикою та спрямоване на виявлення думки стосовно стереотипів геймерів. Отримані результати представлені на рис.1.



Рис. 1. Показники ангеймерів за позитивним впливом ігор на навчальні навички

Як видно з представлених результатів на рис.1., більшість ангеймерів 54,5%, вважає, що гра в комп'ютерні ігри може принести позитивні навички для навчання, а 45,5% вважає, що ні. Результати діагностики особливостей геймерів наведені на рис.2.-3.

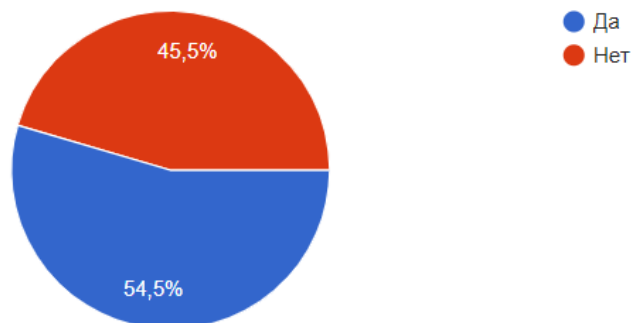

Рис.2. Частота гри геймерів

Як ми можемо побачити з рис.2., більшість опитаних геймерів (56,3%) грає у комп'ютерні ігри майже щодня, 25% грає 2-3 рази на тиждень, а 9,4% грає лише 2-3 рази на місяць.

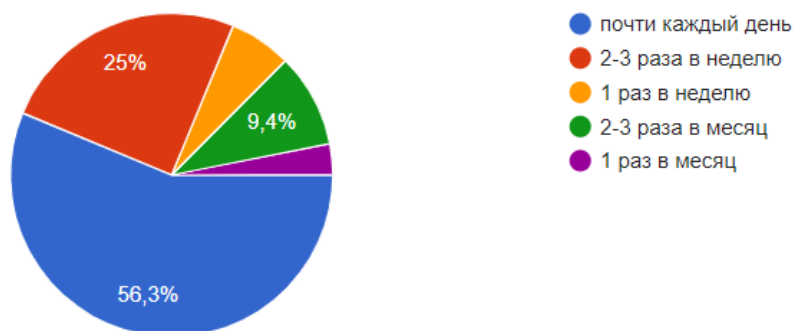

Рис.3. Показники частоти гри геймерів у робочі дні

У будній день 56,3% опитаних грають 1-2 годин, 25% грають 3-5 годин, 15,6% - 6-8 годин, а решта можуть грати більше 10 годин на день.

На рис.4. представлено показники добового режиму гри геймерів.

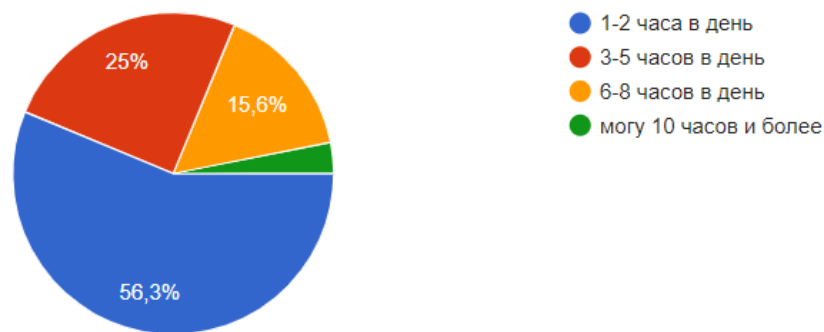

Рис.4. Показники добового режиму гри геймерів

Як ми можемо побачити з рис.4., половина опитаних виділяє на гру час між 18-ою годиною вечора та північчю. Майже 46,9 % опитаних - між 12-ою та 18-ою годинами, і тільки невеличка частина опитаних грає у ранковий час. Однак серед опитаних геймерів не було таких, які грають після 24-ої години.

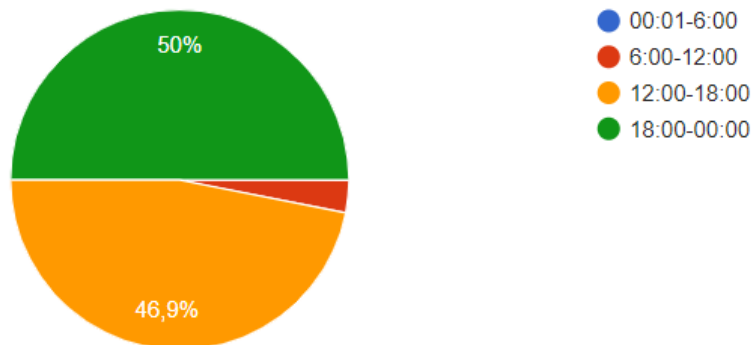

Рис.5. Показники тривалості сну геймерів

Як ми бачимо з рис.5., за тривалістю сну геймери поділилися на дві групи (50% витрачають 7-8 годин та 50% – 8 і більше годин). Не були виявлені геймери, які сплять 1-2 або 3-4 години. Отже, вони не мають проблем зі сном, настроєм, у них не виникають, як наслідок, напади панічного жаху, тривоги, хворобливого роздратування, безпричинної агресії, поведінки, яка не відповідає соціальній ситуації, порушення режиму сну тощо.

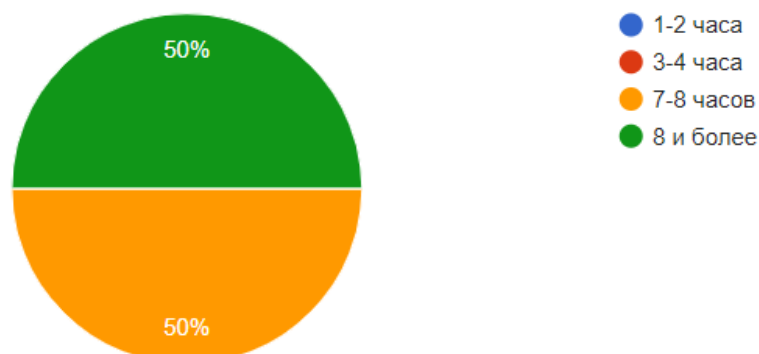

Рис.6. Показники кількості фізичної активності геймерів на тиждень

Як ми бачимо з рис.6., близько 40% геймерів активно займається спортом 5 разів на тиждень та 28,1% займається 2-3 рази на тиждень. 15,6 займається 3-4 рази на тиждень та 15,6% - тільки один раз.

Таким чином, розвіяний міф, що геймери заціклені на іграх. Гра – це не просто проведення часу. Вона допомагає відточувати корисні навички для навчання. Встановлено, що в будній день 56,3% опитаних геймерів грає 1-2 годин, 25% грає 3-5 годин, 50% витрачає 7-8 годин та 50% – 8 і більше годин. На основі отриманих даних, нами розроблені рекомендації щодо поліпшення життя геймерів.

ДЖЕРЕЛА ТА ЛІТЕРАТУРА

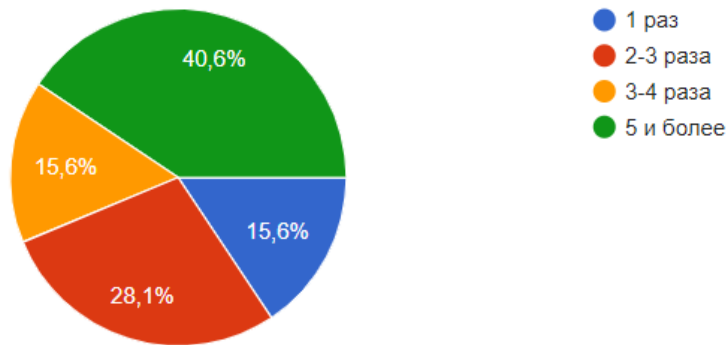
1. Проблема интернет зависимости у молодёжи. URL: <http://psycholog.ru/2013/09/problema-internet-zavisimosti>
2. Юрьева Л.Н., Большот Т.Ю. Компьютерная зависимость: формирование, диагностика, коррекция и профилактика. Днепропетровск: Пороги, 2006. 196 с.
3. Cagan O., Unsal A., Celik N. Evaluation of college students the level of Addiction to Cellular Phone and Investigation on the Relationship between the Addiction and the Level of Depression, Social and Behavioral Science. 2014. P. 831-839.
4. Chóliz M. Mobile-phone addiction in adolescence: The Test of Mobile Phone Dependence (TMD), Prog Health (Vol 2, No1 Test Mobile Phone Addiction). Spain: Department of Basic Psychology University of Valencia Avda Blasco Ibáñez. 2012. P. 348-353.

УДК 159.9

*Гліб Ролдугін, Іван Семаєв
(Дніпро, Україна)*

МЕТОДИ АРТ-ТЕРАПІЇ В СТРУКТУРІ ПСИХОЛОГІЧНОЇ ПІДТРИМКИ ДОРОСЛИХ ІЗ ПОСТТРАВМАТИЧНИМИ СТРЕСОВИМИ РОЗЛАДАМИ

У статті розглядаються загальні характеристики посттравматичних стресових розладів та надано теоретичний аналіз методів арт-терапії.

Ключові слова: *дорослі, ПТСР, стан.*

The statistic examines the background characteristics of post-traumatic stress disorders and provides a theoretical analysis of art therapy methods.

Key words: *mature, PTSR, condition.*

Актуальність дослідження. Важливу роль в психотерапії посттравматичних стресових розладів (ПТСР) грає арт-терапія – метод допомоги, заснований на застосуванні художньої творчості. Однак українські фахівці (психологи і психотерапевти) використовують цей

напрямок лікувально-корекційної, профілактичної та реабілітаційної роботи явно недостатньо.

Актуальність теми пов'язана із тим, що в останнє десятиліття різко зросла кількість жертв надзвичайних ситуацій (стихійні лиха, великомасштабні аварії і катастрофи, локальні війни і пов'язані з ними події: полон, взяття в заручники, депортація, вимушене переселення та ін.), протиправних дій (терор, грабежі, розбої, зґвалтування), серйозних конфліктів в суспільстві і мікросоціумі призвело до збільшення поширеності ПТСР серед населення і підвищило інтерес дослідників до цієї проблеми.

Андріан Хіл з'ясував, що художня творчість допомагає встановити більш тісний контакт з клієнтом і отримати доступ до його досвіду, воно саме здатне сублимувати його почуття і поступитися місцем деструктивним тенденціям. Лікувальний ефект художньої творчості досягається за рахунок відволікання уваги від «патологічного самоаналізу» і створення позитивного настрою.

Метою цієї роботи є дослідження та опис особливостей використання методів арт-терапії в структурі психологічної підтримки дорослих із посттравматичними стресовими розладами.

Аналіз накопиченого вченими, протягом багатьох років, величезного клінічного досвіду щодо психічних розладів після вираженого стресу (бойові дії, природні і транспортні катастрофи, тортури, фізичне та сексуальне насильство, присутність при насильницькій смерті інших, розбійні напади, пожежа та ін.) дозволили встановити, що у постраждалих відзначається ряд загальних і повторюваних симптомів психічних розладів з вираженою окресленістю і специфічними рисами.

З огляду на те, що жодна з прийнятих нозологічних форм ці розлади не відповідали, було запропоновано виділити їх в якості самостійного синдрому під назвою "посттравматичний стресовий розлад" (ПТСР). Цей термін активно впроваджується в медичну практику з 1980 р. Він включений в офіційну американську номенклатуру психічних захворювань DSM-III, як стан, викликаний важким стресом психічних розладів.

Посттравматичний стресовий розлад (ПТСР) розвивається у людей, які пережили подію, яка є надзвичайно травмуючим практично для будь-якої людини. Цей розлад може розвинути у 50-80% людей, які зазнали такого впливу.

Найчастіше психологічна травма пов'язана з наступними подіями:

- війни, що впливають як на військових, так і на цивільних осіб;
- насильницькі злочини, пов'язані з замахом на вбивство, вбивствами або зґвалтуваннями;
- автомобільні катастрофи, катастрофи поїздів, авіаційні катастрофи;
- урагани, землетруси, повені і виверження вулканів;
- насильницька смерть або самогубство родичів або близьких знайомих;
- дитячі травми, пов'язані з надмірно суворими покараннями, сексуальним насильством або зі смертю батьків.

При наданні арт-терапевтичної допомоги переживаючим травматичний стрес і постстресові розлади може бути використана як індивідуальна, так і групова арт-терапія з різними термінами лікування і методологічною орієнтацією. Така допомога може бути надана на різних етапах переживання травматичного стресу і його наслідків:

1. На етапі розвитку початкових афективних і соматовегетативних реакцій.
2. На етапі формування дисфункціональних варіантів адаптації і стійких психопатологічних змін.
3. На етапі зникнення зовнішнього стресора, при збереженні або навіть посиленні порушень особистісного функціонування і симптомів постстресу.

У літературі описані наступні варіанти проведення арттерапії при травматичних стресах і постстресових станах, пов'язані з різними термінами і етапами надання допомоги.

1. На етапі розвитку початкових афективних і соматовегетативних реакцій застосовуються:

- невідкладне кризове втручання, здійснюване в формі індивідуального консультування безпосередньо в ситуації стресу (Нікольська, 2012; Аррінгтон, 2011);

- кризове втручання і подальша підтримка в «польових» умовах, наприклад, в наметових містечках і таборах біженців (Калманович, Ллойд, 2000; Kalmanowitz, Lloyd, 2011).

2. На етапі формування дисфункціональних варіантів адаптації і стійких психопатологічних змін, а також на етапі зникнення зовнішнього стресора, але при збереженні або навіть посиленні порушень особистісного функціонування і при симптомах постстресу найбільш показані такі форми надання арт-терапевтичної допомоги, як:

- індивідуальна, переважно динамічно-орієнтована або клієнт-центрована недирективна арт-терапія із середніми або тривалими термінами лікування (Аррінгтон, 2011 року; Макгі, 2010 року; Сучкова, 2007);

- різні форми групової арт-терапії та тренінгу (студійні, тематичні та динамічні групи), а також обцинної арт-терапії з різними термінами лікування, що проводяться в різних умовах – на базі стаціонарів (госпіталь ветеранів війн, відділення психотерапії) (Хеселер, 2010), амбулаторних установ (диспансерів, денних стаціонарів або центрів денного перебування), громадських центрів і установ культури (Стоун, 2006; Хеуш, 2006; Хоган, 2010 року; Marcow-Spreiser, Schwartz, 2011).

Висновки

За результатами аналізу літературних джерел визначено, що посттравматичний стресовий розлад – це тривожний розлад, викликаний впливом травматичної події. До травматичних подій схильна значна частина населення нашої планети. Травматичні події включають терористичні акти, транспортні аварії, акти насильства, сексуальні напади, хвороба близької людини і багато іншого. Переживання такої ситуації або спостереження за нею з боку викликає у багатьох з нас почуття страху, безпорадності, а іноді і гніву на весь світ за те, що він такий небезпечний і непередбачуваний.

З'ясовано, що ПТСР – це вкрай важкий і гнітючий стан як для людини, яка його відчуває, так і для оточуючих його людей. Знання різних симптомів посттравматичного стресу може допомогти зрозуміти, чи страждаєте ви або ваші близькі цією недугою.

Виявлено, що заняття з використанням методів арт-терапії допомагають впоратися з психотравмуючою ситуацією, пережити її на новому рівні, сформувані нові типи поведінки, позбутися фобій, скорегувати поведінкові установки. Як правило, такі заняття не мають протипоказань і можуть проходити в груповій формі, що особливо актуально при масовому надходженні постраждалих і мовному бар'єрі.

ДЖЕРЕЛА ТА ЛІТЕРАТУРА

1. Аррінгтон Д. Работа с чувствами горя и утраты в арт-терапии. *Исцеляющее искусство: Международный журнал арт-терапии*. 2011. Т. 14. № 3. С. 28–51.

2. Александровский Ю. А. Пограничные психические расстройства. Москва: Медицина, 1993. 400 с.

3. Александровский Ю. А., Лобастов О. С., Спивак Л. И., Щукин В. П. Психогении в экстремальных условиях. Москва: Медицина, 1991. 96 с.

4. Ахмедова Х. Б. Посттравматические личностные изменения у гражданских лиц, переживших угрозу жизни. *Вопросы психологии*. 2004. №3/май-июнь/. С.93-102.

5. Калманович Д., Ллойд Б. Портативная студия: арт-терапия и политический конфликт: Практикум по арт-терапии / Под ред. А. И. Копытина. Санкт-Петербург, 2000. С. 382-421.

6. Копытин А. И., Корт Б. Техники ландшафтной арт-терапии. Москва: Когито-Центр, 2013.

7. Копытин А. И. Методы арт-терапии в преодолении последствий травматического стресса. Москва: Когито-Центр, 2014. 208 с.

8. Никольская И. М. Роль психологической защиты в оказании кризисной психологической помощи детям. *Медицинская психология в России*. 2012. № 5 (16). URL: <http://www.medpsy.ru> (дата обращения: 15.12.2013).

Науковий керівник: кандидат психологічних наук, доцент Панфілова Г. Б.

**ПСИХОЛОГО-ПЕДАГОГІЧНІ ЗАСАДИ СТАНОВЛЕННЯ
ПРОФЕСІЙНОЇ СУБ'ЄКТНОСТІ МАЙБУТНІХ ПСИХОЛОГІВ
В УМОВАХ ВИЩОГО НАВЧАЛЬНОГО ЗАКЛАДУ**

У статті проаналізовано зовнішні та внутрішні чинники становлення професійної суб'єктності майбутніх психологів. Визначено об'єктивні чинники фахової підготовки, які впливають на формування професійної суб'єктності майбутніх фахівців.

***Ключові слова:** професійна суб'єктність, фахова підготовка психологів, специфічні особливості професійної підготовки психологів, суб'єктний потенціал, міжособистісна взаємодія.*

The article analyzes the external and internal factors of formation of professional subjectivity of future psychologists. The objective factors of professional training that influence the formation of professional subjectivity of future specialists are determined.

***Key words:** professional subjectivity, professional training of psychologists, specific features of professional training of psychologists, subjective potential, interpersonal interaction.*

Як відомо, сьогодні у всіх сферах життя відбуваються певні трансформації. Психологічна освіта не є винятком і нерозривно взаємопов'язана зі змінами в економіці, політиці та інших галузях суспільного життя. Існуюча раніше система фахової підготовки майбутніх психологів, на думку В. Панка, перестала відповідати реальності, тим істотним змінам, які відбулися за останні десятиліття і відбуваються щодня. Висока динамічність життя ХХІ століття вступає в конфлікт з консервативністю системи психологічної освіти, яка була створена в іншу епоху, в інших економічних умовах [4, с. 146]. Одне з найважливіших завдань вищої освіти – створити таку систему фахової підготовки майбутніх психологів, яка уможливить поєднання фундаментальності, гнучкості, здатності ефективно трансформуватися відповідно до змін суспільства.

Специфіка і складність професійної підготовки майбутніх практичних психологів полягають у тому, що майбутні фахівці повинні освоїти не лише науку психології, а й способи реалізації наукових знань в конкретній роботі з конкретними людьми різного віку та різноманітних психологічних запитів. Тобто бути одночасно двома майбутніми фахівцями: науковцем, зорієнтованим на практику та практиком, ґрунтовно підготовленим у науковому плані.

У дослідженнях Н. Шевченко обґрунтована ідея професійної підготовки психолога у ЗВО за допомогою «створення ситуації, що забезпечує рух студента за індивідуальною траєкторією – понад нормативу». Подібні ситуації, на думку автора, створюються творчістю окремих викладачів, здатних своєю особистою позицією й активністю вивести за межі нормативу і забезпечити активніше та інтенсивне становлення психологів як фахівців-професіоналів у процесі навчання у ЗВО [7, с. 35].

В. Панок окреслює специфічні особливості професійної підготовки психологів в закладах вищої освіти:

1) специфіка підготовки практичних психологів відмінна від змісту, форм та методів підготовки психологів-викладачів, психологів-педагогів або психологів-дослідників;

2) не кожен може працювати психологом, тому процес професійної підготовки повинен спрямовуватися на формування професійно важливих рис особистості фахівця (психологічний світогляд, спрямованість особистості, навички саморегуляції, розвиток професійної інтуїції, специфічна Я-концепція, альтруїстичні настанови тощо);

3) форми та методи професійної підготовки в галузі психології повинні бути домірними змістові цієї підготовки, тому в освітньому процесі вони мають еволюціонувати від академічно-лекційних, на етапі теоретичного засвоєння знань, до практичних, активних та інтерактивних – семінари, тренінги, воркшопи тощо;

4) практикуючі психологи мають спеціалізуватися в конкретному виді практичної психології, тому професійна підготовка повинна базуватися на відборі та поглибленні професійної орієнтації майбутніх фахівців, певній спеціалізації в конкретному виді (техніці) роботи (дитяча психотерапія, подружнє консультування, індивідуальна психокорекція девіантної поведінки);

5) центральним методом організації та викладу навчального матеріалу повинен бути випадковий (ситуаційний) підхід;

6) професійна підготовка психолога є неможливою без теоретичного і практичного засвоєння етичних норм (психологічної деонтології) [4].

Особливості фахової підготовки майбутніх практичних психологів у ЗВО перш за все полягають у спрямованості освітнього процесу на розвиток суб'єктності студентів-психологів; становлення спрямованості майбутніх практичних психологів на самопізнання, що передбачає відкритість до змін, філософське і творче ставлення до життя, пошук сенсу життя; урахування основних принципів і закономірностей психологічної взаємодії; необхідність актуалізації особистісно-орієнтованого навчання в системі вищої психологічної освіти.

Професійна практична діяльність психолога, на думку Н. Старинської, є особливим видом соціальної активності, де узагальнені ідеї щодо цінності людини гранично конкретизуються і персоніфікуються в їхніх словах і діях, спрямованих на Іншого. В такому випадку, психолог власними професійними діями створює образ Іншого для тих людей, з якими він працює [5, с. 61]. Відтак, у межах руху до гуманізації сучасного суспільства, особистість, виявляє якості актуалізатора, найуспішніше здатна впоратися із завданням створення оптимістичного персоніфікованого образу Іншого. З огляду на це, першою особливістю підготовки майбутніх практичних психологів у ЗВО є спрямованість освітнього процесу на розвиток суб'єктності студентів-психологів. Випускники ЗВО не завжди озброєні знанням того, як у власній професійній діяльності розвивати суб'єктність.

Водночас саме розвиток суб'єктності особистості сприяє поглибленню структури і змісту її діяльності, можливостей її самореалізації та реалізації потенційних можливостей.

Нарощування суб'єктності в межах освітнього процесу у ЗВО забезпечується розвитком усіх здібностей і можливостей, зростанням самосвідомості, саморозуміння і самовизначення, що розширюють суб'єктний потенціал і забезпечують формування суб'єктної позиції. Майбутні практичні психологи повинні розуміти, що розвиток суб'єктності не відбувається самовільно, що вона виникає на певному рівні саморозвитку, який визначає актуалізацію їхніх потреб і готовність її виявляти. Самореалізація задає сенсозміст акмеологічного розвитку, який передбачає поступове, однак постійне зростання-розвиток в творчому самовираженні [6, с. 129]. Ці завдання майбутні практичні психологи повинні вміти ставити і вирішувати, постійно рефлексуючи рівень власного просування до «акме».

Процес розвитку суб'єктності майбутніх практичних психологів І. Краснощеченко трактує як взаємодію суб'єктного потенціалу, суб'єктної активності і професійної суб'єктності, що виявляють, відповідно, вихідну підставу (передумову), механізм і результат розвитку. Їм відповідають певні внутрішні (психологічні) причини й умови та зовнішні (соціокультурні та професійні) вимоги та чинники [1, с. 187].

Становлення і розвиток професійної суб'єктності майбутніх практичних психологів відбувається в межах реалізації власної конструктивної діяльності студента, самопізнання, самодетермінації, саморозвитку, самовдосконалення, самореалізації як суб'єкта життєдіяльності, суб'єкта професійної спільноти, суб'єкта квазі- і власне професійної діяльності.

Основними механізмами процесу становлення і розвитку професійної суб'єктності майбутніх практичних психологів, як доцільно зазначає К. Мілютіна, є: ідентифікація з навчально-професійним співтовариством на молодших курсах і професійним співтовариством – на старших; рефлексія та самопізнання; інтеріоризація змісту психологічної освіти в межах освітньої програми спеціальності, способів діяльності, взаємовідносин, професійних цінностей; екстериоризація – застосування отриманих знань в квазіпрофесійній діяльності, взаєминах з іншими; цілепокладання особистісно-професійного становлення і розвитку на кожній стадії; саморозвиток, самодетермінація та самореалізація в освітньому процесі, в умовах практики і самостійної професійної діяльності [2, с. 365].

Теорія, метод і практика, будучи, безумовно, необхідним фундаментом фахової підготовки майбутніх практичних психологів у ЗВО, не вичерпують наявних можливостей формування готовності до надання психологічної допомоги. Для майбутніх практичних психологів вельми важливим є постійна увага до власної особистості, світогляду, до себе і до навколишнього світу. У підготовці значну роль відіграє становлення спрямованості майбутніх практичних психологів на самопізнання, що передбачає відкритість до змін, філософське і творче ставлення до життя, пошук сенсу життя і прийняття відповідальності за її здійснення і самовираження в ній.

Для реалізації цього в процесі навчання необхідні відповідні передумови і умови. Професійно-освітнє середовище значною мірою визначає особистісний розвиток і формування студентів.

Якщо метою навчання в широкому сенсі є передача знань, розвиток умінь і навичок, то метою психологічної практики є створення умов для реалізації здатності людини піклуватися про себе. Та й інша мета досягаються шляхом побудови певних взаємин, що складаються в процесі взаємодії між викладачем та студентами, між практичними психологами (що надають психологічну допомогу) та клієнтами (які отримують її).

Результат цієї взаємодії значною мірою залежить від індивідуальних особливостей обох сторін. Діалог, який між ними виникає, розкриває психологічні характеристики, а також особливості індивідуальності кожного з учасників діалогу. У фаховій підготовці майбутніх психологів духовний, особистісний, емоційний вплив викладача набуває особливо важливого значення. З одного боку, студент, спілкуючись з викладачем, отримує досвід взаємодії з іншою людиною, рефлексії, емпатії. З іншого – з'являється можливість звернення до власного суб'єктивного досвіду, що сприяє рефлексії й усвідомленому сприйняттю думок, почуттів, бажань, здібностей. Завдяки цьому студенти навчаються розуміти і приймати себе, піклуватися про себе і взаємини з оточуючими на основі вільного вибору.

Необхідно, щоб відносини між викладачем та студентами, були тим ґрунтом, на якому в ситуації взаємної зацікавленості та довіри, ширості і прийняття – у студентів розвивалася здатність до довіри і прийняття інших людей, необхідна для практичних психологів. Умовами створення таких відносин, які забезпечують безпеку і стимулювання пізнавального інтересу студентів, є індивідуальні установки й особливості майбутніх психологів. Передусім це безоціночне, шанобливе, доброзичливе, довірливе ставлення до Іншого, а також конгруентність, тобто здатність бути самим собою в процесі міжособистісної взаємодії.

Становлення фахівців в сфері психології визначається характером взаємодії, оскільки саме в цьому процесі закладається фундамент формування особистості, здатної підтримати іншу людину, що знаходиться в кризовій ситуації.

Тому, потрібно пам'ятати, що, навчаючи, викладач в ситуації «тут і тепер» на основі усвідомлення власних цілей, намірів, думок, почуттів і дій, підтримуючи постійний контакт зі студентами, стимулює їхню залученість у процес суб'єкт-суб'єктної взаємодії. Виразність присутності з обох сторін забезпечує формування союзу між учасниками процесу навчання.

Отже, можемо визначити, що для становлення та розвитку професійної суб'єктності майбутніх психологів в умовах вищого навчального закладу необхідним є:

- підтримка мотиваційної спрямованості студентів на самопізнання, самовдосконалення і самоактуалізацію;
- створення умов для креативного, творчого, позитивного і гуманістичного ставлення студентів-психологів до себе і до оточуючих людей;
- розвиток в освітньому процесі професійно значущих якостей: інтелектуальних, комунікативних, емоційно-чуттєвих, мотиваційно-вольових, духовно-моральних;
- формування навичок здійснення функцій щодо підтримки процесу діалогу та ефективної міжособистісної взаємодії як з викладачем, так і з клієнтом на основі довіри, присутності, рефлексувань, усвідомлення, відповідальності.

ДЖЕРЕЛА ТА ЛІТЕРАТУРА

1. Краснощеченко И. П. Акмеологическая концепция становления и развития профессиональной субъектности будущих психологов: дисс. ... доктора психол. наук: 19.00.13 / Московский город. псих.-пед. ун-т. Москва, 2012. 362 с.
2. Мілютіна К. Л. Динаміка професійної компетентності практичних психологів у процесі перенавчання. *Педагогічний процес: теорія і практика. Педагогіка. Психологія*. 2005. Вип. 3. С. 363–367.
3. Основи практичної психології: підручник для студентів вищих навчальних закладів / за заг. ред. В. Панка. Київ: Либідь, 2006. 536 с.
4. Панок В. Реформування змісту, форм і методів підготовки практикуючих психологів як нагальна вимога суспільної практики. *Проблеми підготовки і підвищення кваліфікації практичних психологів у вищих навчальних закладах*. 2002. Вип. 11. С. 18–28.
5. Старинська Н. В. Особливості самоактуалізації майбутніх психологів у процесі професійної підготовки. Київ: «Інтерсервіс», 2015. 178 с.
6. Чуйко О. В. Особистісне становлення суб'єктів професійної діяльності у соціономічних професіях: монографія. Київ: АДЕФУкраїна, 2013. 280 с.
7. Шевченко Н. Ф. Підготовка практичних психологів, особистісні та професійні якості фахівців. *Психологія*. 2002. Вип. 7. С. 34–38.

**ФІЗИКО-МАТЕМАТИЧНІ НАУКИ /
ФИЗИКО-МАТЕМАТИЧЕСКИЕ НАУКИ**

*Елена Сидоренко, Рашид Буртиев, Дмитрий Нука, Василий Кирияк
(Кишинёв, Молдова)*

ВРЕМЕННЫЕ РЯДЫ В ИССЛЕДОВАНИИ ГЕОФИЗИЧЕСКИХ ПРОЦЕССОВ

В данной работе, модель временного ряда применяется для исследования структуры геофизических событий. В общем, целью исследования временного ряда является выявление закономерностей в изменении уровней ряда и построение его модели в целях прогнозирования и исследования взаимосвязей между явлениями.

Ключевые слова: *временной ряд, автокорреляция, прогнозирование.*

In this work, the time series model is used to study the structure of geophysical events. In general, the purpose of studying a time series is to identify patterns in the levels' change of the series and build its model in order to predict and study the relationships between phenomena.

Keywords: *time series, autocorrelation, forecasting.*

Введение. Стимулом для проведения данного исследования было желание анализировать структуру ряда формальными методами для поиска статистической закономерности в вариациях геофизических параметров во времени. Для исследования динамики геофизических событий можно применить пространственные модели и модели временных рядов. Пространственная модель описывает совокупность геофизических параметров в данный момент времени. Прогнозирование осуществлено с помощью пакета SPSS20 и программы EXCEL 2016. На точность прогноза указывает сравнение прогнозируемого ряда с фактическими данными. Анализуются данные, зарегистрированные на гравиметрах 115 и 139. Предварительным этапом статистической обработки должен быть этап проверки однородности выборки, т.е. неизменности вероятностных характеристик. Мерой однородности статистической совокупности данных является коэффициент вариации [7]: $V = (\sigma / \bar{a})100\% = 4.89\%$, где $\sigma = 0,0139254$ – среднееквадратическое отклонение, $\bar{a} = -0,284456$ – среднее арифметическое значение выборки. Выборка считается однородной, если коэффициент вариации не превышает 33 %. Выборочное значение ряда гравиметрических данных $Vq = 5\%$ для гравиметра 115, $Vq = 4\%$ для гравиметра 139, что значительно меньше порога 33 % и, соответственно, подтверждает однородность временного ряда гравиметрических данных.



Рис. 1. График рядов

Автокорреляция. Если верно предположение о случайном характере колебаний уровней в исследуемом ряду, то не должно быть связи между уровнями. Альтернативное предположение допускает наличие зависимости между последовательными уровнями, т. е. в этом случае временной ряд не случаен. Для оценки связи между последовательными уровнями ряда может быть использована автокорреляционная функция ряда, например гравиметры 115 и 139, для которых значения автокорреляций не выходят за пределы 95 % доверительных интервалов (рис. 2). Следовательно, гравиметрические данные гравиметров 115 и 139 являются «белым шумом».



Рис. 2. Гистограмма гравиметрических данных

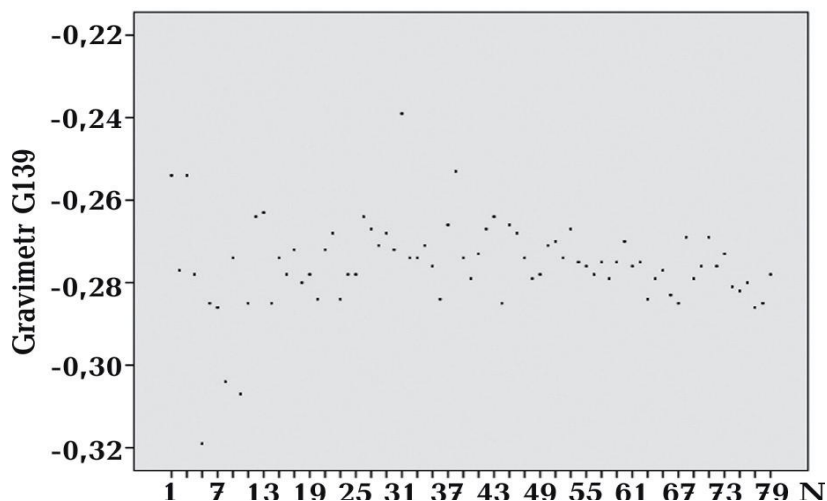

Рис. 3. Автокорреляция ряда и частная автокорреляция.

Если временной ряд близок к «белому шуму», то коррелограмма осциллирует близко к горизонтальной оси (рис. 3), а её значения близки к 0. При больших значениях τ оценка ACF (τ) для коэффициента автокорреляции содержит ошибки. Это связано с частичным суммированием, так как из суммирования отбрасываются наблюдения. Поэтому коррелограмма при больших значениях τ не отражает истинную структуру ряда. Для стационарного ряда ACF (τ) быстро убывает с увеличением τ . При наличии тренда автокорреляционная функция приобретает вид медленно спадающей кривой. В случае

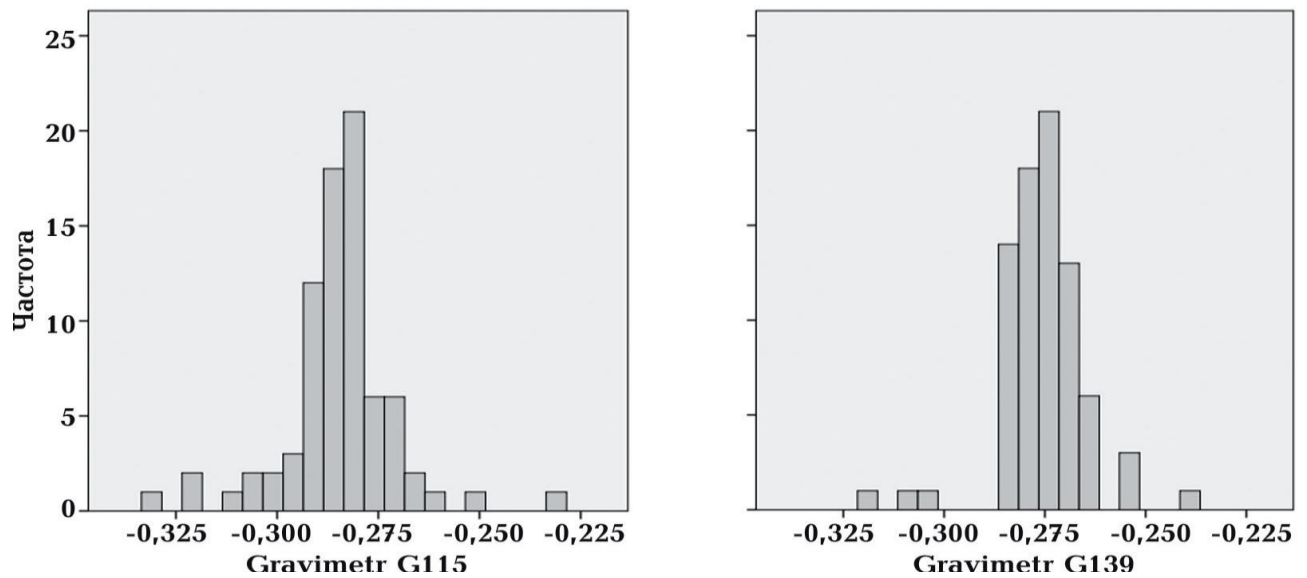
сезонной периодичности в графике АКФ присутствуют пики для лагов, кратных периоду сезонности. Однако эти пики могут быть скрыты присутствием тренда или большой дисперсией случайной компоненты.

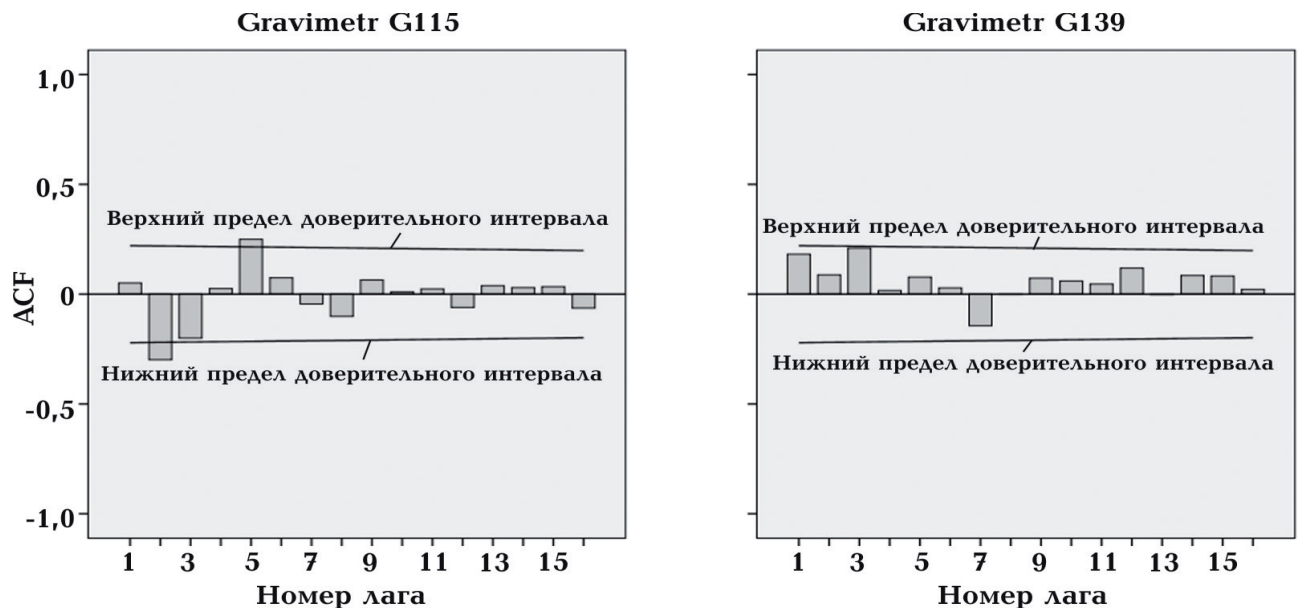

Рис. 4. Прогноз временного ряда

Спектральный анализ временного ряда. С помощью спектрального анализа в структуре временного ряда определяется пик отклонений от тренда, что позволяет рассчитать длительность периодической компоненты ряда (рис. 5). При применении спектрального анализа случайный стационарный процесс представляется в виде суммы гармонических колебаний различных частот, называемых гармониками. Спектр описывает распределение амплитуд случайного стационарного процесса по различным частотам. Исследование частотной структуры ряда выполнены процедурой «Спектральный анализ» пакета SPSS.

Особый интерес представляют низкочастотные колебания, так как долговременные тенденции в динамике ряда содержатся в области низких частот. Чем лучше модель трендовой составляющей, тем больше колебаний он содержит. Применение данного способа требует знание частотной структуры ряда. Данная модель является одним из методов оценки неизвестных параметров и прогнозирования временных рядов. При моделировании временного ряда суммой синусов и косинусов синусоидальные периодические компоненты появляются на периодограмме в форме отдельных вершин (рис. 5), а несинусоидальные - в форме ряда равноотстоящих вершин разной высоты. Вершина, соответствующая наименьшей частоте, указывает на частоту периодической компоненты во временном ряду.

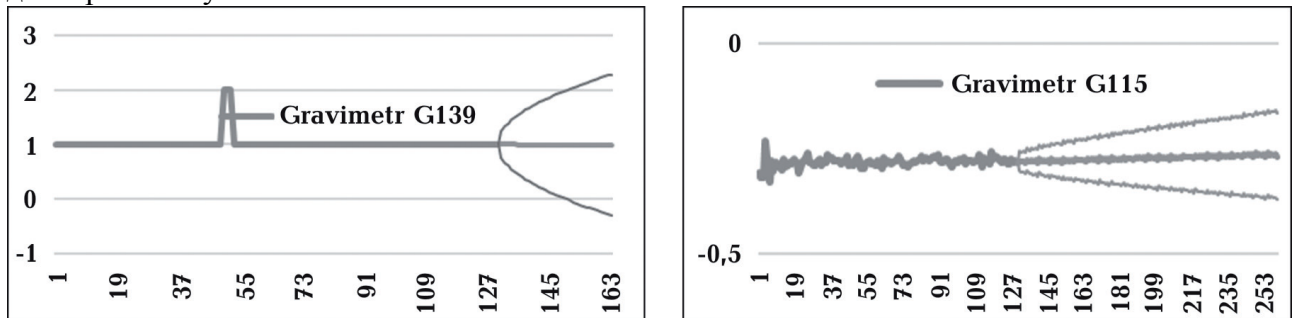

Рис. 5. Периодограмма и спектральная плотность временных рядов

Выводы. В настоящей статье модель временного ряда применяется для исследования структуры геофизических событий: выявление статистической связи между частотой и глубиной возникновения землетрясений и гравиметрическими данными; закономерностей в изменении уровней ряда и построение его модели в целях прогнозирования и исследования взаимосвязей между явлениями.

Активность геофизических процессов указывает, что периоды вариаций геофизических процессов разбросаны хаотично на оси времени. По их графику нельзя определенно утверждать о закономерности в продолжительности периодов вариаций и в чередовании периодов сейсмического затишья периодом высокой сейсмической активности. Предсказанные значения гравиметрических данных не выходят за пределы доверительных интервалов. Если начать прогнозирование со слишком ранней даты, построенный прогноз может отличаться от составленного прогноза на основе всех статистических данных. При этом прогноз будет более точным.

Исследования проводились в рамках Государственной программы, проект «Геосейсм», регистрационный номер 36/21.10.19А.

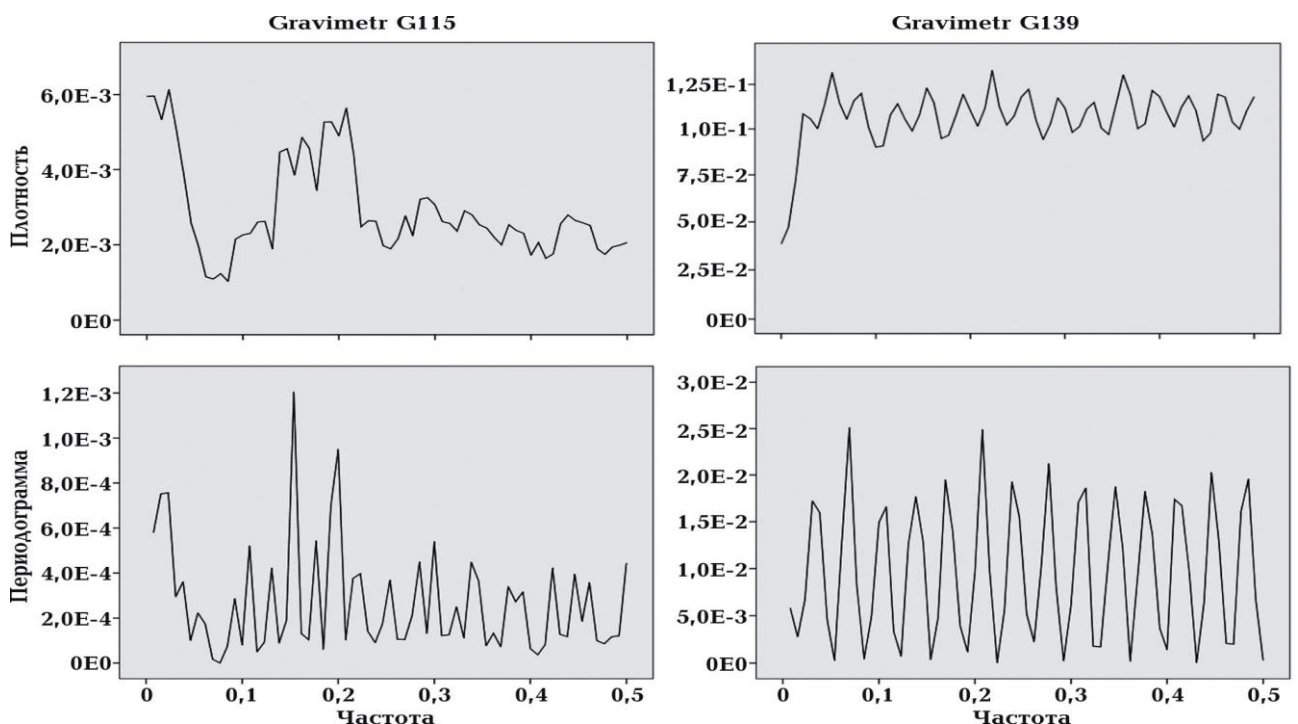
ИСТОЧНИКИ И ЛИТЕРАТУРА

1. Андерсон Т. Статистический анализ временных рядов. Москва: Мир, 1971. 746 с.
2. Бокс Дж., Дженкинс Г. Анализ временных рядов. Прогноз и управление. Москва: Мир, 1974. 406 с.
3. Бриллинджер Д. Временные ряды. Обработка данных и теория. Москва: Мир, 1980. 532 с.
4. Володин И.Н. Лекции по теории вероятности и математической статистике. Казань, 2006. 270 с.
5. Кендалл М. Временные ряды. Москва: Финансы и статистика, 1981. 198 с.
6. Колмогоров А.Н., Фомин С.В. Элементы теории функций и функционального анализа. Москва: Наука, 1976. 542 с.
7. Крамер Г. Математические методы статистики. Москва: Мир, 1975. 648 с.
8. Сеньо П.С. Теорія ймовірностей та математична статистика. Київ: Знання, 2007. 558 с.
9. Хеннан Э. Многомерные временные ряды. Москва: Мир, 1974. 575 с.
10. Ющенко Д.П., Якубович О.В. Математический анализ. Ряды Фурье. Гомель, 2008. 148 с.
11. Backhaus K., Erichson B., Plinke W., Schuchard-Fischer C., Weiber R. *Multivariate Analyse methoden*, Berlin-Heidelberg:Springer Verlag, 2011. PP. 120–154.
12. Burtiev R. Z. Time Series in the Study of Seismic Regime of Vrancea (Romania) Seismic Zone. The Global Environmental Engineers, Vol. 1, Karachi, Pakistan, 2014. PP. 54–63.

ФІЗИЧНА КУЛЬТУРА І СПОРТ / ФИЗИЧЕСКАЯ КУЛЬТУРА И СПОРТ

*Irina Antoșciuc
(Chișinău, Moldova)*

ROLUL PROFESORULUI ÎN PROCESUL DE SOCIALIZARE A ADOLESCENȚILOR ÎN CADRUL LECȚIILOR DE EDUCAȚIE FIZICĂ

Current research on socialization through sport shows convincingly that most of the adolescent socialization process in physical education lessons leads to the improvement of the physical, psychological and social conditions of young people. In sedentary societies, physical activity becomes an important social tool capable of helping to acquire a driving skill indispensable to a healthy and harmonious life, and the role of the teacher, of course, is evident in increasing the socialization of the younger generation.

Keywords: socialization, physical education, lesson, teacher, society.

Cercetările actuale privind socializarea prin sport demonstrează în mod convingător că cea mai mare parte a procesul de socializare a adolescenților în cadrul lecțiilor de educație fizică duc la îmbunătățirea condițiilor fizice, psihologice și sociale a tinerilor. În societățile sedentare, activitatea fizică devine un important instrument de socializare capabil să ajute la dobândirea unei aptitudini motrice indispensabile unei vieți sănătoase și armonioase, iar rolul profesorului bineînțeles, este evident în sporirea socializării tinerii generații.

Cuvinte cheie: socializare, educație fizică, lecție, profesor, societate.

O instituție școlară este considerată una socială, respectiv aceasta trebuie să aibă un rol în procesul de socializare care nemijlocit creează procesul prin care indivizii devin participanți în societatea lor și în alte formațiuni sociale, de-a lungul ciclului de educare.

Răspândirea activităților sportive în rîndurile tineretului, duc la formarea normele și valorile dominante într-o anumite societate și, astfel, ajută la reproducerea temporal-tipică a respectivelor valori. Ceea ce nu exclude, desigur, dezvoltarea deprinderilor, cunoștințelor, normelor și valorilor specifice sportului.[1]

În contextul celor expuse anterior este important să se abordeze activitatea sportivă din perspectiva pedagogică.

În societățile moderne, activitatea sportivă este organizată în mod public sau privat de către instituții abilitate sau în timpul anului școlar, unde educația fizică este în mod normal, obiect de studiu obligatoriu, pare a fi cea mai importantă arenă „publică” pentru socializarea tinerilor.

Scopul analizei făcute este de a scoate în evidență ideile și investigațiile prezentate în literaturi de specialitate și studii practice care tratează acest subiect, încercând o clarificare a problemelor principale ce țin de activitatea fizică în mediu de socializare.

Metode utilizate în cercetare: analiza literaturii de specialitate, sondajul sociologic, metoda grafică și observația.

Este cât se poate de evidentă dificultatea de a măsura evoluția socializării, procesul însuși este prea complex, depinzând de numeroși factori funcționali, observabili doar pe lungi perioade de timp.

Abordările în literatura de specialitate sunt deci mai largi:

- Studii empirice, pe de-o parte;
- Procesul de socializare însuși, pe de altă parte, fiindcă unele aspecte ale dezvoltării personalității stau la baza socializării și reflectă bine coerența dintre dezvoltarea psihică și cea fizică a fiecărui individ. Totuși, instrumentele de diagnostic psihologic nefiind suficiente, numai unele trăsături specifice de personalitate determină rezultate valabile. [2, 5]

Prin urmare, nu numai diversitatea abordărilor din literatură, ci și a termenilor raportați la subiect este mai largă, decât ar fi de așteptat. Deși relevanța lor este marginală, tratatele despre

educația morală și influența dezvoltării morale sunt și ele incluse, alături de constatări empirice asupra lor și a unor probleme psihologice specifice. [4]

Socializarea este procesul prin intermediul căruia persoanele dobândesc deprinderi, atitudini, valori și comportamente care îi fac apti să participe ca membri ai societății în care trăiesc (Anshel, 1991, Sage 1986 și alți autori).

ZAMFIR, VLĂSCĂNEANU (1998) prezintă socializarea un proces psiho-social de transmitere – asimilare a atitudinilor, valorilor, concepțiilor sau modelelor de comportare specifică unui grup sau unei comunități în vederea formării, adaptării și integrării sociale a unei persoane.

FURNHAM (1990) introduce, printre efectele sportului și ale activităților recreative, socializarea și modificarea stilurilor de viață, referindu-se în mod specific de la felul de a mânca, bea, fuma, dormi și odihni; mai pe scurt, stilul de viață. Aceste schimbări mai semnificative și tipare diferite de interacțiune cu diverși indivizi ce pot influența substanțial funcționarea personalității. Datorită contactului cu alți oameni, cu antrenorii etc., sunt asociate treptat și alte noi expectative și valori, fapt ce contribuie la modificarea modului în care funcționează personalitatea.

BALZ (1989) consideră că sportul este un mediu deosebit de potrivit pentru învățarea socială. După opinia sa, experiențele și evaluările concrete sunt mai importante decât argumentarea verbală. Problemele legate de validarea efectelor pozitive ale influenței sportului sunt numeroase. Sportul este un factor nesigur și ambivalent de socializare, care funcționează în paralel cu alte procese de socializare; la fel stau lucrurile și în problema transferului în alte sfere ale vieții, uneori contradictorii și pline de expresivitate emoțională. Balz face apel la educație, considerând că sportul și activitatea fizică pot contribui la socializare în condițiile în care există o bună direcție.

Obiectivizarea procesului de instruire se referă la stabilirea unor modalități concrete de apreciere cantitativă și calitativă a progreselor, pe baza cărora să se poată evalua și valoarea metodelor, procedurilor, mijloacelor folosite. Socializarea în cadrul lecțiilor de educație fizică reprezintă un domeniu care ne oferă posibilități largi și concrete de apreciere obiectivă a progreselor realizate de elevi, a calității muncii efectuate de elevi și de profesori. [3]

Cultura fizică reprezintă în concepția lui Georgescu Forin (1998) o componentă a organismului social, „un fenomen fără de care societatea nu poate fi concepută. „Cultura fizică este o componentă, poate chiar domeniu, de mare complexitate a culturii universale care sintetizează categoriile, instituțiile, legitățile și bunurile materiale create pentru valorificarea exercițiului fizic. [7]

Practica educației fizice și a sportului atestă că nivelul de dezvoltare a capacităților de socializare determină, în mare măsură, îndeplinirea cerințelor prevăzute în programele colare privind lărgirea și perfecționarea sistemului de cunoștințe, priceperi, deprinderi în ceea ce privește practicile de socializare la elevi. [6]

Lecția de educație fizică este importantă pentru socializare din mai multe privințe. În primul rând, aceasta oferă ocazia de a asuma roluri diferite, de a dobândi unele deprinderi sociale, de a accepta atitudini legate de activitatea de zi cu zi sau de adaptare la obiectivele unei echipe. În al doilea rând, în cazul elevului, există un proces de învățare, de cunoaștere a lumii înconjurătoare, de achiziție de roluri prin intermediul jocului, lucru ce îl ajută pe acesta să devină sociabil. În al treilea rând, practicarea sportului organizat facilitează asocierea în vederea liberelor contacte sociale. Nu în ultimul rând, o parte importantă a socializării este dezvoltarea personalității și găsirea identității de sine, iar sportul are în acest sens un rol major, fiind factor determinant al autoaprecierii, al creșterii stimei de sine, al scăderii stresului și chiar a eficienței. În plus, există dovezi despre efectul pozitiv al activității fizice asupra comportamentului deviant și asupra stării de bine a persoanelor cu dizabilități.

În acest sens am elaborat o structură matriceală proprie în care dorim să descriem posibilele relații de determinare ce se stabilesc între practicile de socializare și efectele generate de lecția de educație fizică. Modelul elaborat arată care sunt efectele de tip formativ pe care factorii socializanți le pot induce la nivelul indivizilor supuși socializării.

Tabelul 1. Model explicativ privind legăturile ce se stabilesc între practicile de socializare și efectele socializării

		Efectele socializării	
		Elevul licean	Lecția de educație fizică
P R A C T I C I D E S O C I A L I Z A R E	Practica Socializării Pasive AA E BINE! AA E RĂU! Factorul socializator dorește absorbția pasivă a valorilor și normelor de către individul socializat.	Se integrează și manifestă conformism (se supune celui care impune).	Se reproduce, se conservă, este omogenă. Promovează intoleranța ca valoare.
	Socializare prin constrângere Presupune o logică socială mecanică, predefinită.	Se distanțează și manifestă anticonformism până la conduit deviante (se împotrivesc celui care impune).	Devine anomică lipsită de coerență în aplicarea normelor, în respectarea unui set de valori considerate imuabile, tinzând către schimbarea cutumelor.
	Practica Socializării Active SĂ ANALIZĂM ÎMPREUNĂ CUM E BINE! SĂ ANALIZĂM ÎMPREUNĂ CUM NU E BINE! Factorul socializator încurajează achiziția activă a valorilor, normelor de către individul socializat.	Se adaptează planului social, cu raportare critică la acesta (acceptă un parteneriat reciproc avantajos cu Factorul socializator).	Progresează, se schimbă, evoluează, devine o „unitate în diversitate”. Promovează toleranța ca valoare, diversitatea.
	Socializarea prin inducție presupune o logică socială ce se construiește în contexte particulare prin analiza consecințelor logice.	Se centrează cu precădere pe propria persoană, fără a putea depăși egocentrismul (dorește un parteneriat inegal, centrat pe beneficiile personale).	Pierde prin lipsa interacțiunilor sociale reciproc avantajoase. Se produce atomizarea socială și intoleranța.

În acest context putem afirma că, socializarea în cadrul lecției de educație fizică este un proces continuu prin care elevul receptează și interiorizează conștient sau inconștient, elementele integrative, îi structurează personalitatea în urma experiențelor interacționare cu agenții sociali semnificativi (profesor, colegi, coechipieri, reguli, norme) și prin aceasta reușește să dezvolte abilitățile necesare de socializare în mediu social în care trăiește.

În condițiile contemporane se intensifică rolul și importanța pregătirii profesionale a specialistului de cultură fizică pentru activitatea de socializare, în cadrul căreia contextul educațional al acesteia reprezintă o orientare fundamentală în realizarea conținutului de esență al sistemului pedagogic – „Cultura fizică”. [1,7]

Analiza și generalizarea teoriei și practicii învățământului liceal din domeniul educației fizice ne demonstrează faptul că procesul existent al pregătirii profesionale pedagogice a viitorilor specialiști de cultură fizică nu formează în deplină măsură orientarea sistemică spre activitatea profesională, spre motivația profesional conștientizată, unde predomină orientarea spre rezultat, dar nu spre

interacțiunea participanților ai procesului pedagogic, lipsește analiza calitativă a rezultatelor activității de socializare. În legătura cu aceasta a apărut necesitatea de a revizui mijloacele care se utilizează în procesul pregătirii viitorilor profesori de educație fizică pentru activitatea de socializare.

Cele expuse anterior reprezintă repere pentru actualizarea problemei de cercetare, care este determinată prin contradicție între necesitatea determinării criteriilor de socializare ale viitorilor profesori pentru activitatea de socializare și nivelului teoretico-metodic slab elaborat și reflectat în programele de studii de la facultățile respective.

În scopul obținerii informației privind optimizarea lecțiilor de educație fizică „Socializarea adolescenților în cadrul lecțiilor de educație fizică” și perfecționării procesului de instruire a elevilor liceeni am făcut un sondaj unde au fost interviuați 78 de pedagogi care au fost supuși unui chestionar, în urma căruia putem deduce următoarele rezultate:

-În vederea stabilirii formele de manifestare a procesului de socializare în cadrul lecțiilor de educație fizică am realizat un sondaj în rândul profesorilor obținând următoarele date statistice. În figura 1 prezentăm opiniile respondenților cu privire la acest aspect și putem observa că cea mai mare pondere o are devotamentul, loialitatea de 30,77 % urmată de autocontrolul, disciplina 19,66%, estimativ aceleași rezultate fiind la la spirtul de competiție și munca în echipă.

Figura 1

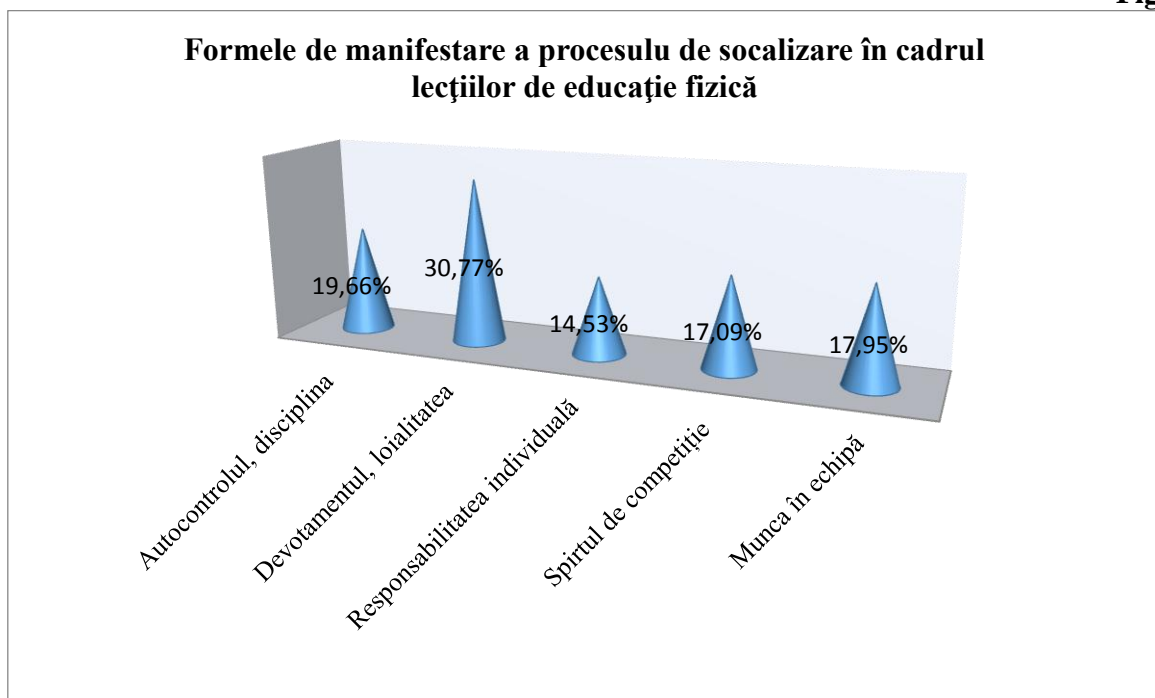

- De asemenea un aspect important este reflectat în figura 2 și care ne evidențiază faptul că cele mai eficiente metode de intensificarea a socializării în cadrul lecției de educație fizică sunt prin elaborarea tehnologiilor de realizare prin abordări interdisciplinare, acordarea unei priorități caracterului participativ-activ pentru interiorizarea mecanismelor de socializare, prin aplicarea fiecărui domeniu propus în curriculum.

Figura 2

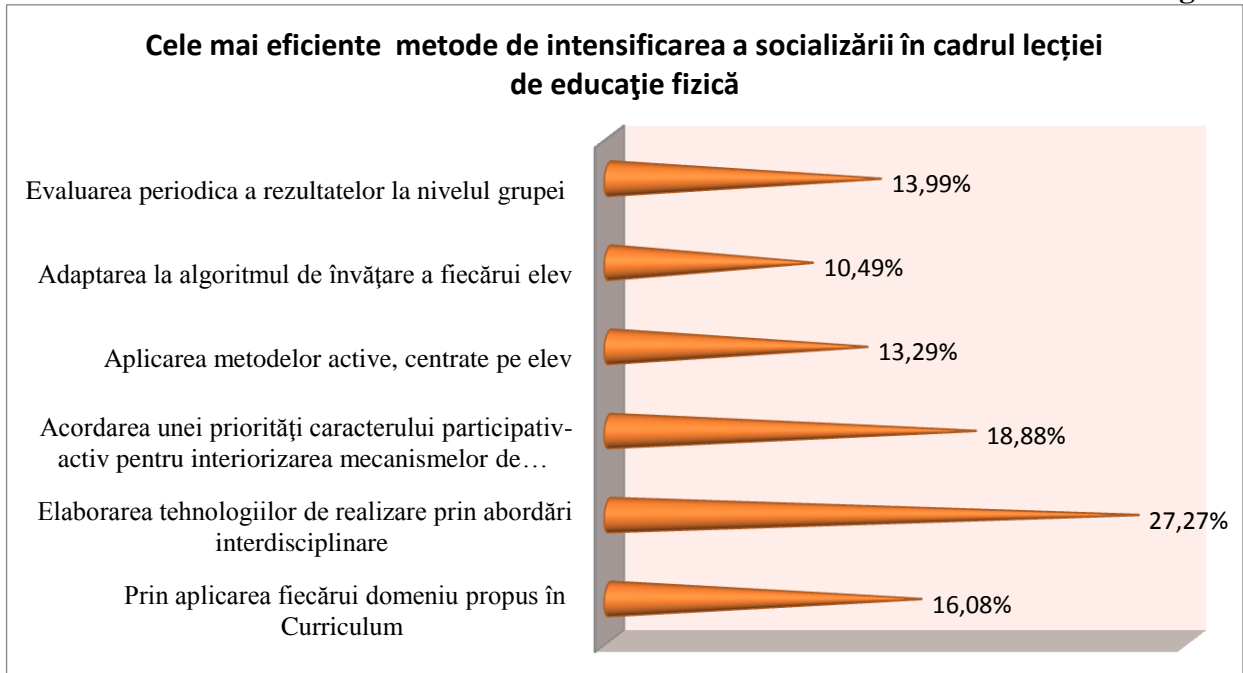

În figura 3 remarcăm opiniile respondenților cu privire la impedimentele în procesul de socializare a elevilor liceeni.

Figura 3

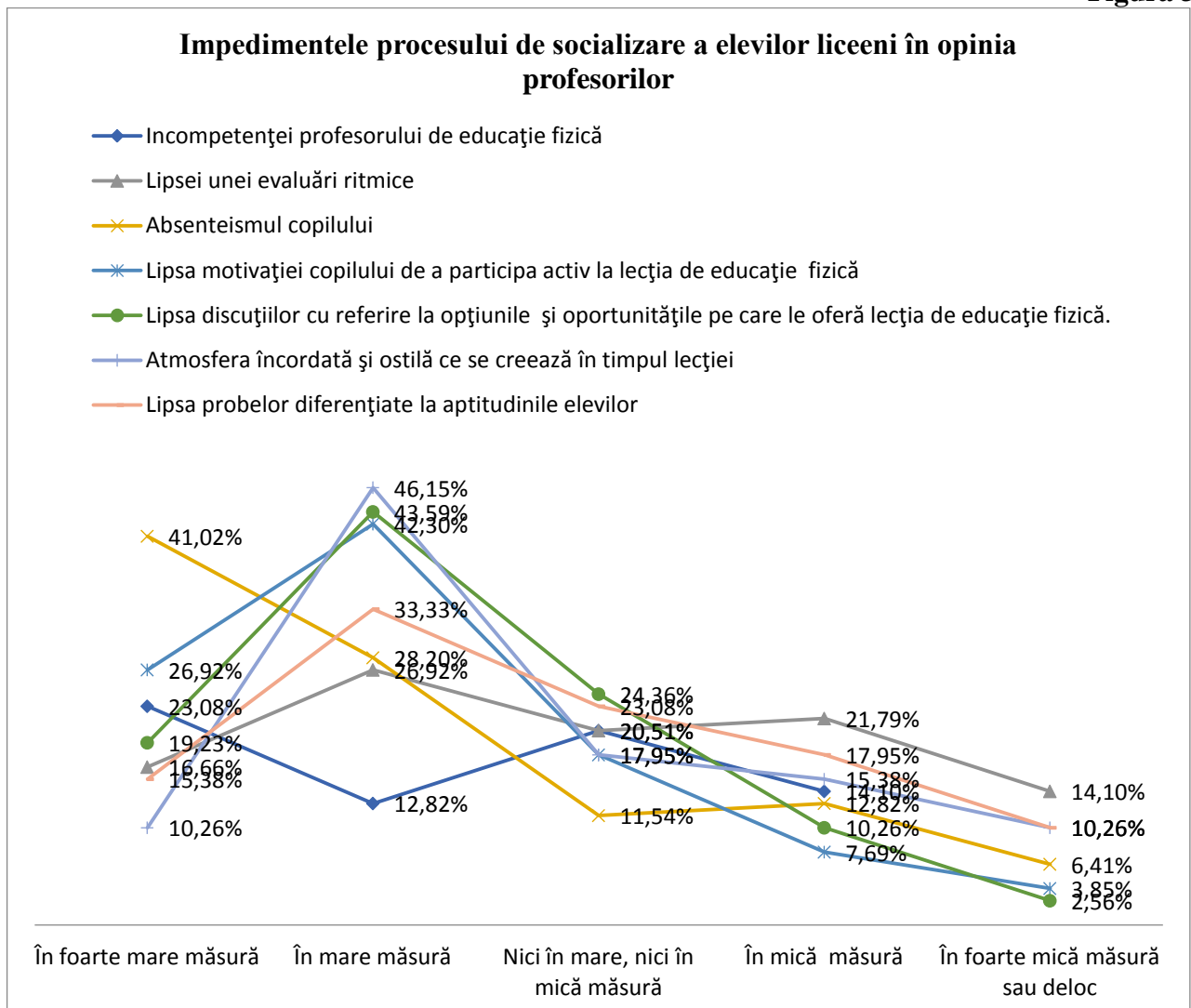

În acest context putem menționa că rolul profesorului de educație fizică în dirijarea lecțiilor de educație în vederea socializării a elevilor liceeni este:

- Satisfacerea cerințelor acesteia privind recreerea, recuperarea, socializarea prin utilizarea unor forme noi de mișcare împrumutate din diferite discipline sportive constituie 30,77%
- Optimizarea potențialului fiziologic și dezvoltarea calităților motrice la un nivel superior celui inițial - 39,74%
- Asigurarea flexibilității și adaptabilității în contexte diverse prin aplicarea unor metode variate de lucru evitând astfel suprasolicitarea - 15,38%
- Construirea și menținerea unui climat favorabil activităților de instruire prin realizarea curriculei disciplinare -14,10%

Lecția de educație fizică este un element considerat important în formarea liceenilor, fiind apreciat ca un factor de socializare cu o importanță din ce în ce mai crescută în societatea modernă. Atât dezvoltarea biologică cât și trăsăturile psihice modelate de procesul socializării continuă pe parcursul întregii vieți pe măsura asumării și exercitării a noi roluri sociale și asimilării de noi experiențe. Dacă dobândirea uneia sau alteia din aceste sarcini de dezvoltare eșuează, rezultă o serie de efecte negative printre care lipsa de adaptare socială, creșterea anxietății, dezaprobarea socială și incapacitatea de exercitare a altor sarcini.

Materialul informațional din domeniul pedagogiei educației fizice și din activitățile sportive practicate în licee, nu furnizează suficient, date experimentale care să estimeze gradul dezvoltării motrice precum și celei tehnice și legăturii dintre aceste două componente prin evaluarea raportului și influenței reciproce asupra dezvoltării multilaterale a personalității elevului din treapta învățământului liceal. Din cele expuse anterior, aceștia întâmpină un șir de dificultăți în vederea practicării educației fizice în condiții variate care îi ghidează spre realizarea scopului comun – dezvoltarea armonioasă a personalității elevilor. Acest deziderat înaintea profesorilor de educație fizică un șir de cerințe pentru corectarea procesului didactic în ansamblu și orientat special spre dezvoltarea capacităților motrice concrete, specifice.

SURSE BIBLIOGRAFICE

1. Strategia de dezvoltare a culturii fizice și sportului în Republica Moldova(2013-2020), proiect Ministerul Tineretului și Sportului al RM și UNIVERSITATEA DE STAT DE EDUCAȚIE FIZICĂ ȘI SPORT, Chișinău, 2012.
2. Silvia Briceag Psihologia vîrstelor Curs universitar BĂLȚI, 2014.
3. Adriana Rîsnoveanu Școala: agent de socializare. Bucuresti : Editura Universitară, 2010
4. Bohumil S., Patriksson G. Importanța sportului în societate. Raport privind activitatea Consiliului Europei în sport, 1996.
5. Comisia Europeană. Cartea albă a sportului, 2007.
6. Dumitrescu A. Rezumat al tezei de doctor „Sportul de masă mijloc de socializare a studenților”, Cluj Napoca, 2010.
7. Georghescu, Fl.” Cultura fizica-fenomen social”, Bucuresti, Edit.Tritonic, 1998.

УДК 378.016:796

*Инна Бойко, Анжела Атрощенко, Ксения Вашкевич
(Минск, Беларусь)*

ФИЗИЧЕСКАЯ КУЛЬТУРА СТУДЕНЧЕСКОЙ МОЛОДЕЖИ В УСЛОВИЯХ ПОВСЕДНЕВНОГО БЫТА, В РЕЖИМЕ РАСШИРЕННОГО ОТДЫХА И ВОССТАНОВЛЕНИЯ

В работе освещены вопросы внедрения физической культуры в жизнь студентов в условиях повседневного быта, в режиме расширенного отдыха и восстановления. Рассмотрена система физического воспитания студенческой молодежи.

Ключевые слова: *физическая культура, физическое воспитание, студенты, молодежь.*

The work highlights the issues of introducing physical culture into the life of students in the everyday conditions, in the mode of extended rest and recovery. The system of physical education of student youth is considered.

Keywords: *physical culture, physical education, students, youth.*

Физическое воспитание студенческой молодежи находится под неослабленным вниманием государства и общественности. Это претворяется в жизнь согласованными усилиями работников высших учебных заведений, учреждений спортивного и образовательного профиля, различных организаций и родителей [2].

Во всех звеньях содержание и формы физического воспитания преемственно взаимосвязаны. Эта система выглядит следующим образом:

а) высшее учебное заведение – занятия физической культурой и факультативные занятия по физической культуре и спорту, физкультурно-оздоровительные занятия в режиме учебного дня ВУЗа (гимнастика до занятий, физкультминутки на общеобразовательных занятиях, группы спортивного отделения); вне учебная спортивно-массовая работа (кружки физической культуры, спортивные секции, спортивные соревнования, экскурсии и походы);

б) учреждения и организации спортивного и образовательного профиля – физкультурно-оздоровительная и спортивно-массовая работа по месту жительства студентов, в парках культуры и отдыха, плавательных бассейнах, на стадионах; занятия в детско-юношеских спортивных школах, Дворцах молодежи, экскурсионно-туристических станциях, отделениях спортивных обществ;

в) семья – индивидуальные занятия гимнастикой, самостоятельные и совместные с родителями занятия физические упражнения, прогулки и экскурсии, утренняя гимнастика, выполнение заданий преподавателя физической культуры на дом, самостоятельные спортивные тренировки [4].

Возраст студенчества является особенно важным периодом в жизни подрастающего поколения. Непосредственной целью физического воспитания в этот период является содействие гармоническому развитию организма, укрепление здоровья и всесторонняя двигательная подготовка студентов.

Ведущая направленность физического воспитания у студенческой молодежи – общая физическая подготовка и профессионально-прикладная физическая подготовка (ППФП) к предстоящей трудовой деятельности в избранной профессии. Наиболее общими задачами физического воспитания студентов, вытекающими из его цели и направленности, являются:

– вооружение знаниями, умениями и навыками, обеспечивающими сознательное управление своим телом, высокую культуру движений и успешное решение конкретных двигательных задач в разнообразных условиях практической деятельности;

– разностороннее воспитание основных двигательных, а также интеллектуальных, волевых и моральных качеств;

– формирование сознательной установки на систематические занятия физическими упражнениями в целях непрерывного физического совершенствования;

– вооружение элементарными знаниями и умениями, необходимыми для самостоятельных занятий физическими упражнениями [3].

Физическое воспитание, поскольку оно влияет на формирование личности в целом, неразрывно связано со всеми другими сторонами воспитания. Особенно важной и наиболее тесной является связь физического воспитания с нравственным воспитанием. Очень существенной является связь физического воспитания с интеллектуальным образованием студентов, с эстетическим и трудовым воспитанием.

Основополагающую роль в процессе физического воспитания студенческой молодежи играет профессионально-прикладная физическая подготовка. В современных условиях в Республике Беларусь ППФП является одним из приоритетных разделов обязательного курса физического воспитания в ВУЗах. Система высшего образования страны, а также расширение профессиональной сферы труда определяет важность последующего совершенствования и интеграции ППФП в жизнедеятельность студенческой молодежи.

Главными средствами ППФП студентов являются вариативные формы физических упражнений. Некоторые из них являются основной базовой физической культуры и спорта. Часть упражнений применяются специально с учетом особенностей конкретной профессионально-трудовой деятельности. Современные условия диктуют применение в ППФП студентов моделирование характерных особенностей трудовой деятельности.

Существенная доля упражнений, применяемых в качестве средств ППФП, представляет собой упражнения, посредством которых совершенствуются двигательные умения и навыки, находящие применение в обычных условиях профессиональной деятельности. Менее специфичны те средства ППФП студентов, которые применяются, главным образом, для воспитания физических качеств, определяющих эффективность профессиональной деятельности и обуславливающих ее воздействие на человека [4].

Большое значение в процессе внедрения физической культуры в жизнь студенческой молодежи имеют учреждения и организации спортивного и образовательного профиля. Плодотворно работают детско-юношеские спортивные школы (ДЮСШ), специализированные детско-юношеские спортивные школы Олимпийского резерва (СДЮШОР) и школы высшего спортивного мастерства (ШВСМ). Все спортивные школы – и ДЮСШ, и СДЮШОР – могут иметь одно или несколько отделений по видам спорта.

К учреждениям универсального типа относятся Дворцы молодежи и парки отдыха. Физическое воспитание, как часть общей системы воспитания студентов, является одной из важнейших задач этих учреждений. Практически всей работой по физическому воспитанию студентов во Дворцах молодежи руководят физкультурно-спортивный отдел и отдел туризма и краеведения.

Дворцы молодежи, имеющие спортивные комплексы всю учебно-воспитательную работу ведут согласно положению о детско-юношеской спортивной школе, по соответствующим программам. Дворцы молодежи, не имеющие спортивных комплексов, организуют занятия по физической культуре, спорту и туризму в форме кружков или секций. Наибольшее распространение имеют следующие кружки: по ОФП, по массовым (гимнастика, легкая атлетика, спортивные игры и т.д.) и по техническим (стрелковому, мотоциклетному, радиоспорту и др.) видам спорта, по различным видам туризма (пешему, водному, велосипедному, лыжному и др.), а также альпинизм и прочее. Кроме кружков (секций) могут быть и другие формы организации занятий физической культурой, спортом и туризмом: общества и клубы.

Работа по физическому воспитанию студентов ведется не только во вне учебных учреждениях, но и во многих других общественных организациях. При добровольных спортивных обществах профсоюзов и ведомств имеются ДЮСШ, при культурно-спортивных центрах – сектора, группы, кружки для подростков.

При каждом районе имеется комиссия по работе с молодежью в микрорайонах. Комиссия собирает сведения о проживающих в микрорайоне подростках, о количестве дворовых площадок, простейших беговых дорожек, ближайших к микрорайону стадионов, залов, бассейнов; о пустырях, свободных от строений участках, где можно построить простейшие спортивные комплексы. Задачей комиссии является организация физкультурно-оздоровительной и спортивной работы, досуга и активного отдыха населения по месту жительства [1].

Общественные советы физкультуры и здоровья организуют строительство спортивных площадок, гимнастических городков, спортивных аттракционов, заливку катков, совместно с организациями коммунально-бытового обслуживания населения организуют прокат спортивного и туристского инвентаря. Физкультурные сооружения в зависимости от имеющихся условий могут быть простейшими (обычные игровые площадки для детей и подростков) или спортивного типа (теннисные корты, хоккейные поля и др.).

Широкую популярность имеют спортивные общества. Основными формами организации занятий в спортивных обществах являются: секции ОФП, спортивные секции, центральные спортивные секции, тренировочные сборы, ДЮСШ, спортивные школы молодежи.

В последние годы все больше и больше создается различных клубов, объединяющих любителей оздоровительного бега, закаливания, атлетической и ритмической гимнастики, самбо, слалом, парусного и водно-моторного спорта, спортивного ориентирования и других видов физической культуры и спорта. Клубы создаются при коллективах физической культуры крупных учреждений, учебных заведений, при спортивных сооружениях, парках культуры и отдыха. Основными источниками финансирования таких самостоятельных клубов служат средства, выделяемые на физкультурно-оздоровительную и спортивную работу шефствующими организациями.

Все занимающиеся должны находиться под постоянным врачебным контролем, осуществляемым врачебно-физкультурными диспансерами, поликлиниками, медпунктами, кабинетами врачебного контроля.

Физкультурно-оздоровительные комбинаты (ФОК) имеют физкультурно-оздоровительные группы для подростков, кабинеты ЛФК, бассейны и бани, пункты проката спортивного инвентаря, ремонтные мастерские, лодочные станции. Подобного рода учреждения стали организовывать крупные промышленные и сельскохозяйственные предприятия преимущественно для своих работников и членов их семей. Услуги ФОКов платные, однако, плата не велика [3].

Не смотря на значимую роль ВУЗа, общественных организаций и учреждений спортивного профиля существенное значение у студенческой молодежи имеет физическая культура в условиях повседневного быта, в семье.

Гармоничное сочетание семейного и общественного физического воспитания предполагает внедрение в семейный быт ежедневных разнообразных занятий студентов физическими упражнениями. Они являются необходимым дополнением к занятиям физической культурой, а также к физкультурно-оздоровительным и спортивным занятиям, в которых студенты принимают добровольное участие.

К занятиям студентов физическими упражнениями в условиях семьи обычно относят: утреннюю гимнастику (зарядку), выполнение домашних заданий по физической культуре на дом, игры и упражнения спортивного характера в свободное от занятий время, прогулки, экскурсии. Основой содержания всех этих занятий являются знакомые физические упражнения, их варианты, творчески создаваемые самими занимающимися [1].

Таким образом, исходя из вышесказанного, можно отметить, что последовательное физическое совершенствование является целью физического воспитания студентов. Организуют и проводят вне учебную работу самые разнообразные государственные и общественные учреждения, ведомства и организации. Содержание занятий физическими упражнениями вне учебы разнообразно. Оно содействует активизации двигательного режима студентов, помогает занять их досуг интересными физкультурно-оздоровительными

мероприяттями, улучшает общую физическую подготовленность. В многолетней практике организации физического воспитания студентов вне учебы сложились и используются учебно-тренировочные занятия в кружках, секциях по различным видам спорта, командах; массовые спортивные соревнования; физкультурно-оздоровительные праздники; физкультурно-оздоровительные мероприятия в повседневном быту.

Семье принадлежит определяющая роль в укреплении здоровья и дальнейшем совершенствовании тех двигательных умений и навыков, с которыми подростки знакомятся на занятиях физической культуры.

ИСТОЧНИКИ И ЛИТЕРАТУРА

1. Богданов Г.П. Занимайтесь всей семьей. Москва: Физкультура и спорт, 1987. 93 с.
2. Государственная программа развития физической культуры и спорта в Республике Беларусь на 2021 – 2025 годы. Утверждено Постановлением Совета Министров Республики Беларусь 29.01.2021 № 54. URL: <http://pravo.by>. Дата доступа: 24.09.2021
3. Кудашова Л.Т. Профессионально-прикладная физическая подготовка студентов: учебное пособие. Санкт-Петербург, СПбГЭУ, 2014. 78 с.
4. Матвеев Л.П. Теория и методика физической культуры. Москва: Физкультура и спорт, 1991. С. 185-213.

*Юлия Боярина, Анна Цагельникова, Олег Цыганов
(Минск, Беларусь)*

МЕТОДИКА РАЗВИТИЯ СКОРОСТНЫХ СПОСОБНОСТЕЙ У ЮНЫХ ТЕННИСИСТОВ 11-13 ЛЕТ

В данной статье представлены результаты тестирования уровня развития скоростных способностей у юных теннисистов, после применения специально разработанного комплекса упражнений в учебно-тренировочном процессе. Достоверное улучшение показателей развития скоростных способностей юных теннисистов экспериментальной группы, свидетельствуют об эффективности использования данного комплекса упражнений.

Ключевые слова: теннис, скоростные способности, юные теннисисты, тестирование, педагогический эксперимент, физическое упражнение.

This article presents the results of testing the level of development of speed abilities in young tennis players, after the use of a specially developed set of exercises in the educational and training process. A significant improvement in the development of speed abilities of young tennis players of the experimental group indicates the effectiveness of the use of this set of exercises.

Keywords: Tennis, speed abilities, young tennis players, testing, pedagogical experiment, physical exercise.

Теннис – один из самых популярных в мире среди игровых видов спорта. В связи с этим большое внимание уделяется изучению особенностей этой игры и спортивной подготовке юных спортсменов. В процессе спортивной подготовки теннисистов очень большую роль играет физическая подготовка.

Современный теннис характеризуется высоким темпом игры, разнообразием технико-тактических действий, отличающихся по характеру, внешней форме, сочетанию скоростно-временных параметров, направлению, скорости и вращению мяча. Одним из важнейших навыков теннисиста являются скоростные способности [3, с. 24]. Понятие «скоростные способности» подразумевает не только скорость передвижения по площадке, но и скорость выполнения удара, частоту движений, а также время принятия решения (реакции). Важно

владеть именно этим комплексным навыком, помогающим теннисисту осуществлять быстрые перемещения по корту и удары, активные приемы подачи, блокировки мяча у сетки. Быстрота двигательной реакции и быстрота движений, стремительность атак и самоотверженность защиты, неожиданность и остроумие тактических комбинаций, выполняемых в доли секунды, представляет собой захватывающее спортивное зрелище. Современную технику теннисиста характеризуют две стороны: передвижения игрока и удары по мячу. Основные направления развития скоростных способностей – это работа над увеличением быстроты движения, быстроты двигательной реакции на мяч, скорости игровой руки и быстроты передвижений по корту [1, с. 224]. Во время игры теннисисту приходится много передвигаться, чтобы выиграть у противника лишь одно очко. Для выигрыша этого очка частенько требуется пять-десять, а то и больше ударов при самых различных положениях корпуса и ног спортсмена. Нередко ударному движению предшествуют молниеносные подготовительные действия. Все это требует серьезной работы над скоростными качествами в детском и юношеском возрасте, развитие которых будет способствовать дальнейшему росту спортивного мастерства теннисистов [2, с 53; 4, с. 224; 5 с. 345].

С учетом изложенного работа проводилась с целью – разработки комплексов упражнений для развития скоростных способностей у юных теннисистов 11-13 лет и экспериментально их апробировать для дальнейшего практического использования.

Для решения поставленных задач в работе использовались следующие методы исследования: анализ и обобщение данных специальной литературы; педагогические наблюдения; педагогический эксперимент; метод тестирования; методы математической статистики.

Проведенный анализ специальной научно-методической литературы и педагогические наблюдения за проведением учебно-тренировочных занятий ведущими тренерами, позволили нам, разработать комплексы упражнений, направленные на развитие скоростных способностей с учетом особенностей молодого организма и подготовленности обследованных теннисистов.

Ключевые моменты, которые мы учитывали на учебно-тренировочных занятиях, при развитии скоростных качеств, заключались в продолжительности перерыва на отдых перед повтором упражнений. Спортсменам во время отдыха предстояло полностью восстановиться. Следует заметить, что развитие скоростных качеств по рекомендации ученых не проводилось на фоне психологического или физического утомления спортсменов.

Разработанные комплексы мы подразделили следующим образом: упражнения для развития скорости движения руки, выполняющей удар; упражнения для развития скорости ударных движений; упражнения для развития скорости передвижения; упражнения для развития быстроты реакции и передвижения у тренировочной стенки; развитие скоростных способностей на корте; подвижные игры для развития скоростных способностей.

В педагогическом эксперименте приняли участие 22 теннисиста, в возрасте 11-13 лет, которые вошли в состав контрольной и экспериментальной групп. Учебно-тренировочные занятия в экспериментальной группе проводились 3 раза в неделю, на которых были апробированы разработанные комплексы упражнений. Эксперимент длился 5 месяцев. В таблице 1, представлены результаты тестирования уровня развития скоростно-силовых способностей в контрольной и экспериментальной группах до и после педагогического эксперимента.

По результатам тестирования до педагогического эксперимента, из таблицы 1 видно, что уровень скоростных способностей, в обеих группах был в целом на одном уровне.

Тенденції та перспективи розвитку науки і освіти в умовах глобалізації

Таблиця 1. Показатели скоростно-силовых способностей теннисистов 11-13 лет в контрольной и экспериментальной группах до и после педагогического эксперимента

Тесты	Контрольная группа		Прирост	Экспериментальная группа		Прирост
	до экс-та	после экс-та		до экс-та	после экс-та	
1.Имитация удара справа, стоя на месте за 20 (сек.), (кол-во раз).	7,5±0,1	8,2±0,1	0,7	7,6±0,1	8,7±0,2	1,5
2.Имитация удара слева, стоя на месте за 20 (сек.), (кол-во раз).	7,1±0,1	7,6±0,1	0,5	7,3±0,1	8,2±0,2	1,1
3.Перемещение в 3-х метровой зоне 10 раз вправо-влево, пробежав 30 метров (сек.).	7,55±0,3	7,33±0,36	0,22	7,48±0,14	7,11±0,26	0,37
4.Прыжок в длину с места (см.).	186,3±7,3	191,4±0,25	12	183,4±8,7	197,2±0,14	19,4
5.Бег 10 метров с высокого старта (сек.).	2,19±0,1	2,01±0,1	0,18	2,22±0,1	1,90±0,1	0,32

Однако после педагогического эксперимента, анализируя прирост результатов тестирования скоростных качеств у теннисистов 11-13 лет, позволяет заключить, что в целом испытуемые улучшили скоростные качества в обеих группах. Однако в экспериментальной группе прирост результатов по всем тестам был значительно выше (рис. 1, 2, 3, 4).



Рис. 1. Показатели результатов с использованием теста

«Имитация удара справа и слева, стоя на месте за 20 с, (кол-во раз)»



Рис. 2. Перемещение в 3-метровой зоне 10 раз вправо-влево, пробежав 30 метров

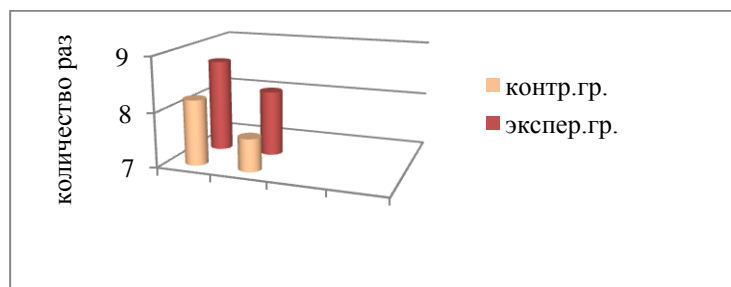

Рис. 3. Прыжок в длину с места

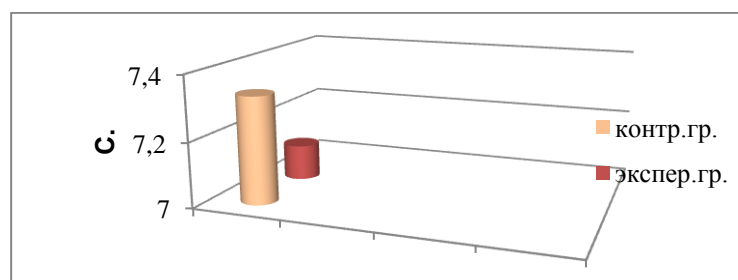

Рис. 4. Бег 10 метров с высокого старта

Для развития скоростных качеств у юных теннисистов, нами были подобраны упражнения, которые по характеру и структуре выполнения соответствуют или близки к соревновательным упражнениям. Разработанные комплексы упражнений направлены на воспитание скорости ударных движений, на воспитание скорости передвижений, на развитие скорости реакции. Результаты тестирования свидетельствуют о целесообразности применения комплексов упражнений для развития и дальнейшего совершенствования специальных скоростных качеств теннисистов 11-13 лет.

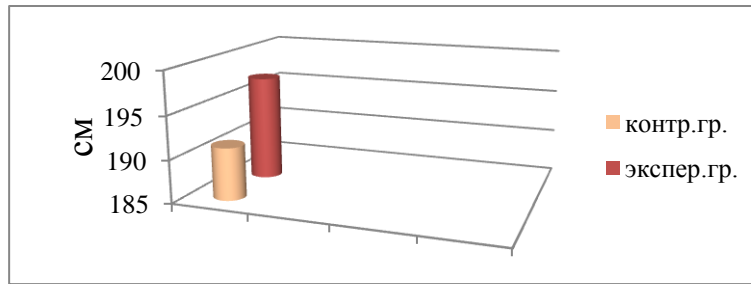
ИСТОЧНИКИ И ЛИТЕРАТУРА

1. Боллетьеры Н. Теннисная Академия. Москва: Издательство «ЭКСМО», 2003. 448 с.
2. Губа В. П., Тарпищев Ш. А., Самойлов А. Б. Особенности подготовки юных теннисистов. Москва: СпортАкадемПресс, 2003. 132 с.
3. Голенко В. А., Скородумова А. П., Тарпищев Ш. А. Школа тенниса. Москва: «Дедалус», 2001. 192 с.
4. Гороховский В. Л., Романовский В. Е. Большой теннис: для всех и для каждого. Москва: «ФЕНИКС», 2004. 352 с.
5. Тумашенко В.П. Большой теннис: учебное пособие. Москва: Владос, 2007. 649 с.

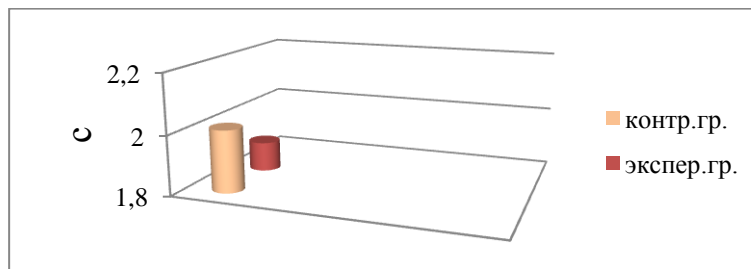
*Мила Долинiна
(Київ, Україна)*

ЗНИЖЕННЯ ЗАЙВОЇ ВАГИ СТУДЕНТІВ ЗА ДОПОМОГОЮ ФІЗИЧНИХ ВПРАВ

Одна з найбільш серйозних і глобальних проблем зі здоров'ям людей в цьому столітті – це надлишкова вага, яку порівнюють з «чумою двадцять першого століття». В Україні, в середньому 30 % осіб працездатного віку мають ожиріння і 25 % – надлишкову масу тіла. Надмірна вага і ожиріння можуть завдавати непоправної шкоди здоров'ю, тому ВООЗ розглядає ожиріння як глобальну епідемію, що охоплює мільйони людей. Особливо тривожна тенденція спостерігається серед молоді, що створює велику загрозу здоров'ю майбутніх поколінь.

Ключові слова: надмірна маса тіла, ожиріння, фізичні вправи.

One of the most serious and global human health problems of this century is being overweight, which has been compared to the "plague of the twenty-first century." In Ukraine, an average of 30% of people of working age are obese and 25% are overweight. Overweight and obesity can cause irreparable damage to health, so the WHO considers obesity to be a global epidemic affecting millions of people. There is a particularly worrying trend among young people, which poses a great threat to the health of future generations.

Keywords: *overweight, obesity, exercise.*

Проблема надлишкової маси тіла та ожиріння стала серйозною загрозою для багатьох людей, що набула соціального характеру.

Надмірна вага і ожиріння – результат формування аномальних або надмірних жирових відкладень, які можуть завдавати шкоди здоров'ю.

Надмірна маса тіла безперечно є однією з основних причин невдоволення своєю зовнішністю, але головна небезпека полягає в тому, що ожиріння може завдати непоправної шкоди здоров'ю внаслідок розвитку тяжких захворювань, які в більшості випадків призводять до скорочення тривалості життя та інвалідності.

У людей із надмірною вагою порушується нормальна діяльність серцево-судинної системи, частіше розвивається цукровий діабет, атеросклероз, гіпертонічна та жовчно-кам'яна хвороба, а також страждають на захворювання хребта, суглобів, сексуальні та інші розлади. Такі хвороби, як грип, ГРВІ, пневмонія і багато інших захворювань, протікають важче, триваліше, часто з рядом ускладнень. Надмірна маса тіла впливає на тривалість життя, вкорочуючи його на 10-15 років.

Причинами надмірної ваги можуть бути різні захворювання, малорухливий спосіб життя і, безумовно, нерациональне харчування.

Вирізняють дві форми надлишкової маси тіла – первинну і вторинну. При постійному переїданні і малорухливому способі життя одна стадія непомітно переходить в іншу.

При первинній формі – накопичення жиру в організмі не пов'язане з будь-якими захворюваннями, а є наслідком зовнішніх впливів. Ця форма є найпоширеніша і становить понад 70 % випадків ожиріння, її також називають «ожирінням від переїдання» або «ожирінням від лінощів».

Друга (вторинна) форма ожиріння – трапляється значно рідше і пов'язана головним чином з ендокринними розладами. Спроби схуднути за допомогою дієти та фізкультури у пацієнтів з цією формою, як правило бувають безуспішними і вимагають обстеження та лікування у ендокринолога.

Рациональне харчування і систематичні фізкультурні заняття можуть призвести до швидкого і значного зниження ваги. Схуднути можна двома шляхами: або зменшити надходження калорій в організм, або витратити їх за рахунок підвищених фізичних навантажень. Можна і те й інше. Заняття фізичними вправами піднімуть настрій, допоможуть позбутися зайвої ваги, зміцнять м'язи і нададуть впевненість у собі.

Відомо, що рух – це життя. Оздоровчих комплексів, вправ, методик для схуднення зараз безліч. Для того щоб просто підтягти тіло не обійтися без фізичного навантаження, ефективність якого доведено – зростає загальний обсяг крові, збільшується об'єм легенів, зміцнюються серцевий м'яз і кісткова система. Фізичні вправи допомагають справитися з втомою і емоційними стресами і підвищити працездатність. Завдяки фізичним навантаженням можливо не тільки підтримувати постійну вагу, але і схуднути. Використовуючи різноманітні програми занять, можна отримати максимум користі за мінімум часу.

Аквааеробіка – один з найефективніших способів схуднення та позбавлення від целюліту. Це особливий вид фізичної активності, коли одночасно працює вся мускулатура, а покращення циркуляції кровотоку сприяє боротьбі із застоєм крові і лімфи, який являється однією з причин целюліту.

Аквааеробіка має додаткові переваги перед іншими видами аеробіки – при заняттях у воді за менший час спалюється більше калорій.

Температура води в басейні на 8-10 градусів нижче температури тіла, що теж таки сприяє втраті калорій і, як наслідок позбавленню від жирових відкладень.

Плавання – це чудовий спосіб залишатися у формі і схуднути. Для схуднення важливі – тривалість, стиль плавання, активність рухів.

Найбільша кількість жиру спалюється тоді, коли активно працює велика кількість м'язів. Щоб схуднути і укріпити м'язи, тренуватися потрібно, не менше трьох разів на тиждень по 40 хвилин. Ефект стає досяжний тільки тоді, коли 80 % часу, проведеного в басейні, присвячується плаванню, а не відпочинку і лежанню на спині.

При цьому плавати необхідно без зупинки, постійно активно рухатися. Стилi плавання потрібно міняти, щоб задіяти всі групи м'язів, так як кожна з них потребує уваги. Кожен стиль плавання дає хороше навантаження на м'язи. При плаванні кролем задіяні всі м'язи тіла і спалюється 570 кілокалорій на годину.

Брас трохи поступається, спалюючи близько 450 кілокалорій, та зате він відмінно розвиває дихальну систему і відповідає за зміцнення ніг, гомілки і м'язи стегон, тренує м'язи плечового пояса. Плавання на спині дозволяє позбутися від зайвих кілограмів на боках і покращує поставу. Батерфляй дає навантаження на прес, руки, ноги і хребет.

Після занять у басейні бажано не їсти протягом години, тому що тіло ще продовжує спалювати жир.

Скандинавська ходьба – підходить людям із зайвою вагою і ожирінням у плані схуднення і взагалі як вид активності. Вона зміцнює серцево-судинну та дихальну системи, розслаблює нервову, підвищує тонус м'язів і шкіри. На відміну від бігу і силових вправ не так сильно навантажує суглоби, а кількість спалюваної енергії дорівнює витратам при бігу. За допомогою скандинавської ходьби можливо не тільки схуднути, але і підтягнути тіло, зміцнити м'язовий корсет, зробити поставу більш стрункою, придбати гнучкість.

За одну годину ходьби спалюється близько 350 ккал. Витрата калорій залежить від правильного виконання техніки пересування, від маси людини, що займається, інтенсивності та тривалості тренування, рельєфу місцевості в цілому.

Дуже важливо, щоб такі прогулянки були регулярними. Схуднення досягається не тільки за рахунок тренувань, а і за рахунок дієти. Звичайно для того щоб отримати бажаний ефект необхідно скорегувати харчування.

Скандинавська ходьба доступна абсолютно всім, незалежно від віку, статури, стану здоров'я людини.

Ходьба – ідеальний метод позбавлення від зайвих кілограмів та зміцнення здоров'я.

Для студентів-початківців, які мають проблеми зі здоров'ям рекомендується починати свої тренування з ходьби для схуднення, з початкового рівня.

Початковий рівень – загальний час ходьби 25-30 хвилин. Чергування швидкої і спокійної ходьби (1 хв. ходьби в швидкому темпі, 1 хв. ходьби в спокійному темпі). Займатись бажано щодня.

Якщо студент підготовлений і має добре самопочуття, то можна відразу вибрати середній рівень ходьби для схуднення.

Середній рівень – загальний час ходьби одна година. Чергування швидкої і спокійної ходьби, але інтервал між ними суттєво збільшився. Необхідно пройти 15 хвилин в спокійному темпі (розминка), потім 30 хвилин в швидкому темпі, і закінчити тренування 15 хвилинами спокійної ходьби.

Високий рівень – загальний час ходьби 1-1,5 години. Базується на чергуванні швидкої і спокійної ходьби, але ходити в швидкому темпі не менше 1 години. Як варіант, одну годину можна розбити на дві частини по 30 хвилин. Все залежить від рівня підготовки та самопочуття.

Шейпінг – це комбінація аеробіки та атлетизму. Shape – в перекладі з англійської означає формувати, надавати певні риси. Перевага шейпінгу в тому, що з його допомогою цілком реально зробити фігуру саме такою, яка подобається вам.

Відчутні зміни у фігурі почнуть з'являтися лише через 2-3 місяці, тому при занятті шейпінгом слід запастися терпінням.

Каланетика – швидкий спосіб позбутися зайвих кілограмів. Система заснована на стрейчингу (розтяжках) і статичних вправах, які викликають активність глибоко розташованих м'язових груп. Тому, глибокі ділянки залежалої жирової тканини швидко починають худнути. Каланетика дає дивовижні результати, які можна побачити вже через кілька занять.

Вправи мають оздоровчий ефект. Кожна вправа розроблена таким чином, що одночасно всі м'язи працюють і розвиваються рівномірно. Рівень метаболізму (обміну речовин у м'язовій масі) під час занять різко зростає – відбувається спалювання великої кількості калорій.

Аеробіка – краща профілактика багатьох захворювань. Аеробні тренування змушують серце і судини постійно працювати, адаптуючись до зростаючих навантажень.

Під час виконання аеробних вправ в організмі проходить ряд важливих процесів, а саме: вправи сприяють втраті калорій; фізичні вправи пришвидшують процеси обміну речовин в м'язових клітинах; жири спалюються у вигляді палива; вправи зміцнюють м'язи; приводять апетит у відповідність зі споживанням енергії.

Найбільш оптимальна частота занять – три рази на тиждень. Тривалість одного заняття може варіюватися від 30 хвилин до 1,5 години, все залежить від поставлених цілей і завдань.

Скакалка – це один з найкращих методів підвищення рівня фізичної підготовки, це тренування яке доступне кожному в будь-якому місці і в будь-який час. Це найпростіша вправа, яка приносить велику користь всьому організму. Всі вправи зі скакалкою у деякій мірі можуть замінити біг.

Стрибки із скакалкою розвивають витривалість, зміцнюють серцево-судинну, дихальну системи, розвивають стрибучість, допомагають позбавитись надлишкової ваги тіла, укріплюють м'язи ніг, допомагають зробити фігуру стрункою і привабливою.

Для усунення зайвої ваги потрібно виконувати стрибкові вправи в повільному темпі не менш 15-20 хвилин. Ефект буде більш значним, якщо стрибати без зупинки 30 хвилин, і більше, але до цього треба ретельно підготуватися: поступово збільшувати час для стрибків і скорочувати паузи для відпочинку між ними. Стрибкові вправи рекомендовано починати так: 40-45 секунд, потім відпочинок 1-2 хвилини або виконати загально-розвиваючі вправи, після чого повторити стрибки 3-4 рази. Пульс може доходити до 140-160 ударів в хвилину і більше, в залежності від віку та ступеня підготовки.

Стрибкові вправи протипоказані тим, хто має захворювання серцево-судинної системи, порушення жирового обміну 3-4 ступеня, короткозорістю різного ступеня з ускладненнями на очне дно, далекозорістю високого ступеня, а також варикозне розширення судин ніг.

Підвищення фізичної активності в комплексі з низькокалорійною дієтою сприяє більшому зниженню надмірної ваги, ніж використання тільки дієти або лише фізичних тренувань. Найбільш ефективним засобом – є збільшення повсякденної фізичної активності, тим більше, що люди з надлишковою вагою більш схильні до малорухливого способу життя. Фізична активність при неконтрольованому режимі може зашкодити здоров'ю. Тому, для розробки індивідуальної програми харчування та комплексу фізичних вправ необхідні консультації дієтолога та лікаря лікувальної фізкультури.

ДЖЕРЕЛА ТА ЛІТЕРАТУРА

1. Руцька Т. Як позбутися зайвої ваги за 10 хвилин в день. Донецьк: ООО «Агентство Мультипрес», 2012. 288 с.
2. Присяжник С.І. Фізичне виховання: навч. пос. Київ: Центр учбової літератури, 2008. 504 с.

3. Мотылянская Р.Е., Сидоров А.П., Мисюлин С.С. Дозированная ходьба и оздоровительный бег: методические рекомендации. М.: Физкультура и спорт, 1982. 23 с.
4. Ухов В.В., Сорокин М.П. Оздоровительная ходьба и бег. Л.: ГДОИФК им. П.Ф.Лесгафта, 1983. 54 с.
5. URL: <http://atocentr.sumy.ua/?p=6782>
6. URL: <http://med-arhiv.com/skandinavskaya-hodba-z-palicyami-korist-shkodu/>
7. URL: <https://med-magazin.ua/ua/articles/view/484/>
8. URL: <https://lifestyle.segodnya.ua/ua/lifestyle/wellness/mozhno-li-pohudet-gulyaya-s-palkami-chem-i-komu-polezna-skandinavskaya-hodba-1525342.html>
9. URL: <https://cherry-lady.com.ua/trenazhery/129-plavannya>
10. URL: <http://paralleli.if.ua/9377-skandinavskaya-khodba-dlya-skhudnennya-yak-pravilno-zaymatisya-korist-i-uroki-dlya-pochatkovitsiv-z-video.html>
11. URL: <https://jak.waykun.com/articles/hodba-dlja-shudnennja-jak-pravilno-hoditi-i.html>
12. URL: <http://29gp.by/informatsiya/novosti/681-izbytochnyj-ves-i-ozhirenie>

УДК 796.011.1

*Лариса Індиченко, Алла Петренко
(Дніпро, Україна)*

РОЗВИТОК ІНВАЛІДНОГО СПОРТУ В УКРАЇНІ

У роботі розглянуто питання розвитку інвалідного спорту в Україні. Висвітлено питання досягнення високих спортивних результатів, розвиток і популяризація спорту серед людей з інвалідністю. Узагальнено можливість підготовки спортсменів з обмеженими можливостями високого класу, підготовки членів і кандидатів у члени збірних команд України, охоплення людей з інвалідністю країни заняттями фізичною культурою і спортом.

Ключові слова: *інваспорт, нозологія, Національний комітет спорту інвалідів України, інвалідність, паралімпійський рух, види спорту, вади, Дефлімпійські ігри.*

The paper considers the development of disability sports in Ukraine. The issues of achieving high sports results, development and popularization of sports among people with disabilities are covered. The possibility of training high-class athletes with disabilities, training members and candidates for members of the national teams of Ukraine, coverage of people with disabilities in the country with

physical culture and sports is generalized.

Key words: *invasport, nosology, National Committee for Sports for the Disabled of Ukraine, disability, Paralympic movement, sports, defects, Deaflympics.*

Інваспорт – система фізкультури та спорту осіб з інвалідністю, що функціонує в Україні на державному рівні. Розроблена головою Паралімпійського комітету України Валерієм Сушкевичем. Формування спортивного руху інвалідів в Україні бере свій початок з 1989 року. Саме в цей час почали створюватись фізкультурно-спортивні та оздоровчі клуби інвалідів. Громадськість інвалідів активно боролась за визнання соціальної значимості фізкультурного руху та необхідності відповідної підтримки. Завдяки цьому у 1992 році згідно з Законом України “Про основи соціальної захищеності інвалідів” №875-ХІІ від 21.03.91 р. були засновані обласні та міські центри з фізичної культури і спорту інвалідів «Інваспорт». У подальшому ці громадські об’єднання стали основою для створення національних федерацій спорту людей з інвалідністю з різними видами уражень: опорно-рухового апарату, порушеннями зору, слуху та інтелекту. У квітні 1992 року, чотири федерації об’єдналися у Національний комітет спорту інвалідів України, що на сучасному

етапі представляє Україну у міжнародному паралімпійському русі, виконуючи функції Національного паралімпійського комітету, а також сприяє участі українських спортсменів у Дефлімпійських іграх [1].

Мета дослідження – надати рекомендації щодо розвитку і популяризації спорту серед людей з інвалідністю в Україні; підвищення мотивації проведення змагань, залучення підготовки спортсменів з обмеженими можливостями високого класу для досягнення високих спортивних результатів.

У 1998 р. з метою створення умов для реалізації державної політики у сфері зміцнення здоров'я населення України засобами фізичного виховання, фізичної культури і спорту та задоволення потреб у поліпшенні здоров'я, фізичному та духовному розвитку, Указом Президента України було затверджено цільову комплексну програму "Фізичне виховання – здоров'я нації". У зв'язку з тим, що кількість інвалідів в Україні перебільшує 2 млн осіб, одним з напрямів реалізації цієї Програми було визначено фізкультурно-оздоровчу реабілітаційну та спортивну діяльність серед інвалідів. Було наголошено, що фізична культура і спорт серед інвалідів є складовою частиною фізкультурного руху України, що об'єднує соціально-демографічні групи населення з різними формами вад, є одним з важливих напрямів соціальної політики держави і забезпечує реалізацію прав громадян України, які мають певну ступінь втрати здоров'я, на заняття фізичною культурою і спортом, досягнення вищих спортивних результатів та їх відповідну оцінку суспільством і державою. Стрімкий зліт масового спорту інвалідів відбувся, коли в Україні була започаткована діяльність унікальної, і поки що єдиної в світі державної системи управління фізичною культурою і спортом людей з інвалідністю.

Поєднання діяльності Національного комітету спорту інвалідів України і державної системи „Інваспорт” стало могутнім фактором розвитку фізичної культури і спорту інвалідів у нашій державі. Станом на сьогодні (2021 р.) в Україні – 25 регіональних центрів з фізичної культури і спорту інвалідів «Інваспорт», 3 міських та 2 районних центра, 27 дитячо-юнацьких спортивних шкіл для дітей з інвалідністю, включаючи 2 спеціалізовані, а також 106 фізкультурно-оздоровчих клубів. Щорічно в Україні проводяться понад 250 чемпіонатів та кубків з 19 видів спорту серед людей з інвалідністю з ураженнями зору, слуху, опорно-рухового апарату та інтелекту, а також Всеукраїнська спартакіада для дітей з інвалідністю "Повір у себе" [2].

Провідні спортсмени України досягли значних успіхів у найпрестижніших міжнародних змаганнях, гідно представляючи державу. Серед них високе звання „Заслужений майстер спорту України” присвоєно 287 провідним спортсменам, 819 – звання „Майстер спорту України міжнародного класу”, 1366 – звання „Майстер спорту України”, "Заслужений тренер України" – 311 фахівцям. Загалом за роки незалежності 2783 особи з інвалідністю та їх тренери отримали

почесні звання у сфері фізичної культури і спорту [3].

Основними завданнями Українського центру "Інваспорт" є внесення пропозицій щодо формування державної політики з питань спортивної та фізкультурно-реабілітаційної роботи серед інвалідів, розробки проектів концепцій, програм або їхніх розділів з цієї роботи, забезпечення їх реалізації. "Інваспорт" забезпечує виконання комплексних та цільових програм або окремих розділів з питань фізкультурно-реабілітаційної та спортивної роботи з інвалідами; спрямовує державні й залучені фінансові та матеріальні ресурси на забезпечення фізкультурно-спортивних заходів, передбачених єдиним календарним планом спортивних змагань і зборів серед інвалідів, контролює їх виконання; спільно зі спортивними федераціями інвалідів та Національним комітетом спорту інвалідів України розробляє та подає до Державного Комітету з питань фізичної культури і спорту пропозиції щодо норм, умов, вимог Єдиної спортивної класифікації, та в установленому порядку подає пропозиції щодо визнання видів спорту, якими займаються інваліди, вживає заходів щодо їх розвитку та поширення на території України. Одним із основних напрямків роботи Українського і

регіональних центрів "Інваспорт" є реабілітація інвалідів засобами фізичної культури і спорту [4].

Різними формами фізкультурно-реабілітаційної роботи в Україні охоплено майже 40 тисяч інвалідів з вадами слуху, вадами зору, ураженнями опорно-рухового апарату, церебральним паралічем, вадами розумового і фізичного розвитку, серед яких культивуються такі види спорту як бадмінтон, баскетбол, баскетбол у візках, боротьба греко-римська, боротьба вільна, біатлон, більярдний спорт, волейбол, волейбол сидячи, велосипедний спорт - трек, велосипедний спорт - шосе, вітрильний спорт, голбол, гімнастика спортивна, гімнастика художня, гірськолижний спорт, дзюдо, ковзанярський спорт, легка атлетика, лижні гонки, плавання, паверліфтинг, ролінгбол, спортивне орієнтування, стрільба з лука, софтбол, теніс, теніс на візках, теніс настільний, футбол, фехтування, хокей з шайбою, хокей на траві, шашки, шахи [3, с. 50-54].

Одним з вагомих показників ефективності роботи системи центрів "Інваспорт" є участь спортсменів-інвалідів України у Національних та міжнародних змаганнях. Станом на 01.01.2021 р. в спортивних секціях і ДЮСШ займалися понад 19,9 тис. інвалідів, 7,2 тис. – з вадами слуху (36% від загальної кількості); 3,4 тис. – з вадами зору (17%); 5,9 тис. – з ураженнями опорно-рухового апарату (30%); 3,4 тис. – з вадами розумового і фізичного розвитку (17%). Найбільш популярними видами спорту серед інвалідів традиційно залишаються легка атлетика, якою займалися 4023 особи, футбол – 2556 осіб, теніс настільний – 2111 осіб, шахи – 1945 осіб, шашки – 1622 особи, плавання – 1544 особи [5].

Вперше Національна збірна команда інвалідів України взяла участь у X Паралімпійських іграх (Атланта, 1996 р.). Українським спортсменам вдалося показати високі результати і завоювати сім Паралімпійських нагород – одну золоту, чотири срібні і дві бронзові медалі. Збірна України (31 спортсмен) взяла участь у Паралімпійській програмі з таких видів спорту: легка атлетика, плавання, паверліфтинг, стрільба з лука, волейбол сидячи. У всіх десяти вагових категоріях, змагалися спортсмени-паверліфтери, були встановлені рекорди: дев'ять світових і один Паралімпійський.

Не менш вдалим був дебют Української команди і в зимових Паралімпійських іграх, що відбувся в 1998 р. на VII іграх в Нагано, Японія. В конкуренції серед 31 країни та 571 спортсмена збірна команда України в складі 12 паралімпійців виборола 9 медалей.

На XV літніх Паралімпійських іграх в Ріо-де-Жанейро, здобутком команди стало не тільки 117 медалей: 41 золота, 37 срібних та 39 бронзових, але й сенсаційне третє місце Паралімпіади – 2016 [1].

У 2020 році склад національної збірної команди України з видів спорту осіб з інвалідністю включав національні збірні команди України з 20 видів спорту для спортсменів з вадами слуху, 12 видів спорту для спортсменів з вадами зору, 24 види спорту для спортсменів з ураженнями опорно-рухового апарату, а також три види спорту для спортсменів з вадами розумового і фізичного розвитку. Загальна кількість спортсменів, які входили до складу національної збірної команди України з видів спорту осіб з інвалідністю у 2020 році, становила 2157 осіб, 971 з яких входили до основного складу, 604 – до складу кандидатів, а 582 – до складу резерву. Українські спортсмени-інваліди за роки Незалежності демонструють високі спортивні результати на літніх та зимових Паралімпійських і Дефлімпійських іграх.

Узагальнення останніх праць виявляє, що для подальшого розвитку інвалідного спорту в Україні необхідно здійснювати заходи щодо залучення людей з інвалідністю до занять спортом разом з департаментом молодіжної політики та спорту, лікарями, міськими центрами «Інваспорт»; забезпечити необхідні умови для підготовки і участі спортсменів з інвалідністю міст в міських, обласних та Всеукраїнських змаганнях; планувати, організовувати та проводити змагання, вести облік виступу спортсменів з інвалідністю у змаганнях різного рівня; забезпечувати спортсменів з обмеженими можливостями спортивними спорудами, інвентарем, спортивною формою, символікою; в залежності від

нозології спортсменів з інвалідністю. Залучити до учбово-тренувальних занять тренерів-викладачів, забезпечити щорічне обстеження спортсменів з обмеженими можливостями у лікарнях, де ведеться облік стану їх здоров'я.

Висновки. За оцінками Міжнародного паролімпійського комітету та міжнародних спортивних федерацій, за останні роки темпи розвитку паролімпійського руху в Україні є найвищими в Європі. Ця динаміка притаманна усім видам спорту – українські спортсмени з інвалідністю долають нові рубежі та, здобуваючи перемоги у багатьох видах спорту.

Наші спостереження говорять про те, що інклюзивний спорт в нашій країні розвинений досить добре, але йому катастрофічно не вистачає уваги. Хоча зараз ситуація все ж краща, ніж років п'ять тому.

ДЖЕРЕЛА ТА ЛІТЕРАТУРА

1. Бен Сазерленд. У чому секрет успіху України на Паралімпіаді? *Bi-Bi-Ci*, 15.09.2016. URL: https://www.bbc.com/ukrainian/sport/2016/09/160915_paralympics_ukraine_sx
2. Бріскін Ю. А., Передерій А. Вступ до теорії спорту інвалідів: навч. посіб. для студ. ВН фіз. вих. і сп. Л.: «Апріорі», 2008. 68 с.
3. Бріскін Ю. А. Спорт інвалідів: підруч. для студ. ВНЗ фіз. Виховання і спорту. Київ: Олімпійська література, 2011. 263 с.
4. Передерій А., Борисова О., Брискин Ю. Общая характеристика классификаций в спорте инвалидов. *Наука в олимпийском спорте*. 2006. С. 50-54.
5. Постанова КМУ від 20 липня 2011 р. № 766 «Деякі питання центрів з фізичної культури і спорту інвалідів „Інваспорт“». URL: <https://zakon.rada.gov.ua/laws/show/766-2011-%D0%BF#Text>

УДК 378.141:796

*Валерій Краснов, Вадим Панченко
(Київ, Україна)*

ЗОВНІШНЄ НЕЗАЛЕЖНЕ ОЦІНЮВАННЯ З ФІЗИЧНОЇ ПІДГОТОВКИ ЯК НЕВІД'ЄМНА СКЛАДОВА ЯКОСТІ КОНКУРСНОГО ВІДБОРУ ДО ЗАКЛАДІВ ВИЩОЇ ОСВІТИ ІЗ СПЕЦИФІЧНИМИ УМОВАМИ НАВЧАННЯ

Стаття присвячена аналізу якості конкурсного відбору до закладів вищої освіти із специфічними умовами навчання. Виявлено проблемні питання організації і проведення вступних випробувань з фізичної підготовки абітурієнтів до цих закладів і окреслено шляхи для започаткування зовнішнього незалежного оцінювання з фізичної підготовки для вступу до закладів такого типу.

Ключові слова: конкурс, вступник, вища освіта, фізична підготовка, оцінювання.

The article is devoted to the analysis of the quality of competitive selection for higher education institutions with specific learning conditions. Problematic issues of organizing and conducting entrance examinations for physical training of entrants to these institutions are identified and ways to initiate an external independent assessment of physical training for admission to institutions of this type are outlined.

Key words: competition, entrant, higher education, physical training, assessment.

Постановка проблеми, актуальність дослідження. Однією з новацій вступної кампанії до закладів вищої освіти (далі – ЗВО) 2018 року стало повернення до колишньої практики встановлення переліку конкурсних предметів, творчих заліків та творчих конкурсів на загальнодержавному рівні, що регламентується щорічним наказом Міністерства освіти і науки України (далі – МОН) про затвердження Умов прийому на навчання до ЗВО України

на кожен рік (далі – Умови прийому) [1]. Відповідно до нормативно-правових актів щодо організації прийому на навчання до ЗВО, на підставі вимог щорічного наказу МОН про затвердження Умов прийому, Інструкції про організацію та проведення військово-професійної орієнтації молоді та прийому до вищих військових навчальних закладів та військових навчальних підрозділів вищих навчальних закладів (далі – ВВНЗ та ВВП ЗВО), затвердженої наказом Міністерства оборони України (далі – МОУ) від 05.06.2014 № 360 [2], Особливостей прийому на навчання до ВВНЗ та ВВП ЗВО для підготовки військових фахівців тактичного рівня в умовах особливого періоду, затверджених наказом МОУ від 11.05.2016 № 248 [3] всі ВВНЗ та ВВП ЗВО формують та затверджують власні Правила прийому на навчання на конкурсній основі. Однак специфічні умови навчання у ВВНЗ та ВВП ЗВО серед іншого передбачають опанування курсантами (студентами) змістом навчальної дисципліни «Фізичне виховання та спеціальна фізична підготовка», планування якої передбачено протягом всього періоду навчання у цих закладах [4]. Для успішного навчання в умовах функціонування ВВНЗ та ВВП ЗВО вступники, крім надання сертифікатів Українського центру оцінювання якості освіти або складання вступних іспитів з конкурсних предметів, відповідно до вимог нормативних актів [3, 4] обов'язково проходять психологічне обстеження, оцінку рівня фізичної підготовленості та медичний огляд, що здійснюються фахівцями, які входять до складу приймальних комісій.

Медичний огляд військово-лікарською комісією вступників проводиться згідно з Положенням про військово-лікарську експертизу в Збройних Силах України, затвердженим наказом Міністра оборони України від 14.08.2008 № 402, зареєстрованого в Міністерстві юстиції України 17.11.2008 за № 1109/15800 (зі змінами). Вступники, які визнані непридатними за станом здоров'я до подальшого складання вступних випробувань (вступних екзаменів) й участі в конкурсі сертифікатів не допускаються. При цьому у ВВНЗ та ВВП ЗВО відповідно до вимог МОН медичні огляди проводяться на прикладі вступної кампанії 2022 року – до 09 липня [5], після якої дозволяється організувати перевірку оцінку рівня фізичної підготовленості вступників до ВВНЗ та ВВП ЗВО. Складання нормативів контрольних вправ, які входять до переліку обов'язкових до виконання під час оцінки рівня фізичної підготовленості в ході вступних випробувань, проводяться одночасно у 12 ВВНЗ, 4 ВВП ЗВО у термін з 10 по 17 липня щорічно. Варто вказати, що вступні іспити та творчі конкурси для вступу до інших ЗВО України також проводяться з 1 по 13 липня включно [5].

Водночас кожен вступник має право подати до п'яти заяв на місця державного та регіонального замовлення у фіксованих та відкритих конкурсних пропозиціях, та до двадцяти заяв на не бюджетні пропозиції [5]. При цьому вступник у разі подачі заяв до декількох ВВНЗ та ЗВО та на різні спеціальності, при вступі до яких передбачено складання контрольних нормативів з фізичної підготовки або рівня спортивної майстерності, у разі відсутності можливості перебувати у різних населених пунктах протягом 1 по 13 липня, не зможе отримати довідку про складання нормативів контрольних вправ в будь-якому із визначених ним для вступу (приклад: вступ одночасно для навчання за спеціальностями 014 «Середня освіта (Фізична культура)» та 017 «Фізична культура і спорт»). ЗВО не наділені правами надавати будь-які довідки про результати складання випробувань та відсутність права інших ЗВО приймати такі довідки для надання можливості не складати багаторазово фізичні вправи.

Відтак вступник у цьому разі зобов'язаний зробити фізично неможливе: приблизно за 10 днів подолати відстані між містами, де розташовані обрані для вступу ЗВО та скласти різні нормативи вступного випробування (творчого конкурсу), серед яких у більшості випадків вправа на витривалість (біг на 1000 м або 3000 м), при цьому намагались набрати максимальний бал у кожній вправі.

Актуальність дослідження полягає у визначенні факторів, які є основою у перешкоджанні створення умов для якісного процесу оцінювання результату у фізичному вихованні та відбору осіб з високим рівнем фізичної і спортивної підготовленості, який є

необхідною складовою підвищення ефективності освітнього або тренувального процесу у ЗВО.

Аналіз останніх досліджень і публікацій. Останнім часом збільшилась кількість досліджень, присвячених проблемам і перспективам вступних кампаній до ЗВО України. Так проблемам підвищення якості організації вступної кампанії, усунення виявлених недоліків та вдосконалення Умов прийому на навчання до ЗВО України висвітлювали у своїх роботах Гожій С. П., Яблонський П. М. Особливості вступу осіб до ЗВО України з її тимчасово окупованих територій розглядав у свої дослідженнях Грибик І. І. Особливості конкурсного відбору на навчання для здобуття освітнього ступеня бакалавра та особливості участі у конкурсі призерів всеукраїнських учнівських олімпіад були розглянуті в роботах Можаровського В. М., Фіногенова О. Д., Литвиненка П. Л., Залевської О. В. та ін. Однак нами встановлено, що проблемні питання організації для вступників у ЗВО України творчих конкурсів, вступних випробувань з фізичної підготовки та визначення рівня спортивної майстерності у доступних нам наукових джерелах не розглядались.

Метою даної роботи є висвітлення проблемних питань в нормативно-правовому забезпеченні організації вступу до ЗВО України, які перешкоджають вступнику у його праві вільно вибирати ЗВО та спеціальність для навчання.

Виклад основного матеріалу дослідження. В ході нашого дослідження щодо питань організації для вступників творчих конкурсів, вступних випробувань з фізичної підготовки та встановлення рівня їх спортивної майстерності під час вступу до ЗВО зі специфічними умовами навчання та ЗВО з фізичного виховання і спорту встановлено ряд закономірностей, які незмінно повторюються протягом останнього десятиліття, серед яких:

- формування у кожному ЗВО (крім ВВНЗ) власного (неповторного) переліку (комплексу) фізичних вправ, що виносяться на контроль під час вступних випробувань або творчих конкурсів;
- формування в одному ЗВО (крім ВВНЗ) абсолютно різних комплексів фізичних вправ і вимог для різних спеціальностей в рамках однієї галузі знань;
- явне заниження мінімального (порогового) рівня нормативу контрольних вправ у порівнянні з найближчими ЗВО, які вочевидь є конкурентами з підготовки однотипних спеціальностей;
- встановлення у кожному ЗВО (крім ВВНЗ) власного співвідношення нормативу контрольної вправи до бального еквіваленту;
- відсутність встановлених поправок та/або обмежень стосовно виконання нормативів контрольних вправ з фізичної підготовки на спортивних об'єктах відкритого типу в несприятливих умовах: зустрічний вітер швидкістю більше 10 м/с, дощ, температура повітря вище плюс 25°C, невідповідність покриття дистанції для прискореного пересування тощо;
- організація вступних випробувань у терміни, які співпадають із термінами проведення вступного випробування у найближче розташованого ЗВО з підготовки однотипних спеціальностей, в тому числі ВВНЗ та ВНП ЗВО;
- створення складних таблиць для визначення (нарахування) балів та/або визначення бального еквіваленту за виконання нормативів контрольних вправ під час вступного випробування, результат якого визначається за спрощеною оцінкою: «зараховано» або «не зараховано».

Висновки. Встановлений перелік закономірностей умов проведення вступних випробувань з фізичної підготовки та встановлення рівня фізичної підготовленості вступників до ЗВО зі специфічними умовами навчання, якими є ВВНЗ та ВНП ЗВО, має дотичні негативні підходи до формування їх у ЗВО з фізичного виховання і спорту і вважаються нами як такі, що унеможливають реалізувати право вступників на подання максимально встановленої кількості заяв на вступ до ЗВО. Станом на сьогодні в Україні функціонує 12 ВВНЗ, що здійснюють підготовку кадрових офіцерів та 55 ВНП ЗВО, що готують офіцерів запасу, при вступі на навчання до яких передбачено оцінка рівня фізичної підготовленості вступників.

Причиною утворення негативних закономірностей є щорічні кардинальні зміни положень і вимог, що встановлюються МОН в умовах прийому на навчання для здобуття вищої освіти. Однак повністю реалізувати вступникам свої права на подання одночасне подання документів для вступу до ВВНЗ та ВНП ЗВО буде можливим лише за умови встановлення в Україні конкурсного відбору до ЗВО із специфічними умовами навчання на підставі результатів зовнішнього незалежного оцінювання з фізичної підготовки.

ДЖЕРЕЛА ТА ЛІТЕРАТУРА

1. Можаровський В.М. Про особливості конкурсного відбору на навчання для здобуття освітнього ступеня бакалавра у 2018 році. *І Всеукраїнська науково-практична конференція «Вступна кампанія до закладів вищої освіти України: проблеми та перспективи»*. Збірник матеріалів. Київ. 2018. Вип. 1. С.15-16.

2. Про затвердження Інструкції про організацію та проведення військово-професійної орієнтації молоді та прийому до вищих військових навчальних закладів та військових навчальних підрозділів закладів вищої освіти : Наказ Міністерства оборони України від 05.06.2014 р. № 360. Дата оновлення: 21.02.2020. URL: <https://zakon.rada.gov.ua/laws/show/z0704-14#Text>.

3. Про затвердження Особливостей прийому на навчання до вищих військових навчальних закладів та військових навчальних підрозділів закладів вищої освіти для підготовки військових фахівців тактичного рівня в умовах особливого періоду : Наказ Міністерства оборони України від 11.05.2016 р. № 248. Дата оновлення: 04.06.2021. URL: <https://zakon.rada.gov.ua/laws/show/z0776-16#Text>.

4. Про затвердження Інструкції з фізичної підготовки в системі Міністерства оборони України : Наказ Міністерства оборони України від 05.08.2021 р. № 225. URL: <https://ips.ligazakon.net/document/re36911?an=1>.

5. Про затвердження умов прийому на навчання для здобуття вищої освіти в 2022 році : наказ Міністерства освіти і науки України від 13.10.2021 р. № 1098. URL: <https://mon.gov.ua/storage/app/uploads/public/616/6c7/fa4/6166c7fa48a71900841269.pdf>.

УДК 796.011.1-053.5-053.67:001.895

*Тетяна Лоза, Світлана Гвоздецька
(Суми, Україна)*

ІННОВАЦІЙНІ ПІДХОДИ У ФІЗИЧНОМУ ВИХОВАННІ СТУДЕНТСЬКОЇ МОЛОДІ

Досліджено теоретичні питання стасовно використання інноваційних технологій у фізичному вихованні студентської молоді.

Проаналізована важливість фізичного виховання для студентів з впровадженням інноваційних підходів в навчальний процес, їх відношення до інновацій, нових підходів в організації та введення нових інноваційних модулів на заняття з фізичного виховання.

Запропоновано перспективи подальших досліджень.

Ключові слова: *студентська молодь, фізичне виховання, інноваційні технології.*

Theoretical questions concerning the use of innovative technologies in physical education of student youth are investigated.

The importance of physical education for students with the introduction of innovative approaches to the educational process, their attitude to innovation, new approaches in the organization and introduction of new innovative modules for physical education classes is analyzed.

Prospects for further research are proposed.

Key words: *student youth, physical education, innovative technologies.*

Постановка проблеми. Останнім часом зростає увага до здорового способу життя студентів. Насамперед це пов'язано з стурбованістю суспільства здоров'ям спеціалістів, яких готує вища школа і зростанням захворюваності у процесі професійної підготовки, оскільки в наслідок цього знижується працездатність. Вирішити цю важливу соціальну проблему можливо, досягнувши стратегічної мети фізичного виховання, тобто сформувавши фізичну культуру студента як системну та інтегровану рису особистості, яка є невід'ємним компонентом загальної культури майбутнього спеціаліста [5].

Ряд авторів [2; 5; 10] відзначають, що діюча в теперішній час організація фізичного виховання в вузах недостатньо ефективна для підвищення рівня фізичного стану студентів. У практичній діяльності акцент надається виконанню нормативно-базової частини навчальної програми без врахування мотивів і потреб студентів у різних видах рухової активності.

Основними причинами необхідності створення інноваційних технологій фізичного виховання у педагогічних вищих навчальних закладах є незадовільний стан фізичного здоров'я та рухової активності студентської молоді; поява нового програмного забезпечення, яке дає змогу поліпшити розвиток фізичних якостей студентів; інтегрування наукових досягнень та обмін інформацією щодо фізичного виховання; переосмислення історичної спадщини з питань фізичного виховання молоді в Україні та інших країнах [2].

Мета дослідження. Теоретичний аналіз науково-методичної літератури з ефективності впровадження інноваційних підходів у фізичному вихованні студентської молоді.

Результати дослідження та їх обговорення. Система освіти у закладах освіти (ЗО) та у закладах вищої освіти (ЗВО) передбачає різні форми організації навчального процесу: практичні та семінарські заняття, навчальні та виробничі практики, науково-пошукова робота, самостійна навчальна робота (самопідготовка), факультативні заняття, консультації, заліки, екзамени. Кожна форма потребує включення сполук новизни проведення та організації всіх видів роботи з студентами. Модерна система освіти і фізичного виховання має спрямовуватись на особистість студента, орієнтуватися на його здібності, бажання та можливості, але стан фізичного здоров'я та рухової активності студентської молоді залишається незадовільним [1].

Здійснений аналіз організації фізичного виховання студентів, який свідчить про фактичну відсутність чітких уявлень про те, яким має бути фізичне виховання у закладі освіти в умовах трансформації вищої освіти. Негативним наслідком цього є наповнення навчальної програми з фізичного виховання невласивим для неї змістом з інших форм виховання, недооцінка ролі освітнього змісту навчальної роботи (навіть до повного ігнорування). Все це, в цілому, обумовлює низький рівень ефективності рішення задач фізичного виховання, як освітніх, так і задач з розвитку фізичних якостей і зміцнення здоров'я студентів [10].

Важливість упровадження інноваційних підходів у фізичне виховання підкреслюється багатьма науковцями, зокрема В.О. Гружєвський [2], Т.О. Лоза [3], М. Б.Мусакаєв [4], Р.А.Самоха [8], А.О. Твеліна[9], О.М.Школа [11], та іншими. Дослідники наголошують на особливій необхідності застосування різних інноваційних підходів у навчально-виховний процес. У той же час керівники повинні усвідомити важливість фізичного виховання як обов'язкової дисципліни, здатної гармонізувати навчальний процес, створити передумови для фізичного вдосконалення молоді. Однак, ця дисципліна згідно навчальних планів вже не є обов'язковою.

Інновація (відновлення, новинка, зміна) – система або елемент педагогічної системи, що дає змогу ефективно вирішувати поставлені завдання, які відповідають прогресивним тенденціям розвитку суспільства. Інноваційна діяльність викладача спрямована на перетворення існуючих форм і методів виховання, створення нових цілей і засобів її реалізації, тому вона є одним із видів продуктивної, творчої діяльності людей [2].

А. О.Твеліна у результаті дослідження процесів виникнення оздоровчих технологій і розвитку фізичної культури та фізкультурної освіти молоді виділили ознаки інновацій у цій сфері:

- циклічність розвитку – інновації у розвитку проходять однакові стадії;
- зв'язок з часом – відповідність інновацій сучасним вимогам суспільства;
- новизна якості – революційні зміни у підходах до оздоровлення;
- системність перетворення – інновації виникають на всіх рівнях організації оздоровчої діяльності [9].

У дослідженнях Р.А.Самоха [8], зазначає, що інноваційні технології корелюють із зацікавленістю студентів самовдосконаленням, зростанням інтелектуальності та духовності, що неможливе без підвищення рівня фізичної культури.

І. Г. Петренко [5], досліджуючи нові форми проведення різноманітних спортивних заходів, стверджує, що вони всебічно розвивають особистість молоді, а отже, і її психологічні властивості, які характеризуються вираженістю у діях, розвитком інтуїції.

Більшість дослідників [3; 6-9; 11; 12] інноваційних технологій фізичного виховання сходяться на тому, що використовуючи в них елементи різних видів спорт та різних видів рухової активності, є невичерпні можливості як для зміцнення здоров'я, розвитку фізичних якостей, так і для розвитку розумової та психічної сфери, що допомагає студентам набути відповідного статусу в соціальному середовищі.

Сьогодні значна увага фахівців з фізичного виховання більш широко розглядають відповідні функції і завдання фізичної культури. Підкреслюється, що фізична культура є органічним видом загально гуманітарної освіти, яка в свою чергу виступає важливим інтегративним компонентом, що надає професійним знанням і умінням «людську значущість».

Фізичне виховання вважається інноваційним тоді, коли:

- елементи, які їх складають, тільки починають науково осмислюватися й не отримали достатнього поширення в сучасній практиці;
- існуючі й загальноживані засоби фізичного виховання застосовуються з інших позицій і в трансформованому контексті;
- створюється нова концепція навчально-виховного процесу з фізичного виховання, яка ґрунтується на попередніх дослідженнях;
- переглядаються принципи соціального життя особистості, визначаються напрями її розвитку й індивідуально підбираються відповідні засоби фізичного виховання [2].

Фізичне виховання студентів має низьку ефективність із-за низки об'єктивних причин: недостатня кількість занять за планом; низький рівень використання технічних засобів навчання під час занять фізичними вправами; недостатнє фінансування; недостатній рівень мотивації до системи занять фізичними вправами; низький рівень управління фізичним вихованням [4].

У фізичному вихованні студентів існують дві основні проблеми:

1. Як забезпечити об'єм рухової активності, необхідний їм для збереження здоров'я, розумової й фізичної працездатності.
2. Як підвищити ефективність навчально-виховного процесу.

Якщо перша проблема передбачає, в основному вирішення питань організації фізичного виховання протягом дня, то друга пов'язана з пошуком шляхів диференційного підходу до студентів, розробкою технологій навчання, використання інноваційних засобів навчання тощо.

На запитання: «Якими б Ви бажали займатися інноваційними видами спортивних ігор на заняттях з фізичного виховання?» студенти - юнаки відповіли: сидячий волейбол, міні-волейбол, мікс-волейбол, а також міні-баскетбол, корфбол, стрітбол, максі-баскетбол, а тож крос фіт. Відповіді дівчат на запитання: «Якими інноваційними формами рухової активності Ви хотіли б займатися?» відповіді були наступні: пілатес, хатха-йога, стретчінг, аеробіка, аквааеробіка, фітбол-аеробіка, футбол-гімнастика, степ-аеробіка.

Впровадження інноваційних технологій на заняттях фізичної культури позитивно впливають на фізичний стан та мотивацію до занять. Різноманітні нові програми можуть допомагати підвищенню загальної фізичної активності і поступовому росту інтересу та бажання до підтримки фізичної форми. Впровадження експериментальної програми (з новими видами спорту) в заняття фізичного виховання буде стимулювати студентів до занять фізичними вправами та спортом, сприятиме розвитку основних фізичних якостей та покращенню здоров'я молоді [5].

Необхідно впроваджувати та розробляти новітні педагогічні технології, коли найвищою цінністю у фізичному вихованні студентів стає не виконання контрольних нормативів, а виховання фізичної культури особистості, яка здатна до реалізації рухового компоненту своєї діяльності у навичках та вміннях здорового способу і стилю життя.

Аналіз літературних джерел та практичний досвід показало, що інноваційні технології у фізичній культурі сприятиме розвитку в першу чергу самої галузі, її елементів, а також залучення різних верст населення, а головне молоді до занять.

Висновки. Впровадження інноваційних підходів у заняттях з фізичного виховання дає великі можливості урізноманітнити побудову, структуру, та організацію заняття, удосконалити вирішення поставлених завдань викладачем більш якісно.

Застосування інноваційних технологій у фізичному вихованні молоді сприяють зацікавленості до систематичних занять фізичною культурою, формують самостійність, творчу активність, ініціативу, тому, задовольняється потреба в руховій активності, підвищується рівень загальний та спеціальний підготовленості, дієздатності функціональних систем організму, збільшується рівень здоров'я та розвиток фізичних якостей студентів. Вирішити цю важливу соціальну проблему можливо, досягнувши стратегічну мету фізичного виховання, тобто сформувавши фізичну культуру студента як системну та інтегровану рису особистості, яка є невід'ємним компонентом загальної культури майбутнього спеціаліста.

Перспективним напрямом подальших досліджень визначено обґрунтування інноваційних технологій секційних занять студентів.

ДЖЕРЕЛА ТА ЛІТЕРАТУРА

1. Васьков Ю. В. Педагогічні теорії, технології, досвід (Дидактичний аспект). Харків : Скорпіон, 2000. 120 с.
2. Грушевський В. О. Доцільність використання інноваційних технологій у формуванні особистісно-орієнтованої мотивації студентів до фізичного виховання *Педагогіка, психологія та медико-біологічні проблеми фізичного виховання і спорту*. № 3. 2014. С. 19-24.
3. Лоза Т.О. Хатха-йоги в процесі фізичного виховання різних груп населення *Сучасні тенденції та перспективи розвитку якісної підготовки майбутніх фахівців фізичної культури і спорту умовах ступеневої освіти*: зб. Матеріалів доп. учасн. III Міжнар. наук.-практ. конф. 21-22 квітня, 2021р., м. Кремена, Луганська обл., 2021. С.137-148.
4. Мусакаев М. Б. Инновационные процессы в управлении развитием образовательного учреждения физической культуры. *Физическая культура: воспитание, образование, тренировка*, 2008. № 5. С. 8–12.
5. Петренко І. Г. Аналіз напрямів модернізації фізичного виховання студентів ВНЗ. *Молодий вчений*. 2015. №2. С. 497-500.
6. Петренко Н.В., Лоза Т.О. Модель оздоровчо-тренувальних занять на основі використання средств аквафитнеса в професійно-прикладній підготовці студентів економічних спеціальностей. *Физическое воспитание студентов*. Харків, 2014. №4. С.32-36.
7. Петренко О.П., Петренко Н.В., Лоза Т.О. Оздоровчі технології пілатесу у професійно-прикладній фізичній підготовці студентів закладів вищої освіти: монографія. Суми : СДУ, 2020. 180 с.

8. Самоха Р. А. Інноваційні технології фізичного виховання студентів педагогічних університетів із застосуванням народних традицій: автореф. дис...канд. пед. наук: спец. 13.00.07. Київ, 2007. 20 с.

9. Твеліна А.О. Соціально-педагогічні передумови використання засобів оздоровчого фітнесу в системі підготовки майбутніх вчителів фізичної культури. *Вісник Чернігівського національного педагогічного університету імені Т.Шевченка. Серія: Педагогічні науки: фізичне виховання та спорт.* 2014. №2. С.232-236.

10. Футурій С. М. Шляхи удосконалення організації фізичного виховання студентів ВНЗ. *Педагогіка, психологія та медико-біологічні проблеми фізичного виховання і спорту.* 2013. №12. С.94-100.

11. Школа О.М., Грищенко О.І., Грищенко Л.К. Використання інноваційних технологій в процесі навчання студентів та організації змагань з різних видів спорту. *Saintific Journal «Saience Rise».* Серія : Педагогічні науки. 2014. № 3. С.59-63.

УДК 796.011.3-057.874

Денис Момот
(Ізмаїл, Україна)

ЕФЕКТИВНІСТЬ ВИКОРИСТАННЯ ІНТЕРАКТИВНИХ ТЕХНОЛОГІЙ НАВЧАННЯ У ФІЗИЧНІЙ ПІДГОТОВЦІ ШКОЛЯРІВ

У статті розкрито інноваційні підходи щодо підвищення фізичної підготовленості учнів загальноосвітніх навчальних закладів. Ми запропонували використання активних методів навчання для підвищення інтересу дітей до занять фізичною культурою. Представлено результати наукових досліджень фахівців, які займалися проблемою фізичної підготовки школярів різних вікових груп. Їх аналіз показує необхідність наукової розробки інноваційних підходів, які сприяють підвищенню інтересу учнів до занять фізичною культурою і спортом. Одним із таких підходів є використання активних методів навчання під час уроку фізичної культури для підвищення фізичної підготовки школярів.

Ключові слова: інноваційні підходи, фізична підготовка, урок фізичної культури, школярі.

The article describes the innovative approaches for acquiring theoretical knowledge for 5th grade pupils. We have offered the usage of active learning methods to increase children's interest in physical training classes. The results of scientific researches of specialists (who deal with the acquiring of pupils' theoretical knowledge of different age groups are presented). Their analysis shows the need of innovative approaches development for theoretical knowledge acquisition that increase 5-th grade pupils' interest in physical training and sports classes. One of the approaches is the use of active learning methods at Physical Culture lessons in order to improve the level of theoretical training among pupils.

Keywords: innovative approaches, physical training, physical education, school.

Постановка проблеми. Аналіз останніх досліджень і публікацій. В Україні наукова проблема дослідження здоров'я молодого покоління пов'язана, передусім, із вивченням тенденцій щодо зниження рівня здоров'я дітей і підлітків нашої країни. Усе це зумовлює необхідність пошуку та розроблення нових сучасних підходів до проведення динамічних спостережень за станом здоров'я дитячого та підліткового населення адекватних вимогам сьогодення. Актуальність цієї проблеми є також важливою з огляду на недостатність висвітлення її у вітчизняних наукових джерелах інформації [1, с. 17-21].

Особливо багато уваги цій проблемі надається в роботах провідних науковців. У роботах Г.Л. Апанасенком [1], Л.П. Долженко [5], А.Г. Комкова [6], досліджуються фактори, які формують здоров'я дитини, а саме: екологія, режим дня, організація фізичного виховання.

У літературі визначають також причини, які заважають займатися фізичною культурою. На думку спеціалістів, знання цих причин допоможе зробити раціональну стратегію подолання таких перешкод: нестача часу, відсутність знань, відсутність засобів тренування. [8, 9].

Необхідна умова формування мотивації – одержання інформації. Можна припустити, що, маючи певне знання (інформацію) про фізичну культуру і спорт, можливо змінити чи сформувати у школярів позитивне ставлення до фізкультурно-спортивних занять.

Одним зі шляхів підвищення інтересу до занять фізичною культурою є пошук раціональних підходів у фізичному вихованні й оздоровленні школярів з урахуванням їх мотивації.

Для підвищення ефективності навчально-виховного процесу необхідно шукати нові шляхи вдосконалення системи фізичного виховання.

У практиці фізичного виховання школярів достатньо широкої популярності набули різні інноваційні педагогічні технології: ігрові (К. Огніста, 2004; Н.Е. Щуркова, 2005), суб'єкт-суб'єктної взаємодії (Н.В. Пешкова, 2003), система інтегрованих уроків фізичної культури (Н.В. Москаленко, 2009), з використанням аеробних технологій (Г.В. Глоба, 2007) та ін.

Але, незважаючи на таку велику кількість програм, ще недостатньо уваги приділено використанню шляхів формування мотивації до занять фізичною культурою в системі теоретичних уроків.

Тому актуальним є визначення факторів, які сприяють формуванню мотивації школярів до занять фізичною культурою.

Мета – науково обґрунтувати використання інтерактивних технологій для формування мотивації школярів до занять фізичною культурою. Методи дослідження: аналіз наукової та методичної літератури, педагогічне тестування, методи математичної статистики.

Аналіз результатів досліджень та їх обговорення. Вплив фізичного виховання у школі на формування мотивації школярів до занять фізичною культурою і спортом – це один із напрямків сучасної концепції фізичного виховання. Він спрямований на те, щоб досягти більш високих результатів фізичної підготовленості на основі реалізації принципово нових підходів, технологій, засобів, де головним є формування зацікавленого ставлення до процесу самовдосконалення, створення умов для оволодіння засобами поліпшення рівня життя. Головне завдання – осмислена, цілеспрямована, відповідна до індивідуальних особливостей кожного активна рухова діяльність.

З цього виникає потреба акцентувати увагу на елементах, які сприяють формуванню у школярів правильного ставлення до себе, свого тіла, потребово-мотиваційної сфери, усвідомленого зміцнення здоров'я, дотримання здорового способу життя, фізичного удосконалення. [2, с. 85-90].

Для сучасного суспільства впровадження інноваційних технологій в освіту має не стільки теоретичне, скільки практичне значення, оскільки в умовах глобалізації воно стосується його історичного розвитку та перспектив, які пов'язані з так званими «високими технологіями».

Іноваційні педагогічні технології, підпорядковані конкретній меті, дають позитивний результат при спільній роботі педагогів та учнів (студентів), спрямовані на впровадження нововведень у зміст, методи, форми та засоби навчально-виховної роботи.

На наш погляд, найбільш адаптованим до сфери фізичної культури є інтерактивне навчання.

Інтерактивне навчання – це спеціальна форма організації пізнавальної активності, що має на меті створення комфортних умов навчання, за яких кожен учень відчуває свою успішність та інтелектуальну спроможність, сприяють розвитку комунікативних умінь і навичок учнів, їхньої пізнавальної діяльності, установленню емоційних контактів між

учасниками навчально-виховного процесу. Крім того, методично правильне використання інтерактивних методів дає змогу викладачеві створити умови навчання, за яких кожен учень відчуває свою інтелектуальну спроможність, що робить урок продуктивним, дає можливість висловити думки кожному учневі, відповідаючи по черзі на поставлені запитання [10, с. 19-22].

Інтерактивне навчання передбачає використання активних методів навчання, а саме:

- аналіз конкретних ситуацій - уведення в досліджувану проблему;
- визначення завдання;
- групова робота над ситуацією;
- групова дискусія;
- підсумкова бесіда.

Ми сформулювали основні вимоги до уроку фізичної культури з використанням інтерактивних методів навчання:

- особистість учня – головна в організації освітнього процесу;
- орієнтація на процес навчання оволодіння руховими уміннями та навичками з фізичної культури;
- орієнтація на особистісні досягнення учнів з фізичної підготовленості;
- сприяння створенню емоційного фону уроку фізичної культури;
- чітке формулювання освітніх, виховних і оздоровчих завдань уроку фізичної культури;
- раціональна єдність словесних, наочних і практичних методів навчання;
- використання активних методів навчання;
- зв'язок з раніше вивченим, досвідом, набутим учнем із предмета «фізична культура»;
- формування самостійності й ініціативності здобувати знання і вміння застосовувати їх на практиці;
- поглиблення міжпредметних зв'язків.

Ми застосовувались методи, які спрямовані на стимуляцію взаємодії учнів у групових формах занять та орієнтовані на власну активність учнів під час динамічного навчального процесу.

Заняття проходили за чітко визначеною структурою тренінгу, яка представлена на рис. 1.



Рис.1. Структура тренінгу проведення уроку з фізичної культури під час навчання за інноваційною технологією

Дослідження фізичного розвитку хлопців 10–11 років проводилося у ЗОШ № 10 м. Ізмаїла. Експериментальна група займалася за експериментальною методикою, яку ми запропонували, контрольна група займалася за загальноприйнятою програмою.

Ми провели опитування до та після експерименту: «Чи займаються діти фізичною культурою чи спортом у вільний час?». Опитування показало, що до експерименту лише 5% дітей займалися в різних спортивних секціях. Після експерименту, 65% дітей почали займатися фізичною культурою у вільний час. Це зумовлено формуванням в учнів теоретичних знань з фізичної культури, свідомого ставлення до свого здоров'я та формуванням стійкої мотивації.

Для визначення ефективності запропонованої методики ми використовували метод педагогічного тестування.

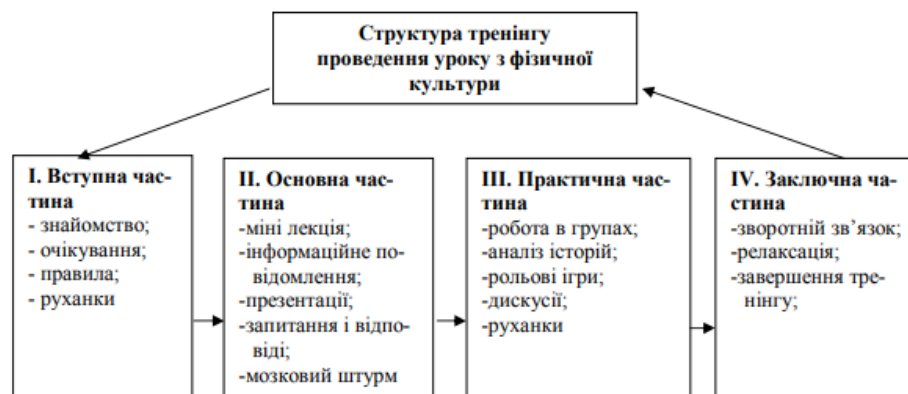
Для визначення фізичної підготовленості дітей ми використали такі тести:

- біг 30 м (с);
- згинання і розгинання рук в упорі лежачи (кількість разів);
- стрибок у довжину з місця (см);
- човниковий біг 4 × 9 м (с);
- піднімання тулуба в сід за 30 сек. (кількість разів);
- нахил тулуба вперед з положення сидячи (см).

Аналіз показників фізичної підготовленості школярів показав, що в експериментальній групі після експерименту показники мають статистично значущі зміни порівняно з показниками контрольної групи. Наприклад, оцінюючи фізичну підготовленість школярів ЕГ у тесті «піднімання тулуба у сід» за 1 хв, можна зробити висновок, що майже всі школярі до експерименту мали низький рівень компетентності. По закінченню експерименту показники ЕГ мали достовірне поліпшення результатів. Оцінюючи показники в тесті біг 30 м, до експерименту результати відповідали низькому рівню компетентності, а після експерименту – достатньому.

У контрольній групі можна простежити тенденцію до підвищення результатів у тестуванні фізичної підготовленості, але статистично значущих змін не відбувається.

Таким чином, можна зробити висновок, що технологія інтерактивного навчання сприяє формуванню мотивації до занять фізичною культурою і підвищенню рівня фізичної підготовленості.

Висновки. Зазначене вище дає змогу стверджувати, що урок з фізичної культури за інтерактивними технологіями сприяє підвищенню мотивації до занять фізичною культурою і спортом, що призводить до зростання рівня фізичної підготовленості.

ДЖЕРЕЛА ТА ЛІТЕРАТУРА

1. Апанасенко Г. Рівень здоров'я і фізіологічні резерви організму. *Теорія і методика фізичного виховання і спорту*. 2007. № 1. С. 17-21.
2. Бех І. Д. Особистісно орієнтоване виховання: наук-метод. посібник. Київ. ІЗМН, 1998. 204 с.
3. Булатова М. Здоров'я і фізична підготовленість населення України. *Теорія і методика фізичного виховання і спорту*. 2004. № 1. С. 3-9.
4. Глазирін І. Д. Основи диференційованого фізичного виховання. Черкаси. Відлуння-плюс, 2003. 352 с.
5. Долженко Л. П. Физическая подготовленность и функциональные особенности студентов с различным уровнем физического здоровья: дис. канд. наук по физическому воспитанию и спорту: 24.00.02. Київ, 2006. 220 с.
6. Комков А. Г. Особенности физической активности школьников различных стран. *Современный олимпийский спорт и спорт для всех: тез. докл.* 2007. Т. 1. С. 533-536.
7. Круцевич Т. Експрес-контроль фізичної підготовленості дітей та підлітків в умовах фізкультурно-оздоровчих занять. *Теорія і методика фізичного виховання і спорту*. 2007. № 1. С. 64-69.
8. Круцевич Т. Ю. Рекреація у фізичній культурі різних груп населення: навч. посібник. Київ: Олімпійська література, 2010. 248 с.
9. Митчик О. П. Індивідуалізація фізичного виховання підлітків у загальноосвітній школі: автореф. дис. канд. наук з фіз. виховання і спорту: 24.00.02. Львів, 2002. 20 с.
10. Москаленко Н. Педагогічні інновації у фізичному вихованні. *Спортивний вісник Придніпров'я*. 2009. № 1. С. 19-22.

Науковий керівник: кандидат педагогічних наук, доцент Максимчук І. А.

ПРОФІЛАКТИКА АСОЦІАЛЬНОЇ ПОВЕДІНКИ СТУДЕНТІВ ЗАСОБАМИ ФІЗИЧНОЇ КУЛЬТУРИ

У статті розглянуто технологія профілактики асоціальної поведінки підлітків засобами фізичної культури і спорту, яка включає цілеспрямовану діяльність колективу, що складається з ряду етапів педагогічної діяльності по організації і реалізації спортивно-оздоровчої спрямованості в виховно-освітньому процесі. Профілактика асоціальної поведінки підлітків – творчий процес, який зобов'язує педагогів-тренерів проводити пошук і реалізовувати ефективні підходи, методи і прийоми формування інтересу до занять фізичною культурою і спортом, успішної адаптації до соціального середовища, умов і вимог сучасного суспільства.

Ключові слова: фізичне виховання, асоціальна поведінка, колектив, студентська молодь, адаптація, суспільство.

The article considers the technology of prevention of antisocial behavior of adolescents by means of physical culture and sports, which includes purposeful activities of the team, consisting of a number of stages of pedagogical activities for the organization and implementation of sports and health orientation in the educational process. Prevention of antisocial behavior of adolescents is a creative process that obliges teachers-trainers to search for and implement effective approaches, methods and techniques of interest in physical culture and sports, successful adaptation to the social environment, conditions and requirements of modern society.

Key words: physical education, antisocial behavior, team, student youth, adaptation, society.

Постановка проблеми. Здоров'я – це безцінне надбання не тільки кожної людини, але й усього суспільства в цілому, це основна умова й запорука повноцінного і щасливого життя. У Статуті Всесвітньої організації охорони здоров'я сказано, що здоров'я – це стан повного фізичного, душевного і соціального благополуччя, а не тільки відсутність хвороб та фізичних вад. Здоров'я допомагає виконувати плани, успішно вирішувати основні життєві завдання, долати труднощі, а якщо доведеться, то й значні перевантаження.

Предмет дослідження – педагогічні умови реалізації залучення студентів до здорового способу життя і профілактика асоціальної поведінки підлітків засобами фізичної культури, як одного з основних факторів формування здоров'я [1, с. 10].

В статті розглядається одна з актуальних проблем суспільства і держави – профілактика асоціальної поведінки підлітків. Проаналізовано роль і значення фізичної культури і спорту в профілактиці асоціальної поведінки студентів, як цінності у формуванні здорового способу життя і збереження здоров'я, у вихованні фізичних і морально-етичних якостей у здобувачів освіти з асоціальною поведінкою.

Слабкою ланкою в розвитку дитячо-юнацького спорту залишається програмне, навчально-методичне та медичне забезпечення, наукове обґрунтування методів і засобів фізичного і морального виховання дітей і підлітків з асоціальною поведінкою. Як свідчать результати дослідження, такий контингент перспективний для занять екстремальними видами спорту. Однак спортивні педагоги дистанціюються від «важких» підлітків, оскільки останні порушують дисципліну, палять і вживають алкогольні напої, схильні до вживання наркотиків [2, с. 140-43].

Слабке здоров'я, безліч невирішених соціальних проблем перетворюють саму незабутню яскраву сторінку в житті людини – дитинство – в темну смугу безраднісного існування, в боротьбу за виживання. Щоб зберегти здоров'я першочерговими завданнями профілактики асоціальної поведінки слід розглядати:

- підвищення відповідальності батьків за здоров'я дітей та рівень їх освіти в галузі фізичної культури і спорту;
- фізичну культуру як навчальний предмет, який має бути включений в план усіх освітніх установ;
- обсяг рухової активності на всіх вікових етапах.

Життєвий досвід показує, що засоби фізичної культури і спорту сприяють комплексному вирішенню проблеми підвищення рівня здоров'я, виховання та освіти підростаючого покоління. Фізична культура і спорт, будучи превентивними засобами підтримки і зміцнення здоров'я, в силах забезпечувати профілактику не тільки різних захворювань і шкідливих звичок, але і асоціальної поведінки підлітків. Проблема, як, де і з ким проводити особистий вільний від навчання час підлітку, дуже важлива: вона хвилювала і хвилює суспільство в усі часи [3, с. 4-9].

Підсумки тестування оцінки зберігання здоров'я і шкідливих звичок свідчать про те, що проблема розповсюдження та вживання наркотичних засобів, психотропних та інших одурманюючих речовин як і раніше, надзвичайно актуальна. В 11 років кожен другий знає про наркотичні властивості конопель або препаратів опійної групи, в 13 років - вже дві третини, а до 16 років частка дітей, обізнаних про наркотичні речовини, наближається до 80%. Всі ці відомості отримані із засобів масової інформації. На жаль, рідко ця інформація дає правдиве уявлення про страшну небезпеку перших кроків практичного знайомства з цим пороком. Однак є величезний резерв різних джерел (батьки, педагоги, друзі і т. д.), які можуть вчасно проінформувати і вберегти підлітків від цієї біди. Зростають масштаби залучення дітей та молоді до споживання таких психоактивних речовин, як тютюнові вироби та алкогольні напої. У віковій групі 11-20 років курять і вживають спиртні напої – в цю категорію молоді все активніше залучаються і дівчата [4, с. 398-409].

Фізична культура, будучи наукою, заціпає фізичну активність людини, накопичила значний досвід вирішення різних проблем, таких як формування фізичної культури особистості та здорового стилю життя, відновлення, збереження та зміцнення стану здоров'я, соціалізація людини засобами фізичної культури і спорту (ФКС) і інше.

У сформованих умовах роль ФКС постійно зростає серед молоді та підлітків. Основна спрямованість ФКС полягає у відволіканні дітей від асоціальних явищ мікросередовища, залученні в спортивні секції, формуванні інтересу до систематичних занять фізичними вправами, в етичному вихованні при активному використанні засобів і методів ФКС.

Також великий вплив надає Оздоровчо-реабілітаційна фізична культура, вона включає в себе оздоровчу, лікувальну та адаптивну фізичну культуру. Оздоровчо-реабілітаційні властивості використання фізичних вправ у відновленні, збереженні і зміцненні здоров'я в поєднанні з іншими лікувальними засобами вже давно доведено. Тому використання їх у практиці соціальної роботи, безсумнівно, дозволить вирішувати медико-соціальні проблеми дітей та молоді [4, с. 398-409].

Слід розвивати систему пропаганди ФКС через засоби масової інформації, і особливо телебачення, оскільки для більшості дітей і підлітків саме воно – основне джерело інформації. Тут необхідно показувати, наприклад, правильно виконувати технічні футбольні прийоми, а не рекламу сигарет з відомими спортсменами. На телебаченні повинні бути передачі, де відомі всьому світу спортсмени, розповідають, як вони домоглися високих результатів. Доцільно збільшити час, відведений на демонстрацію уроків з розвитку сили, витривалості, спритності, які повинні проводити відомі спортсмени і тренери. Саме такий шлях сприятиме масовому залученню підлітків до занять ФКС.

Спорт розглядається як важливий соціальний засіб залучення дітей та молоді до здорового способу життя та профілактична робота щодо попередження їх можливої асоціальної поведінки шкідливих звичок.

Для профілактики асоціальної поведінки підлітків потрібна розробка:

1. Програми комплексів тренінгових вправ з психофізичної спрямованістю, практичної моделі профілактики асоціальної поведінки підлітків, інтегрованої методики контролю і

корекції асоціальної поведінки. Достовірно встановлена їх ефективність в профілактиці асоціальної поведінки в процесі секційних занять фізичним вихованням.

2. Програмно-методичне забезпечення профілактики асоціальної поведінки підлітків в процесі секційних занять фізичним вихованням, що включає теоретичний матеріал, матеріал для практичних занять, спеціалізовані тренінгові вправи, спрямовані на корекцію психофізичного стану підлітків, методика контролю асоціальної поведінки підлітків в процесі секційних занять.

3. Педагогічна модель профілактики асоціальної поведінки підлітків в процесі секційних занять, що включає такі блоки: «оздоровчо-ознайомчий» – лекції та бесіди про користь занять фізичною культурою, батьківські збори, зустрічі зі спортсменами високих спортивних розрядів, перегляд агітаційних і навчальних відеофільмів, аналіз індивідуальних особливостей підлітків, проведення занять низької інтенсивності з урахуванням їх інтересів.

4. Методика контролю і корекції асоціальної поведінки підлітків в процесі секційних занять фізичним вихованням.

У вітчизняній психологічній, соціально-педагогічній науці приділяється увага проблемі асоціальної поведінки, особливо в зв'язку з появою категорії «важкі» підлітки (Л. Божович, А. Личко, А. Макаренко, В. Новіков та ін.) або підлітки «групи ризику» (Ю. Василькова, М. Галагузова, І. Дементьева, А. Мудрик, Л. Олиференко, Т. Шульга та ін.). До категорії «групи ризику» відносять дітей з неблагополучних сімей, педагогічно запущених, соціально-депривованих, що характеризуються різними проявами девіантної та делінквентної поведінки, які мають схильність до суїциду і т.д. [2].

До соціальних факторів належать зростання злочинності, міграційні процеси, індустрія наркотиків і алкоголю, руйнування природного середовища, безробіття. Психофізичні чинники визначаються вродженими порушеннями в розвитку і віковими особливостями пубертатного періоду у формуванні особистості підлітків. Існуючі соціальні проблеми (наркоманія, агресивність, алкоголізм і т.д.) змушують нас задуматися про те, чому це відбувається. Чому дитина спочатку відкрита і спрямована до добра, дорослішаючи, поступово набуває асоціальний тип поведінки. Дефіцит таких понять, як милосердя, доброта, повага один до одного в суспільстві все частіше призводить до байдужості відносно до долі дитини. У школах спостерігається зростання формального ставлення до дітей, простіше стали ставитися до збільшення числа відхилень у поведінці і правопорушень. Педагогічні чинники, пов'язані з потребами модернізації системи освіти, з різким зниженням кількості та якості форм позашкільної роботи з підлітками, зокрема з закриттям спортивних секцій і клубів, з переведенням їх на комерційні форми роботи, що різко знижує відсоток підлітків, які займаються фізкультурно-оздоровчої та спортивною діяльністю [3, с. 4-9].

Важливо, також підкреслити, що заняття фізичною культурою і спортом заповнюють вакуум вільного часу, прищеплюють навички здорового способу життя, формують позитивні звички і найчастіше змінюють склад референтної групи, в якій студент знаходиться. Актуалізація особистісного потенціалу підлітка і його бажання добитися позитивного результату, безсумнівно, формують вміння та навички, необхідні для прийняття самостійних і правильних рішень в житті.

Висновки. Таким чином, технологія профілактики асоціальної поведінки підлітків засобами фізичної культури і спорту включає цілеспрямовану діяльність колективу, що складається з ряду етапів педагогічної діяльності по організації і реалізації спортивно-оздоровчої спрямованості в виховно-освітньому процесі. Профілактика асоціальної поведінки підлітків – творчий процес, який зобов'язує педагогів-тренерів проводити пошук і реалізовувати ефективні підходи, методи і прийоми формування інтересу до занять фізичною культурою і спортом, успішної адаптації до соціального середовища, умов і вимог сучасного суспільства.

Спостережувані в кінці експериментальних досліджень позитивні зміни в руховій підготовленості, в рівнях розвитку фізичних і морально-етичних якостей, в психічному стані підлітків з асоціальною поведінкою свідчить про ефективність застосовуваних у процесі

фізкультурно-оздоровчих занять, фізичних вправ з розділу рухливих і спортивних ігор. Досягненню цього позитивного ефекту сприяло і раціональне поєднання спеціально підібраних засобів і педагогічних прийомів, що застосовуються в ході дослідно-експериментальної роботи. Вони дозволили створити сприятливу психологічну обстановку, що сприяє зниженню несприятливих психоемоційних станів у студентів з асоціальною поведінкою.

ДЖЕРЕЛА ТА ЛІТЕРАТУРА

1. Абаскалова Н. Теорія і практика формування здорового способу життя учнів і студентів у системі «школа-вуз»: Автореф. докт. дис. Барнаул, 2000. 48 с.
2. Миннегалиев М. Содержательно-технологические аспекты профилактики девиантного поведения подростков средствами физической культуры и спорта. *Образование учащейся молодежи в сфере физической культуры и спорта*: материалы Всерос. научно-практ. конф. Бирск, 2011. С. 140-143.
3. Павлова И. Удосконалювання валеологічного утворення студентів фізкультурного вузу. Автореф канд. дис. Омськ, 2005. 20 с.
4. Шульгин М. Соціальне самопочуття населення України. Українське суспільство на порозі третього тисячоліття. Київ: Ін-т соціології НАН України, 1999. С. 398-409.

Науковий керівник: кандидат педагогічних наук, доцент Фурдуй С. Б.

УДК 159.99

*Дарія Ребріна
(Дніпро, Україна)*

ВПЛИВ ЗАНЯТЬ СПОРТОМ НА САМООЦІНКУ ПІДЛІТКІВ З ВРАЗЛИВИХ СІМЕЙ

У статті розглядаються питання впливу занять спортом на самооцінку у підлітків з вразливих сімей. Спортивна діяльність розглядається як діяльність, яка може позитивно вплинути на розвиток такої групи дітей.

Ключові слова: самооцінка, адекватна самооцінка, підлітки з вразливих сімей, спорт.

The article examines the impact of sports on self-esteem in adolescents from vulnerable families. Sports activities are considered as activities that can positively affect the development of such a group of children.

Key words: self-esteem, adequate self-esteem, adolescents from vulnerable families, sports.

Актуальність даної теми полягає в тому, що самооцінка є одним з найважливіших властивостей особистості, які суттєво впливають на динаміку мотиваційних проявів у спорті. Особливо це стосується підлітків з вразливих сімей, які за допомогою занять спортом можуть підвищити свою самооцінку та досягти неперевершених результатів.

Говорячи про вразливу сім'ю, ми маємо на увазі сім'ю, структура якої порушена й внутрішні кордони якої доволі-таки розмиті, а функції й цінності в ній ігноруються, виховання в такій сім'ї дефективне й під тиском низки цих чинників змінюється психологічний клімат й дітей в таких сім'ях у суспільстві прийнято називати «важкими» [1, с. 12].

Розглянемо сутність поняття «вразливі сім'ї». Найбільш вразливими є такі категорії населення:

- сім'ї з дітьми, особливо багатодітні;
- неповні сім'ї;
- сім'ї трудових мігрантів;

- неповнолітні батьки;
- біженці, або внутрішньо переміщені особи/сім'ї;
- сім'ї/особи, які постраждали від природних, техногенних катастроф;
- сім'ї, в яких є недієздатні особи;
- особи з інвалідністю;
- особи з числа дітей-сиріт;
- сім'ї, у яких батьки мають психічні розлади, не підтверджені офіційно;
- самотні, особи похилого віку та інші [2, с. 17].

Характерною рисою сімей з вираженою формою вразливості є те, що такі типи сімей проявляються у декількох напрямках функціонування сім'ї (наприклад: матеріальний та соціальний рівні), або ж можливе некоректне функціонування міжособистісних стосунків, що й стає каталізатором негативного психологічного клімату в сім'ї. В сім'ях такого типу вразливості підліток відчуває фізичну та в той же час емоційну відторгнутість батьками. Наприклад, це може бути ігнорування емоцій та почуттів підлітка, ігнорування його, недостатня турбота за ним, а також незадовільний догляд та харчування. У зв'язку з вищеперерахованими факторами внутрішньо сімейних проблем у підлітка зароджуються почуття сорому за своїх батьків та своєї належності до даної сім'ї перед своїми друзями чи знайомими, невпевненість у майбутньому, понижена самооцінка та жаль за теперішнє.

Говорячи про зовнішньо вразливі сім'ї доволі часто зустрічаються ті, в яких вживання алкоголю або ж наркотиків є нормою. Будучи залежним від алкоголю або ж від будь-яких інших психоактивних речовин, людина втягує в свою хворобу близьких людей. Саме тому спеціалісти в даній галузі при аналізі хворого звертають увагу не тільки на нього, але й на його сім'ю, адже залежність від алкоголю чи наркотиків кваліфікують як сімейну проблему. Не дивно, що одним з вагомих факторів, які негативно впливають не тільки на сім'ю, але й на психологічну рівновагу дитини є залежність одного або й двох батьків від алкоголю. Це захворювання може вплинути негативно на дитину не тільки в момент зачаття або ж вагітності, але й протягом усього життя дитини.

У вразливих сім'ях з алкогольною залежністю батьки повністю забувають про свої обов'язки перед дітьми та поринають в алкоголізм, який в свою чергу стає каталізатором втрати будь-яких суспільних і моральних норм. Втрата суспільних та моральних норм призводить до духовної та моральної деградації й як результат ми отримуємо сім'ї які можна сміливо назвати психологічно та соціально вразливими. Функціонування дітей в такій сімейній атмосфері є надзвичайно важким й, робить сиротами дітей при живих батьках.

Життя з людьми хворими алкоголізмом може понести за собою серйозні наслідки, які психологи називають співзалежністю. Співзалежність як явище виникає як наслідок перебування у стресовій ситуації у зв'язку з залежними членами родини й призводить до страждань родичів залежного. Не дивно, що найбільш чутливими в такій ситуації є діти. Нестійка психіка, нерозуміння та відсутність будь-якого життєвого досвіду в ситуаціях постійних скандалів, відсутності безпеки й байдужість батьків накладають відбиток на життя дитини й морально-психологічно травмують її. Діти з так званих «алкогольних» сімей виростають з думкою про те, що світ навколо повний небезпеки й довіра людям для них табу. У зв'язку з постійним негативним фоном у сім'ї, відсутністю довіри й розуміння, діти просто змушені приховувати свої переживання й тим самим унеможливають усвідомлення своїх істинних почуттів й їх причин. З вищеписаним досвідом пізніше дорослі уже слідуючи цим емоціям й почуттям будують неякісні відносини з іншими людьми. Діти з вразливих сімей забирають із собою в доросле життя душевні рани отримані в дитинстві, стають, так як й їх батьки, залежними. У зв'язку з цим уже в їх сім'ях набувають актуальності ті проблеми, що були актуальними в їх дитинстві.

Серед вразливих сімей багато з них є сім'ї в яких порушені відносини між дітьми та батьками. Відмінністю такої форми сімей від алкогольних сімей є те, що негативний вплив на дітей не є прямим, а побічно впливає на них у зв'язку з нездоровими стосунками батьків

як сімейної пари. Такі пари характеризуються неповагою одне до одного, непорозумінням і створенням міжособистісної дистанції й переважанням конфліктної взаємодії. Причини хронічно нездорових стосунків індивідуальні. Тим не менш не всі сім'ї руйнуються, а й, як варіант, стають більш міцними. В даному контексті проблеми усе залежить від ставлення партнерів до проблеми й орієнтації на вирішення проблеми, яка склалась. Саме тому важливо розрізнати такі поняття як «сімейні конфлікти» та «конфліктні сім'ї», адже конфлікт який виникає у сім'ї, незалежно від його інтенсивності, не означає, що сім'я є конфліктною [3, с. 18].

Неважливо чи сім'я характеризується постійними скандалами, криками, які уже стали певною нормою в ній чи сім'ї, яка характеризується великою дистанцією між партнерами, униканням будь-якого контакту, вони з однією ж тією інтенсивністю впливають негативно на формування особистості дитини й можуть стати каталізатором асоціальних утворень в останній. Доволі часто в конфліктних сім'ях відсутня будь-яка підтримка чи то моральна чи то психологічна. Особливістю таких сімей є відсутність міжособистісних контактів – спілкування між членами сім'ї. Регулярні конфлікти, які зупиняються на стадії недорозуміння характеризуються невмінням проговорювати свої думки, емоції та почуття. Не дивно, що конфліктні сім'ї більш мовчазні у порівнянні з сім'ями, де конфлікти майже відсутні, адже в перших пара на порядок рідше обмінюється інформацією та уникає міжособистісного контакту. У мовчазливих сім'ях партнери характеризуються егоцентризмом й для них поняття «ми» більш розмите. Вищесказане може говорити про ізольованість психологічної та емоційної сфери партнерів. Особливістю проблемних сімей є характерна для яких є конфліктність, а спілкування відбувається на рівні монологу. Логічним є те, що діти, які спостерігають за скандалами в таких сім'ях отримують негативний досвід, який переслідує їх уже в дорослому віці. Негативний досвід в дитинстві – токсичний, адже зумовлює мисленнєві процеси і сприйняття світу вже в дорослому житті. Саме тому, батьки, стосунки яких ускладнені, повинні розуміти, що негативно наповнені стосунки, які складаються в них, ніяким чином не повинні впливати на дітей. [3, с. 129].

Певним індикатором благополуччя в сім'ї або ж її відсутності є поведінка дитини. Те, що дитина виростає у вразливій сім'ї можна виявити, аналізуючи її поведінку. Більші труднощі може викликати аналіз поведінки «важких» дітей й підлітків, які росли в зовнішньо благополучній сім'ї. Лише аналіз атмосфери в сім'ї дає змогу зрозуміти, що благополуччя в такій сім'ї було відносним. Доволі часто зовнішньо врегульовані стосунки в таких сім'ях можуть бути лише прикриттям дистанційного відчуження на різних рівнях функціонування сім'ї. В таких сім'ях діти дуже часто відчувають дефіцит любові зі сторони батьків, наприклад, із-за їх зайнятості. Як наслідок ми можемо спостерігати егоїзм, нетерпимість й труднощі в міжособистісній комунікації.

Вищесказані форми сімейної вразливості не є вичерпаними. Доволі часто кожен з партнерів намагається використовувати дітей у вигідній формі. У процесі досягнення дорослого віку й аналізу ситуації, яка складається в сім'ї, діти починають грати по правилах, які прийняті в цій сім'ї. Особливо непросте положення тих дітей на яких лежить примус прийняття ролей по ініціативі дорослих. Неважливо від позитивного чи негативного наповнення ролі це негативно впливає на формування особистості, адже впливає на його сприйняття себе й комунікації з іншими аж до дорослого віку. Також варто зазначити, що поняття сімейного благополуччя може бути й тимчасом та відносним. У зв'язку з цим профілактика сімейного благополуччя є важливим напрямком роботи.

Одним з надзвичайно важливих етапів дозрівання у підлітковому віці є процес формування самосвідомості. В основі цього слова лежить процес диференціації себе від навколишніх, здатність відрізнити та оцінювати себе в контексті свого життя, адекватне й критичне відношення до своїх думок та внутрішніх переживань, збільшується рівень рефлексії. Образ Я у підлітків по більшій мірі формується під впливом зовнішнього середовища. Невід'ємною складовою самосвідомості є самооцінка. Доволі часто спостерігається тенденція неадекватної

самооцінки в підлітків, тобто ж існує схильність або ж до значного підвищення самооцінки або ж її зниження.

Слід зазначити, що у формуванні самооцінки підлітків значну роль відіграє сім'я, стиль сімейного виховання, який визначається батьківськими ціннісними орієнтаціями, установками, емоційним ставленням до підлітка. Особливості сприйняття батьків підлітком і способи поведінки з ними обумовлюють засвоєння підлітками основних правил і норм поведінки, виробляють їх позицію по відношенню до світу і самого себе.

Через несприятливий тип виховання і поводження з підлітками бувають серйозні, часом навіть драматичні наслідки для психічного розвитку підлітків, формування їх характеру і самооцінки.

Заняття спортом для підлітків з вразливих сімей допомагають підвищити самооцінку та бути більше впевненими у собі через те, що спорт, як діяльність, є особливою соціально детермінованою формою психомоторної активності, яка допомагає розвитку і вдосконаленню як фізичних, так і психічних якостей індивіда.

На думку Жиліна С.В. та Реана А.О. спорт є своєрідною моделлю життя, найкращою школою розвитку різних властивостей особистості: вольових, моральних, емоційних і когнітивних [4, 5]. Дані твердження справедливі і стосовно самооцінки спортсменів (підлітків з вразливих сімей, що займаються спортом).

Можна сказати, що для рівня самооцінки спортсмена характерна динаміка. Так Лозова Г.В., зазначає, що в той же час, незважаючи на динаміку самооцінки, підлітки з вразливих сімей, що займаються спортом мають в середньому більш високу самооцінку ніж, інші підлітки з даної групи, які не мають відношення до спорту.

Для підлітків, з вразливих сімей, що займаються спортом поряд з навчальною діяльністю, саме спортивна діяльність стає ведучою і відповідно впливає на формування всіх особистісних структур.

Для розвитку особистості підлітка з вразливої сім'ї, що займається спортом важливо розумне поєднання стійкості і нестійкості самооцінки.

Говорячи про самооцінку необхідно відзначити, що адекватною для підлітка з вразливої сім'ї, що займається спортом вона є, якщо вона відповідає можливостям і результатам цього спортсмена. Якщо спортсмен істотно завищує свої актуальні можливості (неадекватно завищена самооцінка) або навпаки занижує її (занижена неадекватна самооцінка), то це також ускладнює досягнення необхідних високих спортивних результатів.

На жаль, підлітки з вразливих сімей досить часто зустрічаються саме з заниженою самооцінкою через непорозуміння з дорослими та проблемами в сім'ї. Тому перед тренерами стоїть задача сформуванню у цих підлітків адекватну самооцінку, адже вона є необхідною та важливим елементом спортивної діяльності.

Для підлітка, тренер, є авторитетною особистістю, тому для юного спортсмена його думка надзвичайно важлива. Так для корекції неадекватної самооцінки тренер повинен фіксувати увагу вихованця на позитивних результатах його діяльності. Тренер повинен створювати емоційно благополучний клімат в спортивному колективі, що сприятиме вирішенню даної проблеми. [6]

Отже, заняття спортом можна розглядати, як фактор соціальної особистості, допомагаючи формувати та підвищувати самооцінку у підлітків з вразливих сімей.

ДЖЕРЕЛА ТА ЛІТЕРАТУРА

1. Целуйко В. М. Психология неблагополучной семьи: Книга для педагогов и родителей. Москва: ВЛАДОС-ПРЕСС, 2004. 320 с.
2. Соціальна робота з вразливими сім'ями та дітьми: посіб. у 2-х ч. Київ: ОБНОВА КОМПАНІ, 2017.; Ч. 1. Сучасні орієнтири та ключові технології. 256 с.
3. Донцов Д. А. Неблагополучные семьи с позиций специалистов по социальной работе. *Школа здоровья*. 2008. №4. С. 17-19.

4. Гогонов Е.Н., Марьянов Б.И. Психология физического воспитания испорта. Москва: Академия. 2000. 288 с.
5. Захарова И. Г. Структурно-динамическая модель самооценки. *Вестник практической психологии образования*. 2012. С. 33.
6. Серов Л. К. Психология личности спортсмена. Советский спорт. 2007.

Науковий керівник: Індиченко Л. С.

УДК 796.322-053.6

Деніс Сафонов
(Ізмаїл, Україна)

ОРГАНІЗАЦІЯ РУХОВОЇ ДІЯЛЬНОСТІ ДІТЕЙ З СИНДРОМОМ ДЕФІЦИТУ УВАГИ ТА ГІПЕРАКТИВНОСТІ

У статті описується особливості фізичного розвитку дітей з синдромом дефіциту уваги і гіперактивності, розкриває процес організації їх рухової активності, особливості побудови фізкультурних занять з дітьми шкільного віку. Так само подається аналіз комплексних програм з фізичної терапії, основною метою якої є створення оптимальних умов фізичного розвитку дитини і корекція можливих ускладнень. У статті також вказані напрямки організації рухового режиму з метою корекції фізичного розвитку дітей зі СДУГ.

Ключові слова: синдром дефіциту уваги і гіперактивність, діти шкільного віку, особливості фізичного розвитку, організація рухового режиму.

The article describes the features of physical development of children with attention deficit hyperactivity disorder, reveals the process of organizing their motor activity, features of the construction of physical education classes with school-age children. The analysis of complex programs on physical therapy which main purpose is creation of optimum conditions of physical development of the child and correction of possible complications is also given. The article also indicates the directions of the organization of the motor regime in order to correct the physical development of children with ADHD.

Key words: attention deficit hyperactivity disorder, school-age children, features of physical development, organization of motor regime.

Постановка проблеми. Забезпечення умов для навчання та виховання дітей з особливими освітніми потребами в Україні є одним із пріоритетних напрямків сучасної наукової думки. Актуальності набуває новий підхід як до спеціальної, так і загальної освіти, обумовлений зміною у ставленні до дітей з особливими освітніми потребами. З метою реалізації прав дитини на гідне виховання та навчання, незалежно від її психофізичних особливостей в нашій державі розпочато реорганізацію всієї системи освіти в інклюзивну, тобто доступну для всіх дітей.

Серед категорії дітей, що мають особливі потреби, вчені виділяють так звану категорію поведінкових розладів, зокрема синдром дефіциту уваги та гіперактивність. Згідно з визначенням американських лікарів, СДУГ (англ. Attention-Deficit/ Hyperactivity Disorder – ADHD) – це неврологічний та поведінковий розлад розвитку, який починається в ранньому дитячому віці і проявляється у вигляді труднощів концентрації уваги, гіперактивності і некерованій імпульсивності. СДУГ – це «одна з форм прояву мінімально-мозкової дисфункції (ММД), яка проявляється в дефіциті певних структур і порушенні дозрівання вищих поверхів мозкової діяльності. ММД відносять до категорії функціональних порушень, зворотних та таких, що можливо нормалізувати. Згідно з останніми дослідженнями

науковців, цей розлад поширюється серед дітей дошкільного та шкільного віку на території України зі швидкістю інфекційного захворювання [1].

Аналіз останніх досліджень і публікацій. Вперше синдром дефіциту уваги та гіперактивності був включений у реєстр дитячих ментальних розладів у 1980 році (США). У середньому за даними Національного інституту ментального здоров'я (США) на 2012 рік, близько 5% дітей мають синдром дефіциту уваги та гіперактивність [2]. За даними різних авторів частота цього розладу в Україні варіюється від 2,6 до 18% серед дітей дошкільного та шкільного віку. Такі розбіжності виникають у зв'язку з неточністю діагностики. В українських школах, в середньому, можливо зустріти одну-дві дитини з синдромом дефіциту уваги в кожному класі. Загальна кількість дітей в середньому складає 7,6% серед школярів. Хлопчики частіше за дівчат мають такий розлад.

Питання навчання та супроводу дітей з синдромом дефіциту уваги та гіперактивністю вивчаються сучасними зарубіжними та вітчизняними педагогами, психологами, лікарями, соціальними та корекційними педагогами. Такий аспект як особливості фізичного розвитку дітей з синдромом дефіциту уваги та гіперактивністю розглядається науковцями як елемент корекційних методик, хоча, на наш погляд, це питання заслуговує на поглиблене вивчення [2]. Окремі аспекти фізичної реабілітації дітей з синдромом дефіциту уваги та гіперактивністю вивчали О.І. Романчук, Б.О. Архіпов, Г.В. Семенович, О.А. Воробйова, Н.А.Іванова.

Виклад основного матеріалу дослідження. Клінічні ознаки синдрому дефіциту уваги та гіперактивності у дітей виникають у віці 5-6 років, але перші ознаки з'являються вже на ранньому етапі розвитку дитини. Наприклад, у немовляти, яка належить до групи ризику з діагнозом «синдром дефіциту уваги та гіперактивність» спостерігається підвищений м'язовий тонус; вона постійно прагне звільнитися від пелюшок і важко вгамовується після спроб дорослих до сповиття або навіть одягання. У дитини перших місяців життя може бути неодноразова немотивована блювота, що є ознакою розладу нервової системи. Гіперактивні діти впродовж першого року життя погано і мало сплять, особливо вночі; важко засинають, легко збуджуються, голосно плачуть. Вони надзвичайно чутливі до всіх зовнішніх подразників: світла, шуму, задухи, холоду тощо [3].

У дітей 2-4-х років з синдромом дефіциту уваги та гіперактивності проявляється диспраксія, так звана незграбність. Діти постійно що-небудь перевертають, дуже повільно виконують роботу, яка вимагає спритності та працездатності. Їзда на велосипеді, рухливі ігри з м'ячем для дітей зі СДУГ – нездоланна перешкода. Тіло дитини «не вписується» в простір, зачіпаючи предмети, натикаючись на стіни, дверні отвори. Діти зі СДУГ мають жваву міміку, швидке мовлення, рухливі очі, але фізично вони в більшості виявляються поза ситуацією: застигають, «вимикаються».

Виділимо основні особливості фізичного розвитку дитини перших років життя з СДУГ:

- загальна фізична недорозвиненість;
- недостатня координація рухів;
- невміння керувати власним тілом;
- постійне перебування в режимі руху;
- швидка втомлюваність;
- невміння розслабитися та концентрувати увагу на досягненні цілей, виконанні навчальних завдань.

З метою корекції фізичного розвитку дитини зі СДУГ створені комплексні програми з фізичної терапії. Основною метою цих комплексів є створення оптимальних умов фізичного розвитку дитини, корекція можливих ускладнень. Фізичні навантаження, що використовуються в комплексних заняттях з фізичної терапії для дітей з відхиленнями у розвитку, поліпшують роботу серцево-судинної, дихальної системи, обмін речовин, зміцнюють м'язи та тканини, збільшують рівень насичення киснем, знімають втому, створюють умови для покращення концентрації та уваги дитини. У комплекси з фізичної

терапії для дітей з особливостями психофізичного розвитку, у тому числі зі СДУГ, включають систематичні заняття аеробними вправами, гімнастикою та лікувальною фізкультурою. Під час занять у дитини формується коректна координація рухів, відновлюються поведінкові реакції, нормалізується сон. Перед початком занять з фізичної терапії дитині зі СДУГ необхідно пройти медичний огляд для виключення хронічних захворювань та порушень у розвитку. Комплекси вправ, інтенсивність занять та їх тривалість необхідно планувати згідно з рекомендаціями медичних працівників індивідуально для кожної дитини [4].

Напрями організації рухового режиму з метою корекції фізичного розвитку дітей зі СДУГ:

- розвиток дефіцитарних функцій (увага, контроль поведінки, руховий контроль);
- формування навичок взаємодії з дорослими і однолітками;
- корекція агресивної поведінки, – способи керування гнівом;
- релаксаційні вправи для зняття емоційної та м'язової напруги.

Згідно з особливостями вікового розвитку дітей зі СДУГ можна виділити основні акценти під час організації занять з фізичної терапії.

Під час організації рухового режиму у дітей першого року життя зі СДУГ необхідно використовувати рефлексорні, пасивні, пасивно-активні й активні рухи. Це дає змогу: збільшити рухливість дитини, навчити її правильно повзати, ходити, бігати; розвинути вестибулярний апарат; розвинути моторні навички.

Для дітей другого року життя використовуються такі вправи: ходьба, повзання й переповзання, вправи на рівновагу й загально зміцнюючі рухливі ігри (15-20 хвилин), повільний біг (виключно стрибки в глибину й вистрибування нагору з високою амплітудою). Основною метою таких вправ є удосконалення в дитини навичок ходьби по рівній гладкій поверхні; плавного підйому та опускання по пересіченій місцевості; виконання конкретних завдань та досягнення цілей.

Третій рік життя (перша криза в індивідуальному розвитку дитини) – необхідно приділити більшу увагу ігровим вправам, розвитку моторики рук та загально-зміцнювальним вправам, з метою створення та закріплення основного фонду рухів дитини.

Для дітей четвертого року життя використовуються більш складні вправи. Важливо, щоб дитина виконувала вправи до кінця, вміла зупинитися за сигналом тощо. Поступово потрібно переходити від показу вправ до пояснення. Під час проведення занять з дітьми з синдромом дефіциту уваги та гіперактивністю необхідно уникати емоційних перевантажень. Основна мета занять на даному етапі розвитку дитини – розвиток активного гальмування, навчання оцінювати свої дії, розвивати увагу.

З дитиною п'ятого року життя необхідно проводити рухові вправи, біг підтюпцем, пішохідні прогулянки, їзда на велосипеді. На цьому етапі розвитку діти повинні розуміти завдання, давати оцінку своїм діям. Потреба дитини в руховій активності в цьому віці особливо велика. У випадку її обмеження відбувається швидке порушення стану дитини, емоційна нестійкість, порушення психіки.

На шостому році життя з дітьми проводять вправи на рівновагу, розвиток тулуба й кінцівок. Заняття стають більш складними. У них сполучаються різні фази рухів, закріплюється здатність до складних рухових дій.

З дитиною 7-ми років проводять вправи на розвиток погодженості рухів, у яких беруть участь різні суглоби й групи м'язів (плавання, лижі, ігри з м'ячем). Однак у цьому віці діти можуть переоцінювати свої фізичні можливості, тому необхідно стежити за загальним станом їх здоров'я, вчасно знижувати навантаження, робити перерви, з метою відпочинку та відновлення сил. Метою занять на цьому етапі є розвиток координаційних здатностей, зміцнення опорно-рухового апарату і різних нервових структур [5].

Висновки. Під час організації рухового режиму з метою корекції особливостей фізичного розвитку дитини дошкільного віку зі СДУГ необхідно використовувати практики, що спрямовані на вдосконалення зорово-моторної та слухо-моторної координації, здатності

дитини орієнтуватися в просторі, тренувати властивості пам'яті й уваги за допомогою складних координаційних вправ; включати вправи на розвиток силових здібностей, аеробні вправи: рівномірний біг, плавання, пішохідні прогулянки, завдання на точність, оригінальність, кмітливість, які б формували відчуття часу й здатність контролювати свої дії в часі. Особливу увагу слід приділяти вправам, що формують міжпівкульові взаємозв'язки (одночасні рухи правою й лівою частиною тіла тощо). Дошкільникам з синдромом дефіциту уваги та гіперактивності не варто пропонувати емоційні ігри, участь у змаганнях, олімпіадах. Треба уникати їх фізичного перевантаження, тому слід обмежувати завдання, пов'язані з високою рухливістю (обов'язково робити короткий відпочинок або чергувати їх з дихальними вправами черевного типу). Будь-яке зусилля, будь-яке досягнення обов'язково повинно бути помічене, відзначене, заохочене. Необхідно враховувати, що в дітей із синдромом дефіциту уваги та гіперактивності знижена реакція на шум і зоровий образ, тому говорити з ними потрібно ясно, лаконічно, частіше торкатися, погладжувати тощо.

Вправи потрібно закінчувати раніше, ніж дитина втратить до них інтерес, відчує втому, уникати змушення. Дитина повинна бути зацікавлена в заняттях (наприклад, показати, як якусь вправу роблять тварини, розповісти забавний випадок); будь-який успіх необхідно заохочувати, не висміювати, не карати за незграбність або невміння.

ДЖЕРЕЛА ТА ЛІТЕРАТУРА

1. Ілляшенко Т. Гіперактивна дитина. Психологічний супровід у навчальному закладі / Упоряд. Т. Червонна. Київ. «Вид. Група «Шкільний світ», 2017. 88 с.
2. Романчук О. Гіперактивний розлад з дефіцитом уваги. Практичне керівництво. Луцьк. Крео, 2008. 323 с.
3. Романчук О. І. Синдром дефіциту уваги і гіперактивності у дітей. Миколаїв. Генезис, 2010. 213 с.
4. Суковський Є. Г. Гіперактивний розлад з дефіцитом уваги у дітей: poradnik для батьків. Львів: Колесо, 2008. 144 с.
5. Сухіна І. В. Гіперактивна дитина. Харків: Видатництво «Ранок», ВГ «Кенгуру». 2018. 40 с.

Науковий керівник: доктор педагогічних наук, професор Максимчук Б. А.

УДК 373.3.016:796.012.2

*Катерина Сивун, Сергій Мойсєєв, Віктор Гузар
(Херсон, Україна)*

РОЗВИТОК КООРДИНАЦІЙНИХ ЗДІБНОСТЕЙ МОЛОДШИХ ШКОЛЯРІВ ЗАСОБАМИ ФІТНЕС-ТЕХНОЛОГІЙ

У статті розглядається теоретичні та методичні аспекти розвитку координаційних здібностей у дітей молодшого шкільного віку на уроках фізичної культури. Розкривається значення фітнес технологій для розвитку координаційних здібностей учнів 1-4 класів.

Ключові слова: *молодші школярі, фітнес-технологія, координаційні здібності, рухова активність, фізична культура.*

The article considers the theoretical and methodological aspects of the development of coordination skills in children of primary school age at physical education lessons. The importance of fitness technologies for the development of coordination abilities of 1-4 grades students is revealed.

Key words: *junior schoolchildren, fitness technology, coordination abilities, motor activity, physical culture.*

Загальновідомо, що однією із важливих складових рухової підготовки дитини є розвиток її координаційні здібності, які є запорукою успіхів в різних видах спорту, збільшують руховий досвід, упорядковують та узгоджують різноманітні фізичні рухи в єдине ціле, забезпечують економне витрачання енергетичних ресурсів організму.

Фізична підготовка учнів закладів загальної середньої освіти була та залишається предметом професійних інтересів багатьох учених і вчителів практиків: використання фітнес-технологій як ефективного засобу фізичної підготовленості молоді [1; 2; 3; 11]; розвиток координаційних здібностей учнів [4; 5; 12]; фізичне виховання учнів в умовах карантину [7]; запровадження інноваційні фізкультурно-оздоровчі технології [6; 8]; розвиток предметних компетентностей учнів [9]; використання інформаційно-комунікаційних технологій у фізичному вихованні школярів [12; 13].

Незважаючи на поліаспектність проведених наукових розвідок, проблематика розвитку координаційних здібностей учнів Нової української школи на уроках фізичної культури не втратила своєї актуальності.

Отже, метою статті є висвітлення теоретичних та методичних аспектів розвитку координаційних здібностей дітей молодшого шкільного віку на уроках фізичної культури засобами фітнес-технологій.

Під визначенням поняття “координаційні здібності” доцільно розуміти цілісний і складний комплекс поведінки, який полягає у взаємозв'язку з зовнішніми і біологічними факторами.

Поняття “фітнес-технології” – це технології, що забезпечують результативність занять фітнесом та являють собою сукупність наукових прийомів, методів, кроків, сформованих у певні дії, що реалізуються в інтересах підвищення ефективності фізкультурно-оздоровчої діяльності людини та забезпечують гарантоване досягнення результату. Це поняття доволі часто зустрічається в сучасних програмах, у дослідженнях різних науковців та в їх методичних розробках. Упровадження фітнес-технологій в освітній процес сучасного закладу загальної середньої освіти викликає великий інтерес в учнів, підвищує їх внутрішню мотивацію до уроку та інших форм фізичного виховання.

На сьогодні існує багато засобів та напрямів оздоровчого фітнесу, які здійснюються в залежності від цільової спрямованості занять та статевої особливості дітей, включаючи їх фізичну підготовленість та мотиваційні пріоритети.

Координаційні здібності у системі фізичної підготовки школярів відіграють особливе місце. Як зазначають сучасні вчені, розвиток координаційних здібностей в учнів молодшої школи на уроках фізичної культури вимагає пошуку інноваційних шляхів, що будуть сприяти розвитку різних проявів координаційних здібностей, необхідних у повсякденній та спортивній діяльності школярів. Одним з таких шляхів може бути широка імплементація фітнес-технології в сучасний урок фізичної культури.

Фахівці до координаційних здібностей людини відносять здатність до диференціювання рухів, просторової орієнтації, дрібної моторики, відтворення і оцінки просторових, силових і часових параметрів рухів, доволіно розслабляти м'язи та демонструвати вестибулярну стійкість.

У молодшому шкільному віці відбувається «закладка фундаменту» для розвитку фізичних здібностей, а також придбання необхідних знань, умінь і навичок при виконанні вправ на координацію. Координаційні рухи можуть доволі інтенсивно розвиватися у школярів до 6-7 років, якщо створити спеціальні умови та цілеспрямовано працювати над їх розвитком, у тому числі з використанням фітнес-технологій.

Сучасні дослідження засвідчують, що розвиток координаційних здібностей в учнів початкової школи можна цілеспрямовано прискорювати. Це також позитивно позначається і на оволодінні школярами новими руховими навичками.

Для розвитку координаційних здібностей учнів 1-4 класів доцільно використовувати різноманітні фітнес-вправи. Дитячий фітнес можна розглядати як емоційну та загальнодоступну, високоефективну систему цілеспрямованих оздоровчих занять з різною

спрямованістю: профілактика захворювань, оптимізація фізичного стану та його зміцнення, набуття нового рухового досвіду.

Отже, у практику фізичного виховання школярів потрібно впроваджувати сучасні оздоровчі фітнес-програми, що допомагають молоді позбутися негативних емоцій, посилити внутрішню мотивацію до відвідування уроків фізичної культури, викликають великий інтерес, сприяють уникненню монотонності і одноманітності занять та розширити руховий досвід.

Такі програми мають бути насичені різноманітними фізичними вправами з бігу, ходьби, метання, стрибків, лазіння та перелізання, єдиноборств, танців, спортивних ігор, ритміки, ритмічної гімнастики, аеробіки, стретчингу, бодіфлексу, пілатесу, шейпінгу, фітболу, фітнес-йоги, калланетики, роуп-скіпінгу, аквааеробіки тощо.

ДЖЕРЕЛА ТА ЛІТЕРАТУРА

1. Борилкевич В.Е. Об идентификации понятия «фитнес». *Теория и практика физической культуры*. 2016. №2. С. 45-47.
2. Давидов В. Ю., Шамардін А. І., Краснова Г. О. Нові фітнес-системи: навч. посібник. 2-е изд., перераб. і доп. Волгоград: Вид-во ВолДУ, 2005. 284 с.
3. Едвард Т., Хоулі Б. Дон Френкс «Оздоровчий фітнес». Київ: Олімпійська література, 2000. 387 с.
4. Кабанов Ю.М. Методика розвитку рівноваги у дітей шкільного віку. Харків, 2012. 68 с.
5. Карпеев А.Г. Методологические аспекты изучения координационных способностей. *Вопросы биомеханики физических упражнений. Сб. научн. трудов*. 2012. С. 24-32.
6. Моїсеєв С. О. Сучасні підходи до проведення уроків фізичної культури у загальноосвітній школі. *Педагогічний альманах : збірник наукових праць*. 2017. Вип. 34. С. 296-303.
7. Моїсеєв С.О., Гузар В.М. Організація фізичного самовиховання учнів закладів загальної середньої освіти в умовах загальнонаціонального карантину. *Матеріали Міжнародної науково-практичної інтернет-конференції «Тенденції та перспективи розвитку науки і освіти в умовах глобалізації»*: Зб. наук. праць. Переяслав, 2020. Вип. 57. С. 362-364.
8. Моїсеєв С.О., Гузар В.М., Свирида В.С. Нова фізична культура у вимірах інновацій. *Проблеми і перспективи розвитку спортивних ігор та єдиноборств у закладах вищої освіти*. Збірник статей XVII наукової конференції (м. Харків, 05 лютого 2021 р.). Харків: Харківська державна академія фізичної культури, 2020. С. 91-94.
9. Моїсеєв С.О., Гузар В.М., Шалар О.Г. Концептуальні засади розвитку предметних компетентностей учнів 1-4 класів на уроках фізичної культури в Новій українській школі. *Педагогічний альманах: зб. наук. пр. / ред. В.В. Кузьменко (голова) та ін.* Херсон: КВНЗ «Херсонська академія неперервної освіти», 2019, Вип.43. С. 45-56.
10. Мьякинченко Е. Б., Шестакова М. П. Аэробика. Теория и методика проведения занятий: учебное пособие для студентов физической культуры. Київ: Спорт Академ Пресс, 2013. 304 с.
11. Панов В.А. Методика розвитку координаційних здібностей дітей 7 років на основі застосування стандартної тренувальної програми. Київ: ФіС, 2006. 98 с.
12. Huzar V. N. Psychological and pedagogical peculiarities of computerization of the field of physical culture and sports. *Pedagogics, psychology, medical-biological problems of physical training and sports*, 2001. 7, 7-13.
13. Huzar V.M. Requirements for the automated information system of physical education and sports provision. *The development concept of physical education branch and sports in Ukraine*, 2001. 2, 23-30.

МОТИВАЦІЯ СТУДЕНТІВ З РІЗНИМ РІВНЕМ ЗДОРОВ'Я ДО ЗАНЯТЬ З ФІЗИЧНОГО ВИХОВАННЯ

У статті висвітлено рівень зацікавленості та мотивації студентів з різним рівнем здоров'я під час занять з фізичного виховання. Досліджено вплив різних факторів на ставлення молоді до фізично активного, здорового способу життя. Вивчення мотивів, що посилюють бажання підростаючого покоління до регулярних занять фізичною культурою та спортом, є однією з важливих педагогічних проблем фізичного виховання, оскільки мотиви мають вирішальне значення в поведінці та стимулюванні активної діяльності. Через низьку мотивацію до занять фізичною культурою серед сучасної студентської молоді існує потреба знайти шляхи підвищення цієї мотивації та висвітлити досвід її впровадження в освітній процес університету, що визначає актуальність нашого дослідження. Залучення студентів до занять з фізичного виховання є невід'ємною складовою загального розвитку, важливим чинником зміцнення всіх аспектів здоров'я.

Ключові слова: мотивація, вищий навчальний заклад освіти, здоров'я, студент, фізичне виховання, фізична підготовка.

The article highlights the level of interest and motivation of students with different levels of health during physical education classes. The influence of various factors on the attitude of young people to a physically active, healthy lifestyle has been studied. The study of motives that strengthen the desire of the younger generation to regular physical education and sports is one of the important pedagogical problems of physical education, as motives are crucial in behavior and stimulation of active activities. Due to the low motivation to engage in physical education among modern student youth, there is a need to find ways to increase this motivation and highlight the experience of its implementation in the educational process of the medical university, which determines the relevance of our study. Involving students in physical education classes is an integral part of overall development, an important factor in strengthening all aspects of health.

Keywords: motivation, higher educational institution, health, student, physical education, physical training.

Збереження і зміцнення здоров'я підростаючого покоління була і залишається однією з найважливіших проблем людського суспільства. На сьогоднішній день лише звучать заклики бути здоровим, а соціальне середовище і реальна практика свідчать про значне погіршення здоров'я, особливо серед студентської молоді.

Минулий навчальний 2020-2021 рік у закладах вищої освіти було розпочато в умовах погіршеної епідеміологічної ситуації в Україні, спричиненої поширенням коронавірусної хвороби (COVID-19). Згідно листу МОН № 1/9-576 від 12 жовтня 2020 року «Щодо тимчасового переходу до дистанційного навчання» було рекомендовано запровадити дистанційне навчання у закладах вищої освіти (ЗВО) [5]. Згідно діючого законодавства, заклади вищої освіти мають академічну автономію. Вищі самостійно визначають, як організувати освітній процес в умовах карантину та які технології використовувати для дистанційного навчання, яке має бути збалансованим і давати студентам можливість досягти результату навчання. Варто було підібрати для цього відповідні форми, які не будуть обмежуватись виключно написанням письмових робіт (рефератів). Постійно зростаючий обсяг інформації без повноцінного зворотного зв'язку з викладачем, відсутність доступу до спортивних баз навчальних закладів роблять навчальний графік студентів все більш напруженим.

Постає необхідність розробки і запровадження конкретних дій, спрямованих на покращення здоров'я студентської молоді. Одним із ефективних шляхів вирішення цього завдання є створення умов для формування здорового способу життя молодих людей через сприйняття ідеалу, норм поведінки і усвідомлення негативного впливу факторів на організм та психіку як умови збереження української нації.

Аналіз останніх досліджень і публікацій. Студентство – одна з найбільш великої кількості молоді приблизно однакового віку і освіти, що сприяє формуванню специфічних рис способу життя, своєрідних духовних інтересів і потреб [1, с. 117-124]. У зв'язку з цим величезну роль відіграє вивчення мотивів, інтересів і потреб сучасної молоді в заняттях фізичними вправами. У теорії та методиці фізичного виховання, педагогіці та педагогічній психології з'явилося багато наукових робіт щодо мотивації освітнього процесу, визначення зовнішніх і внутрішніх факторів, які впливають на формування мотивації студентів до фізкультурно-оздоровчої діяльності.

Проблеми здоров'я і оздоровлення молоді, а також забезпечення умов їх оптимізації стали предметом дослідження філософів, медиків, психологів, педагогів. Так, питання гармонізації фізичного і духовного розвитку людини привертало увагу ще стародавніх філософів Авіцена, Гіппократа, пізніше знайшло розвиток у творах вітчизняних Г. Ващенко, П. Лесгафта, А. Макаренка, Г. Сковороди, В. Сухомлинського, К. Ушинського та зарубіжних Я. Коменського, Д. Локка, Й. Песталоцці педагогів-класиків [1, с. 117-124].

Наукові дослідження і досвід показали, що дозоване фізичне навантаження потужно протидіє ряду функціональних порушень різних органів і систем, які розвиваються. Усе це свідчить про потребу в застосуванні оздоровчо-лікувальної фізичної культури для:

- 1) загального видужування та зміцнення організму студентів;
- 2) нормалізації функціонального стану центральної нервової системи (ЦНС) і підпорядкованих їй вегетативних функцій;
- 3) зміцнення м'язів й активізації кровообігу.

Метою дослідження є багатогранне вивчення механізмів особистого здоров'я студентів вищих медичних закладів освіти та шляхів його зміцнення та збереження на основі мотивації до занять фізичного виховання із застосуванням оздоровчих технологій, що є життєво важливим для професійного розвитку студентів в умовах дистанційного навчання.

Виклад основного матеріалу дослідження. Здоров'я молоді належить до числа як локальних, так і глобальних проблем і має життєво важливе значення. Змінити ставлення студента до власного здоров'я і особистого способу життя можливо за умови розуміння ним цих цінностей, надання пріоритетності збереження фізичного, психічного та соціального здоров'я через освіту. Здоров'язбережувальна педагогіка, з одного боку, має сформувати у студентської молоді спеціальні знання, уміння, навички збереження і зміцнення свого здоров'я, а з іншого – передбачити в педагогічних технологіях можливості здійснення самостійних спроб удосконалення себе, свого тіла, психіки, емоцій, працювати над розвитком своїх комунікативних здібностей, враховувати гуманне ставлення до світу, до оточення, до самого себе [3, с. 168-170].

Однак, щорічно збільшується кількість студентів, які мають відхилення у стані здоров'я та фізичному розвитку. Зростання захворюваності серед студентів зумовлене не тільки інформаційними та емоційними перевантаженнями в процесі навчання, а й соціально-економічними, екологічними проблемами, гіподинамією та відсутністю навичок здорового способу життя. Здоровий спосіб життя – визначальний чинник забезпечення тривалості активного життя, соціального, біологічного та психічного благополуччя громадян, що передбачає наявність адекватних форм поведінки [4, с. 92].

Програмою фізичного виховання у закладах вищої освіти України передбачено розподіл студентів за статтю, станом здоров'я, фізичним розвитком (ФР), фізичною і спортивною підготовкою, а також за трьома навчальними відділеннями: основне, спеціальне й спортивне. Практика фізичного виховання свідчить, що тільки у спортивному відділенні навчаються студенти за інтересами. У спеціальному відділенні студенти навчаються за рекомендаціями

лікарів. Студенти основного відділення мають недостатню мотивацію до фізичної культури [3, с. 168-170].

Аналіз даної проблеми спонукав нас на проведення дослідження стану мотиваційно-ціннісної складової до власної фізичної підготовки майбутніх педагогів в Ізмаїльському державному гуманітарному університеті шляхом методу анкетування із перерахуванням можливих мотивів. Проведено анкетування для вивчення потреб, інтересів, мотивації та ставлення студентів 1-2 курсів педагогічного факультету Ізмаїльського державного гуманітарного університету у віці 17-23 років до різних видів, форм та засобів фізичної активності у вільний час. В анкетуванні брали участь 180 респондентів. Анкета складалась з 17 питань, які дозволили з'ясувати їх ставлення до занять з дисципліни «Фізична культура та основи здоров'я людини». 4 з них мали творчий характер та потребували розгорнутої відповіді, 4 питання мали відповіді «так» чи «ні», а решта містили готові відповіді.

На запитання «Чи займаєтесь Ви фізкультурно-оздоровчою діяльністю у позанавчальний час» більшість студентів – 50 %, зазначили «Інколи», 16,7 % – «Ні» і тільки 33,3 % опитуваних відповіли «Так». Визначено, що 80% занять з різних видів рухової активності у позанавчальний час зазвичай носять епізодичний характер, систематично та регулярно займається тільки 17,0 % респондентів і 3,0 % – випадково. На запитання «Які головні мотиви спонукають Вас до фізкультурно-оздоровчих занять?» відповіді визначились наступним чином: 32,2 % опитуваних надають перевагу покращенню зовнішнього вигляду і рівню здоров'я, 16,8 % студентів отримують задоволення і знімають стрес, 22 % самостверджуються та самовдосконалюються, 19 % – підвищують самооцінку та набувають впевненості у собі. Слід зазначити, що лише 15,5 % студентів з зацікавленістю відвідують позанавчальні заняття та 84,5 % – не відвідують зовсім.

Так головною причиною недостатнього рівня сформованості рухової активності 34,3 % студентів вважають нестачу належного матеріально-технічного забезпечення (спортивних споруд, майданчиків, інвентарю), які б дозволили займатися фізичними вправами; 30,2 % респонденти – відсутність систематичної звички до регулярних фізичних навантажень; 11,5 % опитаних перевагу віддали надмірній пропаганді тютюнових виробів, алкогольних напоїв на телебаченні та у повсякденному житті; 24% студентів – особливостям емоційно-вольової сфери кожної окремої особистості. Певна кількість студентів відповіли неоднозначно на питання і зазначали по декілька відповідей. До причин, які можуть завадити займатися фізкультурно-оздоровчою діяльністю 50,2 % студентів віднесли брак вільного часу, 30,9 % – велике навчальне навантаження, 12,6 % – відсутність змоги відвідувати заняття, 6,3 % – не зацікавленість в заняттях та їх одноманітність.

У процесі аналізу з'ясовано, що зі 100 % студентів віднесених до основної медичної групи, фізичним вихованням займається 87 %, а 13 % за станом здоров'я звільненні від занять. Спостерігається тенденція зниження стану здоров'я студентів, збільшується кількість осіб, які займаються в спеціальних медичних групах. Саме у зв'язку з малою кількістю аудиторних годин відведених для занять з фізичного виховання, студенти байдуже ставляться до змісту обов'язкових занять з фізичної культури. З них майже 70 % мають відхилення у стані здоров'я, а понад 45 % – погану фізичну підготовку.

Було виявлено, що ставлення суспільного оточення студента до занять з фізичної культури і спорту, до особистого здоров'я та здорового способу життя у більшій кількості студентів в цілому є позитивним. Більша частина студентів визначилась у тому, що фізичне виховання у вищих сприяє здоровому способу життя та покращенню їх особистого здоров'я. Але у більшій кількості студентів виявлено негативне, байдуже ставлення до організації, змісту занять та розподілу навчального матеріалу з фізичної культури. Значна кількість студентів 75 % (I курс) і 58.2 % (II курс) виявила бажання займатись фізичним вихованням у спортивних секціях. Найбільшою перешкодою для відвідування секційних занять у позааудиторний час студенти вважають брак вільного часу та відсутність підтримки друзів, негативний вплив компанії, неспроможність змусити себе до підвищення рухової активності, що спричинено адаптаційними процесами, великим обсягом навчальної програми та

помилковим розставленням пріоритетів, а тепер ще й спричиненої поширенням коронавірусної хвороби (COVID-19).

Висновок. Тому залучення студентів з різним рівнем здоров'я до занять з фізичного виховання є невід'ємною складовою загального розвитку, важливим чинником зміцнення всіх аспектів здоров'я і має стати одним із перспективних напрямів роботи закладів вищої освіти.

ДЖЕРЕЛА ТА ЛІТЕРАТУРА

1. Кузьменко В. Ю. Становлення та розвиток поняття «здоровий спосіб життя». *Морально-духовний розвиток особистості в сучасних умовах* : зб. наук. праць. Книга 1. Київ. 2000. С. 117-124.

2. Куртова Г. Ю. Здоровий спосіб життя як пріоритетна цінність виховання сучасних дітей та молоді. *Вісник Чернігівського державного педагогічного університету*. 2008. Вип. 55. С. 168-170.

3. Мудрік В. І. Організаційно-методичні основи фізичного виховання студентів вищих навчальних закладів: монографія. Київ: Педагогічна думка, 2010. 192 с.

4. Щодо тимчасового переходу на дистанційне навчання. Лист МОН № 1/9-576 від 12.10.20 року. 2020. URL: http://ru.osvita.ua/legislation/Vishya_osvita/76975/.

УДК 94:061.213(477)«20/21»

Олена Сластіна
(Харків, Україна)

ОРГАНІЗАЦІЯ ЗДОРОВОГО СПОСОБУ ЖИТТЯ

У статті розглянута організація здорового способу життя та її вплив на здоров'я людини. Стаття дозволяє осягнути цінності здорового способу життя.

Ключові слова: здоров'я, спорт, фізична культура, здоровий спосіб життя, вплив на здоров'я людини, цінності фізичних вправ.

The article considers the organization of a healthy lifestyle and its impact on human health. The article allows you to understand the values of a healthy lifestyle.

Key words: health, sports, physical culture, healthy lifestyle, impact on human health, values of physical rights.

Постановка проблеми. Однією з головних ланок збереження здоров'я є здоровий спосіб життя людини. Адже спорт – це не тільки самоорганізація і дисципліна, а й стиль життя. Особливо велике значення фізкультура набуває зараз, у вік технічної революції, коли бурхливими темпами в усі галузі держави впроваджуються механізація, автоматизація і комп'ютеризація. Це знижує м'язову діяльність людини, а без неї багато органів людського тіла працюють на зниженому режимі й поступово слабшають [6].

Аналіз досліджень. Хороший фізичний стан – запорука успішного навчання і плідної роботи. Аналізуючи роботи вчених і фахівців, які досліджували аспекти формування здорового способу життя було встановлено, що фізичне виховання відіграє особливу роль в житті кожної людини. Однак, згідно з дослідженням, останнім часом спостерігається стійке погіршення стану здоров'я населення [1].

Основна ціль. Розкрити основні цінності здорового способу життя та розглянути вплив фізичних вправ на організм людини.

Вклад основного матеріалу. Здоровий спосіб життя – це дії, спрямовані на запобігання захворювань, зміцнення всіх систем організму та поліпшення загального самопочуття людини [5].

Щоб підтримувати своє здоров'я, не обов'язково мати спеціальну підготовку, для цього достатньо стежити за станом і змінами свого організму, також дотримуватися загальноприйнятих норм.

Правильне харчування, фізична активність і відсутність шкідливих звичок при здоровому способі життя є важливими складовими. Однак, при здоровому способі життя обов'язково повинен бути правильний розпорядок дня [3].

Здоров'я – це нормальна діяльність організму, його повне фізичне і психічне благополуччя. Потреба в здоров'ї має загальний характер, вона властива як окремим індивідам, так і суспільству в цілому. Увага до власного здоров'я, здатність забезпечити індивідуальну профілактику його порушень, свідома орієнтація на здоров'я різних форм життєдіяльності – все це показники загальної культури людини [7].

В умовах здорового способу життя відповідальність за здоров'я формується як частина загальнокультурного розвитку, що виявляється в єдності стильових особливостей поведінки, здатності побудувати себе як особистість відповідно до власних уявлень про повноцінну в духовному, моральному і фізичному відношенні життя [4].

Складові здорового способу життя включають елементи, які стосуються всіх аспектів здоров'я, наприклад:

- усвідомлення цінності здоров'я (що домінує у світогляді людини духовний пріоритет і відповідна психічна установка);
- відсутність шкідливих звичок (тютюнової, алкогольної, наркотичної залежності, безладних, небезпечних статевих стосунків);
- доступ до раціонального, збалансованого харчування (у тому числі якісної питної води, необхідної кількості вітамінів, мікроелементів, протеїнів, жирів, вуглеводів, спеціальних продуктів та харчових добавок);
- умови побуту (якість житла, умови для пасивного й активного відпочинку, рівень психічної й фізичної безпеки);
- умови праці (безпека не тільки у фізичному, але й у психічному аспекті, наявність стимулів і умов для професійного розвитку);
- рухова активність (використання засобів фізичної культури та спорту, різноманітних систем оздоровлення, спрямованих на підвищення рівня фізичного розвитку, його підтримку, відновлення після фізичних і психічних навантажень) [2].

Нерідко люди безтурботно порушують елементарні правила гігієни побуту, режим харчування, сну та ін. Тому, ретельне відношення до здоров'я необхідно активно виховувати з малих років людини.

Формуванню основ здорового способу життя дітей сприяє відповідна поведінка дорослих з їхнього найближчого оточення, додержання необхідних санітарно-гігієнічних умов у дошкільному закладі й сім'ї.

Слід пам'ятати, що лише єдність вимог щодо здорового способу життя в родині й дошкільному навчальному закладі сприятиме формуванню в дитині свідомого ставлення до власного здоров'я.

Висновки. Проаналізувавши організацію здорового способу життя, можна дійти висновку, що на його формування впливає: по-перше, необхідність інформування людини про стан і зміну їх здоров'я; по-друге, опановування досвіду формування здорового способу життя; по-третє, створення необхідних умов для ведення здорового способу життя.

Таким чином, формування здорового способу життя – це планомірний процес, який зачіпає всі сфери життя людини. Тому рекомендовано використати такі напрямки здорового способу життя щодо здоров'я збереження людини:

- 1) гігієнічні заходи з оптимізації режиму робочого дня, їхнього харчування;
- 2) забезпечення оптимальної рухової активності за допомогою спортивних занять.

Сформованість цінностей здорового способу життя сприятиме здійсненню широкого позитивного впливу на організм і особистість людини.

ДЖЕРЕЛА ТА ЛІТЕРАТУРА

1. Агаджанян Н.А., Ветчинкина К.Г. Проблема адаптации и здоровья студентов. *Научные основы охраны здоровья студентов: сб. науч. тр.* Москва, 1987.
2. Буковинський державний медичний університет. *Принципи здорового способу життя.* 2016.
3. Медичний портал ITDEM. Статті Мед закладів/Лікарів // Здоровий спосіб життя. 2020.
4. Нестеров О.С., Артеменко В.В., Мілаєв О.І. Сучасний стан готовності вчителів фізичної культури до використання фізкультурно-оздоровчих технологій у професійній діяльності. *Вісник Запорізького національного університету : Збірник наукових статей. Фізичне виховання та спорт.* Запоріжжя, 2016. Вип. №2. С.38-46.
5. Прес-служба УОЗ ОДА / Здоров'я Черкащини. *Здоровий спосіб життя.* шлях до здоров'я. 2021.
6. Фізична культура і спорт – це саме життя! *Управління охорони здоров'я.* 2017.
7. Шемчук В. А., Рибалко П. Ф., Мілаєв О. І. Формування енергозбережувальної компетентності у спортсменів-єдиноборців. *Педагогіка формування творчої особистості у вищій і загальноосвітній школах: зб. наук. пр.* Запоріжжя: КПУ, 2020. Вип. 72. 170 с. Т. 2. С. 159-165.

УДК 378.147

*Наталья Соловьёва, Валентина Касько
(Минск, Беларусь)*

ЭЛЕКТРОННЫЕ ОБРАЗОВАТЕЛЬНЫЕ РЕСУРСЫ В СИСТЕМЕ ПОДГОТОВКИ СПЕЦИАЛИСТОВ ПО ФИЗИЧЕСКОМУ ВОСПИТАНИЮ И ЗДОРОВЬЕСБЕРЕЖЕНИЮ

В статье раскрывается эффективность электронных образовательных ресурсов в процессе физического воспитания и здоровьесбережения. Данные электронные образовательные ресурсы позволяют более эффективно реализовывать индивидуальный и дифференцированный подход к обучению, актуализируют взаимодействие между субъектами образовательного процесса и способствуют повышению мотивации к целенаправленному обучению и самообразованию.

Ключевые слова: *здоровьесбережение, образование, система подготовки, физическое воспитание, электронные образовательные ресурсы.*

The article reveals the effectiveness of information and communication technologies in the process of physical education and health-saving formation. These electronic educational resources allow more effectively implement in individual and differentiated approach of learning, emphasize the interaction between the subjects of the educational process and help to promote motivation for directed learning and self-education.

Keywords: *health-saving, education, training system, physical education, electronic educational resources.*

Одной из актуальных задач современного образования в эпоху «информационного общества» выступает процесс подготовки специалистов, способных к разработке, технологическому сопровождению и внедрению в практику своей профессиональной деятельности инновационных и информационно-коммуникативных средств и методов. Динамизм современной жизни последовательно влияет на всю систему образования, и позитивные преобразования не могут быть достигнуты в полной мере в рамках традиционной модели обучения. Для осуществления образовательных целей необходима модернизация обучения. Система физического воспитания и здоровьесбережения как и другие

функционирует в тесной взаимосвязи со многими системами общества и, развиваясь в современных реалиях, существенно видоизменяется и дифференцируется, все в большей степени отдавая предпочтение современным информационным технологиям [1, с. 55].

Как известно, здоровьесберегающая среда, с одной стороны, обеспечивается наличием условий сохранения и укрепления здоровья, с другой стороны – целенаправленным формированием культуры и «биопсихологии» здоровья. Ядром здоровьесбережения выступают личностные ценностно-мотивационные установки и теоретический базис о формах, методах и средствах сохранения и укрепления здоровья. Среди педагогического арсенала достаточно эффективными и действенными в реализации здоровьесберегающей среды и физического воспитания являются медико-педагогические технологии, основанные на современных информационных подходах, позволяющие осуществлять как автоматизированную диагностику здоровья и его паспортизацию, так и задействовать самих обучающихся к активному самообучению в области физического развития и совершенствования, саморегуляции и самоконтролю за своим здоровьем и физической формой [2, с. 88]. Кроме того, внедрение современных электронных образовательных средств повышает выразительность в представлении информации, позволяет более эффективно организовать решение образовательных задач и образовательный процесс в целом, в большей мере ориентируя его на индивидуализацию, вариативность и отчасти на дистанционность. К достоинствам электронных средств обучения также относится: универсальность, наглядность и доступность, возможность мониторинга деятельности и его управляемость, расширение объема самостоятельной работы и творческо-поисковой направленности, контактность с различными социальными группами и свобода выбора воздействующих средств [2, с. 91].

При внедрении в образовательный процесс физического воспитания и здоровьесбережения информационно-коммуникативных технологий формируется новое проблемное поле, составными элементами которого выступают как сами информационные технологии и подходы к их применению, так и преобразованные методы с учетом основ информационно-образовательной среды [3, с. 153]. Реализация новых компонентов может осуществляться различными подходами, среди которых на первый план выступает не только модификация структуры образования при сохранении традиционной модели, но и изменение организационной формы педагогического процесса: разработка оптимальных программ деятельности и операционное наращивание цифровых учебно-методических ресурсов, выделение ведущих смыслов, идей и ценностей, направлений и способов достижения цели, освоение технологий медиаобразования и способов дистанционной организации коллективной деятельности, наращивание мотивационной оснащенности субъектов деятельности, формирование у них потребности в собственной цели деятельности. Главная роль в условиях такого периода информатизации общества отводится специалисту, который должен владеть особым типом профессиональной деятельности и компетентностями в инструментальных программных средствах и информационной визуализации, ресурсах информационно-коммуникационной среды, информационного взаимодействия и интерактивного диалога, технологиях дистанционного и медиаобразования, электронного обучения (e-learning), смарт-образования (smart-education) и др.

По отношению к системе физического воспитания и здоровьесбережения указанными выше профессиональными компетенциями владеют не все специалисты. Кроме того, все нарастающее несоответствие традиционно-устоявшихся образовательных траекторий с изменившимся образом жизни и нарастающим темпом информатизации и цифровизации вызывает снижение заинтересованности к активным занятиям физической культурой, как одной из форм здоровьесбережения, предъявляющей достаточно высокие требования к систематичности, самоорганизации, самодисциплинированности и самоконтролю.

В этой связи актуализация электронных образовательных ресурсов в системе физического воспитания и формирования здоровьесбережения позволит не только в иной форме представить образовательные формы деятельности и социального контакта с учетом

востребованных интерактивных методов, но и будет способствовать изменению акцента обучающей деятельности.

Анализ данных других специалистов и результаты собственных исследований [1–4], указывают на то, что в современных реалиях эффективность образовательного процесса возможна лишь при наличии следующих факторов:

- специалистов в области физического воспитания и здоровьесбережения, обладающих как фундаментальным медико-биологическим базисом в области физического воспитания и «биопсихологии» здоровья, так и информационно-образовательной среды;

- здоровьесберегающей среды с активным внедрением интерактивных медико-биологических технологий, обеспечивающих реализацию индивидуальности и вариативности;

- информационно-образовательного ресурса, соответствующего компетентностным требованиям и модели образования 4.0 с информационными адаптивными технологиями и единым цифровым пространством.

В течение последних пяти лет на кафедре медико-биологических основ физического воспитания проводится работа по созданию информационно-образовательного пространства, одними из компонентов которого выступают электронные и интерактивные учебно-методические комплексы, виртуальные практикумы, электронные базы и модули, тесно взаимосвязанные между собой и объединенные единой целью – создание новой эффективной модели инновационного обучения в системе физического воспитания и здоровьесбережения. Предлагаемые электронные образовательные ресурсы играют важную роль в создании единого информационного образовательного процесса, который может реализовываться согласно классической образовательной траектории с учетом ее компонентов:

- базисного – предполагает развитие и совершенствование основных физических качеств, формирование оптимальных двигательных локомоций и двигательного режима;

- поведенческого – формирование умений и потребностей в постоянном здоровьесбережении, самосовершенствовании и саморазвитии;

- социально-ценностного – личностное устремление к гармоничному физическому развитию и сохранению здоровья в соответствии с биосоциальными мотивами и требованиями, характеризуемыми определенной системой ценностных ориентаций.

Представляемые в данной статье электронные образовательные ресурсы в своем структурном плане включают: информационно-теоретический, информационно-методический, практический блок, контролирующий и мультимедийный блоки, электронную библиотеку, глоссарий, инструкцию по работе с ресурсом (рис. 1). Каждый из тематических блоков структурирован по уровням (базовый, расширенный, специализированный), различающихся по объему и сложности предлагаемой информации и заданиям, имеет интерактивное меню, отражающее основные темы, литературу, глоссарий и полезные ресурсы. Содержательная часть электронных образовательных ресурсов включает теоретический и практический материал, представляемый в особой структурной тематической форме с акцентированием внимания на наиболее значимых моментах и проблемных вопросах, творческих заданиях как для самостоятельного выполнения, так и для выполнения в форме проектов для «малых групп». В информационно-методической части представляются программы курсов/уроков, планы-конспекты занятий, методические рекомендации по технике выполнения упражнений, примеры конкретных комплексов упражнений и оздоровительных средств, методов «биопсихологии» и БОС-тренингов, что позволяет дифференцировать и индивидуализировать занятия в зависимости от поставленных педагогических и здоровьесберегающих задач. «Полезные ссылки» в виде стационарных элементов (фото- и видеобазы), входящих непосредственно в содержательный объем данных электронных ресурсов, так и в виде динамических (система гиперактивных ссылок на свободные информационно-коммуникативные ресурсы) позволяют расширить тематическую информацию по изучаемой проблематике. Кроме того, данные электронно-образовательные средства позволяют формировать базу текущей успеваемости обучающихся

и осуществляют многосторонний последующий анализ для выявления наиболее проблемных сторон образовательного процесса.



Рис. 1. Общая структура электронных образовательных ресурсов

В заключении следует сделать вывод о том, что электронные образовательные ресурсы позволяют в более действенной форме реализовывать индивидуализированный и дифференцированный подход в обучении; расширяют и визуализируют содержательную часть учебной информации; представляют более эффективную форму контроля процесса обучения и его последующую коррекцию; акцентируют личностное взаимодействие между субъектами образовательного процесса; активизируют мотивацию к направленному обучению и самообразовательной деятельности.

ИСТОЧНИКИ И ЛИТЕРАТУРА

1. Соловьёва Н. Г., Тихонова В. И., Касько В. А. Информационно-образовательные средства в системе физического воспитания и здоровьесбережения. *Опыт и современные технологии в развитии оздоровительной физической культуры, спортивных игр и туризма : материалы науч.-практ. конф. с междунар. участием, посвящ. 85-летию д.пед.н., профессора, Заслуженного тренера БССР, отличника образования Респуб. Беларусь А.Г. Фурманова, Минск, 21 июня 2019 / Белорус. гос ун-т физ. культуры ; под ред. В. Н. Ананьева [и др.].* Минск: БГУФК, 2019. С. 55–58.
2. Касько В. А., Соловьёва Н. Г., Петрович М. Н. Информационно-образовательные комплексы в системе физического воспитания учащихся. *Физическая культура, спорт и туризм: достижения теории и практики на современном этапе : сб. материалов XI Междунар. науч.-практ. конф., Минск, 15-16 нояб. 2019 г. / редкол.: А. Р. Борисевич (отв. ред.) [и др.] ; Белорус. гос. пед ун-т.* Минск : БГПУ, 2019. С. 87–91.
3. Рева А. В. Особенности подготовки специалистов по физической культуре в условиях информатизации образования. *Вестник Волжского университета им. В. Н. Татищева.* 2011. № 18. С. 152–162.
4. Шапсигов М. М., Попова Л. С., Бгашх Н. Н. Особенности использования информационных технологий в области физической культуры и спорта. *Управление экономическими системами (электронный научный журнал).* 2016. № 4 (86). С. 13–20.

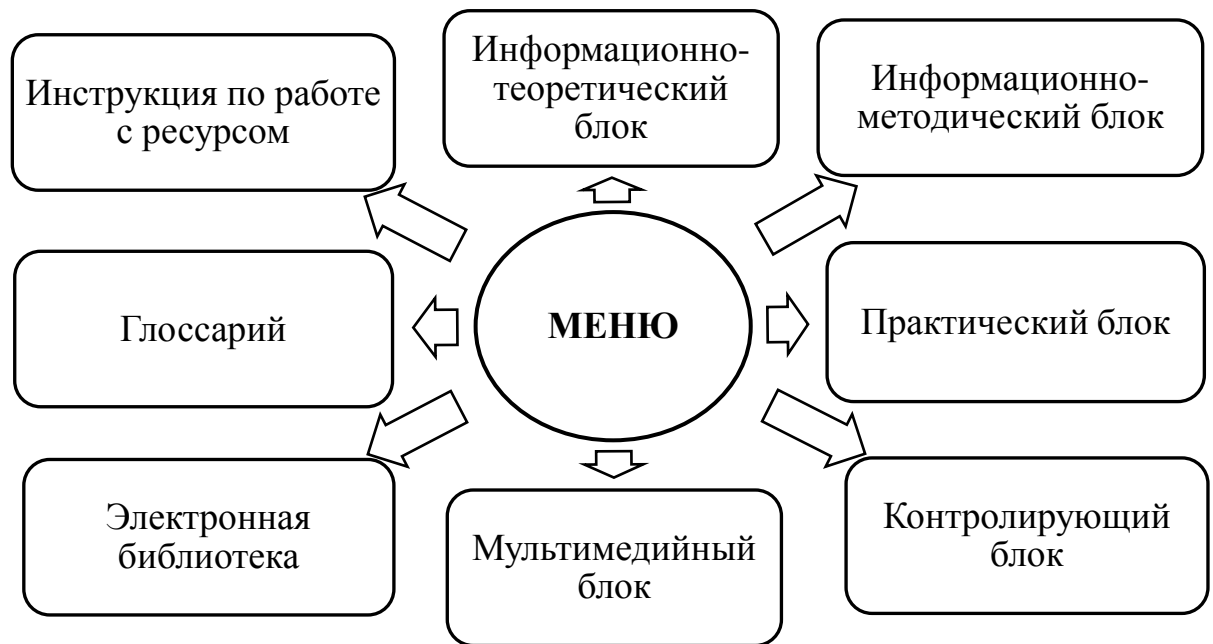
УДК 796.011.3

*Наталья Соловьёва, Рената Малицкая
(Минск, Беларусь)*

МЕТОД БОС-ТРЕНИНГА В РЕАЛИЗАЦИИ ЗДОРОВЬЕСБЕРЕГАЮЩЕЙ СРЕДЫ УЧАЩИХСЯ СПЕЦИАЛЬНЫХ МЕДИЦИНСКИХ ГРУПП

В статье раскрывается эффективность метода БОС-тренинга в реализации здоровьесберегающей среды учащихся. Метод БОС-тренинга является эффективным неинвазивным средством оптимизации уровня психофизического здоровья учащихся, способствует формированию навыков диафрагмально-релаксационного дыхания и произвольной саморегуляции функционирования организма, что повышает неспецифическую резистентность к воздействию неблагоприятных стресс-факторов среды.

Ключевые слова: биологическая обратная связь, здоровьесбережение, здоровьесберегающая среда, метод БОС-тренинга, физическое воспитание.

The article reveals the effectiveness of the biofeedback-training method in the implementation of a health-saving environment of students. The biofeedback-training method is an effective non-invasive means of optimizing the level of students' psychophysical health, promotes the formation of diaphragmatic relaxation breathing skills and self-regulation of the functioning of the body, which increases nonspecific resistance to the adverse effects of environmental stress factors.

Keywords: biofeedback, health-saving, health-saving environment, biofeedback-training method, physical education.

Потребность общества в сохранении и укреплении здоровья детей и нации, является приоритетным направлением и актуализирует реализацию в образовательном процессе здоровьесберегающей среды. Структурными элементами здоровьесберегающей среды выступают: мониторинг состояния здоровья учащихся в процессе реализации образовательной технологии и его коррекция с учетом возрастных, психофизических и биосоциальных особенностей; анализ и разработка образовательно-воспитательной стратегии, соответствующей индивидуальным качествам личности; создание и реализация благоприятного эмоционально-психологического климата и разнообразных здоровьесберегающих средств, методов и технологий. В современных реалиях школы постоянно идет поиск, создание, апробация и внедрение новых эффективных здоровьесберегающих технологий, направленных на воспитание у учащихся культуры здоровья, личностных качеств, способствующих его сохранению и укреплению, формирование мотиваций к реализации активного физического саморазвития и здорового образа жизни. Среди последних особое внимание привлекает метод БОС-тренинга – передача человеку дополнительной, не предусмотренной природой информации о состоянии его органов и систем в доступной и наглядной форме. На основе этой информации человек способен включать механизмы саморегуляции и целенаправленно использовать огромные функциональные возможности организма с целью совершенствования своих функций, укрепляя здоровье и корректируя нарушения при патологии [1, 2].

Метод БОС-тренинга все больше и больше завоевывает признание как один из наиболее успешных неинвазивных методов оздоровления, становясь «здоровой альтернативой» в решении таких насущных задач, как формирование навыков здорового образа жизни, профилактика заболеваний ведущих систем организма, предупреждение и защита от последствий стресса и психоэмоционального перенапряжения [1, 2].

Суть метода БОС-тренинга состоит в визуализации на экран компьютерного монитора или в аудио-форме по каналам внешней обратной связи (акустической, визуальной, тактильной) текущих значений физиологических показателей организма, являющихся отображением ответных реакций организма на внешние и внутренние возмущения. В силу

этого, посредством психо-эмоциональных и волевых воздействий возможно самостоятельно коррегировать функционирование организма [2, с. 12]. При реализации метода БОС-тренинга в качестве здоровьесберегающего элемента осуществляется не только образовательно-воспитательное воздействие на учащихся, но и тренирующее с формированием основ самоуправления и самооценки своего габитуса [3, с. 176]. Внедрение метода БОС-тренинга позволяет оптимизировать здоровьесберегающую среду и наиболее эффективно перейти к системному валеологическому образованию и воспитанию [4, с. 88].

В силу выше сказанного в рамках педагогического эксперимента было апробировано внедрение метода БОС-тренинга в систему здоровьесберегающей среды учащихся, отнесенных по состоянию здоровья к специальным медицинским группам, на базе ряда общеобразовательных учреждений (ГУО «Средняя школа № 7 г. Минска», ГУО «Гимназия № 22 г. Минска», филиала кафедры медико-биологических основ физического воспитания ГУО «Средняя школа № 215 г. Минска»).

Реализация метода БОС-тренинга осуществлялась по следующей схеме: подготовительный период – теоретические уроки о понятии здорового образа жизни, правильном дыхании и методике биологической обратной связи, методике БОС-тренинга; формирующий период – практические занятия по постановке нового типа дыхания (формирование оптимального дыхательного навыка) с помощью оборудования БОС-тренинга (аппаратно-программный кардиопульмонологический БОС-комплекс, пр-во РФ); закрепляющий период – основные практические занятия для закрепления освоенного навыка диафрагмально-релаксационного дыхания и психоэмоционального здоровьесбережения (формирование нового дыхательного стереотипа). Занятия проводились не реже 2 раз в неделю на протяжении не менее 4 месяцев.

Сам метод БОС-тренинга включал в себя технологию игрового компьютерного биоуправления диафрагмально-релаксационного типа дыхания с максимальной дыхательной аритмией сердца (ДАС) и последующего контроля посредством преобразователя биоэлектрических сигналов (ПБС) [2, с. 44].

В результате систематических занятий дыхательной гимнастикой, лежащей в основе используемого метода БОС-тренинга, происходят существенные изменения в кардиореспираторной функции организма: увеличение силы дыхательных мышц, подвижности грудной клетки и диафрагмы; прирост объема максимального вдоха и выдоха, общего объема легких, жизненной емкости легких и, как результат, интенсификация процессов газообмена и оптимизация гомеостаза организма. Дыхательная гимнастика в целом повышает общий жизненный тонус организма, его сопротивляемость и устойчивость к заболеваниям; предупреждает застойные явления в легких, удаляет мокроту, способствует нормализации физиологического типа дыхания; благотворно воздействует на эндокринную и сердечно-сосудистую системы, кровообращение; способствует уравниванию нервных процессов [4, с. 90].

Анализ функционального тестирования учащихся на начальном этапе исследования до использования метода БОС-тренинга в целом показал средний или же несколько ниже среднего уровень здоровья по значениям адаптационного показателя (АП). АП отражает состояние здоровья в конкретный момент исследования, при этом по значениям АП в состоянии покоя невозможно установить резерв адаптационных возможностей организма, поэтому рекомендуется измерять его после физической нагрузки. В нашем случае использовалась одномоментная физическая нагрузка в виде 20 приседаний за 30 сек (проба Мартинэ-Кушелевского). Увеличение АП до 2,2–2,3 условных единиц при умеренной нагрузке отражает нормальную реакцию организма, указывает на хорошее здоровье и значительный адаптационный резерв. Недостаточная физическая подготовка при удовлетворительном здоровье сопровождается прогрессивным увеличением АП и соответствует определенной степени детренированности. Чрезмерная нагрузка или хроническое переутомление повышает АП до 3–4 условных единиц. В частности, значения АП у исследуемых учащихся находились в пределах от 2,3/2,6 и выше баллов, что

свидетельствует о некотором напряжении адаптационных механизмов, адаптационных приспособительных возможностях организма ниже среднего/мало достаточных и об среднем общем уровне здоровья.

Состояние жизнедеятельности организма и его адаптационно-приспособительная реакция определяются степенью уравновешенности и/или напряжения регуляторных механизмов: чем меньше резерв энергии, тем значительнее и быстрее проявляется влияние на организм экстремального воздействия. Адаптационная возможность целостного организма во многом отражается общей активностью регуляторных механизмов кровообращения, соотношением между симпатическим и парасимпатическим влияниями. Текущая активность симпатического и парасимпатического контуров регуляции является результатом реакций многоуровневой системы, изменяющей во времени свои параметры (доминирование того или иного отделов) в зависимости от потребностей организма в целях достижения максимального приспособительного ответа. Итогом адаптации является готовность организма к соответствующим психофизическим нагрузкам. В неадаптированном организме с низким уровнем здоровья, который наблюдается у учащихся специальных медицинских групп, центральная «управляющая» система в процессе адаптации организма действует нерезультативно, что связано, прежде всего, с несовершенством существующих межцентральных связей и недостаточным их количеством. В этом случае отмечается неэффективная импульсация, дискоординация в дыхании, кровообращении и нервно-мышечном воздействии.

Перестройка на адренергический характер регуляции осуществляется только при мышечной деятельности: чем выше уровень мышечной активности, стимулирующей адренергические механизмы, тем полноценнее последующий анаболический покой и соответствующий ему холинергический гомеостаз. Активизация скелетной мускулатуры и кардиореспираторной функции в ходе систематических физических упражнений приводит к значительному увеличению как афферентной, так и эфферентной нервной импульсации. В связи с этим наблюдается рост энергопотенциала организма и улучшение здоровья.

Учитывая выше сказанное, следует предполагать улучшение общего уровня здоровья после проведения комплекса систематических занятий дыхательной гимнастикой в рамках БОС-тренинга. Высказанное предположение было подтверждено результатами выполненного исследования: на заключительном этапе после серий занятий по методу БОС-тренинга было отмечено снижение значений АП, характеризуя тем самым улучшение в общем функционировании организма [1,74–1,78* единиц] вместо [2,3–2,6 единиц] на начальном этапе исследования. У 85% учащихся не было выявлено существенных различий в показателях функционального состояния дыхательной системы, хотя среднее значение жизненной емкости легких (ЖЕЛ) у девочек экспериментальной группы было несколько ниже (на 0,25 л), чем у девочек контрольной группы (при $p \leq 0,05$). Использование метода БОС-тренинга способствовало улучшению функционирования системы внешнего дыхания: в среднем показатели ЖЕЛ увеличились у девочек экспериментальной группы на 0,6 л, а у мальчиков экспериментальной группы на 0,35 л.

Анализ результатов гипоксемических проб показал удовлетворительный уровень кислородного обеспечения и анаэробной устойчивости организма. В частности, при проведении пробы Штанге не было выявлено отклонений от нормы, однако минимальное время задержки дыхания на вдохе (менее 25 сек) было отмечено у 25% учащихся, а максимальное время удержания (более 80 сек) всего лишь у 15%. При проведении пробы Генчи с задержкой дыхания на выдохе среднее время составило на начальном этапе исследования 51,8 сек. При этом минимальное время удержания (менее 30 сек) было отмечено у 17,6% учащихся, а максимальное время удержания (более 60 сек) лишь у 10,2%. После введения в систему здоровьесбережения учащихся метода БОС-тренинга общая картина гипоксемической устойчивости учащихся характеризовалась положительной динамикой: среднее время задержки дыхания в пробе Штанге составило 91,2 сек вместо 81

сек на начальном этапе (прирост 12,5%), время задержки в пробе Генчи составило 65,9 сек вместо 51,8 сек на начальном этапе (прирост 27%).

При оценке анализа динамики кардиореспираторной функции по значениям индекса Скибинской (ИС) было отмечено, что обучение методу биологического контроля у учащихся способствует повышению уровня адаптации: доля учащихся с очень высокими показателями ИС на заключительном этапе исследования увеличилась на 5%, с высокими и средними показателями – на 32% и 35% соответственно, а доля учащихся с низкими и ниже среднего показателями ИС, напротив, уменьшилась на 59%. Аналогичная положительная динамика была отмечена и при оценке общего уровня физической работоспособности по пробе Руффье (в среднем индекс Руффье положительно изменился на 16%).

Таким образом, подводя итог можно сделать заключение о том, что расширение традиционных методов и средств, используемых в реализации здоровьесбережения, а именно акцентирование внимание на дыхательных физических упражнениях посредством формирования навыка БОС-контроля и саморегуляции по типу диафрагмально-релаксационного дыхания способствует стабилизации и улучшению функционирования системы внешнего дыхания и системы кислородобеспечения, что повышает толерантность к транзисторной гиперкапнии и гипоксии, закрепляет волевую направленность регуляторных действий и в целом благоприятствует общему улучшению физической работоспособности и здоровья учащихся.

ИСТОЧНИКИ И ЛИТЕРАТУРА

1. Общие вопросы применения метода БОС: сборник статей; под науч. ред. Сметанкина А.А. Санкт-Петербург: ЗАО «Биосвязь», 2008. 100 с.
2. Биологическая обратная связь (обзор статей). Санкт-Петербург: ЗАО «Биосвязь», 2012. 142 с.
3. Золотавина И. В. Взаимосвязь биологического и психолого-педагогического в физическом воспитании школьников специальных медицинских групп. *Вестн. Том. гос. пед. ун-та*. 2013. № 6. С. 175–179.
4. Девдера И. А., Ковалева К. И., Тихонова В.И. Метод БОС-тренинга в системе формирования здоровьесберегающей среды учащихся. *Здоровье студенческой молодежи: достижения теории и практики физической культуры, спорта и туризма на современном этапе: сб. науч. статей 9-й Междунар. научно-практич. конф., Минск, 5-6 февраля 2015*. Минск: РИВШ, 2015. С. 87–90.

УДК 796.015:796.332

*Євгеній Стрикаленко, Олег Шалар, Регіна Андрєєва
(Херсон, Україна)*

ЭФЕКТИВНІСТЬ ВИКОРИСТАННЯ МЕТОДИКИ РОЗВИТКУ ШВИДКІСНО-СИЛОВИХ ЯКОСТЕЙ ЮНИХ ФУТБОЛІСТІВ

У статті розглянута ефективність використання методики розвитку швидкісно-силових якостей юних футболістів. Доведено, що збільшення кількості вправ ударного та стрибкового характеру, приводить до покращення показників у силі, швидкості, спритності юних спортсменів.

Ключові слова: футболісти, швидкісно-силові якості, тести, навантаження.

The article considers the effectiveness of using the method of development of speed and strength qualities of young football players. It is proved that increasing the number of percussion and jumping exercises leads to an improvement in strength, speed, agility of young athletes.

Key words: football players, speed and strength qualities, tests, physical exercise.

Вступ. Значна кількість науково-методичних праць в футболі пов'язана з вивченням технічної та тактичної підготовки футболістів високої кваліфікації. Розвиток необхідних фізичних якостей футболістів у більшості випадків здійснюється паралельно під час вдосконалення техніко-тактичної підготовленості. Однак, зі ростом спортивної майстерності, все більшого значення набуває швидкісно-силова підготовленість, на базі якої реалізується висока техніка і ефективна тактика ведення гри [3, 4, 5, 13].

Постійні фізичні навантаження надають певні дії на розвиток та удосконалення швидкісно-силової підготовленості футболістів, ступінь зміни якої залежить головним чином від вихідного рівня їх тренуваності [1, 2, 7, 9, 12].

Мета роботи: визначити ефективність використання методики розвитку швидкісно-силових якостей юних футболістів.

Виклад основного матеріалу. Для проведення експериментальної частини роботи був визначений контингент дослідження, який склали юній футболісти, що займаються футболу в спеціалізованій дитячо-юнацькій спортивній школі олімпійського резерву «Кристал» м. Херсон. Всі спортсмени відносяться до групи початкової підготовки другого року навчання і займаються в одного тренера та мають однакову кількість тренувальних занять й однаковий досвід виступу на змаганнях. В експерименті прийняли участь юні футболісти, які тричі складали тести та відвідали більше 50 % проведених тренувальних занять.

Дослідження ефективності застосування методики розвитку швидкісно-силових якостей відбувалось протягом підготовчого періоду юних футболістів до юнацького чемпіонату України сезону 2020 – 2021 року.

Визначення рівня швидкісно-силової підготовленості відбувалось за допомогою застосування різних тестів: біг на 30 метрів; стрибок вгору з місця, стрибок у довжину з місця; кидок набивного м'яча масою 1 кг двома руками із-за голови сидячи на підлозі на дальність; серійні стрибки вгору з діставанням предмету; стрибок у довжину з місця після трьох кроків.

На початку підготовчого періоду, після його завершення та після місяця впровадження методики розвитку швидкісно-силових здібностей, було проведено тестування рівня розвитку швидкісно-силових якостей футболістів за комплексом запропонованих тестів.

В ході дослідження динаміки змін показників під впливом застосованої методики аналізувались середні значення всієї команди. За допомогою методів математичної статистики порівняли результати, що отримані на початку дослідження і по завершенню застосування методики розвитку швидкісно-силових якостей.

Проаналізувавши розходження між середніми значеннями тестування рівня розвитку швидкісно-силових якостей на початку дослідження та по його завершенню ми дослідили динаміку змін результатів протягом експерименту. Динаміка змін аналізувалась за результатами трьох контрольних зрізів: початок дослідження (початок підготовчого періоду), проміжний етап (після місяця використання запропонованої методики), завершення дослідження (завершення підготовчого періоду).

Аналіз отриманих результатів вказує на те, що протягом всього дослідження відбувались постійні позитивні зміни. Так, в тесті серійні стрибки, зміни між першим та другим визначенням 0,21 раз, а між другим та третім 0,47 раз. Показники тесту метання набивного м'яча з положення стоячи та сидячи змінювались наступним чином: між першими двома спробами на 0,33 м та 0,5 м, між другими на 0,65 м та 0,92 м. відповідно.

Нарешті найбільш нейтральні зміни протягом експерименту спостерігались в показниках тесту біг на 30 м.

Дослідивши динаміку змін показників тестування рівня розвитку швидкісно-силових якостей зазначимо, що результати тесту стрибок у довжину після трьох кроків протягом першого етапу експерименту покращились на 4,15 см, протягом другого етапу зміни досягли 34,98 см; значення тесту стрибок у довжину з місця вказуються на те, що на протягом

підготовчого періоду покращення середніх значень було більш суттєвим (3,55 см) ніж протягом другої половини експерименту (4,09 см).

Подібна динаміка спостерігається і при порівнянні результатів тестів пов'язаних зі стрибками вгору: за тестом стрибок вгору з дістанням предмету показники змінилися на 1,66 см та на 4,09 см відповідно, за тестом стрибок вгору (за Абалаковим) на 2,32 см та на 5,3 см відповідно.

Висновки. Стан організму футболістів змінюється в залежності від переходу з повільної в більш напружену фазу діяльності. Цей процес супроводжується стабілізацією у першу чергу функцій показників швидкісно-силових якостей у поєднанні із загально-фізичними. Збільшення кількості вправ ударного та стрибкового характеру, при обстеженні футболістів у режимі максимальної фізичної активності, вказує на достатнє підвищення показників бігу, стрибків та метання.

Отже, перехід на якісний етап фізичної підготовки у футболістів із збільшенням фізичного навантаження супроводжується змінами показників швидкісно-силового характеру.

ДЖЕРЕЛА ТА ЛІТЕРАТУРА

1. Гусев, В.Г., Стрикаленко, Є.А., & Шалар, О.Г. (2014) Аналіз фізичної підготовленості футболістів високого класу. *Науковий часопис НПУ ім. М.П. Драгоманова*. 6 (49). С.35-42.
2. Жосан І., Стрикаленко Є., Шалар О. Технічне обладнання в тренуванні юних футболістів. *Фізична культура, спорт та здоров'я нації: збірник наукових праць. Вінницький державний педагогічний університет імені Михайла Коцюбинського*, 2014. 17, С.448-454.
3. Жосан І.А., Хоменко В.В., Шалар О.Г. Порівняння техніко-тактичних дій крайніх захисників на чемпіонаті світу з футболу 2014 року. *Науковий часопис Національного педагогічного університету імені М.П. Драгоманова*, 2016. 3 (72). С.60-63.
4. Соломонко В.В., Лисенчук Г.А., Соломонко О.В. Футбол. Київ. Олімпійська література, 1997.
5. Хоменко В.В., Гузар В.М., Стрикаленко Є.А., Шалар О.Г. Порівняльний аналіз забитих голів на чемпіонаті світу з футболу 2014 та 2018 років. *Спортивні ігри*. 2021. №2(20). С.121-133.
6. Шалар О.Г., Стрикаленко Є.А., Ємельянова Ю.І. Формування особистості юних футболісток. *Педагогіка, психологія та методико-біологічні проблеми фізичного виховання і спорту*, 2009. 10. С.277-280.
7. Шалар О.Г., Гузар В.М., Хоменко В.В. Вплив спортивного тренування на фізичну та технічну підготовленість футболістів. *Актуальні проблеми громадського здоров'я та рухова активність різних верств населення*, 2019. С.200-205.
8. Шалар О.Г., Стрикаленко Є.А., Гузар В.М. Особливості формування командної згуртованості юних спортсменок в ігрових видах спорту. *Спортивні ігри*. 2019. №3 (13). С.64-73.
9. Strykalenko Y., Shalar O., Huzar V., Andriieva R., Zhosan I., Bazylyev S. Influence of the maximum force indicators on the efficiency of passing the distance in academic rowing. *Journal of Physical Education and Sport (JPES)*. 2019. 19 (3), С.1507-1512. <http://dx.doi.org/10.7752/jpes.2019.03218>
10. Shalar O., Huzar V., Strykalenko Y., Yuskiv S., Homenko V., Novokshanova A. Psychopedagogical aspects of interaction between personality traits and physical qualities of the young gymnasts of the variety and circus studio. *Journal of Physical Education and Sport (JPES)*, 2019. 19 (Supplement issue 6), С.2283-2288. <http://dx.doi.org/10.7752/jpes.2019.s6344>
11. Strykalenko Y., Shalar O., Huzar V., Voloshynov S., Yuskiv S., Silvestrova H., Holenko N. The correlation between intelligence and competitive activities of elite female handball players. *Journal of Physical Education and Sport (JPES)*, 2020. 20 (1), 63-70. <http://dx.doi.org/10.7752/jpes.2020.01008>

12. Strykalenko Y., Shalar O., Huzar V., Voloshynov S., Homenko V., Bazylyev S. Efficient passage of competitive distances in academic rowing by taking into account the maximum strength indicators. *Journal of Physical Education and Sport (JPES)*, 2020. 20 (6), 3512-3520. <http://dx.doi.org/10.7752/jpes.2020.01008>

13. Strykalenko Y., Huzar V., Shalar O., Voloshynov S., Homenko V., Svirida V. Physical fitness assessment of young football players using an integrated approach. *Journal of Physical Education and Sport (JPES)*, 2021. 21 (1), с.360-366. <http://dx.doi.org/10.7752/jpes.2021.01034>

УДК 796.062:061.28

*Батима Тажигулова, Гульнара Базаралиева
(Нұр-Сұлтан, Қазақстан)*

ҰЛТТЫҚ СПОРТ ТҮРЛЕРІ БОЙЫНША СПОРТ СЕКЦИЯЛАРЫНЫҢ ҚЫЗМЕТІН ҰЙЫМДАСТЫРУДЫҢ ӨЗЕКТІ МӘСЕЛЕЛЕРІ

Қазіргі заманда елімізде ұлттық ойындарды дамыту мәселесі маңызды болып саналады. Әрбір қазақтың ұлттық ойындарында болашақ ұрпақты тәрбиелеуде белгілі мән-мағына бар. Ұлттық ойындар баланың барлық қабілетінің дамуына, айналасындағы дүние жайлы түсініктерінің кеңейуіне көмектеседі. Соңғы уақытта ұлттық спорт бойынша секцияларды ұйымдастыруда мемлекеттік бағдарламаларға сәйкес, өзекті мәселер қарастырылған

Түйін сөздер: *Ұлттық спорт, спорт секциялары, ойын, дене тәрбиесі, аңшылық, жаугершілік*

In modern times, the issue of developing national games in our country is considered important. Each Kazakh National Games has a certain meaning in the education of future generations. National games help the child to develop all his abilities, expand his understanding of the world around him. Recently, in accordance with the state programs, topical issues have been considered in the organization of sections on national sports

Keywords: *National sports, sports sections, game, physical education, hunting, fighting.*

Қазіргі таңда еліміз өз егемендігін алғалы бері ұлттық ойынымызды, ұлттық мәдениетімізді, дәстүрлерімізді дамытып және дәріптеп келе жатырмыз. Бұлардың барлығын халқымыз жылдан-жылға, ұрпақтан-ұрпаққа, ғасырдан-ғасырға өз ұрпақтарын тәрбиелеп, оларға көрсетіп, үйрету арқылы бізге келіп жетіп жатыр. Ойын демалудың, өзара танудың, денелік және жалпы әлеуметтік тәрбиенің, спорттың құралы болып табылады. Ойын іс-әрекеті мәдени элементі ғана болып келмейді, сонымен қатар мақсатты бағытталған, мақсатты қойылымдармен мотивацияланған іс-әрекеттердің әртүрлілігімен мінезделген және де тәрбиелеудің сауапты құралы ретінде қарастыруға болады. Қазіргі таңда бұл ойындарды білімнің көптеген салалары зерттеп келе жатыр: тарих, этнография, антропология, педагогика, дене тәрбиесінің теориясы мен әдістемесі.

Спорттық секция – сабақтан тыс уақыттағы дене тәрбиесі оқытушысының маңызды жұмысының бірі. Спорттық секция адамның денсаулығын нығайтады, спорттық мүмкіншіліктерін артырады, тәптіп пен ұжымдық түсінісушілікке үйретеді. Әр спортшы өзінің қабілетіне қарай спорттық секция түрлерін таңдауы керек.

Ойын дененің дамуы мен өзара іс-әрекеттеуге ынталандыру, сонымен қатар, бұл ойыннан өнегелік және эстетикалық қанағаттандыруды, олардың қоршаған ортаның біліктілігін дамытып әрі тереңдетеді. Бұлардың барлығы соңғы кезекті белгілі бір жеке тұлғаны тәрбиелеп шығады.

Зерттеулерге сүйенсек, көшпелі қазақ халқының дәстүрлі ұлттық спорт түрлерінің қоржынында 150-ге жақын ойындар бар екен. Ата-бабамыз ғасырлар бойы қалыптастырған құндылығымыздың бүгінде дені ұмытылып кетті.

Қазақта қандай ойын болса да, бекерден бекер шыға салмады. Әрбірінің түбінде салмақты мағына бар. Ұлттық спорт түрлерінің қай-қайсысын алсақ та, бірі тәрбиеге, енді бірі дене шынықтыруға жол бастайды.[1]

Қазақтың ұлттық ойындарын беске бөліп қарастыруға болады. Яғни, оларды: аңға байланысты; малға байланысты; ептілік пен икемділікті қажет ететін, түрлі заттармен ойналатын; зияткерлікті дамытатын және соңғы кезде қалыптасып жатқан ойындар. Олардың ең негізгілерін өзі жүзге жуық.

Этнограф – ғалымдардың пайымдауынша, ата-бабаларымыздан бізге жеткен ұлттық ойындарымыздың тарихы Қазақстан жерінде б.з.б. бірінші мыңжылдықта-ақ қалыптасқан. Олардың ішінде тоғызқұмалақ, қуыршақ, асық ойындары Азия елдерінде тайпалық одақ- тар мен алғашқы мемлекет- терде кеңінен тарады. Біз-дің қоғамыздағы ұлттық ойындардың негізі, шығу тегі халқымыздың көшпелі дәстүрлі шаруашылық қаре- кеттерінен бастау алады.

Бұлардың көбісі мал шаруа-шылығына, аңшылыққа, жаугершілікке негізділген.

1. Аңға байланысты ойындар: ақсерек-көксе-рек, аңшылар, аңшылар мен қояндар, кірпіше қарғу, қас-құлақ, ордағы қасқыр.

2. Малға байланысты ойындар: аларман (қойға қасқыр шапты), асау көк, бура-қотан, көксиыр, соқыр-теке, түйе мен бота.

3. Түрлі заттармен ойналатын ойындар: ағаш аяқ, аққала, ақпа, ақсүйек, ақшамшық, алақүшік, алты-бақан, арқан аттау, арқан тартпақ, арқан тартыс, арынды арқан, асау мәстек, асық, аттамақ, ауыртаяқ, әйкел, әуетаяқ, батпырауық, белбеу соқ, белбеу тартыс, дауыстап атыңды айтам, епті жігіт, жаяу көкпар, жемекіл, жігіт қуу, жігіт ойыны, күзетшілер, күміс ілу, қамалды қорғау, қараше, қимақ, қыз қуу, лек (шөлдік), монданақ, орамал тастау, сақина жасыру, сиқырлы таяқ, тапшы, кімнің дауысы, таяқ жүгірту, тепе-теңдік, тобық, тұтқын алу, түйілген орамал, шалма, шертпек, шілдік, хал қалай?

4. Зеректілікті, ептілікті және икемділікті қажет ететін ойындар: айгөлек, айдапсал, атқума, аударыспақ, бағана өрмелеу, балтам шап, бөріктастамақ, бұғнай, бұғыбай, бұқатартыс, бұрыш, біз де, егер..., жасырынбақ, жаяу жарыс, көкпар, көрші, күрес, қарамырза, қассың ба, доссың ба?, қындық-сандық, орын тап, отырмақ, санамақ, сұрақ-жауап, тасымақ, тасымалдау, тең көтеру, тымпи-тымпи, ұшты-ұшты, үй үстіндегі кім?, шымбике.

5. Соңғы кезде қалып-тасқан ойындар: әріп таңдау, бригада, мейрамхана, нөмір, пароль, пошта, сымсыз телефон, сыңарын табу. Бұлардың ішінде бірқатар ойындар спорттық, той ойындары болып саналады. [2]

Соңғы уақытта ұлттық спорт түрлері бойышша спорттық секцияларының санын және оларды тегін ету үшін мемлекеттік бағдарламалар жүзеге асырылуда.

Қазіргі таңда ұлттық ойындарымыз дене тәрбиесі мен спорт саласында ерекше орын алуда. Халқымыздың және де қоғам қайраткерлерінің қолдауымен облыстық, республикалық сонымен қатар әлемдік деңгейде көтеріліп келе жатыр. Оған мысал ретінде қазақша күрестен өтетін « Әлем барысы» халықаралық турнирды айтсақ болады, тоғызмұлақтан 5 Әлем Чемпионаты, 4 Азия чемпионаты өткізуі, жамбы атудан 6 Әлем чемпионаты, аударыспақтан 1 Әлем Чемпионаты және 4 Азия Чемпионаты, асық ату және бес тастан көптеген халықаралық жарыстардың өтіп жүргені соған дәлел болып табылады. Яғни біздің ұлттық ойынымыздың жасөспірімдер арасында қызығушылықтың кең тарағанын байқауға болады. [3]

Ұлттық спорт түрлері мен ұлттық ойындар жеткіншек ұрпақты үйлесімді тәрбиелеудің ажырамас бөлігі болып табылады. Қазіргі дене шынықтыру практикасында ғасырлар бойы сомдалған және сыннан өткен халық ойындары мен ұлттық спорт түрлері құралдары арқылы жеткіншек ұрпақты тәрбиелеудің бай тәжірибесін пайдалану қажет. Ұлттық ойындар баланың барлық қабілетінің дамуына, айналасындағы дүние жайлы түсініктерінің кеңейуіне көмектеседі. Халқымыз ұлттық ойындарды тек балаларды алдандыру, ойнату әдісі деп қарамай, олардың мінез-құлқының қалыптасу құралы деп ерекше бағалаған. Ұлттық ойындар

балалардың негізгі іс-әрекеті ретінде психологиялық, анатомиялық-физиологиялық, педагогикалық маңызы зор қызметтер атқарады.

Халқымыздың ұлы перзенттерінің бірі, аса көрнекті жазушы М.Әуезов:

«Біздің халқымыздың өмір кешкен ұзақ жылдарында өздері қызықтаған алуан өнері бар ғой. Ойын деген менің түсінуімше көңіл көтеру, жұрттың көзін қуантып, көңілін шаттандыру ғана емес, ойынның өзінше бір ерекше мағыналары болған», – деп тегіннен тегін айтпаса керек.

Е.Сағындықов өз еңбегінде: «Қазақтың ұлт ойындары тақырыпқа өте бай және әр алуан болады», – дей келіп, ұлт ойындарын негізінен үш салаға бөліп топтастырған.

М.Жұмабаев ойындарды халық мәдениетінен бастау алар қайнар көзі, ойлау қабілетінің өсу қажеттілігі, тілдің, дене шынықтыру тәрбиесінің негізгі элементі деп тұжырымдайды.

Қай халықтың болмасын, оның ұлттық ойындарының белгілі бір мақсаты мен споттық, дене тәрбиеге байланысты тұрғыдан ерекше қасиеттері болады. Сондықтан халық арасында қалыптасқан ойындар туралы сипаттамалық жинақтар, деректер және құжаттар дұрыс зерттеу мен талдауды қажет етеді. Ұлттық дәстүрлі халық ойындарының ел арасындағы беделі, тарихи қоғамдағы алатын орны және болашақ ұрпақты өсірудегі қажеттілігі, оның шығу тарихы туралы ғылыми тұрғыдан бізге дейінгі ғалымдар да көп ізденді. [4]

Ұлттық ойындар ұлт болып қалыптасқалы халықпен бірге жасасып, ғасырлар бойы ұмытылмай, атадан балағ мұра ретінде ауысып отырған. Олар баланы пайдалы еңбекке, сөйлеуге, мергендікке, тапқырлыққа, ептілік пен күштілікке, бірлесіп қызымет атқаруға, төзімділікке және т.б. тәрбиелеудің ұтымды құралы болған. Қазірде әртүрлі ұлттар ойындары, соның ішінде қазақтың ұлттық ойындары жинақталған кітаптар шығарылуда. Ұлттық ойындары – интернационалдық тәрбиенің құралы. Олай дейтініміз ұлт ойындарының арасында өзара үндестік, тығыз байланыс бар. [5]

Қазақ халқының ұлт ойындары жеке адамдарды ғана тәрбиелеу құралы емес, ол бүкіл қоғамдық ортаны өз соңынан ертетін ұлттың азаматын тәрбиешісі, үлгі берершіктей әлеуметтік орта моделін жасаушы ретінде күрделі қызмет атқарған. Спорт секциясындағы ұлттық ойындар арқылы жеке тұлғалар қалыптасып, шыңдалып халыққа танылған сол арқылы өмірге жолдама алып, ел ішінде танымал адамдарға айналған. Қазіргідей арнайы мамандық беретін оқу орындары болмаған кезде ұлт ойындары халқымыздың өз ұрпағын тек ойын – сауықтарды бәсекеге түсіп жеңімпаз атанып, жүлде алу ғана емес, ата жолын қуып, өзінен бұрынғы дәстүрлерді жалғастырып, өз жұртында бар өнерді игеріп меңгеруге, шаруашылық жүргізу қолынан келетін, ел қорғауға жарайтын батыл да өжет, шапшаң ұрпақтарды тәрбиелеудің өзіндік жүйесін өмірге әкелген.

Ұлттық спорт секцияларын дамыту үшін қаржыландыру мәселесінен қатар мамандарды дайындау, ұлттық спортты балалар арасында насихаттау, тегін спорт секцияларын әрбір мектептерде және ықшам аудандарда ашу сияқты мәселерді мемлекеттік деңгейде дамыту қажеттігін ескерген жөн.

ПАЙДАЛАНЫЛҒАН ӘДЕБИЕТТЕР

1. Қазақтың ұлттық ойындары / Б.Төтенаев. Алматы, 1994. 224 б.
2. Қазақтың ұлттық спорт ойындарының тарихы мен дамуы / Шоңов Е.Ш., Тараз қаласы, 2015. 198 б.
3. URL: <https://ruh.kz/kz/news/top-10-ulttyq-sport-turi/>
4. URL: <https://www.google.kz/amp/s/baribar.kz/student/1518/dene-tarbiesi-men-qazaqtynh-ulttyq-oyy/amp/>
5. URL: <https://adisteme.kz/dene-shyinyiktyiru-paninde-kazaktying-ulttyik-oyyindaryinying-rol.html>

ЕСТЕТИЧНЕ ВИХОВАННЯ НА УРОКАХ ФІЗИЧНОЇ КУЛЬТУРИ

У статті розкрито зміст фізичного та естетичного виховання школярів. Сутність зв'язку між фізичним та естетичним вихованням полягає насамперед у тому, що в процесі занять фізичною культурою у школярів формується красива постава, забезпечується гармонійний розвиток форм будови тіла, виховується розуміння краси та витонченості рухів, завдяки чому виховуються естетичні почуття, смаки, уявлення, формуються позитивні емоції.

Ключові слова: естетичне виховання, фізична підготовка, урок фізичної культури, школярі.

The article reveals the content of physical and aesthetic education of schoolchildren. The essence of the connection between physical and aesthetic education is primarily that in the process of physical education students form a beautiful posture, ensure the harmonious development of body structure, cultivate an understanding of beauty and elegance of movements, thus educating aesthetic feelings, tastes, ideas, positive emotions are formed.

Key words: aesthetic education, physical training, physical education lesson, schoolchildren.

Постановка проблеми. Фізична культура – важливий елемент всебічного, гармонійного розвитку людини. Виховання фізичної культури – це турбота про здоров'я і збереження життя як найвищої цінності [4, с. 359].

Рух – природна потреба дитини, є провідною в розвитку школяра. Тому заняття фізичними вправами відповідають цій потребі. Мета таких вправ – виховувати почуття краси рухів, силу, гармонійність, спритність, витривалість [5, с. 140] рух стимулює діяльність організму, сприяє напруженню м'язів, активізації всіх органів. Для встановлення сфери рухів, моторики дуже важливим вважається саме шкільний вік. У цей час відбувається становлення дитячого організму, і йде інтенсивний розвиток органів руху.

Тому на уроках фізичної культури заняття фізичними вправами створюють сприятливі умови для естетичного виховання. Їхні цілі засновані на єдності – формування людини, де фізична досконалість становить частину естетичного ідеалу.

У теорії та методиці фізичного виховання питання естетичного виховання на уроках фізичної культури досліджувались багатьма вченими, філософами, педагогами. Так у класичних ученнях античності (Піфагор, Геракліт, Сократ, Платон, Арістотель) визначено ядро взаємодії фізичного та естетичного виховання, як гармонію краси тіла і духа. В естетичних поглядах того часу існувала думка про те, що основним засобом естетичного виховання є музика, а фізичного – гімнастика [7].

Теорія єдності фізичного та естетичного виховання у Локка, Гельвеція, Дідро базується на двох основних ідеях – красі внутрішній (краса духу, характеру, почуттів) та красі зовнішній (краса рухів, форм тіла, людських вчинків, поведінки).

П. Блонський, В. Сухомлинський говорили про красиві та ритмічні рухи, за допомогою яких найбільш вдало можуть розв'язуватися завдання гармонійного розвитку учнів у взаємодії фізичного та естетичного виховання [5, с. 142].

У сфері загальної освіти естетичне виховання відіграє велике значення. Вчитель фізичної культури, впливаючи на розвиток дитини за допомогою фізичного виховання, закладає у нього базу для всебічного розвитку фізичних і духовних здібностей. Адже саме діти мають потенціал для сприйняття, розуміння та емоційної чуйності.

Мета дослідження – організація навчального процесу в умовах застосування естетичного виховання учнів на уроках фізичної культури.

Виклад основного матеріалу. Одним із важливих аспектів на уроках фізичної культури є естетичне виховання. Естетичне виховання – це складова частини виховного процесу, спрямована на формування здатності сприймати і перетворювати дійсність за законами краси у всіх сферах діяльності людини [7, с. 273].

Естетичний елемент фізичної культури як навчального предмета виявляється в різних видах спорту, у гімнастичних вправах і їх комбінаціях, що сприяють гармонійному розвитку учнів, формуванню в них добрих вчинків, дії, акуратності в одязі, правильної і красивої постави, уміння триматися невимушено (природно), грації і краси рухів, культурно й естетично виявляти свої емоції, манери. Тілесна краса – це зміцнення організму, це втілення фізичного здоров'я, сили, витривалості, спритності, гармонійності й узгодженості. Заняття фізичною культурою дають змогу учням побачити і практично відчувати тілесну красу людини, красу спортивної техніки, приносять задоволення й естетичну насолоду [3, с. 42].

Отже, для високої ефективності естетичного виховання особистості необхідно в учбовому закладі і на уроці, створити такі форми творчості, які б об'єднували викладачів і вихованців, також розвивали міжособистісний вплив між тими хто вчиться, це позитивно впливатиме на культурний рівень їх взаємин та результативність у навчальному процесі і в поза навчальний час.

Фізична культура у формування естетичного виховання утворюється за належних умов: естетично приваблива обстановка місць для занять; найсильніший і стихійний фактор впливу – природа, якщо заняття або похід уміло організовується викладачем (чітке керування значно посилює цей вплив); різні форми позаурочної роботи (зустрічі з відомими спортсменами і спеціалістами з різних видів спорту, участь у спортивних заходах, підвищувати різні напрями життєдіяльності вихованців тощо); глибоке усвідомлення національної культури (у виховній роботі використовувати потенційні можливості народних традицій та обрядів – засобами рухливих ігор і інсценування пісень та різних рухових дій).

Естетичне відношення більш активно проявляється у того, хто сам займається фізкультурою. Життя без фізичної культури – це щось неприродне, і загалом не можливе. В протилежному випадку це може призвести до гіподинамії (малорухливий спосіб життя), дітей треба залучати до щоденної рухової активності, і не тільки тому, що підростаючому організму необхідний рух, але й тому, що такого натхнення дитині, завдяки емоційному насиченню і обсягу рухової активності, не дає ні мистецтво, ні наука. Фізична культура повинна увійти в життя дитини у дуже ранньому дитинстві, раз і назавжди. Як невід'ємна складова всебічно розвиненої особистості, також її оптимізації фізичного і фізіологічного стану в процесі саморозвитку.

Отримання стійких позитивних емоцій і життєвих переживань виховується перш за все у грі, яка з дитинства сприймається із задоволенням і готовністю. Вбачаємо можливість естетичного виховання у навчальному процесі де формується естетична свідомість і естетична поведінка, так звичайна рухлива гра – перетворюється на рольове дійство. Гра сприяє розвитку навичок творчого самовияву вихованців, швидкої здатності до осмислення діяльності і зумовлює уявлення про перетворення надбаних навичок на красу і утворення естетичної поведінки і життєвих принципів.

У системі уроків фізичного виховання суттєвого значення набуває широке застосування музики, співу, танцю, засобів художньо-оформлюваного мистецтва. Це сприяє виробленню в учнів відчуття ритму; емоційної виразності рухів і, впливаючи на чуттєву сферу, формує їхній естетичний смак. Музика як галузь мистецтва належить до естетичного виховання, а рухи і фізичні вправи є складовою частиною фізичного виховання. Отже, у предметі ритмічного розвитку наявні як естетичні, так і фізичні корені, які знаходяться в тісній єдності і взаємодії. Музика – це емоції, ритм, а ритм – це такий компонент музики, що найбільш природно відбивається в русі. Тому музично-ритмічна діяльність подобається школярам, повертає їх своєю емоційністю і можливістю активно висловлювати свої почуття, і красу дії [3, с. 43].

Естетичне виховання у зв'язку з фізичним вихованням ґрунтується на:

- Формуванні естетичних уявлень, почуттів, потреб у фізичному вдосконаленні, вмінь розуміти та створювати прекрасне у фізичних вправах;
- Використанні засобів естетичного виховання (музично-хореографічне, поетичне та образотворче мистецтво);
- Застосуванні методів естетичного виховання – виразний показ фізичних рухів, емоційне пояснення;
- Створенні спеціальних умов (естетичний вигляд матеріально-технічної бази, вчителя, наявність технічних засобів навчання);

Головними засобами естетичного виховання в процесі занять фізичними вправами є:

- краса фізичної зовнішності людини: правильна будова тіла, гармонійний розвиток мускулатури, природна витонченість постави, пластична виразність тіла;
- цілеспрямовані досконалі рухи;
- складно-координаційні рухи, розміреність зусиль, динаміка ритмів та інші риси раціональних рухових дій;
- гімнастичні виступи, спортивні змагання, фізкультурні поради, які за силою естетичного впливу межують з мистецтвом («Тато, мама і я – наша спортивна сім'я»);
- естетичні елементи навколишнього природного середовища в якому проходять заняття;
- сама атмосфера та умови занять.

Для вирішення завдань естетичного виховання у процесі занять фізичними вправами слід забезпечити відповідну естетичну спрямованість у застосуванні засобів і методів педагогічного впливу, підкреслюючи естетичні властивості фізичної культури, концентруючи на них увагу. Великої уваги в цьому плані необхідно надавати естетичній оцінці дії учителя й учнів, досконалому показу вправ, практичному привчання до пошуку і творчості, зв'язку фізичних вправ з образотворчим мистецтвом, скульптурою.

Вчитель повинен мати чітке уявлення про красу фізичного вигляду, красу і культуру рухів, красу поведінки школярів. Добре оцінюватися у виборі естетичних засобів і методів для формування духовних якостей особистості школяра (відчуттів, емоцій, уявлень), а також у засобах ритмічного розвитку.

Для розв'язання завдань ритмічного розвитку вчителі використовують різні види ходи і бігу, танці, танцювальні вправи, ритмічні ігри, вправи з предметами з використанням музичного супроводу та виховуючи при цьому красу тіло будови, елегантність ходи, граціозність постави, виразність рухів та жестів; розвиток відчуття ритму музики, просторово-часового орієнтування, точність м'язових зусиль, творчу самостійність у створенні музично-рухового образу, формуванні естетичних знань та умінь на фоні виховання фізичних якостей.

Естетичний вплив на вихованців має бути планомірним, цілеспрямованим та здійснюватись щоденно, оскільки навчання передбачає безпосередню діяльність учнів і їх поступове зростання естетичної культури у сьогоденні.

Висновки. Отже, фізичне виховання має величезний потенціал у естетичному вихованні школярів. Воно впливає і на форму статури і на сприйняття навколишньої дійсності, на естетичний смак. Для досягнення гармонійного фізичного розвитку необхідно застосування найрізноманітніших фізичних вправ. Такий шлях дозволяє розвивати не тільки м'язову силу, але також і спритність, витривалість, швидкість і інші фізичні якості дитини, а також красу його рухів. Мова йде про досягнення точності, свободи, легкості, узгодженості і ритмічності, які характеризують координаційні здібності людини і надають естетичної осмисленості рухам тіла.

Краса статури і краса рухів нерозривно пов'язані один з одним. Формування прекрасного у фізичному відношенні людини передбачає досягнення ним фізичної досконалості.

І тому за умов правильної організації навчального процесу естетично-виховні аспекти виявляються на уроках з усіх навчальних предметів. Вони дають змогу формувати естетичні знання учнів, розвивати їхні естетичні почуття, смаки, ідеали, творчі здібності, тобто

допомагають закладати фундамент загального естетичного розвитку. Водночас вони значно підвищують ефективність навчально-виховної роботи школи [3, с. 44].

ДЖЕРЕЛА ТА ЛІТЕРАТУРА

1. Исакова М.Г. Спорт эстетическое воспитание в семье. Москва: Искусство, С. 145.
2. Сараф М.Я. Эстетическое воспитание и физическая культура. Спорт и личность. Сборник статей. Николаев: Физкультура и спорт, 1975. С. 148-157.
3. Сікорський Д. Питання естетичного виховання у навчально-виховному процесі. *Рідна школа*. 2012. №3. С. 41-45.
4. Сухомлинський В.О. Серце віддаю дітям. Вибрані твори. Т. 5. Київ. Радянська школа, 1977. Т.3. 279 с.
5. Фіцула М.М. Педагогіка вищої школи: Навч. посіб. Київ: Академія, 2006. 352 с.
6. Комков А. Г. Особенности физической активности школьников различных стран. Современный олимпийский спорт и спорт для всех: тез. докл. 2007. Т. 1. С. 533-536.
7. Холодов Ж.К., Кузнецов В.С. Теорія і методика фізичного виховання і спорту. Миколаїв: Академія, 2000. 312 с.

Науковий керівник: доктор педагогічних наук, професор Максимчук Б. А.

УДК 373.016:796

*Ольга Шарейко, Вера Третьяк
(Минск, Беларусь)*

ФИЗИЧЕСКАЯ ПОДГОТОВЛЕННОСТЬ ДЕТЕЙ ДОШКОЛЬНОГО ВОЗРАСТА НА НАЧАЛЬНОМ ЭТАПЕ ОСВОЕНИЯ ЭЛЕМЕНТОВ БАСКЕТБОЛА

В статье приведены результаты тестирования уровня физического развития и физической подготовленности детей 5-6 лет на начальном этапе освоения элементов баскетбола. Результаты, полученные в ходе исследования, могут быть использованы при подготовке специалистов по физической культуре дошкольников в педагогических колледжах и вузах.

Ключевые слова: *физическое воспитание, физическое развитие, физическая подготовленность, физическое качества, дошкольники, баскетбол.*

The article presents the results of testing the level of physical development and physical fitness of children 5-6 years old at the initial stage of mastering the elements of basketball. The results obtained in the course of the research can be used in the training of specialists in physical culture of preschoolers in pedagogical colleges and universities.

Keywords: *physical education, physical development, physical fitness, physical quality, preschoolers, basketball.*

Баскетбол – одна из самых популярных игр в мире, самый массовый, представительный и зрелищный вид спорта. Баскетбол имеет не только оздоровительно-гигиеническое значение, но и агитационно-воспитательное. Он является увлекательной игрой, представляющей собой эффективное средство физического воспитания. Занятия баскетболом помогают формировать настойчивость, уверенность в себе, воспитывают чувство коллективизма. Поэтому необходимы постоянный рост качества подготовки спортивного резерва, а, следовательно, более тщательный подход к проблемам ранней ориентации и отбора в секции баскетбола.

Основой всестороннего развития ребенка в первые годы жизни является физическое воспитание. Организованные физкультурные занятия (в яслях, детских садах и семье), а

также свободная двигательная деятельность, когда ребенок во время прогулок играет, прыгает, бегает и т.п., улучшают деятельность сердечно-сосудистой, дыхательной и нервной систем, укрепляют опорно-двигательный аппарат, улучшают обмен веществ. Они повышают устойчивость ребенка к заболеваниям, мобилизуют защитные силы организма. Через двигательную деятельность ребенок познает мир, развиваются его психические процессы, воля, самостоятельность. Чем большим количеством разнообразных движений овладеет ребенок, тем шире возможности для развития ощущения, восприятия и других психических процессов, тем полноценнее осуществляется его развитие. Поэтому, если данный период будет упущен в плане грамотного физического воспитания, то в дальнейшем наверстать пробелы, устранить допущенные ошибки будет чрезвычайно трудно [5, с. 75-77].

Возраст 5-6 лет называют часто «периодом первого вытяжения», когда за год ребенок может вырасти на 7-10 см. По средним данным рост ребенка 5 лет составляет около 106,0 - 107,0 см, а масса тела - 17,0 -18,0 кг. На протяжении 6-го года жизни средняя прибавка массы тела в месяц - 200,0 г, а роста - 0,5 см. Каждый возрастной этап характерен разной интенсивностью роста отдельных частей тела. В течение шестого года, быстро увеличиваются длина конечностей, ширина таза и плеч у детей женского и мужского пола. Вместе с тем имеются индивидуальные различия в этих показателях, а также различия их у мальчиков и девочек. Окружность грудной клетки у девочек увеличивается интенсивнее, чем у мальчиков [4, с. 344].

Антропометрические признаки (масса тела, рост, окружность грудной клетки, ширина таза, длина туловища и конечностей) в разной степени взаимосвязаны, и это влияет на физическую подготовленность детей, их физиометрические данные, в частности на величину показателей становой и кистевой динамометрии [2, с. 123].

Известно, что физические качества у детей проявляются через двигательные навыки и умения. Это обусловлено достаточным уровнем их развития. Если формирование двигательных навыков у детей закрепляется при низком уровне развития двигательных качеств, то в дальнейшем это может привести к закреплению неправильных навыков выполнения движения. Они проявляются в конкретных действиях – основных движениях – ходьбе, беге, прыжках, лазании, метании, а также в подвижных и спортивных играх. Одно и то же качество может определять успех в выполнении разных действий. Например, способность к скорости движений позволяет быстро бегать, плавать, ездить на велосипеде. А кратковременные силовые напряжения необходимы в прыжках, лазании, при метании предметов [1, с. 55-63].

Объективность оценки физической подготовленности во многом определяется знанием возрастных особенностей и закономерностей развития у дошкольников физических качеств. Наиболее важными из этих особенностей являются их обусловленность незавершенностью формирования физиологических структур организма и наличие в динамике физического развития ребенка чувствительных к внешним воздействиям периодов. Характерными для дошкольников считаются также большая изменчивость пропорций тела и неравномерность развития функциональных систем организма [3, с. 57-58].

Работа выполнена с целью анализа уровня физического развития и физической подготовленности детей 5-6 лет на начальном этапе освоения элементов баскетбола.

В процессе педагогического эксперимента исследовательскими задачами стали: 1) определить уровень физического развития детей 5-6 лет на начальном этапе освоения элементов баскетбола; 2) выявить уровень физической подготовленности детей 5-6 лет на начальном этапе освоения элементов баскетбола.

Поставленные задачи решались при помощи следующих методов исследования: анализа и обобщения данных специальной литературы, тестирования уровня физического развития и физической подготовленности детей 5-6 лет, педагогического наблюдения и методов математической статистики.

Тенденції та перспективи розвитку науки і освіти в умовах глобалізації

Исследования проводились в сентябре-октябре 2021 года на базе Детской баскетбольной академии города Минска. В исследовании приняло участие 75 детей (45 мальчиков и 30 девочек) 5-6 лет.

Для изучения физического развития использовались следующие показатели: масса тела (кг); длина тела (см), окружность грудной клетки (см) (Таблица 1).

Таблица 1. Показатели физического развития детей 5-6 лет в начале эксперимента

Возраст	Пол	Длина тела (см)			Масса тела (кг)			Окружность грудной клетки (см)		
		X	Норма	X	X	Норма	X	X	Норма	X
5 лет	М	113,21	5,2	105-116	21,0	2,8	17,4-22,1	55,3	4,2	53,1-56,9
	Д	112,51	5,0	104-114	20,2	4,0	16,05-20,4	53,3	2,8	52,8-56,3
6 лет	М	117,01	6,3	111-121	23,1	4,4	19,7-24,1	54,3	4,1	53,8-57,8
	Д	114,31	4,6	111-120	21,2	3,6	19,0-23,6	53,9	2,5	53,5-57,2

Из таблицы 1 видно, что как для мальчиков, так и для девочек возрастной группы 5-6 лет не было установлено достоверного различия ($P \geq 0,05$), а также не наблюдается отклонений от норм в физическом развитии.

Для анализа показателей физической подготовленности была составлена батарея тестов, отражающих развитие основных физических качеств. Достоверность различий рассчитывалась с помощью t-критерия Стьюдента.

Таблица 2. Показатели физической подготовленности детей 5-6 лет в начале эксперимента

Тесты	Мальчики (М)		Девочки (Д)	
	5 лет	6 лет	5 лет	6 лет
Бег 10 м (сек)	2,52±0,16 (низ)	2,14±0,14 (ср)	2,50±0,10 (ср)	2,22±1,12 (ср)
Бег 30 м (сек)	8,58±0,24 (ср)	8,03±0,18 (ср)	9,03±0,31 (ср)	8,37±0,26 (ср)
Прыжок в длину с места (см)	91,04±3,68 (ср)	85,5±3,51 (низ)	74,4±4,12 (ср)	77,52±3,19 (низ)
Метание правой рукой (см)	4,63±0,32 (ср)	6,68±0,57 (ср)	3,28±0,34 (ср)	4,46±0,37 (ср)
Метание левой рукой (см)	2,92±0,30 (ср)	4,49±0,36 (ср)	2,48±0,25 (низ)	3,60±0,38 (ср)
Наклон вперед из положения стоя на скамейке (см)	3,9±1,0 (ср)	3,6±0,9 (низ)	3,9±1,1 (низ)	4,8±0,8 (низ)

Примечание: низ – низкий уровень развития физического качества; ср – средний уровень развития физического качества; выс – высокий уровень развития физического качества.

Как видно из таблицы 2, в 5-ти летнем возрасте у девочек наблюдается низкий уровень скоростно-силовых способностей (метание левой рукой) и гибкости. В 6-ти летнем возрасте в тестах «прыжки в длину с места» и «наклон вперед из положения стоя на скамейке» результаты соответствуют низкому уровню, в остальных тестах – среднему.

У мальчиков в 5-ти летнем возрасте наблюдается низкий уровень быстроты (бег 10 м), а остальные тесты показывают средний уровень развития физических качеств. В 6-ти летнем возрасте выявлен низкий уровень гибкости и скоростно-силовых способностей в тестах «наклон вперед из положения стоя на скамейке» и «прыжке в длину с места». Необходимо

отметить, что высокий уровень развития физических качеств у детей 5-6 лет не наблюдалось ни в одном из показателей тестов.

Анализ средне-групповых значений тестирования физической подготовленности всех исследуемых детей 5-6 лет показал, что по результатам теста «бег на 10 м» 64,5% детей соответствуют среднему уровню физической подготовленности, 35,5% – низкому уровню. В тесте «бег 30 м со старта» 78% детей показали средний результат, 22% не выполнили норматив. В тесте «прыжок в длину с места» выявлен средний уровень у 52% дошкольников, высокий уровень – у 20,7%, и низкий – у 27,4% исследуемых. В тестах «метание правой и левой рукой» в диапазон нормы не уложились 17,5% и 17,2% испытуемых соответственно, 52% и 55% показали результат в пределах нормы, 30,5% и 27,8% – выше нормы. В тесте «наклон вперед из положения стоя на скамейке» низкий показатель подготовленности выявлен почти у 70% всех исследуемых, у 30% – средний.

Из вышесказанного следует, что в процессе физического воспитания детей 5-6 лет необходимо создать такие условия, в которых физические возможности ребенка раскроются полностью. Этому может способствовать индивидуальный подход к детям, обеспечение соответствующего уровня физического развития – состояния здоровья, уровней физической подготовленности и двигательной активности. Именно в процессе физического развития ребенка необходимо соблюдать преемственность целей, задач, содержания, методов и форм работы, в том числе и в определении физической подготовленности детей.

ИСТОЧНИКИ И ЛИТЕРАТУРА

1. Адашквичене Э. Й. Баскетбол для дошкольников. Москва: Просвещение, 1983. 78 с.
2. Викулов А.Д., Бутин И.М. Развитие физических способностей детей. Ярославль: Гринго, 1996. 172 с.
3. Кенеман А. В., Хухлаева Д. В. Теория и методика физического воспитания детей дошкольного возраста. Москва: Просвещение, 1980.
4. Степаненкова Э.Я. Теория и методика физического воспитания и развития ребенка: учеб. пособие. Москва: Академия, 2001. 365 с.
5. Юрко Г.П. Физическое воспитание детей раннего и дошкольного возраста. Москва: Юнити-Дана, 2008. 98 с.

ФІЛОЛОГІЧНІ НАУКИ / ФИЛОЛОГИЧЕСКИЕ НАУКИ

УДК 81.111'42:821.111

Валерій Аксьонов
(Маріуполь, Україна)

ОСОБЛИВОСТІ ВІДТВОРЕННЯ ПОРТРЕТНИХ ХАРАКТЕРИСТИК
ОБРАЗУ ГЕРОЯ В АНГЛОМОВНІЙ ЛІТЕРАТУРІ ЖАХІВ

У статті розглянуто проблему виокремлення типологічних ознак жанру літератури жахів, а також їх реалізацію крізь перекладацьку призму. Проілюстровано як типологічні ознаки підлягають перекладацьким тактикам та стратегіям та зазначено, де перекладач зробив помилки при перекладі.

Ключові слова: жанр літератури жахів, переклад, страх, жах, хронотоп, тип героя, художній жах.

The article considers the problem of isolating typological features of the horror literature genre, as well as their implementation through a translation prism. Illustrated as typological features are subject to translation tactics and strategies and indicates where the translator made an unauthorized intrusion into the original.

Key words: horror literature genre, translation, fear, horror, chronotope, hero type, artistic horror.

Жанрові форми художньої літератури різняться способами зображення героя. Усі ці способи портретування героїв учені поділяють на два типи: зовнішній і внутрішній.

Для техніки зображення героя жанру літератури жахів характерне розширення кола зовнішньої активності, портретування зовнішнього вигляду персонажа, деталізований та розлогий опис усіх зовнішніх рис. Робота авторів спрямована на досягнення зовнішнього естетизму, релевантного для досліджуваного жанру. Система персонажів літератури жахів є клішованою, герої наділені лише типовими, але не індивідуальними рисами [13, с. 353]. Однак, проектуючи проблему портретування персонажів на перекладознавчі студії, складним завданням убачаємо адекватну передачу у вторинному тексті зображення зовнішнього вигляду та одягу персонажів, які повинні гармоніювати з атмосферою, мовою, поведінкою, що акцентують оточуючий жах, або ж створювати різкий та живий контраст, якщо це регламентовано сюжетом твору. Каталог штампованих героїв, які формують систему персонажів досліджуваного жанру, був сформований не випадково. «Формульні герої» найкраще відповідають атмосфері страху і підносять жах як домінуючу особливість жанру.

Щоб зрозуміти, як текстова тканина літератури жахів набуває атмосфери жаху та яке завдання постає перед перекладачем у процесі відтворення портретних характеристик персонажів, вважаємо за доцільне розглянути героїв, найбільш характерних для досліджуваного жанру.

Образ злодія. Жоден твір, написаний у межах жанру літератури жахів, не обходиться без злодія як центрального персонажа, з ним пов'язані всі ідеї твору, від нього залежить подальше розгортання подій. Злодій у досліджуваному жанрі – образ містичний. Це авторське змалювання негативного полюсу художнього світу жанру літератури жахів. Незрозумілий спосіб життя центрального персонажа, його величний й утаємничений вигляд та необґрунтована влада над навколишнім світом, яка наштовхує читачів на думку про його нелюдське, надприродне ество – усі ці риси властиві провідному персонажеві. Оскільки найбільш поширеною технікою зображення героя в досліджуваному жанрі є портретування його зовнішності, то концептуально схожі зовнішні ознаки переважають в усіх центральних персонажів твору: високий зріст, суворе й бліде обличчя, скрупульозна портретна характеристика обличчя та всіх його частин, порівняння рис обличчя з тваринними, темний

одяг. Внутрішній стан віддзеркалюється в їхній зовнішності: усі вони ховають свою страшну життєву долю під маскою незворушності. Відтворюючи таку образність, перекладач повинен дотримуватися стратегії максимальної передачі всіх портретних характеристик героя. Елімінація чи послаблення згаданих рис у перекладі призведе до нерівноцінного представлення центрального персонажа твору, не дозволить читачеві викристалізувати образ в уяві та порушить жанрову єдність. Розглянемо уривок з роману Б. Стокера «Дракула»:

There lay the Count, but looking as if his youth had been half restored. For the white hair and moustache were changed to dark irongrey. The cheeks were fuller, and the white skin seemed ruby-red underneath. [6, с. 153].

Переді мною лежав граф, але значно молодший, оскільки його сиве волосся і вуса потемніли. Щоки здавалися повнішими, а під блідою шкірою просвічував рум'янець. [6, с. 153]

Змалювання обличчя графа автором деталізує за допомогою багатьох соматизмів та епітетів до них. Як бачимо, Б. Стокер намагається якомога докладніше описати зовнішність графа.

Образ героїні. Поряд зі злочинами створенню атмосфери жаху сприяють і протагоністи, головно героїні, сповнені невинності, наївності та душевної чистоти. На перший погляд видається дивним, що автор первинного тексту створює негативний художній світ роману за допомогою образів чуттєвих і добродішних героїнь. Однак саме їхня чуттєвість відіграє важливу роль у формуванні загальної атмосфери жаху. Зображення героїнь у творах літератури жахів характеризується контрастністю введення описів на початку текстової тканини та в процесі розгортання сюжету. На початку твору автори наділяють їх прекрасними рисами, вродливою зовнішністю, максимально наближають зовнішній опис до янгольських ознак, тоді як у процесі розгортання подій героїня стає жертвою чудовиська, а її зовнішність зазнає кардинальних змін. Спотворення жіночої вроди, зображене авторами за допомогою різких контрастів, покликане посилити естетичну функцію жанру, наблизити читача до нещадної боротьби добра зі злом.

Стратегія перекладача, що полягає в максимальній передачі всіх портретних характеристик героя, є релевантною і для зображення героїні, зовнішні характеристики яких навмисно змальовані авторами технікою скрупульозного опису. Розглянемо уривок з роману Б. Стокера «Дракула. Повстання мерців»:

Lucy's beautiful face exploded with horrific putrescence. Her face cracked and decomposed. Her pale skin turned purple. The scent of lilac soured into the stench of the grave. Lucy's eyes sank back into her skull-like head, and her lips receded and tightened, revealing the extent of her fangs. [3, с. 253].

Прекрасне обличчя його коханої наче вибухнуло, чвиркнувши огидною гниллю. А потім тріснуло і почало перекошуватися. Бліда шкіра Люсі стала пурпуровою. Аромат бузку перетворився на могильний сморід. Очі Люсі сховалися в очні виїмки її голови, що стала майже голою, як череп. Губи впали і потоншали, оголивши гострі ікла [3, с. 253].

Переклад цього уривка можна визнати професійним, адже перекладач не знехтував жодною з деталей опису зовнішності у вторинному тексті, намагаючись максимально відтворити деталізацію та підсилену експресивність оригіналу. Слід лише зауважити на відтворенні словосполучення *horrific putrescence* – *чвиркнувши огидною гниллю*, яке змальовує стан обличчя героїні. Стилистичне забарвлення лексем та намір автора оригіналу адекватно (якщо брати до уваги особливості досліджуваного жанру) відтворені в перекладі.

Образ другорядного героя. Функції другорядних персонажів у літературі жахів найменш важливі. Ці персонажі виконують роль своєрідних «украплень» в образну структуру твору. На відміну від головних героїв, другорядні персонажі наділені переважно позитивними рисами та приємним зовнішнім виглядом. Герої другого плану не виконують важливої жанрово-композиційної функції у творі, однак вводяться авторами для створення контрасту, змалювання добра в порівнянні зі злом. На тлі позитивних рис виразніше вдається зобразити

протиставлення та портретувати антагоністів, а також тих протагоністів, які під впливом злодіїв набули статусу негативних героїв.

Відтворення цього типу персонажів видається найпростішим для перекладача з огляду на те, що втрата якоїсь із характеристик у вторинному тексті не створить перекладацьких покручів і не спричинить спотворення змісту першотвору. Однак переклади романів жахів свідчать про максимальне прагнення перекладача бути близьким до оригіналу та збереження всіх характеристик другорядних героїв. Розглянемо під цим кутом зору уривок з роману М. Шеллі «Франкенштейн, або Сучасний Прометей»:

This professor was very unlike his colleague. He appeared about fifty years of age, but with an aspect expressive of the greatest benevolence; a few grey hairs covered his temples, but those at the back of his head were nearly black. His person was short, but remarkably erect; and his voice the sweetest I had ever heard. [8, с. 384]

Цей професор був зовсім несхожим на свого колегу. Йому було десь років п'ятдесят, і обличчя його випромінювало лагідність, на скронях волосся починало світити, але на потилиці було ще зовсім чорним. Невисокий, стрункий, із якимись оксамитовими інтонаціями в голосі [5, с. 384].

Бачимо, що М. Шеллі наділяє другорядного героя позитивними зовнішніми характеристиками, указуючи на його вік, волосся, статуру, обличчя. Перекладач більш ніж успішно відтворив характеристики другорядного героя, перенісши всі деталі на українськомовне полотно.

Отже, художній образ персонажа в жанрі літератури жахів є жанротвірним елементом, а тому автори приділяють образній палітрі героїв чималу увагу, наділяючи їх особливими ознаками зовнішності, які перекладач, зі свого боку, повинен уміти відтворити. Розглянувши особливості відтворення в перекладі трьох домінантних типів персонажів, що формують образну систему досліджуваного жанру, констатуємо, що найскладніше відтворювати образи злодія та героїні, оскільки цей процес вимагає від перекладача дотримання стратегії *максимальної передачі всіх портретних характеристик героя* для відтворення *скрупульозної деталізації та посиленої експресивності в портретуванні образів злодія та головної героїні*. Елімінація є неприйнятним перекладацьким кроком у процесі відбиття портретування героїв у вторинному тексті, адже вона породжує затьмарення змісту оригіналу.

ДЖЕРЕЛА ТА ЛІТЕРАТУРА

1. Білоус О. Ю. Готична традиція в літературі США та її трансформація у творчості Вокера Персі: автореф. дис. ... канд. філол. наук : спец. 10.01.04. Київ, 2009. 23 с.
2. Некряч Т. Є., Чала Ю. П. Через терни до зірок: труднощі перекладу художніх творів : навч. посібник. Вінниця : Нова Книга, 2008. 200 с.
3. Стокер Д., Голт А. Дракула. Повстання мерців / Пер. В. Горбатька. Харків : Клуб сімейного дозвілля, 2010. 461 с.
4. Стокер Б. Граф Дракула / Пер. І.Л. Базилянської. Харків : ВД «ШКОЛА», 2009. 528 с.
5. Шеллі М. Франкенштейн, або Сучасний Прометей / Пер. І. Л. Базилянської. Харків : ВД «ШКОЛА», 2009. 528 с.
6. Stocker B. Dracula – access mode to the resource. URL: <http://www.literature.org/authors/stoker-bram/dracula/>
7. D. Stocker, A. Holt. Dracula. The Un-Dead – access mode to the resource. URL: <http://www.mytouristplaces.com/?p=211279>
8. Shelly M. Frankenstein or the Modern Prometheus – access mode to the resource. URL: <http://www.literature.org/authors/shelley-mary/frankenstein/>

Науковий керівник: кандидат філологічних наук, доцент Висоцька Г. В.

СПОСОБИ ТВОРЕННЯ ОКАЗІОНАЛІЗМІВ У «НОВОМОВІ»
ДЖОРДЖА ОРВЕЛЛА НА ПРИКЛАДІ РОМАНУ «1984»

Стаття присвячена дослідженню способів утворення okazіоналізмів у «новомові» Дж. Орвелла в романі «1984». З'ясовано роль okazіональних утворень у творі для досягнення атмосфери обмеженості, притиснення індивіда у суспільстві, описаному у романі.

Ключові слова: *оказіоналізм, Новомова, словотвір, морфологічні та неморфологічні способи словотворення, семантика.*

The article is devoted to the study of ways of formation of occasionalisms in the "new language" of G. Orwell in the novel "1984". The role of occasional formations in a work to achieve an atmosphere of limitation, oppression of the individual in the society described in the novel is clarified.

Key words: *occasionalism, Newspeak, word formation, morphological and nonmorphological ways of word formation, semantics.*

«Новомова» в романі «1984» була створена Дж. Орвеллом на основі сучасної йому англійської мови. Граматика «новомови» була сконструйована досить просто. Радикально спрощувався словотвір: будь-яке слово в мові могло використовуватися як іменник, прикметник, дієслово і прислівник. Наприклад, слово think «думати», виконуючи роль одночасно дієслова і іменника, замінило слово thought «думка». [1, с. 411] Для формування нового лексику новомови Джордж Орвелл часто використовував словотвірні префікси і суфікси, які відзначалися продуктивністю в англійській мові, проте для побудови нових слів він використовував і спеціально створені афікси, які могли додаватися до слів, змінюючи або модифікуючи їх значення. Морфологічна мотивація визначає зв'язок, що існує між структурними компонентами (морфемами) слова та між структурою і семантикою слова. Письменник використовує морфологічний та неморфологічний способи творення okazіоналізмів. Серед морфологічних способів творення авторських okazіональних слів, що використовує Дж. Орвелл під час формування «новомови», виокремлюються такі:

1) префіксація, суть якої полягає в тому, що автор додає префікс до кореня і тим самим змінює його семантику. Наприклад, "un-" завжди позначає заперечення і дозволяє створити антонім: hot – unhot (гарячий – негарячий), hungry – unhungry (голодний – неголодний); також наявні префікси: "plus-": «plusgood» (плюсдобрий); doubleplus- «doubleplusgood» (подвійноплюсдобрий); mal- «malreported» (малзвіт); double- «doublethink» (двоєдумство).

2) суфіксація, яка полягає в тому, що до кореня слова додається суфікс, який змінює його семантику або/і частиномовну належність цього слова. Наприклад, суфікс "-wise" використовувався для творення прислівників: goodwise (добре), speedwise (швидко); суфікс "-ful" – для творення прикметників: speedful (швидкий), dutiful (брудний), goodthinkful (благомислений). Для утворення вищого та найвищого ступенів використовувалися суфікси "-er", "-est": goodest (добріший), bader (гірший), badest (найгірший). За допомогою суфікса "-ed" утворювався минулий час будь-якого дієслова: stealed (вкрав), thinked (подумав), runned (біг);

3) складання слів – спосіб утворення нових слів, коли автор поєднує два слова в одне: thoughtcrime (думкозлочин), speakwrite (мовонот), goodthink (благомисліє), joycamp (радотабір), newspeak (новомова), sexcrime (статезлочин), duckspeak (качкомова), crimestop (злочизупин), facescrime (обличчезлочин), oldspeak (старомова), ownlife (відщепжит), blackwhite (чорнобіл), dayorder (деньнагорода), telescreen (телезахист), thoughtcriminal (думкозлочинець), prolefeed (пролежрач), orthodoxu (ортодоксальний).

4) аббревіація, суть якої полягає у відсіченні тієї частини основи яка або співпадає з словом або є словосполученням, пов'язаним спільним значенням: proles – proletariats (пролетар – пролетаріати), artsem – artificial insemination (штучзап – штучне запліднення), Teledep – Tele-programmes Department (ТЕЛЕВІД – Відділ Телепрограм), Recdep – Records Department (ЗАПВІД – Відділ Записів), Miniluv – Ministry of Love (МІНІЛЮБ – Міністерство Любові), Minipax – Ministry of Peace (МІНІМИР – Міністерство Миру), Ficdep – Fiction Department (Відділ Фікцій – ФІКВІД), Thinkpol – ThoughtPolice (ДУМПОЛ – Поліція Думок), Miniplenty – the Ministry of Plenty (мінідостаток – Міністерство Достатку), Minitrue – the Ministry of Truth (МІНІПРАВДА – Міністерство Правди). [3, с. 146]

Серед особливостей авторського словника Орвелла можна виокремити схильність до звуження значення. Звуження значення – це коли слово з більш широким та загальним значенням набуває більш вузького (спеціалізованого) значення. Наприклад слово free могло бути вжите у Новомові лише у значенні позбавлений чогось, але не у значенні вільний, як позбавлений неволі, тобто у політичному чи інтелектуальному значенні цього слова так як у політичних реаліях «1984» таких концепцій не існувало: 'The field is free from weeds.

Спосіб складання основ є так званим нейтральним, мається на увазі основи просто додаються одна до одної без жодних інших допоміжних засобів. Частини мови, які автор використовує для утворення складних слів є прикметник, дієслово, іменник і слова можна розбити на три головні групи за моделлю складання: N+V (іменник+дієслово): bellyfeel, speak-write, prolefeed, goodthink. N+N (іменник+іменник): thoughtcrime, joycamp, newspeak, sexcrime, crimestop, facecrime. Adj.+N (прикметник+іменник): oldspeak, ownlife. Окрема група слів була утворена методами скорочення, іншими словами – аббревіації. Суть цього способу словотворення полягає у відсіченні тієї частини основи яка або співпадає з словом або являється словосполученням, пов'язаним спільним значенням. До лексичних скорочень відносять скорочені слова та акроніми. Різниця між ними полягає у тому, що у просто скорочених слів відсікається або кінець (кінцеві скорочення) або ж початок (початкові скорочення).

Також виділяють кінцево-початкові скорочення, коли від слова відсікається і початкова частина і кінцева. Варто зауважити, що усічення слів не залежить від їх морфологічної будови. В той самий час, акроніми вчені пояснюють, як мовну одиницю, що формується з початкових букв слів, що входять в склад словосполучення, поєднаного спільним значенням. Також, у «1984» можна знайти У творі Джорджа Орвела можна знайти приклади авторської лексики, що зазнала як усічення так і перейшла у категорію акронімів: акроніми: INGSOC (Englis h socialism) - Adj. + N (прикметник + іменник), FFCC. конечное сокращения: politics (political) - N + Suf. (Іменник + лексичний суфікс множини), refs (reference) - N + Suf. (Іменник + лексичний суфікс множини). [5, с. 79.]

Також можна виокремити окрему групу слів, створених за моделлю складення основ+аббревіація: artsem для artificial insemination, Teledep для Tele-programmes Department, Recdep для Records Department, Miniluv для Ministry of Love, Minipax для Ministry of Peace, Ficdep для Fiction Department.

Як бачимо, обидва слова у словосполученні перетерпіли кінцеві усічення: television+department. Складення основ та префіксація також наявна у авторській лексиці. Загалом всі морфологічні зміни відбуваються тут без інтерфіксів чи нульових букв, морфеми просто додаються одна до одної: un+belly+feel – Pref.+N+V (префікс+іменник+дієслово). Складення основ та суфіксація: duckspeaker goodthinker, goodthinkful, oldthinker, singlemindedness. Цікава категорія слів, що пройшли через складення основ та аббревіацію, а також зазнали змін у кореневих голосних – Minipeace, Minitruth, Miniplenty, Minipax, Miniluv. як бачимо, перше слово ministry було скорочено методом кінцевого усічення, сполучник of з фрази було упущено, а слова love, pax були змінені до pax і luv. Такі зміни кореневої голосної пояснюються задумом автора, адже новомова повинна була звучати так як пишеться, а отже саме написання було спрощене до можливого мінімуму.

Варто згадати поняття мотивації слова, а саме морфологічної мотивації, що позначає стосунки, що існують між морфологічною структурою слова та між морфологічною структурою та значенням. Морфологічна мотивація може бути достатньо сталою, хоча інколи службові морфеми можуть нести у собі кілька значень. Так, у «1984» Дж. Орвела, морфеми, як коренева так і службові завжди мають єдине та незмінне значення. Наприклад префікс un- завжди позначає заперечення і може бути вжитий лише коли мовцю треба заперечити щось, створити антонім: good – ungood, free – unfree. Слова з заперечним префіксом un- за вказівкою самого автора варто перекладати антонімічним способом, наприклад: ungood – поганий, unfree – позбавлений. Отже, вищенаведені приклади вже продемонстрували явище префіксації.

На сам кінець варто розглянути специфіку утворення множини у новомові. Відомо, що у сучасній англійській є винятки, такі як foot – feet, goose – geese, де відбувається зміна кореневої голосної; або зміна кореневої приголосної, як у leaf – leaves, wolf – wolves; ox – oxen, за якої до іменника додається нетипове закінчення замість звичного -s, -es; зміна слова по типу child – children; а також особливості утворення множини іменниками, запозиченими з латинської мови. Орвел пропонує модель утворення множини для усіх іменників -s, -es за якої жодних винятків немає, тобто не відбувається зміни кореневої голосної або приголосної чи самого слова: man – mans; life – lifes, множина неправильних іменників також утворюється за єдиною для всіх у новомові іменників: наприклад, ox – oxes і так далі.

Отже, автор користується такими механізмами словотвору як складання основ, префіксація та суфіксація, абрєвіація, автор створив незвичайний прошарок лексики. Дж. Орвелл також наділив нові слова специфічною семантикою, звузивши їх значення. Це було зроблено для досягнення атмосфери обмеженості, притиснення індивіда у суспільстві, описаному у романі.

ДЖЕРЕЛА ТА ЛІТЕРАТУРА

1. Александров Д. О. Мова тоталітаризму в романі Дж. Орвелла “1984”. *Актуальні проблеми слов'янської філології*. 2011. Вип. XXIV. Ч. 2. С. 411-416.
2. Борецький М. І. Антиутопія Дж. Орвелла “1984” як узагальнена картина радянського тоталітаризму. *Відродження*. 1996. № 1. С. 25–27.
3. Ковганюк С. Практика перекладу (З досвіду перекладача). Київ : Дніпро, 1968. 273 с.
4. Турчак О. М. Поняття «оказіоналізм» у мовознавчій літературі та його мовленнєва реалізація в українських періодичних виданнях кінця ХХ століття. *Вісник Дніпропетровського університету імені Альфреда Нобеля. Сер. : Філологічні науки*. 2013. №2. С. 299-305. URL : http://nbuv.gov.ua/UJRN/vduepf_2013_2_42
5. Орвелл Дж. 1984 : роман / з англ. пер. В. Шовкун. Київ : Вид-во Жупанського, 2015. 293 с.
6. Orwell G. Nineteen Eighty-Four. London: Penguin Classics, 2018. 320 p.

Науковий керівник: кандидат філологічних наук, доцент Висоцька Г. В.

АНГЛОМОВНА ТЕРМІНОЛОГІЯ ІНДУСТРІЇ ГОСТИННОСТІ ЯК СКЛАДОВА СФЕРИ ТУРИЗМУ

Стаття присвячена особливостям застосування англійської мови в індустрії гостинності. Встановлено сфери функціонування англійської лексики індустрії гостинності. Визначена актуальність англійської мови в професійній діяльності. Проаналізована важливість іноземної мови для співробітників сфери туризму.

Ключові слова: туризм, індустрія гостинності, мова, термін, лексика, англійська мова.

The article is devoted to the peculiarities of using English in the hospitality industry. The areas of functioning of the English-language vocabulary of the hospitality industry are established. The relevance of the English language in professional activity is determined. The importance of a foreign language for tourism employees is analyzed.

Keywords: tourism, hospitality industry, language, term, vocabulary, English.

У сучасній професійній літературі широко застосовується термін індустрія туризму і гостинності. Індустрія гостинності об'єднує різні професійні сфери діяльності людей: туризм, готельний і ресторанный бізнес, громадське харчування, відпочинок і розваги, організацію конференцій, семінарів і виставок, спортивну, музейно-виставкову, екскурсійну діяльність, а також сферу професійної освіти в галузі гостинності.

Індустрія гостинності складна, комплексна сфера професійної діяльності людей, зусилля яких спрямовані на задоволення різноманітних потреб клієнтів. Індустрія гостинності - це збірне поняття для численних і різноманітних форм підприємництва, які спеціалізуються на ринку послуг, пов'язаному з прийомом і обслуговуванням гостя. У даному дослідженні лексика індустрії гостинності включає в себе наступні тематичні пласти: прийом і розміщення гостей, перевезення, відпочинок, розваги, бізнес послуги [2, с. 244].

Індустрія гостинності ділиться на два види служб: контактні (контактують з клієнтами) і неконтактні служби (не контактують з гостями). Тому частина лексики індустрії гостинності можна визначити як лексику відкритого типу, зрозумілу для широкого кола осіб, користувачам послугами даної індустрії, а іншу частину – як лексику закритого типу, адресовану вузькому колу осіб, тільки фахівцям.

Туристична термінологія є мало вивченою і потребує інвентаризації, незважаючи на те, що протягом декількох останніх десятиліть така сфера людської діяльності, як туризм і надання туристичних послуг, швидко розвивалася і тепер перетворилася на досить розгалужену і перспективну галузь. Розглядали термінологію індустрії гостинності такі вчені: М.А. Вайнштейн та І.А. Бережанська, Кетова Н. П., Онищенко Е.В, Шарофутдінов В. Н. та інші [5, с. 288].

В дефініції терміну повинні відобразитися його основні властивості і ознаки, і те, що дефініція повинна бути ємною і лаконічною. Тому з даної позиції значущим є визначення терміну як слова або словосполучення спеціальної мови (певної предметної області), що застосовується для точного вираження спеціальних понять і позначення спеціальних предметів. При цьому терміном може виступити будь-яке слово або словосполучення мови за умови, що його значення включається в деяку досить чітко визначену систему понять, що відноситься до певної систематизованої предметної області.

Проаналізувавши всі перераховані вище визначення терміну, можна сказати, що найбільш зручне робоче визначення дає Ф. М. Циткіна, згідно з якою термін – це « мовний знак, що репрезентує наукове поняття спеціальної, професійної галузі знання» [8, с. 34].

К. Я. Авербух пише, що «вже в період становлення термінологічної науки сформувались два практично взаємовиключаючі погляди на терміни [1, с. 98].

а) точка зору Д. С. Лотте та його послідовників, заснована на тому, що терміни – це особливі слова в основі будь-якої розвинутої національної мови, які вимагають впорядкованого і ціленаправленого впливу [6, с. 281].

б) погляд Г. О. Винокура, що розглядає терміни не як особливі слова, а як слова з особливою функцією, і що терміном може бути будь-яке слово, яким би простим воно не було» [4, с. 29].

Терміни існують в рамках певної термінології, тобто входять в конкретну лексичну систему мови, але лише за посередництвом конкретної термінологічної системи. Терміносистема-впорядковане безліч термінів із зафіксованими відносинами між ними, відображають відносини між званими цими термінами поняттями

У сучасній професійній літературі широко застосовується термін індустрія гостинності. Особливої уваги заслуговує термін «гостинність», а також супутнє йому поняття – «індустрія гостинності». Індустрія гостинності є збірним поняттям для численних і різноманітних форм підприємництва, які спеціалізуються на ринку послуг, пов'язаних з прийомом і обслуговуванням гостей.

На сьогоднішній день ряд авторів приділило увагу вивченню термінології гостинності як складової індустрії гостинності. Фахівці розуміють по-різному поняття «індустрія гостинності». Існують дві основні точки зору: 1) туризм є ключовим елементом гостинності; 2) гостинність представляє лише один із структурних елементів сфери туризму: розміщення та харчування гостей, перевезення, відпочинок, розваги.

Зарубіжний дослідник Браймер Р. дає нам таке визначення термінам «гостинність» і «індустрія гостинності». «Гостинність-це секрет будь-якого дбайливого обслуговування. Турбота, виявлена по відношенню до гостя, здатність відчувати потреби клієнта, – невловимі, але настільки очевидні риси в поведінці службовця. Індустрія гостинності є збірним поняттям для численних і різноманітних форм підприємництва, які спеціалізуються на ринку послуг, пов'язаних з прийомом і обслуговуванням гостей» [3, с. 281].

Індустрія гостинності являє собою два види служб: контактні (контактуючі з клієнтами) та неконтактні служби (не контактують з гостями). Внаслідок цього частину лексики індустрії гостинності можна визначити як лексику, яка доступна для широкого кола осіб, користувачам послугами в цій області, а іншу частину – як лексику, яка адресована вузькому колу осіб, тільки фахівцям. Отже, основна частина лексики індустрії гостинності загальнодоступна, що виходить за межі вузькогалузевого вживання, роблячи тим самим процес спілкування з гостями доступним.

Гостинність як галузь економіки стала інтенсивно розвиватися в англійських країнах, особливо в США. Політична та економічна міць цих країн вплинула на розвиток лексики індустрії гостинності в англійській мові, а потім і на розвиток даної лексики в інших мовах. Цей процес можна простежити на прикладі американізмів, які використовуються в лексиці індустрії гостинності англійської мови: *cottage* – літня дача, *cottager* – дачник, відвідувач курорту, *elevator* – ліфт [9, с. 341].

Під загальноживаною лексикою в даній роботі представлені слова, які широко використовуються в рамках лексики індустрії гостинності і входять в основний словниковий склад мови, службовці позначенням буденних понять, найменування різних видів меблів, наприклад, в англійській мові *cane chair*-плетене крісло. У лексиці індустрії гостинності вельми уживані, наприклад, такі слова: *chambermaid*-покоївка, *food and beverage* – страви та напої, *trolley* – візок на колесах. Іншу частину лексики можна іменувати як лексику закритого типу, адресовану і доступну вузькому колу осіб, фахівцям індустрії гостинності. З численної термінології індустрії гостинності виділяються наступні: *banquet*-офіційний обід, *guaranteed reservations* – готель гарантує надання номера, якщо номер буде вільний в ті дні, коли гість хотів би його отримати, *capture rate*-число гостей готелю, які користуються її

точками роздрібної торгівлі їжею і напоями. Виділяються наступні галузі лексики індустрії гостинності загальнонаукова, загальноживана лексика, спеціалізована галузева [7, с. 57].

Щодо термінології готельної справи, що безпосередньо відноситься до індустрії гостинності, значний відсоток термінів складають слова-запозичення з інших мов. Поняття першої групи прийшли в термінологію готельної справи як готові мовні одиниці разом зі сформованими поняттями і реаліями, які вони відображають. Наприклад, *the motel* – готель для автотуристів, зазвичай з технічним обслуговуванням автомобілі; *buffet* – шведський стіл, його етимологія вимагає подальших досліджень). До другої групи туристичних термінів відносяться запозичення нових термінів для вже існуючих старих понять через їх престижності, моди. Наприклад, фешенебельний готель (англ. *fashionable*); прайс-лист (замість прейскуранта); сервіс (замість обслуговування).

Таким чином, більша частина лексики індустрії гостинності є загальнодоступною, виходить за межі вузькогалузевого вживання, спрощуючи і роблячи доступним і сам процес спілкування з гостями. Більше того, значення таких слів може практично повністю збігатися зі значенням відповідних термінів індустрії гостинності.

У той же час слід зазначити, що обсяг поняття, що позначається в загальнонародній мові, як правило, ширше і менш визначене по відношенню до значення того ж слова як термін «гостинність». Іншу частину лексики можна визначити як лексику закритого типу, адресовану і доступну вузькому колу осіб, фахівцям індустрії гостинності.

У межах досліджуваної лексики виокремлюються такі лексичні пласти: спеціалізована, галузева, загальнонаукова, загальноживана лексика. Співвідношення цих пластів лексики в межах лексики індустрії гостинності нерівнозначно. Основа складають вузькоспеціальні одиниці, що називають поняття і предмети, характерні тільки для даної професійної галузі. Наступну групу лексичних одиниць утворює галузева лексика, яка позначає поняття, що відносяться до різних сфер суспільної праці, але функціонує і в готельній практиці.

Лексика індустрії гостинності розглядається як соціально детермінована система.

ДЖЕРЕЛА ТА ЛІТЕРАТУРА

1. Авербух К.Я. Лексические и фразеологические аспекты перевода: Учебное пособие. Москва: Академия, 2009. 98 с.
2. Амосова Н.Н. Этимологические основы словарного состава современного английского языка. Москва: «ЛИБРОКОМ», 2010. 244 с.
3. Браймер, Р. А. Основы управления в индустрии гостеприимства. Москва: «Аспект-Пресс», 1995. 281 с.
4. Винокур Г. О. Филологические исследования. Москва, 1990. 29 с.
5. Кетова Н. П., Онищенко С.В, Шарафутдінов В. М. Формування та реалізація регіонального туристського продукту на ринку рекреаційно-оздоровчих послуг: Маркетинговий підхід. Москва: Сприяння – XXI століття, 2011. 288 с.
6. Лотте Д. С. Питання запозичення і впорядкування іншомовних термінів і терміноелементів. Москва: Наука, 1982. 281 с.
7. Уокер Дж. Р. Вступ до гостинності: підручник. Москва: ЮНИТИ, 1999. 57 с.
8. Циткіна Ф.А. Термінознавство на Україні й аспекти зіставних досліджень. Москва: Наука, 1993 с. 34.
9. Delahunty A. From Bonbon to Cha-cha Oxford Dictionary of Foreign Words and Phrases. New York, Oxford : Oxford University Press, 2008. 341 p.

Науковий керівник: кандидат філологічних наук, доцент Висоцька Г. В.

СПЕЦИФІКА ВЖИВАННЯ ЛІНГВОКУЛЬТУРНИХ РЕАЛІЙ У ХУДОЖНЬОМУ ТЕКСТІ

Статтю присвячено вивченню питання відтворення семантичних та культурних особливостей тексту оригіналу в процесі перекладу. Сам процес перекладу розглядається з лінгвістичної точки зору, особлива увага приділяється прагматичним, культурологічним та соціолінгвістичним аспектам перекладу.

Ключові слова: переклад, комунікація, мовленнєвий акт, фонові знання, реалія, екстралінгвістичний матеріал, безеквівалентна лексика.

The article is devoted to the study of the reproduction of semantic and cultural features of the original text in the translation process. The translation process itself is considered from a linguistic point of view, special attention is paid to pragmatic, culturological and sociolinguistic aspects of translation.

Key words: translation, communication, speech act, background knowledge, reality, extralinguistic material, non-equivalent vocabulary.

Розглядаючи мову як культурний код нації, лінгвокультурологія розвивається в антропоцентричній мовознавчій парадигмі. Дослідження мови в людині та людини в мові – ключовий момент сучасної лінгвістики, оскільки мова становить багатовимірне явище, яке не можна зводити лише до вивчення мовних проявів. Людина як вимір власного пізнання і пізнання світу створює у свідомості певний антропоцентричний порядок, зрозуміти який допомагає мова [1, с. 9]. Увага лінгвокультурології спрямовується на одиниці мови, які набули символічного, еталонного, образно-метафоричного значення в культурі, узагальнюючи результати людської свідомості, значення, зафіксованого в легендах, міфах і традиціях певного народу.

У лінгвокраїнознавстві поняття, що належать до реалій, можуть бути виражені й окремими словами – нарівні простих слів: “kilt”, “bap”, “hunt”, “kettle”; складних слів: “dry-bob”, “wet-bob”, “hot-dogging”, “five-a-side”, і словосполученнями: “sandwich course”, “pig in the middle”, “blue ruin”, “sandwich man”. Реалії знаходять певне місце на афористичному рівні, включаючи словосполучення, фразеологізми, прислів'я, приказки, крилаті вирази: “as old as the hills”; “as keen as mustard”; “as cold as charity”; “Birds of one feather flock together”; “People ask you for criticism, but they only want praise”; “Any man may be in good spirits and good temper when he's well dressed”; “Better a witty fool than foolish wit” [1, с. 6].

Абревіатури як стягнуті в одне слово номінативні словосполучення також можуть бути віднесені до реалій, утворюючи окрему групу реалій-абревіатур: ОАР (“Old Age Pension”); РТА (“Parent Teacher Association”); STOPP (“Student-Teacher Organization Protesting against Punishment”); GAP (“Grand Old Party – republican party”). Мовна форма реалій різноманітна в кожній мові, відтворює особливості менталітету нації і на лексичному рівні, рівні словосполучення, і на рівні дискурсу.

Реалії відрізняються від інших повнозначних слів тим, що вміщують у собі дані про етнос та етнокультуру. Вони тісно пов'язані з культурою окремого народу, тобто реалії представляють своєрідні атрибутивні особливості культури певного народу. Передача етнокультурної інформації відбувається різноманітними способами через артефакти матеріальної і духовної культури за допомогою вербального та невербального спілкування, зазначає С.М. Маліновська. Головним шляхом передачі є мова, яка має функції збереження етносу. Вона – головний засіб інтеграції та збереження культури етносу.

Спираючись на поняття «етносу» та «етнокультури» перекладач може виокремити слова-реалії з тексту. Отже, реалія має бути абстрактною словесною одиницею, яка може бути представлена як словом, так і словосполученням, яке має за собою певне історично закріплене значення, що містить у собі певну інформацію властиву даному етносу. Виявляється вона лише шляхом порівняння двох мов та культур і характеризується тим, що не існує у оточуючому світі мови-сприймача.

У рамках тематичної класифікації реалій, які вживаються в англійських художніх творах, виокремлено такі групи:

1) побутові реалії: їжа та напої, наприклад: *“You can order classics such as Reuben sandwiches”*; знаряддя праці, наприклад: *“One find in particular captured the headline— a collection of 700,000-year-old flint tools discovered at Pakefield in Suffolk”*; грошові знаки, наприклад: *“The Lira was the fourth most popular currency last year, behind the euro, dollar and Australian dollar”*; транспорт, наприклад: *“At Dulles, by contrast, you have to take a shuttle to reach the main terminal”*[2, с. 5];

2) етнографічні і міфологічні реалії: етнічні і соціальні спільноти, наприклад: *“Hence, to find the earliest Britons, we need to look to our continental neighbours”*; божества, казкові істоти, легендарні місця, наприклад: *“Legends such as the one about The Seven Sisters were created about one of the most famous waterfalls”*;

3) реалії світу природи: тварини, наприклад: *“There are always fewer carnivores than herbivores, and look at the competition, there were lots of very successful predators around – lions, sabre-toothed cats, several species of hyenas, wolves”*; ландшафт, пейзаж, наприклад: *“Fjords are one reason why people visit Norway”*;

4) реалії державно-адміністративного устрою і суспільного життя: адміністративно-територіальні одиниці, наприклад: *“One find in particular captured the headlines – a collection of 700,000-year-old flint tools discovered at Pakefield in Suffolk”*; державні інститути, наприклад: *“Soak up the bird's eye view of the Treasury Department and the White House”*; суспільні організації, партії і т.п., їхні учасники, наприклад: *“In front of the sumptuous Opera House, knots of people under the chestnut trees argued in a series of mini Speakers' Corners”*.

5) ономастичні реалії: антропоніми, наприклад: *“Head to the breathtaking Getty Villa which is choc full of amazing antiquities and a number of works by Van Gough, admission is free”*; топоніми, наприклад: *“The legacy of Byzantium and Constantinople lives on in its palaces, museums, churches and mosques”*.

Відсутність повної й універсальної класифікації вказаного пласта лексики свідчить лише про те, що мова й національна культура є тісно взаємопов'язаними. У текстах художньої літератури відображається історична специфічність конкретної епохи, відтворюється національна картина світу. Художня література виступає одним із джерел експлікації національної ідентичності, яка характеризується психологічно зумовленою відокремленістю мовної спільноти та її індивідів. Це дозволяє авторові художнього твору показати національні особливості мовної спільноти, культурну спадщину нації та ідентифікацію її окремих представників [4, с. 6].

Англійська національна література відобразила особливості національного характеру англійців на рівні системи відтворюваних уявлень, зафіксувавши, таким чином, ряд базових для нього рис. Література, з одного боку, є способом відображення реальності яка формується, а з іншого боку, посилює і робить більш визначеним образ національного характеру, забезпечуючи тим самим відтворення стереотипів щодо нього. В історії британської художньої літератури через складність міжетнічних взаємодій спочатку вимальовувалися в більшій мірі національні характери етносів, що чинять опір домінуванню англійців (валлійців, шотландців, ірландців), підкреслювалися їх специфічні риси. Також в англійських текстах художнього стилю доволі часто зустрічається явище синонімії, яке по-різному трансформується в тих чи інших стилістичних фігурах мови.

ДЖЕРЕЛА ТА ЛІТЕРАТУРА

1. Абабілова Н. М. Відтворення реалій як перекладознавча проблема. *Філологічні науки*. 2014. С.9-12.
2. Авдєєнко Т. Лінгвокультурологічні особливості англійських мовних реалій. *Науковий журнал*. №1. 2014. 9 с.
3. Бойко Я. В. Лінгвопрагматичні аспекти перекладу культурно маркованої лексики в англійськомовних публіцистичних текстах. Дніпро: Дніпропетровський ВНЗ “Національний гірничий університет”. 7 с.
4. Герцовська Н. О. Реалія як лінгвістичне явище. Мукачево: Мукачівський державний університет. 7 с.
5. Зорівчак Р. П. Реалія і переклад (на матеріалі англійськомовних перекладів укр.прози). Львів: Вид-во при Львів. держ. ун-ті, 1989. 108 с.
6. Кирда-Омелян А. Г., Письменна О. О. Соціолінгвістичні реалії в мовленнєвому етикеті англійців. С.196-201.

Науковий керівник: кандидат філологічних наук, доцент Висоцька Г. В.

УДК 821.161.2'06-31.09:27-23

*Олександра Однолько
(Дніпро, Україна)*

ЕКСПЛІЦИТНІ ТА ІМПЛІЦИТНІ МОТИВИ СВЯТОГО ПИСЬМА В РОМАНАХ-НОВЕЛАХ Г. ТАРАСЮК «ТІКАЙМО, АДАМЕ, ТІКАЙМО...» ТА «ЛЮБОВ І ГРІХ МАРІЇ МАГДАЛИНИ»

У статті на матеріалі романів Галини Тарасюк «Любов і гріх Марії Магдалини» та «Тікаймо, Адаме, тікаймо...» розглянуто специфіку використання біблійних мотивів у просторі художнього твору, проаналізовано інтертекстуальні зв'язки з сюжетами Старого та Нового Заповіту.

Ключові слова: *інтертекст, образна система, алюзія, Біблія, Галина Тарасюк.*

In the article on the material of the novels Galina Tarasyuk «Love and sin of Mary Magdalen» and «Run away, Adam, run away...» deals with the specifics of the use of biblical motifs in the space of artistic work, analyzes intertextual ties with the plots of the Old and New Testament.

Key words: *intertextuality, imagery system, allusion, Bible, Galina Tarasyuk.*

Основними мотивами роману-новели Галини Тарасюк «Тікаймо, Адаме, тікаймо...» стали мотиви втечі безгрішних праведників від грішного світу й повернення їх до втраченого ще у предковічні часи раю. Головні герої: жінка, що віддала своє життя доньці, та її коханий Кирило Отоманюк, шістдесятирічний професор хімії, що вів «непорочне-кафедральне життя», – постають праведниками в аморальному сучасному світі й в якийсь момент вирішують полишити його, настільки він несуголосний їхнім натурам та душам. Кирило за все життя мав лише один гріх – прихильність до героїні, тобто роман поза шлюбом. Закохані свідомі свого гріха, головна героїня картає себе, називає старою блудницею. Однак в світлі того, що одруження Кирила на дочці професора заради посади й грошей було вчинком недостойним, від лукавого, проти Природи, себто Бога, то кохання справжнє, нелукаве, не стає гріхом перед Його очима. Чистота героїв засвідчується тим, що вони входять до раю, молодіють від джерельної води, тоді як міліціонер та двоє егерів не помічають ані райської краси полонини, ані зцілюються від пиття води. Про життя героїні в Бозі свідчать також її постійні звертання до Нього: «Господи, що зі мною?», «Боже-Боже...», «Що Бог не дає, то до ліпшого», «Як дасть Бог», «Слава Богу», «Боже, поможи».

Коли герої в якийсь момент розуміють, що прожили життя не так, як веліла їм душа та сумління, що їхнє життя було фальшивим та лукавим (лукавим також називають диявола, а отже це життя було богопротивне, як і противне самій їх людській чистій природі), то вирішують втекти від нього у життя нове, оновлене та чисте. Ця сюжетна перипетія апелює до двох старозавітних історій: втечу з грішного Содому праведника Лота, якому Бог наказав шукати рятунку *на горі* та історію іншого праведника, Ноя, що теж облишив сповнену грішниками землю, яку zalив всесвітній потоп, та врешті, по п'яти місяцях, пристав ковчегом *до гори*. Як і Лот з сім'єю, герої полишають сповнене грішниками місто уночі, а облишене місто заливає дощем, як під час сорокаденного потопу, при чому коли героїв силоміць повертають назад, в місті так само йде злива, тоді як на полонині, в раю, чудова погода. Топос гори, як безпечного місця, теж поєднує роман-новелу Г. Тарасюк із старозавітними історіями. Обидва ці мотиви прямо не згадані й не прописані в тексті, отже можна говорити про приховані алюзії на них.

Старозавітними є також образи Едему, райського дерева (райська яблунька — народна назва яблуні сливолистої), безгрішних Адама і Єви, як надалі називають себе герої, втраченого (двічі) раю. Власне ж символічна смерть (спочатку втеча від миру; пізніше їх вважають вбитими) та воскресіння героїв є новозавітними мотивами, адже праведники по смерті наслідують райське життя. Втікаючи від фальшивого існування, герої несвідомо піднімаються угору, все вище й вище, стають ближчі до Бога й справді на вершині, у піднебесі, знаходять свій Едем.

Цікавим прийомом стає стилізація тексту під Книгу Буття в момент, коли закохані вступають до Едему. Авторка використовує полісиндетон та інверсію, характерні для стилістики Біблії: «І так минув тиждень, а може, й два, і три, бо не рахували ми днів своїх...», «І буде в нас багато дітей, і багато онуків і правнуків, і будуть вони всі, я один, чесні і красиві, бо вільні, і буде так, і станеться, бо провидіння Господнє привело нас сюди, до цих живих джерел, на ці вершини земні» [2, с. 180]. Стилізація зменшується в епізоді арешту, зовсім зникає, коли закохані втрачають рай, коли їх силоміць повертають до міста, та відновлюється, коли вони повторно тікають на гору. Крім того, Г. Тарасюк посилює антитезу праведного й грішного, продовжуючи вживати біблійний стиль щодо Адама та Єви й уникаючи його при описі інших героїв.

Явним, хоч теж прямо не згаданим, тут є звернення до історії Ісуса Христа й самаритянки, яка подала Йому води та якій Він у відповідь обіцяв дати води, що стане джерелом вічного життя. Подібне джерело знаходять на вершині гори закохані й, скуштувавши з нього, скидають тягар облудного, лукавого життя та відмолоджуються, відновлюються тілесно та духовно. Із трьома переслідувачами, які вдираються до раю, такого дива не відбувається, що свідчить про те, що вони не мали Бога в серці, не були праведними.

Момент появи в Едемі міліціонера і єгерів та арешт нагадує появу стражів та арешт Ісуса в Гетсиманському саду, а віра одного з єгерів в існування цілющого джерела — момент, коли один із двох злочинців, розіп'ятих поряд з Ісусом, сказав, що вірить у Нього. Крім того, Єва звертається з молитвою до Бога й просить сили та терпіння, як просив їх Ісус вночі в Гетсиманському саду.

Підсумовуючи, можна сказати, що в романі-новелі «Тікаймо, Адаме, тікаймо...» є явно виражені, експліцитні біблійні старо- та новозавітні мотиви та приховані, імпліцитні, розраховані на детально обізнаного зі Святим Письмом читача.

До біблійної образності звертається Г. Тарасюк і в романі-новелі «Любов і гріх Марії Магдалини». Яблуневі сади, де любилися закохані головні герої на початку свого роману, є алюзією на сад райський, тож символічно, що коли в житті пари настають важкі часи, сад цей є вже знищеним, спаленим. Вогняна символіка відсилає до образу пекла. Так і в житті Ігоря та Магдалени райське кохання життя вдвох змінилося на пекло сімейних сварок і пекло радянської реальності. Тож образ втраченого раю, втраченого щастя й відчуття провини героїні за це (образ Єви) є одним із важливих у структурі роману. Раєм названо й отриману,

свою, власну квартиру закоханих у напівпідвалі. Говорячи про неї, героїня звертається до старозавітної образності: квартира ця для них немов малий ковчег, де можна перебути потоп. Радянська система передана також в образі свавільного державного Молоха. Про Молоха згадується в Старому Заповіті: це божество Ханаану й Палестини, якому зазвичай приносили в жертву людей.

Цікавим є зображення еволюції головної героїні за допомогою жіночих та чоловічих біблійних образів. Спочатку вона постає для художника Ігоря Борканя у період їхньої першої закоханості як Ліліт – демонія-спокусниця або ж перша жінка Адама згідно апокрифів. Тоді – як Марія-мати, яка хоче оберігати та захищати свою дитину, й таку любов до чоловіка Магдалена вважає єдиною справжньою. Потім – як Іуда Іскаріот, що зрадив Ісуса, коли спочатку пише донос на чоловіка, а пізніше відмовляє йому в прощенні й фактично штовхає до самогубства; так само, як Іуда, вона вішається по смерті зрадженого нею, проте її життя рятують сусіди. Ближче до кінця оповіді вона стає Марією Магдалиною – послідовницею й вісницею воскресіння Ісуса/Ігоря. І врешті стає його апостолом, посланцем, хоче грати месіанську роль, оповідати про життя, страждання, канонізувати мученика, ходити світом і славити його, щоб люди в Україні знали про нього. Крім того, протягом всього тексту наявний імпліцитний образ Єви, вже згаданий вище, коли під час перебування в лікарні Магдалена терзається провинною за втрачений рай, проте цей образ сполучається й більшою мірою заступається образом Іуди, який має схоже почуття провини.

Величезний пласт роману складає новозавітна образність, Євангеліє, а саме звернення до страстей (страждань) Христових – подій, що відбувались в останні дні життя Ісуса Христа. Вони починаються від Тайної Вечері. Кульмінацією стає розп'яття на хресті після арешту, суду та хресної дороги. Ще від першої згадки в творі про Ігоря Борканя («Ходім на *Його* могилу») стає зрозумілим порівняння шляху художника зі страдницьким шляхом Ісуса. Хронологічно історія Ігоря повторює події страстей Христових, проте в романі вони подані в ретроспективі після сцени, що нагадує день по воскресінні Ісуса, коли натовп хоче йти до *Його* гробниці. Майже всі ці події підкріплені відповідними цитатами з Євангелія, щоб увиразнити паралель між життям Ісуса та Ігоря.

Ісус Христос входить в Єрусалим. Цього фрагменту немає в тексті, проте є згадка про нього на вечірці, коли присутні дивляться на Ігоря закоханими очима, а за деякий час в тих очах буде щось зовсім інше. Так само коли Ісус в'їжджав в Єрусалим, натовп кричав йому «Осанна!», і цей же натовп за кілька днів кричатиме «Розіпни!»

Таємна вечеря. Такою є вечерка, на якій головні герої і знайомляться. Ігор піднімає з товаришами келиха, проте наголошує, що єдиним правдивим другом для нього є Мирослав Мотрин, що відразу наводить на думку про вірного Петра, який скоро зречеться свого Вчителя.

Гетсиманський сад, зрада Іуди, тридцять срібняків. Образ зрадника є троїстим, адже ним постають товариші Ігоря (Васько Острішок і компанія), які пишуть на нього доноси від заздрості; дружина, що двічі зрадила його; і сам Ігор говорить, що не хоче зрадити себе, піддатися радянській системі, служити їй чи продатися за кордон за тридцять срібняків – він хоче служити своїй Україні, жити тут і творити для неї. Загалом же мотив зрадництва є ключовим в зображенні тоталітарної системи.

Ісус перед первосвященниками. Первосвященники питаються, чи є Ісус Христос Богом, звинувачують *Його* у святотатстві. Тотожною є сцена у виставочній залі, скандал з картиною «Апокаліпсис», «Голгофа», «Жнива 33-го», судилище та крики, що Ігор – «очернитель наших святинь». Також ще до виставки Ігор називає підім'ятих системою художників фарисеями.

Відречення апостола Петра. Мирослав Мотрин не заступається за друга, він мовчить, коли всі на виставці дивляться на нього.

Суд Понтія Пилата над Христом також цілком не згадується, але наявна цитата, що Пилат знав, що *Його* зрадили від заздрості, так само, як сталося з Ігорем, якому заздрили менш талановиті товариші-художники.

Катування Христа, увінчання терновим вінком, хресна дорога, розп'яття на Голгофі – подальша доля Ігоря, якого починають цькувати й переслідувати за «антирадянщину». Промовистими є і новозавітні назви картин Ігоря – «Апокаліпсис», «Голгофа», в яких він правдиво зобразив радянську дійсність такою, як вона була, за що й був зацькований.

Воскресіння: Ісус воскрес із мертвих на третій день. Зацікавленість американця Косована й подальша посмертна слава ніби воскрешають Ігоря.

Вознесіння передано в символічній розмові Ігоря із людьми на землі. Як слушно зауважує Магдалена, вона не певна, що притягувало до її чоловіка людей: ідолопоклонство чи богошукання. Ця заключна сцена стилізована під біблійну оповідь. Ігор з неба радить орати, сіяти, копати криниці та розчищати джерела, бо істина не в поклонінні йому, а в тому, щоб кожна людина робила щось для загального блага, для розбудови України. Проте люди, що хотіли ідола, який все зробить за них, розчаровані й розлючено починають гукати: «Розіп'ясти його!» Так Ігор розуміє, що причина страждань і нещастя його країни не лише в її катах, а й в самих людях, що нічого не хочуть робили, а лиш чекають на диво.

Ще одним мотивом з Нового Заповіту є частина з Одкровення Іона Богослова. Коли на початку роману натовп зриває мітинг, викрикуючи звинувачення вбивцям Ігоря, це нагадує Магдалені картину чоловіка «День гніву». «Dies irae» – це також католицький гімн з богослужіння, що є частиною заупокійної меси, в тексті якого описується Судний день, коли праведні будуть обрані для успадкування раю, а грішники – скинуті до геєни огненної. Отже, цей епізод відсилає читача до біблійного образу Страшного суду чи Останнього суду, який буде звершений над людьми, щоб виявити праведників і грішників, нагородити перших і покарати других. У людській непокорі на мітингу бачиться майбутній крах радянської системи, майбутній день гніву для неї.

ДЖЕРЕЛА ТА ЛІТЕРАТУРА

1. Святе письмо в перекладі Івана Івановича Огієнка 1962 онлайн. URL: <https://bibleonline.ru/bible/ubio/> (дата звернення: 21.10.2021)
2. Тарасюк Г. *Любов і гріх Марії Магдалини*: Вибране. Поезія. Проза. Чернівці: Облдрук, 1995. 384 с.
3. Chase R. *Dies irae: A guide to Requiem music*. Lanham, Md.: Scarecrow Press, 2003, P. 509.

УДК 821.161.2'06-31.091

Олександра Однолько
(Дніпро, Україна)

ПОРЕВОЛЮЦІЙНА «ПАЛАТА №6» М. ХВИЛЬОВОГО

В статті досліджено проблему «зайвих людей» в «Повісті про санаторійну зону» М. Хвильового, суїцидальний дискурс зображення пореволюційної дійсності, інтертекстуальні зв'язки з повістю А. Чехова «Палата №6».

Ключові слова: розстріляне відродження, імпресіонізм, психологія, інтертекст.

The article analyzes the problem of «unnecessary people» in the «Story about the sanatorium zone» of Mykola Khvylovy, a suicidal discourse of the image of post-revolutionary reality, intertextual ties with the story of A. Chekhov «Ward №6».

Key words: executed renaissance, impressionism, psychology, intertext.

У «Повісті про санаторійну зону» (1924) М. Хвильовий звертається до теми «зайвих людей», які зрозуміли свою непотрібність по закінченні революції та непридатність до нового, мирного існування, без убивств та розстрілів (Майя, анарх) або героїчних подвигів

(Хлоня). Ще нещодавно вони завзято боролися за «нове життя», в якому нині, коли це нове життя таки настало, їм, як всі вони відчують, немає місця. І відмежована від світу санаторійна зона стає єдиним прихистком для розчарованих революційних діячів.

Тож у замиському санаторії зібралися різні люди, які болісно переживають крах колишніх ідеалів, лікуються від нервових розладів, отриманих за час служіння революції, і усвідомлюють марність власного існування. Місце це загальною атмосферою й розмовами більше нагадує божевільню, і автор, окрім іншого, акцентує також на цьому увагу перегуком із повістю «Палата №6» (1892) й навіть прямим натяком на чеховський твір («Ах, Боже мій! І сьогодні шоста палата? Де ж Майя?... Де ж, нарешті, анарх?... А-ах, Боже мій!»), розміщенням разом із нормальними персонажами напівбожевільних (дідок, Унікум) та зовсім божевільного Хоми, «санітарійного дурня». Таким чином читач може побачити всю градацію хворих: з чого вони почнуть і чим врешті закінчать.

«Нормальні» персонажі – Хлоня, анарх, Майя – є нормальними лише на вигляд. Всі вони мають душевну травму, їх серця споганені подіями революції. Вони надломлені, хоча зовні поведуться жваво й бадьоро, і лише ближче до кінця повісті знімають маски – всі троє виснажені й втомлені, а двоє з них кінчають життя самогубством. Крик дурня Хоми «О-о-о!», який неодноразово лунає над санаторійною зоною, систематично, як крик півня в селі, виражає та підсумовує загальний душевний стан пацієнтів шостої палати. Різниця між ними в тому, що Хома поводить себе невимушено, як дитина, тому кричить і стогне, коли має так потребу. Хлоня, анарх і Майя не кричать, вони тримають все у собі, лиш часом їх прориває на істерики або розмови, в яких вони намагаються вилити людині, якій довіряють, те, що їх гризе зсередини. Для Майї та Хлоні такою людиною стає анарх, а для анарха – медсестра Катря.

Як в А. Чехова палата № 6 призначена для душевнохворих, так само й в М. Хвильового в шостій палаті живуть пацієнти з хворими душами, хіба лише одні з них спалювали свої душі свідомо, інші – не знаючи того й не усвідомлюючи.

Хлоня – пестливе звертання до хлопця в українській мові. Наймолодшого хворого звать так, бо він ще хлопчик, дитина, «молокосос», крім того його, вочевидь, люблять інші пацієнти. Його називають «наш меланхолік». Він має поетичну душу, любить самотність, милується краєвидом із командної висоти, сходом сонця, ранком і захоплено переповідає свої враження анархові. Якби не революційні події, з нього міг би бути художник, поет чи інший митець. Анарх називає його «неспокійний юначе». В чому ж його неспокій? Хлоня палко ненавидить несправедливість, перший кидається карати людей за негідну поведінку, і в цьому, певно, першопричина його любові до революції та Леніна, які обіцяли всю несправедливість викоринити. Революційні події захоплюють його, а без них йому «скучно». Він сумує за тими подіями, які розбурхали його кров, немов перше кохання: «І я думаю, що моя епоха, як та прекрасна незнайомка, вискочила, схопила мене в обійми, затуманила мій мозок і раптом зникла. Я метнувся: де вона?... Але її вже немає!» Проте не лише за революцією, яка скінчилася, сумує юнак. За кілька місяців він встиг чотири рази збігати до ріки топитися. Не лише тому, що його вчителя й кумира вже немає на цьому світі. Він боїться, що всі старання революціонерів підуть марно, що «світова сволоч, що пролізе в святе святих, сховається там за його ім'ям і зробить із нього брудне знаряддя, яким і одкидатиме людськість назад». Тож Хлоня бореться за людський поступ, проти світової несправедливості, а що вона ще не зникла, він відчуває розчарування, а до того й страх, що все знову стане, як було, а може й гірше. І він нічого не може з тим вдяти, він знає, що він безпорадний проти цього, що усі його зусилля будуть даремні, як боротьба з вітряками. «І на чорта ж тоді я існую? – питає він себе. – Щоб битися з вітряками?» «І коли б я мав хоч крихту надії, що можу боротися з цією сволоччю, я був би безсмертним», – підсумовує він. Але надії цієї юнак не має, тому в Хлоні бувають істеричні напади (так його тіло виражає цей конфлікт між бажаним і дійсністю), тому він і бігає час від часу топитися й врешті таки потопає.

Інший хворий вже цілком дорослий чоловік, фізично розвинутий і схожий на ведмеда – сильний, могутній і волохатий, він справжній велетень. Проте в душі його така ж рана, як в

Хлоні, й на фізіологічному рівні про це освідчить його млява хода, загальна понурість й відстороненість. Із прізвиська анарх, зі спогадів і листа до сестри Клавдії з описами вільних степів Лівобережжя та з натяків Унікум можна здогадатися, що цей герой колись був анархістом-махновцем. «Унікум згадує Савонаролу, флорентійців, аскетизм, жах, ридання й т. д., і все це недвозначний натяк на анарха». Джіроламо Савонарола – флорентійський монах-домініканець, який у 1494 році проголосив Христа королем Флоренції і при підтримці Франції заснував Флорентійську теократичну республіку. Так само свого часу вчинив і Нестор Махно, створивши республіку вільних рад та ліберальних комун зі столицею в Гуляйполі. Анарх не хоче, щоб про його минуле дізналися, тому дуже нервує з появою Карно, відчуває до нього якусь незрозумілу ворожість, яка потім таки знайде під собою реальний ґрунт.

Анарх незадоволений з санаторійної публіки, він прагне самоти і є мрійником, як і Хлоня. «Краще він буде уважно дивитися на чисте прозоре небо і мріяти. І він мріє. Він бачить, як у небі росте хрустальна фортеця з неможливо синім фасадом, як по безкрайому горовому океані, починаючи свій повітряний путь від експериментальної ферми, пливуть білі барашки на своїх білорунних човнах». Ординатор санаторійної зони каже, що анарх має щось подібне до істерії. Самого ж героя дратує, що з ним щось негаразд, бо фізично він відчувається абсолютно здоровим, а про душевні недуги раніше не думав і не знав, що вони можуть зломити й знищити людину. Коли Катря співчутливо каже, що анарх колись одужає, це викликає у нього спалах гніву й люті. Вочевидь, він вважає себе здоровим, вважає, що з ним все гаразд, але, як пізніше запитує герой сам у себе, чому він не може покинути зону, чому не йде звідси? Тож підсвідомо анарх відчуває, що щось всередині нього дало збій і йому потрібне лікування, а також допомога друга, якої він шукає в Катрі.

Хвороба анарха теж виникла по революції, але має інший характер, ніж у Хлоні. «Коли хочете, тепер мене мучає ... свідомість того, що я і зайвий, і шкідливий чоловік. Раніш, в інші століття, були зайві люди, а тепер ці зайві не тільки зайві, але й шкідливі. Ми – останні з могок, остання фаланга зайвих людей», – говорить він до Катрі. А також, що «землі важко держати нас на своїх плечах», бо, передчуваючи свою остаточну загибель, ці зайві люди хочуть «вкусити когось за руку», як собака, якого хочуть вбити. Отже, він розуміє, що революція зробила з нього жорстоку, бездушну людину, тварюку, якій не місце в мирному житті.

Ця підсвідома думка про власну непотрібність і шкідливість потроху зростає, розгортається й перетворюється на напади душевної кризи. Тому анарх розуміє Майю, що перетворилася на таку ж дику тварюку, і зовсім не дивується, коли вона розкриває перед ним свою справжню сутність. Розуміючи дівчину, він в сцені на командній висоті навіть пропонує вгамувати її спрагу до вбивства собою, хоче принести себе в жертву («Годі я кладу цей терновий вінок на свою похилену голову і йду на Голгофу»). Анарх гадає тим допомогти їй і разом покінчити з власним безглуздим існуванням. Думки про самогубство обсядають його все більше, тож врешті він теж топиться в річці, як Хлоня.

Наступна хвора хворою себе спочатку теж не вважає, ба більше, вона гадає, що грає роль хижака, а не жертви. Вона кокетлива й жвава, вона вискакує з кущів малини, тоді як анарх поволі мляво виходить з них. З того, що вона знає французьку й латину, з її плеканих рук і зі спостережень уважної Катрі можна зробити висновок, що Майя з народження була дворянкою, але потрапила в горно революції і вийшла звідти іншою особою (анарх говорить про її злий язичок, а сама Майя каже, що знає життя). «Негарний смішок, що ним весь час сміялася Майя (була в тому смішку якась неприємна нотка)» має подвійну природу. Це й сміх її нової індивідуальності-чекістки, яким сміється і Карно, зверхній сміх хижака, й несвідоме проривання істеричного сміху старої індивідуальності, якій вкрай зле від нової ролі Майї та її способу життя.

Першим про те, що Майя звабниця, говорить дідок (вона виставляє оголену ногу або часом не носить білизни й мимохідь демонструє це), а далі й Хлоня, якому вона дорогою на командну висоту пропонувала поцілуватися. Майя відверто кокетує з усіма чоловіками й носить принаadne вбрання для певної мети. Вона чекістка, агент червоної охоронки, що

стежить і підслуховує, збирає інформацію про «ворогів народу», здає їх, а тоді цих людей розстрілюють в 24 години, про що Майя гордовито сповіщає анарха в одній із розмов. Вона звикла ставитися до свого тіла як до інструменту (тому дуже занервувала, коли анарх до неї збайдужів), вільно розповідає про велику кількість чоловіків, яких звабила й так дізналася їхні секрети («...за кілька років барикадних боїв я мала справу не з одним мужчиною і не з десятьма і, можливо, не з двадцятьма»), показує себе дуже цинічною. Проте в глибині душі їй так само болить, як й іншим хворим. Врешті вона не витримує й сповідається анархові, ніби бравуючи, а насправді страждаючи, бо коли він вдає, що не слухав її, на очах Майї з'являються злі сльози. Вона споганила своє тіло й душу й тепер сама собі огидна.

Ця підсвідома думка про осквернення себе поволі росте та переходить, як і в анарха, у напади душевної кризи. Майя стає мовчазна, анарх більше не чує від неї цинічних фраз. Він помічає, що з дівчиною твориться «щось надто неладне». Колишня її бадьорість зникає, «і тільки зрідка проривався тихий негарний смішок». Пізніше з нею стався істеричний напад («Я вимагаю, щоб ви мене виписали! – істерично кричала вона комусь. – В противному разі я й без вас найду дорогу!»), а коли Карно вирізав на обідньому столі слова про те, що вона розпусниця, Майя не може стримати плачу. Кинуті в обличчя слова пробуджують її свідомість, вона розуміє, на що перетворилася з вишуканої аристократки.

Ім'я Майї розкриває сутність душевних перетворень дівчини. «Це, здається, з індійських поем Рамаяна – богиня ілюзії...» Майя жила певними ілюзіями, крах яких надломив її і, певно що, в майбутньому вона скінчить так само, як анарх та Хлоня: «... вона частіш говорила про осінь і говорила, що осінь хоч і прекрасна, як цей хрустальний, що пройшов, кінець гомінкого літа, але осінь – тьма, і вона боїться її». Як Хлоня, Майя боїться того, що чекає її в майбутньому, боїться смерті.

В один із двох моментів щирості в суцільному потоці брехні та лицемірства дівчина говорить про душевний надлом пацієнтів санаторійної зони. «Вашій хворобі я тепер вірю, – сказала Майя. – Бо не тільки я, можливо, і *багато з нас захворіло на цю хворобу*. Але нашої хворобі ім'я не істерія, а... Як би це м'якше сказати... А... *entre chien et loup*». І далі вивертає перед анархом, який стає її сповідником, всю свою опоганену душу: «І знаєте, тоді *по-своєму* покохала вас. Бо я думала, що ви є справжній анарх. Я сподівалась, що ви мені дасте *декілька прекрасних хвилин*. І віддаватися вам, скажу щиро, було для мене щастям. Я знала, що моє тіло, моя ласка розв'яже вам язик і ви мені розкажете те, *чого я потребую*. Так! Я вірила в це: *до осені ви будете сидіти в підвалі!*.. Бо ж подумайте: *в цьому вся я*. Ви розумієте?»

Весь її монолог – аналіз власного осквернення, якого вона більше не може терпіти. Майя віддала в офіру революції найбільш коштовне – своє тіло й моральну чистоту. І робила вона це, як «ті ідіотки, які із спокійною душею йшли на вогнище...» Її ранив власна байдужість до людей, яких вона посилає на смерть, і що вбивство стало для неї звичкою. «Це вже не нетрі женської душі, а *це нетрі взагалі*. Я просто звикла висліджувати, доносити. І, оскільки до інших справ була постійна індиферентність і оскільки я завжди пам'ятала, що охоранці я віддала все, що могла, я не тільки полюбила цю справу, я просто – сто чортів! – *не можу без неї жити!*» Анарха ця сповідь не дивує, він спокійно вислуховує дівчину, бо раніше зізнався Катрі в подібному перетворенні. Майя зробилася зайвою й шкідливою, перетворилася на тварину, на щось між собакою та вовком, що прагне перед смертю вкусити: «І в її очах він побачив тваринну радість». Тож Майя спочатку може здатися палачем, але вона така сама жертва, як і решта хворих. Таким чином, підсумовуючи, можна сказати за цих трьох героїв, що всі вони є жертвами розгулу жорстокості революції й громадянської війни, жертвами комуністичної системи.

ДЖЕРЕЛА ТА ЛІТЕРАТУРА

1. УкрЛіб. Бібліотека української літератури. Українська література. URL: <https://www.ukrlib.com.ua/books/printit.php?tid=2736> (дата звернення: 30.09.2021)

ПСИХОЛОГІЧНІ ОСОБЛИВОСТІ ОСОБИСТІСНОГО РОЗВИТКУ МАЙБУТНЬОГО ПЕДАГОГА-ФІЛОЛОГА

У статті аналізуються психологічні особливості особистісного розвитку майбутнього педагога-філолога. Зазначається про важливість психологічного супроводу в особистісному розвитку майбутнього педагога-філолога, який допоможе розв'язати питання особистісного розвитку студента і формування його готовності до майбутньої педагогічної діяльності, що і є ключовими в теорії та практиці вдосконалення роботи сучасного закладу вищої освіти.

Ключові слова: особистісний розвиток, психологічний супровід, майбутній педагог-філолог, педагогічна діяльність, студент.

The psychological features of personality development of future teacher-philologist are analysed in the article. Marked about importance of psychological accompaniment in personality development of future teacher-philologist, that will help to untie the question of personality development of student and forming of his readiness to future pedagogical activity, that and is key in a theory and practice of perfection of work of modern establishment of higher education.

Keywords: *personality development, psychological accompaniment, future teacher-philologist, pedagogical activity, student.*

Професія педагога-філолога передбачає підвищені вимоги як до особистісних, так і до професійних якостей. Проте в сучасному освітньому просторі відчувається дефіцит психологічного ресурсу особистості педагога-філолога. Тому навчання у закладі вищої освіти має сприяти становленню майбутнього педагога-філолога, формуванню його здатностей, вмінь та творчо використовувати набуті знання. У зв'язку з цим значно підвищується значення психологічної освіти в особистісному розвитку майбутнього педагога-філолога, у допомозі їй при вирішенні життєвих проблем, самовизначенні та самореалізації.

Особистісне та професійне становлення є безперервним процесом розвитку майбутнього педагога-професіонала. Під цим процесом розуміється процес оволодіння майбутніми педагогами професійними знаннями, вміннями та компетенціями, необхідними для ефективної педагогічної діяльності й адаптації до освітнього простору. Це для кожного майбутнього педагога означає тісний зв'язок з педагогічною діяльністю. З цієї точки зору, цей процес є освоєнням педагогічної діяльності, процесом входження особистості в професійно-освітній простір і засвоєння досвіду, оволодінням стандартами і цінностями педагогічної спільноти, розвитком особистісних здатностей та педагогічних здібностей.

Питанням підготовки майбутніх педагогів-філологів займались мовознавці І. Білодід, Н. Бабич, В. І.Горбачук, Л. Мацько, В. Русанівський. Щодо проблеми особистісного розвитку, то набуває широкого опрацювання в роботах науковців психологів Л. Виготського, О. Леонтьєва, С. Рубінштейна, К. Роджерса, Г. Цукермана, Л. Зязюна, М. Савчина та ін. Особливого значення ця проблема набуває в контексті педагогічної діяльності та підготовки до неї.

М. Іконнікова[5] стверджує, що повинен бути особистісний підхід, який орієнтований на визнання особистості як головної мети навчання, визнання її унікальності, значущості її інтелектуальної та моральної свободи, створення умов для розвитку здібностей, самореалізації, самовизначення. Науковець акцентує на діяльнісному підході, спрямованого на таку організацію суб'єкта, в якій би він був активним у пізнанні, праці, спілкуванні, своєму особистісному розвитку. Поєднуючи ці два підходи, авторка підкреслює, що

особистісно-діяльнісний підхід до професійної підготовки педагогів-філологів слід розглядати в органічному зв'язку з особистісно-орієнтованим навчанням, яке спрямоване на вирішення ключових проблем гуманізації освіти, на підвищення престижу закладу вищої освіти з погляду ґрунтовності і професійності підготовки педагогів-філологів, на розвиток у студентів стійкого інтересу до пізнання, бажання та вміння самостійно вчитися, розвиватися, виховуватися, набувати нових знань.

Особистісне та професійне становлення, як професіоналізація у закладі вищої освіти є процесом самоактуалізації особистості в умовах навчально-професійної діяльності та спілкування, що спрямований на максимальну реалізацію власних можливостей та особистісно-професійних особливостей. Науковці розглядають цей процес як одну із сторін загальної соціалізації особистості майбутнього педагога. Вважають, що професіоналізація – це процес наближення стану професійної діяльності особистості до професіограми (об'єктивних характеристик професійної діяльності, напрацьованих суспільством), до еталону моделі [4].

На сьогодні школі потрібен педагог, зокрема, педагог-філолог з великим розумом, вчитель-патріот своєї держави з високим рівнем національної свідомості, вихований на засадах морально-духовних цінностей, знавець історії, культури, традицій рідного народу. Він повинен мати високий рівень здатності міркування, а від так буде професійна підготовка, широкий світогляд, педагогічні здібності, любити і поважати дітей, бачити в них особистість. Це має бути людина з педагогічним мисленням, здатна до творчості, ініціативи, сміливості, в центрі уваги якої буде виховання в учнів національної свідомості, безмежної любові до рідного краю, народу, його мови, культури.

М. Боришевський [2] стверджує, що духовно довершена особистість не тільки усвідомлює вирішальне значення моральності у між людських стосунках, у розвитку суспільства на гуманістичних засадах, але й активно утверджує моральне начало у повсякденному житті – у ставленні до інших людей, до себе самої, виявляючи такі особистісні риси як доброта, справедливість, співчутливість, доброзичливість, толерантність, щирість, сумлінність, повага до іншої людини, готовність їй допомогти, почуття власної гідності, самокритичність, принциповість.

І. Максимович [3] щодо особистісного розвитку педагогів-філологів висловив ряд актуальних і значимих навіть для сьогодення міркувань. Автор наполягав на необхідності використання мови і літератури як засобів виховання доброчесності. Так, І.Максимович видав „Алфавіт собраний, рифмами сложенный”, у якому в алфавітному порядку подано похвали святих, складені на основі життєписів та релігійно-моральних роздумів про життя, віру, надію, любов, всепрощення. Підкреслював, що словесник з-поміж інших педагогів у школі має бути терплячим і наполегливим, бути взірцем для учнів і таким чином сприяти розвитку їхніх талантів.

Вивчаючи майбутніми педагогами - філологами у закладі вищої освіти дисципліну «Психологія», допоможе розв'язати питання особистісного розвитку студента і формування його готовності до майбутньої педагогічної діяльності, що і є ключовими в теорії та практиці вдосконалення роботи сучасного закладу вищої освіти. М.Савчин [7] підкреслює важливість психологічного супроводу, який включає:

1) когнітивний компонент – уявлення про професію, знання про вимоги професії до особистості. Розвиток здорової свідомості: здатність людини пізнавати навколишній світ і саму себе за допомогою мислення та розуму, внаслідок чого формується інтелект особистості.

2) мотиваційно-ціннісний компонент включає позитивне ставлення до майбутнього фаху, засвоєння та оволодіння педагогічною діяльністю, мотиви професійного вибору, загальну гуманістичну спрямованість (інтерес до людей), сенсожиттєві орієнтації особистості, рівень і цілісність в професійній діяльності;

3) суб'єктно-особистісний компонент відображає розвиток процесів моральної самосвідомості (самопізнання, самоаналізу, самооцінювання, саморегуляції), рефлексивних

здібностей та професійно значущих якостей та здатностей особистості;

4) аксіологічний компонент включає ціннісно-смыслову регуляцію життєдіяльності, ціннісні орієнтації майбутнього педагога.

М. Іконнікова [5] пропонує такі підходи: аксіологічний, синергетичний, культурологічний, антропоцентричний, компетентнісний, системний, діяльнісний та особистісно орієнтований підходи.

Сучасний педагог – це людина, яка повинна володіти фундаментальними характеристиками любові, а саме, як стверджує науковець [3], її всезагальністю, жертівністю, терпеливістю, простотою, радістю, відсутність в ній гордині, ненависті та зла. Адже, школа – це своєрідний другий дім, а педагог – друга мама. Так, як є різні батьки, вони по різному дають свою любов дітям.

Науковець [6] стверджував, що розвиток особистості в студентські роки з боку відношення до професії так: «юний студент приходить у вуз, вважаючи, що обрана ним з тих чи інших мотивів майбутня справа є бажана для нього; якщо по закінченню вузу в нього буде відчуття, що і він потрібний цій справі, що вона стала для нього своєю, то це і буде свідчити про його психологічну особистісну зрілість як спеціаліста».

Одним із головних інструментів діяльності майбутнього педагога-філолога та формою репрезентації його професійної свідомості є мовлення, а мовленнєва компетентність є для педагога-філолога професійно важливою якістю. Як складова професійної компетентності вона характеризується комплексом знань, вмінь та навичок, що забезпечують можливість сприймати, розуміти й створювати тексти, які містять виражену специфічними засобами мови інформацію. Володіння мовленням, як найбільш активним засобом психологічного впливу, є важливим регулюючим механізмом професійної взаємодії педагога-філолога з вихованцями.

Отже, питання психологічних особливостей особистісного розвитку майбутнього педагога-філолога і формування його готовності до майбутньої педагогічної діяльності є ключовими в теорії та практиці вдосконалення роботи сучасного закладу вищої освіти. Здійснюючи психологічний супровід, педагог навчиться володіти особистісними здатностями, бути здоровою, моральною, духовною, цілісною особистістю, володіти системою домінуючих потреб та мотивів.

ДЖЕРЕЛА ТА ЛІТЕРАТУРА

1. Барабаш І. Формування професійної мовно-літературної компетентності майбутніх учителів-філологів як педагогічна проблема. *Проблеми підготовки сучасного вчителя*. 2014. № 10. Ч. 1. С. 152–157.
2. Боришевський М. Й. Духовність як міра довершеності особистості. Збірник наукових праць Інституту психології ім. Г.С.Костюка АПН України / за ред. С. Д. Максименка. Т. VIII, Вип. 6. Київ, 2006. С. 26-31.
3. Вознюк О. В., Дубасенюк О.А. Цільові орієнтири розвитку особистості у системі освіти: інтегративний підхід : монографія. Житомир : Вид-во ЖДУ ім І. Франка, 2009. 684 с.
4. Заміщак М.І. Психологічний супровід майбутніх педагогів як механізм формування в них особистісної професіоналізації. *Науковий вісник Херсонського державного університету. Серія "Психологічні науки"*. В.2, Т2, 2018. С.41-45.
5. Іконнікова М. Методологічні орієнтири професійної підготовки філологів. *Педагогічний дискурс*. 2016. Вип. 21. С. 46–52.
6. Леонтьев А.Н. Психологические вопросы формирования личности студента. *Психология в вузе*. 2003. № 1-2. С. 232-241.
7. Савчин М.В., Василенко Л.П. Психологічні засади організації особистісно-професійного зростання майбутнього педагога: навч. посібник. Дрогобич: РВВДДПУ ім. І.Франка, 2012. 24 с.

Науковий керівник: кандидат психологічних наук, доцент Заміщак М. І.

УДК 811.111'276(73)

Алевтина Шелякіна
(Київ, Україна)

ВЖИВАННЯ ЗООНІМІВ У НЕОФІЦІЙНИХ НАЗВАХ ШТАТІВ США: КОНОТАТИВНИЙ АСПЕКТ

У статті проведено лексико-семантичний та конотативний аналіз топонімічних прізвиськ штатів із зоокомпонентом, розглянуто мотиваційне підґрунтя надання певного прізвиська.

Ключові слова: зоонім, топонім, топонімічне прізвисько, вторинна номінація, конотативний аспект, мотиваційне підґрунтя тощо.

The article deals with the lexical-semantic and connotative analysis of the toponymic nicknames of the U.S. states with zoo-component. The motivational basis for giving a certain nickname is considered.

Key words: zoo-component, toponym, toponymic nickname, secondary nomination, connotative aspect, motivational basis, etc.

Вступ. У сучасній лінгвістиці власні назви є предметом активного дослідження. Їх вивчають з точки зору семантики, функціонування, етимології, когнітивної лінгвістики. Окреме поле дослідження в цьому ономастичному просторі становлять неофіційні географічні назви (прізвиська) із зоокомпонентом, які притаманні переважно американській культурі. В умовах поширення міжкультурних контактів і значної ролі англійської мови в цьому процесі збільшується необхідність правильного розуміння й вживання власних імен, що входять до цього лінгвокультурного поля.

Актуальність роботи. Актуальність питання, що розглядається, підтверджується багаточисельними розвідками сучасних науковців, які досліджують зооніми та їх похідні, що широко представлені як окремі одиниці, а також у складі стійких словосполучень, де вони можуть функціонувати як метафори. Особливо помітними є праці Ахманової О. А., Арутюнової Н. Д., Азнаурової Є. С., Бережної М.В., Буряк К.М., Добровольського Д. О., Коваленко О.В., Кузнецової І.В., Рзаєвої В.В., Уразметової А.В. та ін., в яких розглядаються семантичні, прагматичні можливості зоонімів та фразеологізми із зоокомпонентом.

Втім, в українській лінгвістиці вторинні географічні назви (прізвиська) із зоокомпонентом є недостатньо дослідженими.

Метою даної розвідки є провести лексико-семантичний та конотативний аналіз деяких топонімічних прізвиськ штатів США із зоокомпонентом, розглянути мотиваційне підґрунтя надання певного прізвиська.

Зоолексика, яка породжується із наших знань про навколишній світ, є емоційною, експресивною і тому чи не найяскравіше виражає особливості осмислення позамовної реальності, «...закріплюючи в мові саме ті образні висловлення, які асоціюються з культурнонаціональними еталонами, стереотипами, що при вживанні відтворюють менталітет, характерний для тієї чи іншої лінгвокультурної спільноти» [1, с. 32]. Крім того, усі зооніми мають антропоцентричний характер, оскільки метафоричні назви тварин, поєднуючи в одному образі природу та людину, приписують людям етичні, психічні або соціальні риси та характеристики поведінки через асоціації.

Однією з найважливіших ознак метафори є її здатність не просто описувати навколишній світ, а інтерпретувати й оцінювати його. Оцінка, яка є одним з компонентів конотації, закріплює в значенні слова інформацію про позитивне або негативне ставлення того, хто говорить, до позначуваного об'єкта. У загальному полі неофіційних географічних назв штатів США із зоокомпонентом можна виділити групи з позитивним та негативним оцінювальним значенням.

Наведемо приклади вторинних назв із позитивним оцінювальним значенням.

Штат Вісконсин має прізвисько *the Badger State* («штат борсуків»). Його походження пов'язане з економікою штату, зокрема видобутком свинцю, коли рудокопи, як борсуки, не тільки проводили більшу частину часу під землею, а й жили там. Борсуки – працювита, сильні та люті тварини. Такі саме риси приписували і шахтарям, які пишалися тим, що асоціювалися з таким звіром. Так вони стали «борсуками», а штат отримав своє прізвисько.

Штат Делавер, відомий як *Blue Hen State* (штат блакитного півня), був названий так на честь певної породи півнів, які мали пір'я сталевого, майже блакитного кольору, і вважалися бойовими птахами. В часи війни за незалежність солдати штату билися так відважно, що отримали прізвиська "*The Blue Hen's Chickens*" або "*Sons of the Blue Hen*". Це прізвисько стало популярним і вживалось і в часи Громадянської Війни, а згодом закріпилась за штатом, використовувалось в політичних кампаніях та публікаціях.

Штат Орегон отримав своє друге наймення *the Beaver State* («штат бобрів») не лише через велику кількість бобрів, що проживають на території штату, а також через працюючих жителів, яких називають *Beavers* («бобри»).

Офіційним прізвиськом штату Юта є *the Deseret State* («штат бджіл»). Слово *deseret* у значенні «бджола» було взято з «Книги Мормона». Прізвисько використовується як символ працюючості жителів штату, який був заснований мормонами у пустелі на березі Солоного озера. Його інша назва – *the Beehive State* («штат бджолиного вулика»).

До вторинних назв з негативним оцінювальним значенням належить прізвисько штату Арканзас *the Bear State* («ведмежий штат») через асоціацію із такими рисами його жителів, як грубість та нетактовність.

Цікавим прикладом є етимологія ще одного прізвиська штату Арканзас – *the Guinea Pig State* («штат піддослідних кроликів» або «штат морських свинок»). Ця вторинна назва уходить своїм корінням у часи Великої Депресії, коли президент Франклін Делано Рузвельт зі своїм урядом, намагаючись знайти шляхи подолання величезної кризи, розробили програму економічного розвитку «Новий Курс» (*the New Deal*). Цікаво, що штати не поспішали впроваджувати програму на своїх територіях, і найперший штат, який зробив це – Арканзас. Жителі штату настільки втомились від злиднів та безвиході, що більшістю голосів погодились взяти участь у експерименті, і штат відразу отримав прізвисько, яке вважалось дещо принизливим.

Gopher State «Штат ховрахів» – це зневажливе вторинне ім'я штату Мінесота. У степових сільськогосподарських районах штату смугастий ховрах був настільки поширений, що став справжнім лихом для Мінесотського фермерства [2, с. 70].

Прізвисько з негативною канотацією *Hog and Hominy State* («штат свиней і мамалиги») штат Теннессі отримав завдяки широкому виробництву кукурудзи і сала. Нині це прізвисько є застарілим і не відповідає реальному стану економіки штату [2, с. 78].

Презирливе прізвисько *Grasshopper State* («штат сарани») Канзас і його мешканці (*Grasshoppers*) отримали через розповсюджену на цій території сарану Скелястих гір, яка знищувала врожаї зернових не лише в Канзасі, а й прилеглих штатах.

Схожу канотацію та мотиваційне підґрунтя має прізвисько штату Небраска *Bug-eating State* («штат, що харчується кониками») та його мешканці (*Bug-Eaters*).

Ще одним прикладом, що має негативне оцінювальне значення, є *Mosquito State* («штат москітів») – прізвисько штату Нью-Джерсі, прибережні райони якого колись страждали від нашествия москітів. Нині це прізвисько є застарілим.

Отже, з наведених прикладів очевидно, що зооморфізми асоціюються з культурно-національними еталонами, стереотипами, які відтворюють менталітет, характерний для тієї чи іншої лінгвокультурної спільноти. Будучи засобом репрезентації характеристики людини через уподібнення її зовнішнього вигляду, особливостей поведінки, рис характеру до образу тварини, конкретні елементи зооморфного коду можуть виступати класифікаторами, що символічно описують людей, які живуть у певному штаті. Національна культурна специфіка залежить від того, які уявлення носій мови має про тварину в проекції на людину, які

фрагменти її досвіду були лексично зафіксовані, а також якою мірою ці фрагменти представлені у мові у вигляді ціннісних пріоритетів, образів або символів.

ДЖЕРЕЛА ТА ЛІТЕРАТУРА

1. Коваленко О.В., Рзаєва В.В. Функціонування зоосемізмів у фразеологізмах німецької та української мов. *Одеський лінгвістичний вісник*. 2013. Вип. 2. URL: <http://www.irbis-nbuv.gov.ua>
2. Томахин Г. Д. Америка через американизми. Москва: Высшая школа, 1999. 256 с.
3. Learn About the 50 States. URL: <https://www.netstate.com/index.html>
4. State Nicknames. URL: <https://statesymbolsusa.org/categories/nickname>
5. Delaware State Bird. URL: <https://statesymbolsusa.org/blue-hen-chicken>

ХІМІЧНІ НАУКИ / ХИМИЧЕСКИЕ НАУКИ

УДК 606:661.1

Катерина Коровка
(Київ, Україна)

АНАЛІЗ ТЕХНОЛОГІЙ ВИРОБНИЦТВА ІНСУЛІНУ ЛЮДИНИ

З огляду на щорічне збільшення кількості хворих на цукровий діабет, що потребують інсулінотерапії, надзвичайно важливим стає налагодження виробництва препарату інсуліну людини. Вибір оптимальної технології – ключовий етап, на якому базується подальша робота виробника лікарського засобу. На сьогодні більшість препаратів інсуліну людини отримують біосинтетичним методом. Сучасні дослідження спрямовані на пошук високоефективної технології, що характеризується підвищеним виходом цільового продукту, скороченням часу процесу виробництва і відносно невеликими фінансовими витратами. Велика увага приділяється також пошуку і підбору методів виділення і очистки інсуліну задля отримання продукту високої якості, що буде максимально безпечним для пацієнтів.

Ключові слова: *рекомбінантний інсулін, культивування штаму-продуцента, проінсулін, тільця включення, високоефективна рідинна хроматографія.*

Given the annual increase in the number of diabetics in need of insulin therapy, it is extremely important to establish the production of human insulin. The choice of the optimal technology is a key stage on which the further work of the drug manufacturer is based. Today, most human insulin drugs are obtained by biosynthetic method. Modern research is aimed at finding a highly efficient technology, characterized by increased yield of the target product, reducing the time of the production process and relatively low financial costs. Much attention is also paid to the search and selection of methods for isolation and purification of insulin to obtain a high quality product that will be as safe as possible for patients.

Key words: *recombinant insulin, culture of producer strain, proinsulin, inclusion bodies, high performance liquid chromatography.*

Відповідно до даних Міжнародної федерації діабету на 2019 р на діабет хворіють близько 463 млн. дорослих у світі. Тенденція збільшення кількості хворих свідчить, що до 2040 року кількість хворих на діабет у світі становитиме 700 млн [1].

Виходячи з того, що середня щоденна доза інсуліну в терапії цукрового діабету типу I лежить в межах 1.4 - 2.1 мг (40-60 МЕ). Легко підрахувати, що щорічна потреба в інсуліні становить ~ 11 тонн тільки для хворих на цукровий діабет I типу, і ця потреба щорічно збільшується на 3 - 4%. У зв'язку з цим проводяться інтенсивні дослідження, спрямовані на поліпшення методів виробництва інсуліну, отримання похідних з необхідними споживчими властивостями і вдосконалення засобів і способів її доставки.

За походженням розрізняють препарати інсуліну гетерологічні (тваринні – бичачий, свинячий) і гомологічні (людські - напівсинтетичні, біосинтетичні).

Тривалий час (з моменту відкриття в 1920 році) інсулін отримували, в основному, екстракцією з підшлункової залоз тварин. Оскільки молекули інсуліну свиней і людини розрізняються лише одним амінокислотним залишком, був розроблений напівсинтетичний метод зміни послідовності свинячого інсуліну з використанням ферментативної реакції транспептидації. Значний прогрес у виробництві інсуліну, як і інших терапевтичних білків, був досягнутий із застосуванням генно-інженерних методів для створення відповідних трансгенних мікроорганізмів.

На сьогодні інсулін людини можна виробляти чотирма способами:

1) повним хімічним синтезом (вважається неекономічним через недостатню розробленість);

2) екстракцією з підшлункових залоз людини (нестача сировини для масового виробництва обмежують застосування цього способу);

3) напівсинтетичним методом за допомогою ферментно-хімічної заміни в ланцюзі амінокислоти аланіну в свинячому інсуліні на треонін (напівсинтетичний інсулін). Недолік даного методу – постійна залежність виробництва від вихідної сировини (свиняча підшлункова залоза);

4) біосинтетичним способом за генно-інженерною технологією, згідно якої ген, відповідальний за синтез інсуліну, вбудовується в ДНК непатогенного мікроорганізму-продуценту. Отримані генно-модифіковані мікроорганізми синтезують проінсулін (не активна форма), який після ферментативного відщеплення С-пептиду перетворюється в активний інсулін (біосинтетичний або рекомбінантний, або генно-інженерний). Також важливою перевагою біотехнологічного методу є простота масштабування процесу. Основною проблемою даного методу є необхідність повного очищення кінцевого продукту від продуктів життєдіяльності використаних мікроорганізмів-продуцентів. З огляду на сучасні методи контролю якості гарантується висока якість біосинтетичних інсулінів людини.

У лікуванні хворих на цукровий діабет 1 типу рекомендовані препарати генноінженерних людських інсулінів, як найменш імуногенних і найбільш високоочищених інсулінів. Рекомбінантні людські інсуліни за своєю хімічною структурою повністю ідентичні інсуліну людини.

Отже, з урахуванням усього вищезазначеного, біосинтетичний спосіб є оптимальним для запровадження у виробництві.

Головний успіх генної інженерії полягає в розробці бактеріальних експресійних систем, зокрема на основі штам-продуцента *E.coli*, здатних виробляти великі кількості білка за допомогою технології рекомбінантних ДНК. Як правило, запас більшості білків, що мають потенційне клінічне або промислове значення, обмежується їх малою природною доступністю. У світлі цього здається очевидним використання даної технології як гаранта необмеженого запасу рекомбінантних білків. Так, в 80-і роки ХХ століття американською компанією Genentech розроблена технологія виробництва генно-інженерного інсуліну людини (ГІЛ), яка згодом була комерціалізована корпорацією Eli Lilly [2]. До лідируючих виробників ГІЛ відносяться такі фірми, як Eli Lilly (США), Sanofi-Aventis (Німеччина-Франція), Novo Nordisk (Данія).

В даний час робляться спроби підвищити ефективність процесу отримання інсуліну, однак високий рівень біосинтезу рекомбінантного білка в *E.coli* призводить до утворення нерозчинних і неактивних структур, які називають тілами включення (inclusion bodies, ТВ), в склад яких входять не тільки цільові рекомбінантні білки (РБ), але і ряд бактеріальних («баластних») білків. Тому для отримання цільового компонента в нативному вигляді потрібні певні кроки для розчинення таких структур, виділення з них білка і його ренатурації. Способи проведення цих процедур багато в чому визначають специфіку всього виробництва біофармацевтичних білків і мають істотний вплив на виробничі витрати.

З урахуванням основних досягнень сучасної діабетології і рекомендацій Всесвітньої організації охорони здоров'я європейські країни до 2001 року завершили перехід на використання людських інсулінів. У зв'язку з цим удосконалення способів отримання інсуліну з використанням методів ДНК-рекомбінантної технології є актуальним завданням над яким працюють дослідники у сьому світі.

Відомий спосіб отримання генно-інженерного інсуліну людини, що включає культивування штаму-продуцента *Escherichia coli JM109/pPINS07*, руйнування бактеріальних клітин дезінтеграцією, відділення тілець включення, що містять гібридний білок, їх розчинення в буфері, що містить сечовину і дитіотреїтолу, ренатурацію і очищення ренатурованого гібридного білка шляхом осадження домішкових сполук в 40%-ому ізопропанолі з наступною хроматографією на КМ-сефарозі, його послідовне розщеплення трипсином і карбоксипептидазою Б, при цьому продукти трипсинолізу хроматографують на СП-сефарозі, врівноваженій 0,03-0,1 М амоній-ацетатним буфером з елюцією білка лінійним

градієнтом хлористого натрію від 0 до 0,5 М в стартовому буфері, а отриману після розщеплення карбоксипептидазою Б фракцію інсуліну очищають методом обернено-фазової вискоєфективної рідинної хроматографії (ОФ ВЕРХ) з подальшою гель-фільтрацією [3]. До недоліків способу слід віднести використання значних кількостей сечовини і органічних розчинників на стадії очищення гібридного білка.

Інший спосіб отримання інсуліну людини, що включає культивування штаму-продуцента *Escherichia coli JM109/pPINS07* в промисловому ферментері обсягом 200-1500л, руйнування бактеріальних клітин дезінтеграцією, відділення тілець включення, що містять гібридний білок, їх розчинення в буфері, що містить 8 М сечовину і дитіотреїтол в протягом 10-12 годин, ренатурацію, розведення в 5-10-кратному обсязі 0,1 М Na-гліцинового буфера при рН 9-11 і 10-14°C, очищення ренатурованого гібридного білка після кислотного осадження і мікрофільтрації хроматографією на КМ-сефарозі, врівноваженою 0,05 М трисовим буфером з рН 7,0-7,5, елюювання гібридного білка вихідним буфером, що містить 0,25 М хлористий натрій і 1,5 М сечовину, послідовне розщеплення гібридного білка спочатку трипсином в співвідношенні трипсин:гібридний білок 1:(500-1000), а потім карбоксипептидазою Б в співвідношенні фермент:гібридний білок 1:(500-1000), при цьому проміжні продукти трипсинолізу хроматографують на СП-Сефарозі, врівноваженій 0,03 М амоній-ацетатним буфером рН 5,0, що містить 3 М сечовину, і елюцію білка лінійним градієнтом хлористого калію від 0 до 0,5 М в стартовому буфері. Отриманий після гідролізу інсулін очищають методом препаративної обернено-фазової вискоєфективної рідинної хроматографії, фракції з чистотою інсуліну не менше 98% об'єднують, осаджують 10% оцтовокислим цинком при рН розчину 6,3-6,5, осад центрифугують, розчиняють в 1 М розчині оцтової кислоти і піддають гель-фільтрації, а цільовий продукт кристалізують. До недоліків способу слід віднести багатостадійність процесу, пов'язану з роздільним гідролізом гібридного білка, використання великої кількості трипсину і карбоксипептидази Б і значних кількостей сечовини і розчинника на стадіях очищення продукту [4].

В патенті US5633350A [6] описано метод отримання генно-інженерного інсуліну людини, що включає культивування штаму-продуцента *Escherichia coli JM109 / pPINS07* до досягнення культурою оптичної щільності 30 ОЕ, руйнування клітин дезінтеграцією, відділення тілець включення, що містять гібридний білок, попереднє відмивання тілець включення, одночасне розчинення білка і відновлення дисульфідних зв'язків в буфері з 5-10 мМ дитіотреїтолу і 1 мМ ЕДТА протягом 3-7 годин, очищення регенерованого гібридного білка в одну стадію іонообмінною хроматографією, розщеплення гібридного білка спільним гідролізом трипсином і карбоксипептидазою Б при масовому співвідношенні гібридного білка, трипсину і карбоксипептидази Б 4000:(1-2):1, очищення інсуліну гідрофобною хроматографією з подальшою гель-фільтрацією і виділення інсуліну кристалізацією в присутності солей цинку [5]. До недоліків способу слід віднести низький вихід цільового продукту і велику тривалість процесу.

Винахід 2006 р., патент RU2322504С1 [5] вирішує завдання підвищення виходу інсуліну і скорочення тривалості процесу. Поставлене завдання вирішується за рахунок того, що в способі отримання генно-інженерного інсуліну людини, що включає культивування штаму-продуцента гібридного білка, що містить проінсулін людини, руйнування клітин дезінтеграцією, відділення тілець включення, що містять гібридний білок, попереднє відмивання тілець включення, одночасне розчинення білка і відновлення дисульфідних зв'язків в буфері з 5-10 мМ дитіотреїтолу і 1 мМ ЕДТА, ренатурацію і очищення ренатурованого гібридного білка іонообмінною хроматографією, розщеплення гібридного білка спільним гідролізом трипсином і карбоксипептидазою Б, очищення інсуліну гідрофобною хроматографією або обернено-фазовою вискоєфективною рідинною хроматографією з подальшою гель-фільтрацією і виділення інсуліну кристалізацією в присутності солей цинку. Як штам-продуцент використовують штам бактерій *Escherichia coli JM109/pPINS07*, ферментацію проводять до досягнення культурою оптичної щільності 15 ОЕ, ренатурацію здійснюють протягом 48 годин, а розщеплення гібридного білка проводять

спільним гідролізом трипсином і карбоксипептидазою Б при масовому співвідношенні гібридного білка, трипсину і карбоксипептидази Б 4000:0,6:0,9. Технічним результатом технології є підвищення виходу кінцевого продукту до 120-180 г фармакопейної субстанції інсуліну людини з 1000 л культуральної рідини в порівнянні з 50 г з 1000 л і скорочення часу проведення процесу на 24 години.

Таким чином, технологія тримання рекомбінантного інсуліну людини на сьогодні є перспективною та затребуваною. Інсулін, отриманий з використанням продуцента рекомбінантної *Escherichia coli* ідентичний інсуліну, що синтезується в організмі людини.

Для підвищення ефективності виробництва та якості препарату необхідною є розробка та удосконалення існуючих технологій виділення та очищення інсуліну, зокрема більшість досліджень зосереджені на методах виділення проінсуліну з тілець включень, та очищенні інсуліну, отриманого після гідролізу проінсуліну трипсином і карбоксипептидазою Б. Для очищення інсуліну використовують багатоступінчасті методи, що можуть включати іонобмінну, гідрофобну, обернено-фазову вискоефективну рідинну хроматографію, гель-хроматографію та кристалізацію в присутності солей цинку.

Розробка конкурентоспроможної вискоефективної технології отримання фармацевтичних препаратів інсуліну рекомбінантного та його аналогів, які відповідають сучасним стандартам якості, прийнятим як в нашій країні, так і за кордоном, є одним з важливих напрямків сучасної біотехнології.

ДЖЕРЕЛА ТА ЛІТЕРАТУРА

1. Diabetes facts & figures // International Diabetes Federation. URL: <https://www.idf.org/aboutdiabetes/what-is-diabetes/facts-figures.html>.
2. Eli Lilly and Company // Wikipedia. URL: https://uk.wikipedia.org/wiki/Eli_Lilly_and_Company
3. Патент RU2141531C1 Способ получения рекомбинантного инсулина человека Ю.Т.Калинин, Н.Н. Ураков, В.Т. Иванов, А.В. Степанов, А.И. Мирошников, В.Г. Гавриков, Д.И. Баирамашвили, И.А. Донецкий, В.Г. Коробко, Т.И. Костромина, В.А. Гуляев, М.А. Литвиненко, А.Н. Байдусь, В.И. Коробов, В.А. Красильников, Н.В. Борисов, Н.А. Шматченко, И.И. Воротникова, О.Г. Горкун, В.И. Дербышев, В.Н. Ноздрин, И.А. Дунайцев, М.Ю. Липин, И.И. Бекмуратова, В.А. Кобелева, А.П. Шепелин, М.Н. Мартовецкий, В.С. Федюкин, Л.И. Абросимова, опубл. 20.11.1999.
4. Патент RU2208637C1 Способ получения генно-инженерного инсулина человека А.А. Зинченко, Т.Д. Мелихова, Е.А. Нокель, Е.А. Гордеева, Д.Н. Толстов, А.В. Михалев, Т.И. Костромина, Д.И. Баирамашвили, А.И. Мирошников, В.Т. Иванов, опубл. 20.07.2003.
5. Патент RU2322504C1 Способ получения генно-инженерного инсулина человека Д. И. Баирамашвили, Д. А. Гусаров, В. Л. Давыдов, А. А. Зинченко, С. А. Косарев, В. А. Ласман, А. И. Мирошников, А. В. Михалев, Е. Д. Шибанова, опубл. 20.04.2008.
6. Патент US5633350A Method for the isolation and purification of vitamin K-dependent proteins. Inventor: Bernhard Fischer, Artur Mitterer, Friedrich Dorner. Current Assignee: Baxalta Innovations GmbH Baxalta GmbH Baxalta Inc, published 27.05.1997.

Науковий керівник: кандидат технічних наук, старший викладач Зубченко Л. С.

УДК 664.335.1

*Nargiza Sabirova, Muhayyo Haydarova, Nasriddinxuja Xudoyberdiyev
(Buxara, Uzbekistan)*

**BO'SHLIQLI SILIKAT G'ISHTNING KIMYOVIY VA FIZIK MEXANIK XOSSALARI,
KAMCHILIKLARI HAMDA ULARNI BARTARAF ETISH YO'LLARI**

Tajriba tadqiqotlari natijasida mahsulotning mexanik mustahkamlik ko'rsatkichiga ta'sir qiluvchi omillar belgilanib olingan va ularning ta'siri o'rganilgan.

Kalit so'zlar: silikat g'ishti, fizik-mexanik, ohak, fizik-kimyoviy, bo'shliqli g'isht.

As a result of experimental studies, the factors influencing the mechanical strength of the product were identified, and their influence was studied.

Keywords: silicate brick, physical-mechanical, lime, physicochemical, hollow brick.

Keyingi yillarda qurilish materiallariga bo'lgan talabning qondirish zaruratidan kelib chiqib, Respublikamizda keng tarqalgan xom-ashyolar asosida nisbatan arzon va qisqa vaqtlarda olish imkonini beruvchi ekspluatatsion xossalari yaxshilangan silikat g'isht olish texnologiyasini ishlab chiqish va sanoat miqyosida tadbiiq qilish o'z yechimini kutib turgan dolzarb masalalardan biri bo'lib turibdi.

Silikat g'isht-qurilish materiali, ko'rinishi va o'lchamlari jihatidan oddiy pishiq g'ishtga o'xshaydi. Tarkibi asosan sog' tuproqdan emas, kvarts qumi (90-92%) va so'ndirilgan ohak (8-10%) qorishmasidan tayyorlanadi. Silikat g'ishti, xumdonlarda pishirilmaydi, yuqori (200 atm.gacha) bosimda presslanadi, so'ngra avtoklavlarda 175° C qizigan bug'da 8 atm bosimda qotiriladi. Rangi-och kulrang rangli, o'lchami mm, 250x120x88, zichligi kg/m³, 2780-2800. Oddiy g'ishtlar singari binolarning faqat yer sirtidagi yuk ko'taruvchi devor va ustunlarini tiklashda ishlatiladi. Silikat g'ishti silliq va ko'rkam bo'lganidan ustidan pardozi berish talab etilmaydi.

Silikat g'ishtini fizik-mexanik, pardozbop-texnik va ekspluatatsiya xossalarini o'rganishda, zamonaviy fizik-kimyoviy tadqiqot usullaridan foydalanilgan va quyidagi natijalarga erishilgan. Ularga ko'ra g'isht namunalarining siqilishga bo'lgan mexanik mustahkamligining o'rtacha qiymati 50,07 MPa ni tashkil etadi.

1-jadval.

Bo'shliqli silikat g'ishtning siqilishga bo'lgan mexanik mustahkamlik chegarasi.

№	Namuna o'lchamlari, mm	Pressdagi ko'rsatkichi, kG	Siqilishga bo'lgan mexanik mustahkamlik chegarasi,MPa	Siqilishga bo'lgan mexanik mustahkamlik chegarasining o'rtacha qiymati, MPa
1	250x120x88	166400	31,50	30,00
2	250x120x88	156200	27,50	
3	250x120x88	157300	28,00	
4	250x120x88	159800	28,50	
5	250x120x88	159700	29,00	
6	250x120x88	165600	31,00	
7	250x120x88	166600	31,50	
8	250x120x88	166100	30,00	

Namunalarning egilishga nisbatan mexanik mustahkamlik chegarasi o'rtacha 30.00 MPa ga tengligini ko'rsatdi.

2-jadval.

Bo'shliqli silikat g'ishtning egilishga nisbatan mexanik mustahkamlik chegarasi

№	Namuna o'lchamlari, mm	Pressdagi kuch ko'rsatkichi, kg	Egilishga nisbatan mexanik mustahkamlik chegarasi, MPa	Egilishga nisbatan mexanik mustahkamlik chegarasining o'rtacha qiymati, MPa
1	250x120x88	780,00	21,06	19,47
2	250x120x88	635,18	17,15	
3	250x120x88	674,81	18,22	
4	250x120x88	710,37	19,18	
5	250x120x88	708,88	19,14	
6	250x120x88	790,00	21,33	
7	250x120x88	692,59	18,70	

Tajribalarda namunalarning muhim xossalariidan biri uning ishqalanishga nisbatan mexanik mustahkamlik chegarasi ko'rsatkichi bo'lib,3-jadvalda keltirilgan sinov natijalariga ko'ra,uning o'rtacha qiymati 0,49 g/sm² ni tashkil etadi.

3-jadval.

Bo'shliqli silikat g'ishtning ishqalanishga nisbatan mexanik mustahkamlik chegarasi.

№	Namuna o'lchamlari, mm	Ishqalanishga nisbatan mexanik mustahkamlik chegarasi, g/sm ²	Ishqalanishga nisbatan mexanik mustahkamlik chegarasining o'rtacha qiymati, g/sm ²
1	250x120x88	0,81	0,85
2	250x120x88	0,82	
3	250x120x88	0,81	
4	250x120x88	0,90	
5	250x120x88	0,88	
6	250x120x88	0,87	
7	250x120x88	0,86	
8	250x120x88	0,89	

Namunalarning fizik xossalari ularning suv shimuvchanlik,sovuqqa chidamlilik va zichlik ko'rsatkichlarini o'rganish borasida 4- jadvalda keltirilgan natijalarning o'rtacha qiymatlari,ularning bu xossalari tegishli davlat andozalari talablariga mos kelishini ko'rsatdi.

4-jadval.

Bo'shliqli g'ishtning fizik xossalari.

№	Ko'rsatkichlar	Olingan o'rtacha qiymatlar
1.	1 ta partiyadan olingan g'ishtlar soni, dona	8
2.	G'ishtning rangi	Och kulrang
3.	G'isht o'lchami, mm	250x120x88
4.	Zichligi, kg/m ³	2780-2800
5.	Suv shimuvchanligi, %	9,0
6.	Sovuqqa chidamliligi, sikl	35

Silikat g'ishtning ohak - shlakli va ohak - kulli turlari ham ishlab chiqarilib, ular oddiy silikat g'ishtdan o'zining zichligining kamligi va yahshi issiqlik izolyatsiyali hususiyati bilan farqlanadi. Shuning uchun kvarts qumi bilan birgalikda kimyo sanoati kullari va metallurgiya shlaklari ham foydalanilmoqda. Silikat g'isht avtoklavli bog'lovchi materiallar guruhiga mansub bo'lib, fuqaro va ishlab chiqarish binolarining devor ustunlariga terishda keng foydalaniladi. Ammo binolarning poydevorlariga, xumdonlarga, yuqori haroratda, kislotali va agressiv muhitli grunt suvlariga yaqin joylarda qo'llash mumkin emas.

Silikat g'isht ekologik toza mahsulot bo'lib, texnik iqtisodiy ko'rsatkichlari bilan gil tuproqli g'ishtdan quyidagicha afzalligi bor. Bitta g'ishtni ishlab chiqarish uchun 15-18 soat yetarli bo'lsa, gil tuproqli g'isht ishlab chiqarish uchun esa 5-6 kundan ortiq vaqt talab etiladi. Bu esa ish kuchini, energiya sarfini ikki baravarga va tan narxini 15-40 % pasayishiga olib keladi. Ammo silikat g'ishtning o'tga chidamliligi, kimyoviy mustahkamligi, sovuqqa chidamliligi, suvli muhitga mustahkamligi bir muncha past bo'lib, issiqlik o'tkazuvchanligi va zichligi bir muncha yuqori. Namli muhitda silikat g'ishtni qo'llash uning mustahkamligini pasayishiga olib keladi. Silikat g'isht quyidagi 250*120*65 mm, 250*120*88 mm o'lchamlarda ishlab chiqariladi. Yuqori sifatli va istemolchilarni talabiga mos qilib ohak - qumli, ohak - kulli va rangli silikat g'ishtni standart talablar asosida ishlab chiqarish yo'lga qo'yilgan.

Yangi qurilgan binolarni tashqi ko'rinishini maxsus rang beruvchi pigmentlar asosida bezash ishlarining olib borilishi, silikat g'ishtni har xil rangli turlarini ishlab chiqarishga asos bo'lmoqda. Shu o'rinda ilmiy adabiyotlarda bir qator ma'lumotlar borki ularda rangli silikat g'isht ishlab chiqarishga e'tibor qaratilgan. Bu ma'lumotlarda qo'llanilishi mumkin bo'lgan rang beruvchilar va ulardan foydalanish usullari ko'rib chiqilgan.

Silikat g'isht qum va ohakdan iborat kompozitsiya hisoblanib qoliqlangan massani avtoklavda gidrotermal ishlov berib pishirish hisobiga olinadi. Xozirgi paytda O'zbekistonda bo'shliqsiz keramik pishirilgan g'isht ko'proq ishlab chiqariladi. Biroq, shuni ta'kidlab o'tish kerakki, O'zbekistonda keramik pishirilgan g'isht uchun xomashyo resurslari amalda tugab bormoqda, chunki soz tuproqlarning benihoya katta maydonlari paxta va boshqa qishloq ho'jalik ekinlari bilan banddir.

Qaraqalpog'iston Respublikasida, shuningdek Navoiy, Buxoro va Xorazm viloyatida barxan qumlari zahiralari cheksizdir[10], boshqa turdagi xomashyolar taxchiligi sezilarli darajada bo'lib turgan ayni bir paytda barxan qumlaridan samarali foydalanib qurilish materiallari ishlab chiqarish hozirgi davr talabidir.

Sanoat miqyosida ishlab chiqarilayotgan silikat g'ishtning qurilish ishlarida foydalanishda ular asosida devorlarni terishda g'isht yuzasi o'ta silliq bo'lganligi bois ularni o'zaro ilashish kuchi pastligi bilan ajralib turadi. Shu boisdan silikat g'ishtdan qurilgan binolar seysmik aktiv zonalar uchun belgilangan №01-03-1996 sonli qurilish me'yoriy qoidalarida belgilangan talablarini qanoatlantirmasligi qayd qilingan.

Bu kamchilikni bartaraf qilish maqsadida Urganch qurilish materiallari zavodida 1990-1998 yillar davomida, "Ko'shko'pir silikat g'isht zavodi" MCHJda 2005-2013 yillar davomida bo'shliqli silikat g'isht olishga qaratilgan amaliy tadqiqotlar olib borilib 11 va 8 teshikli bo'shliqli silikat g'ishtning sinov namunalari olingan. Ammo bu tur g'isht olish massa tarkibiga kiruvchi qum zarrachalarining dag'alligi va o'tkir qirraligi bois qoliqlash instrumentini tez yemirilib ishdan chiqishiga sabab bo'lgan va uni tez-tez almashtirish iqtisodiy samarasiz deb topilgan. Shu o'rinda ilmiy adabiyotlarda bir qator ma'lumotlar borki ularda rangli silikat g'isht ishlab chiqarishga e'tibor qaratilgan. Bu ma'lumotlarda qo'llanilishi mumkin bo'lgan rang beruvchilar va ulardan foydalanish usullari ko'rib chiqilgan.

Sifatli va izolyatsion xossalari yaxshilangan ya'ni bo'shliqli silikat g'isht ishlab chiqarishda asosiy muammolardan biri bu qoliqlash plastinalarining tez emirilib ishdan chiqishidir. Bu muammoni echimiga bag'ishlangan bir qator manbalar mavjud. Bu manbalarda presslash qurilmalari, ularning ishlash tamoillari va presslash jarayonini samaradorligini oshirish usullari, presslash plastinalarini emirilish mexanizmi kabi masalalarga e'tibor qaratilgan. Ammo bu manbalarda qumlarning donachalarini dag'alligiga, ularni kamaytirishga kam e'tibor qaratilgan.

Olib borilgan taxlillarimizda bu haqda ma'lumot deyarli uchramadi.

Shular bilan bir qatorda silikat g'isht olish texnologiyasini ishlab chiqish, takomillashtirish va sanoat miqyosida keng tadbiq qilish borasida qator amaliy ishlar amalga oshirilgan. Xususan,

1. «Oxak-qum» tizimida silikat g'isht olishda barxan qumiga mexanik faollashtirilish uslubini qo'llash hisobiga uning dag'allik darajasini kamaytirish mumkinligi qayd qilingan. Xom ashyo kompozitsiyasiga avtoklavda ishlov berilganda komponentlarning gidratlanish jarayonida o'zaro ta'sirlashuv kinetikasi va mexanizmini yangi gidratli hosilalar shakllanish jarayonlarini maqsadli o'zgartirish orqali texnik-ekspluatasiya hossalari yuqori bo'lgan avtoklavda qotuvchi bo'shliqli silikat g'isht olishning ilmiy asoslangan uslubiy tamoyillari ishlab chiqildi.

2. Silikat g'isht tarkibiga shamol erroziyasiga uchragan mahalliy qumli soz tuproqlarni kiritish hisobiga (5-6%) qoliplash jarayonini osonlashishi, kompozitsiyaning dag'allik darajasi 2-3 marta kamayishi tadqiqotlar natijasida aniqlandi. Tajriba natijalarida vazni yengillashtirilgan g'isht namunalari (1 dona g'isht namunasi -3,8-4,1 kg); mexanik mustahkamligi- 29,5-30,50 kg/sm²; zichligi 2750-2800 kg/m³; rangi - kulrang; suv shimuvchanligi-9-11% ga teng bo'lgan mahsulot olishga erishilgan.

3. Tajriba tadqiqotlari natijasida mahsulotning mexanik mustahkamlik ko'rsatkichiga ta'sir qiluvchi omillar belgilanib olingan va ularning ta'siri o'rganilgan. Mahsulotning mexanik mustahkamlik ko'rsatkichi qo'llanilayotgan bog'lovchining maydalik darajasiga (sirt yuzasi 6820 sm³/g) va bog'lovchi miqdoriga, qo'llaniladigan qum donachalarining shakli dumoloq yassi yuzali bo'lgan xolatda va qoliplash namligi 6% bo'lganda ijobiy natijaga erishish mumkinligi qayd qilingan.

4. Keng tarqalgan xomashyo - barxan qumlari asosida tannarxi arzon, № 01-03-1996 sonli qurilish me'yoriy qoidalariga seysmik bardoshlik talablariga to'liq javob bera oladigan qurilish ashyosi ishlab chiqarishning texnologik sxemasi va olishning texnologik reglamenti ishlab chiqilgan. Laboratoriya tadqiqotlaridan olingan natijalar «Qo'shko'pir silikat g'isht zavodi» MCHJ korxonasida sinovdan o'tkazilgan va tegishli dalolatnoma rasmiylashtirilgan va iqtisodiy samarador ishlanma sifatida e'tirof etilgan.

FOYDALANILGAN ADABIYOTLAR RO'YXATI

1. Боженев П.И. Технология автоклавных материалов. Л.: Стройиздат, 1988. 367 с.
2. Красный И.М. Плотные известново-песчаные и цементно-песчаные автоклавные бетоны. Москва: Стройиздат, 1988. 112 с.
3. Рахимов Р.А. Силикат ашёлари.
4. Гулинова Л.Г., Торчинская С.А., Скатынский В.И. Цветные силикатные материалы и изделия автоклавного твердения. Киев: Госстройиздат, 1957. 116 с.
5. Троцко Т.Т., Барановский В.Б. Цветной силикатный кирпич. Киев: Буд1вельник, 1977. 87 с.
6. Madaminov D.Q. Bo'shliqli silikat g'isht ishlab chiqarishning ilmiy asoslarini yaratish. Akademik darajasini olish uchun yozilgan dissertatsiya. Urganch, 2015.

МЕДИЧНІ НАУКИ / МЕДИЦИНСКИЕ НАУКИ

УДК 616.8-013.395-018.46-097:616.15532/.37

*Наталья Волкова, Анастасия Гордиевич, Гинд М'Гиль
(Минск, Беларусь)*

ПРЕДВАРИТЕЛЬНЫЕ РЕЗУЛЬТАТЫ ТРАНСПЛАНТАЦИИ АЛЛОГЕННЫХ МЕЗЕНХИМАЛЬНЫХ СТВОЛОВЫХ КЛЕТОК ПРИ РАССЕЯННОМ СКЛЕРОЗЕ В БЕЛОРУССКОЙ ПОПУЛЯЦИИ

В статье рассмотрены проблемы трансплантации аутологичных и аллогенных мезенхимальных стволовых клеток при рассеянном склерозе. Изложены результаты предварительных исследований пересадки аллогенных мезенхимальных стволовых клеток пациентам с данной патологией.

***Ключевые слова:** рассеянный склероз, мезенхимальные стволовые клетки, клеточная терапия, аллогенная трансплантация.*

Problems of transplantation of autologous and allogeneic mesenchymal stem cells in multiple sclerosis have been reviewed in this article. The results of preliminary studies of transplantation of allogeneic mesenchymal stem cells into patients with this pathology have been presented in the given article.

***Keywords:** multiple sclerosis, mesenchymal stem cells, cell-based therapy, allogeneic transplantation.*

Рассеянный склероз (РС) – мультифакториальное, аутоиммунное, воспалительное, демиелинизирующее хроническое заболевание ЦНС, проявляющееся многоочаговой неврологической симптоматикой и имеющее в типичных случаях на ранних стадиях ремиттирующее течение [1, с. 489]. РС характеризуется нарушением баланса между регуляторными и потенциально миелин-реактивными клонами Т-лимфоцитов. В мире этим заболеванием страдает более 2,5 млн человек. Через 10 лет от начала заболевания 30-37% пациентов способны передвигаться только с посторонней помощью, 50% - имеют трудности в выполнении профессиональных обязанностей.

Основной мишенью терапевтических опций у пациентов с РС является воздействие на иммунную систему с целью подавления воспалительного процесса, который приводит к демиелинизации [2, с. 264]. Использование препаратов, изменяющих клиническое течение РС (ПИТРС), таких как интерфероны (бетаферон, авонекс, ребиф), глатирамера ацетат (копаксон) и др., проводится длительно, связано с большими финансовыми затратами. У 40% пациентов, на фоне терапии ПИТРС отмечается хороший эффект, у 40% - сомнительный результат, 20% пациентов с РС не отвечают на лечение.

В качестве технологии терапии РС рассматривается применение трансплантации мезенхимальных стволовых клеток (МСК), так называемая «клеточная терапия» [3, с. 51]. МСК представляют собой негематопозитические мультипотентные и самообновляющиеся клетки-предшественники, способные дифференцироваться в разные клоны при определенных условиях. Клинические испытания подтвердили безопасность как аутологичного, так и аллогенного введения МСК [4, с. 251]. Имеется ряд исследований, в которых изучалась эффективность использования аутологичных МСК, в то время как о применении аллоМСК при РС имеются лишь отдельные сообщения [5, с. 46].

Цель исследования – на основе изучения иммуномодулирующих свойств аллогенных мезенхимальных стволовых клеток разработать технологию патогенетической терапии пациентов с рассеянным РС с использованием пересадки клеточных культур.

Объект исследования – пациенты с РС, которым проводится пересадка аллоМСК.

Дизайн клинического исследования – открытое, проспективное, когортное.

Материал и методы исследования

Диагноз «рассеянный склероз» верифицировался на основании критериев McDonald et al. в редакции 2017 года. В исследование рекрутировано 7 пациентов с РС. Клинико-демографическая характеристика пациентов представлена в таблице 1.

Таблица 1. Клинико-демографическая характеристика пациентов с РС (n=7)

Параметр	Пациенты с РС
Количество пациентов	7
Пол, ж/м	0/7
Возраст, лет	33,6±6,9
Длительность заболевания, лет	4,7±2,6
EDSS на этапе скрининга, баллы	3,5 [2,5; 6]

Примечание: ¹ $M \pm tm_M$; ² Me [межквартильный интервал]

Использовались следующие методы исследования:

1. Метод клинического наблюдения с оценкой степени выраженности неврологической симптоматики по шкале EDSS.

2. Метод нейровизуализации (МРТ) головного мозга с внутривенным введением парамагнетика гадолиния (препарат Омнискан) в дозе 20-40 мл.

3. Иммунологические исследования.

Аллогенные мезенхимальные стволовые клетки были выделены по стандартной методике из жировой ткани доноров, полученной при проведении операции мультиорганного забора. Все доноры имели отрицательные результаты тестирования на следующие инфекционные агенты: ВИЧ, гепатит В, гепатит С, сифилис. В процессе культивирования клетки исследовали на цитомегаловирус и вирус простого герпеса человека методом ПЦР. Для подтверждения принадлежности клеток к мезенхимальным стволовым была проанализирована экспрессия маркеров клеточной поверхности методом проточной цитофлуориметрии. Мезенхимальные стволовые клетки жировой ткани характеризовались высоким уровнем стромально-ассоциированных маркеров (CD90,CD105,CD13,CD44,CD9) и отсутствием экспрессии CD14,CD45,HLA-DR,CD34). При подготовке биомедицинского клеточного продукта (БМКП) контроль стерильности проводили на автоматизированном анализаторе VasT/ALERT 3D (Франция) с использованием факультативно-анаэробных сред на основе стриптиказо-соевого бульона.

Результаты и их обсуждение

Проведено совместное культивирование мононуклеаров периферической крови (МПК) пациентов с РС с аллоМСК в условиях митогенной и миелин-специфической стимуляции с последующей оценкой пролиферативного потенциала CD3+Т-лимфоцитов. Установлено, что степень выраженности иммуносупрессивного действия аллоМСК на миелин-индуцированную пролиферацию Т-клеток статистически значимо не отличается по сравнению с аналогичным показателем митоген-стимулированной пролиферации ($k_{pMOG}=31,8$ (14,2 ÷ 47,4)% и $k_{ФГА} = 38,5$ (30,8 ÷ 46,5)%, соответственно). Для оценки возможности дальнейшего использования биомедицинского клеточного продукта аллогенных МСК (БМКП аллоМСК) *in vitro* для пересадки установлен предел референтного интервала значений коэффициента супрессии аллоМСК ФГА-индуцированной пролиферации Т-клеток ($k \geq 31,2\%$), при которых целесообразно введение аллоМСК пациенту с РС.

Из Банка МСК, функционирующего на базе ГУ МНПЦ ХТ и Г на основании оценки вышеуказанного коэффициента было отобрано 4 образца МСК, обладающих достаточными иммуносупрессивными свойствами. Характеристика образцов ЖТ, а также количество выделенных клеток представлены в таблице 2.

Таблиця 2. Характеристика образцов ЖТ пациентов с РС

№ образца	Объем образца, мл	Количество клеток исходной популяции, $\times 10^6$	Посевная концентрация, $\times 10^3/\text{см}^2$
1	100	151,2	672
2	100	253,2	1125
3	85	115,5	770
4	100	143,0	817

Длительность культивирования первичных культур МСК ЖТ составила 9-11 дней, что соответствует нормальной пролиферативной активности клеток из ЖТ здоровых доноров. Посевная концентрация варьировала от 672 до $1125 \times 10^3/\text{см}^2$. В ходе исследования был проведен морфологический анализ 4 культур МСК ЖТ, полученных от доноров с констатированной смертью мозга.

Культуры МСК ЖТ представляли собой фибробластоподобные клетки, адгезированные к пластику, что соответствует морфологическим характеристикам МСК. В процессе культивирования популяции аллоМСК становились более гомогенными (рисунок 1), что подтверждалось также иммунофенотипически.

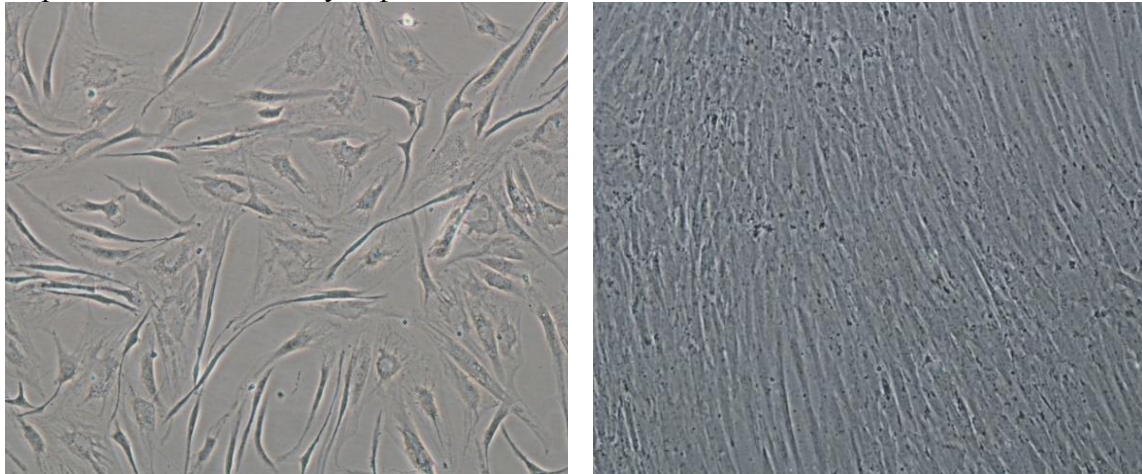

А) МСК ЖТ Р₁

Б) МСК ЖТ Р₃

Рис. 1. Морфологические изменения МСК ЖТ №2, ФК, $\times 100$

В результате исследования были отобраны культуры МСК с наиболее высокими коэффициентами супрессии антиген-неспецифической пролиферации Т-лимфоцитов ($k \geq 31,2\%$), из которых было подготовлено 3 БМКП с коэффициентами $k=62,6\%$, $k=84,1\%$, $k=76,4\%$. Показатели клеточности составляли соответственно $176,3 \times 10^6$, $167,5 \times 10^6$, $188,5 \times 10^6$.

Полученные аллоМСК были введены путем внутривенной инфузии 3 пациентам с РС. Непосредственно после пересадки аллоМСК и за время наблюдения в раннем посттрансплантационном периоде осложнений не отмечалось.

Отсутствие оптимальных протоколов лечения РС, направленных на селективное подавление аутореактивных клонов Т-лимфоцитов и восстановление поврежденных участков ЦНС, обуславливает возрастающий интерес исследователей к использованию МСК для терапии РС [8, с. 2096]. МСК могут быть выделены из различных тканей организма, включая костный мозг и жировую ткань, обладают выраженными как *in vitro*, так и *in vivo* иммуномодулирующими и нейропротективными свойствами, а также способны индуцировать паракринные эффекты [7, с. 1210].

Проведен ряд исследований, продемонстрировавший безопасность и эффективность пересадки аутологичных МСК у пациентов с РС, а также их способность мигрировать в ЦНС при внутривенном и интратекальном введении [6, с. 377]. Вместе с тем аллогенная пересадка

МСК при РС изучена в значительно меньшей мере, хотя обладает рядом потенциальных преимуществ перед аутологичной:

- вероятно, лучшие иммуномодулирующие, тканепротективные и репаративные свойства аллогенных клеточных культур по сравнению с аутологичными, полученными от пациентов с аутоиммунными заболеваниями к которым относится РС;
- возможность использования аллогенной пересадки МСК у пациентов среднего возраста, у которых снижается терапевтический потенциал аутологичных стволовых клеток;
- отсутствие ограничений в заборе клеточного биоматериала имеющих при трансплантации аутологичных мезенхимальных стволовых клеток: фаза обострения заболевания, использование глюкокортикостероидов и других иммунодепрессантов;
- применение у пациентов, у которых не удалось получить достаточное количество аутологичных МСК из-за особенностей строения костного мозга;
- лучшие возможности в подборе оптимальной дозы стволовых клеток;
- отсутствие необходимости проведения инвазивной процедуры – трепанобиопсии.

Таким образом, клеточная терапия РС с использованием трансплантации аллогенных мезенхимальных стволовых клеток позволит снизить инвалидизацию и улучшить качество жизни пациентов с данным заболеванием.

ИСТОЧНИКИ И ЛИТЕРАТУРА

1. Фридман М. С., Селхен Д., Прат А., Джакомини П. С. Лечение рассеянного склероза: начало лечения, модификация и секвенирование. *Can J Neurol Sci.* 2018. 45: 489–503.
2. Зафранская М. М. Мезенхимальные стволовые клетки: иммуномодулирующие свойства и обоснование их применения для клеточной иммунотерапии рассеянного склероза: дис. ... д-ра мед. наук: 14.03.09. Минск, 2016. 264 с.
3. Кривенко С. И., Усс А. Л., Дедюля Н. И. Опыт и перспективы клинического применения мезенхимальных стволовых клеток. *Проблемы здоровья и экологии.* 2011. Прил. № 2. С. 51–54.
4. Коэн Дж. А. Трансплантация мезенхимальных стволовых клеток при рассеянном склерозе. *J Neurol Sci.* 2013. 333 (0): 43–49.
5. Федулов А. С., Борисов А. В., Зафранская М. М., Марченко Л. Н., Кривенко С. И., Качан Т. В., Далидович А. А. Клеточная терапия рассеянного склероза. Минск: Никтаграфикс Плюс, 2018. 251 с.
6. Джакоппо С., Браманти П., Маззон Э. Трансплантация мезенхимальных стволовых клеток, полученных из нетрадиционных источников: инновационный подход к терапии рассеянного склероза. *Archivum Immunologiae et Therapiae Experimentalis.* 2017. 65: 363–379.
7. Сундин М., Рингден О., Сундберг Б., Нава С., Готерстром С., Ле Блан К. После трансплантации реципиентам аллогенных гемопоэтических стволовых клеток аллоантитела против мезенхимальных стромальных клеток отсутствуют, но присутствуют антитела против фетальной телячьей сыворотки. *Haematologia.* 2007. 92: 1208–1215.
8. Дондерс Р., Ванхеусден М., Богие Дж. Ф. Стволовые клетки человеческого Вартонова студения проявляют иммуномодулирующие свойства и временно улучшают экспериментальный аутоиммунный энцефаломиелит у крыс. *Трансплантация клеток.* 2015. 24: 2077–2098.

*Mihaela Popa, Lilia Beschier
(Chișinău, Moldova)*

ÎNVĂȚĂMÂNTUL LA DISTANȚĂ PRIN PRISMA SĂNĂTĂȚII ELEVILOR

*„Școala trebuie să urmărească tot timpul ca tânărul
să părăsească băncile ei nu ca specialist,
ci ca o personalitate armonioasă”
Albert Einstein*

Tehnologia joacă astăzi un rol important în societate, datorită progreselor rapide. În timp ce dispozitivele informaționale și de comunicare au adus schimbări pozitive în lume, din cauza utilizării excesive, există tot mai multe dovezi și pentru impactul negativ al acestora asupra organismului uman. Conștientizarea acestui fapt, în aceste condiții, poate furniza date importante asupra deciziilor și acțiunilor voluntare care ne afectează sănătatea și motiva spre crearea unor obiceiuri sănătoase și o relație echilibrată cu tehnologia, determinând-o să lucreze în favoarea noastră și nu invers [1,3].

Cuvinte-cheie: *tehnologie, dispozitive informaționale și de comunicare, organismul uman, impact, sănătate.*

The technology plays an important role in society today, because of its quick progress. While information and communication devices have brought positive changes in the world, due to excessive use, there are more and more facts about their negative impact on the human body. The awareness of this fact, in these conditions, can provide important data on voluntary decisions and actions, that affect our health and motivate us to create healthy habits and a balanced relationship with technology, dererminating it to work in our favor and not the other way around.

Keywords: *technology, information and communication devices, the human body, impact, health.*

Cea mai nouă tendință în învățământ, cunoscută și apreciată ca cea mai de dorit de până acum, este învățământul electronic. Fiind reprezentat de interacțiunea dintre procesul de predare – învățare și tehnologiile informaționale, în acest moment este mai mult decât un concept, este parte din învățământul actual, în condițiile pandemiei de COVID-19. [2]

La începutul lunii aprilie 2020, închiderea școlilor în cele 194 de țări a afectat circa 1,6 miliarde de elevi la nivelurile de învățământ preșcolar, primar, gimnazial și liceal, reprezentând 90% din totalul elevilor încadrați în sistemul de învățământ. Studiarea online a devenit un adevărat colac de salvare pentru învățământ, întrucât instituțiile tind să minimizeze posibilitatea transmiterii comunitare a virusului. [6]

La data de 11 martie 2020 autoritățile moldovenești au închis toate școlile ca măsură de răspuns la epidemia COVID-19. Aproximativ 434.000 elevi din toate instituțiile academice la toate nivelurile au fost nevoiți să stea acasă, iar școlile au fost autorizate să ofere oportunități de învățare la distanță. [7]

Utilizarea tehnologiei informaționale și comunicaționale (TIC) pentru asigurarea continuității învățământului la distanță a devenit prioritatea de bază a sistemului de învățământ în Republica Moldova.

Cu o rată de 79,9% acoperire cu internet în Republica Moldova în 2019 (valoare considerabil redusă comparativ cu rata de penetrare de 90% în UE în anul 2019), învățământul la distanță s-a dovedit a fi o sarcină dificilă pentru 16,000 elevi (4,8% din total) și 3000 profesori (10,6% din total) care nu au acces la tehnologia TIC (laptop, tabletă sau acces la internet). [7]

Trecerea la învățarea online în contextul pandemiei de Covid -19 cu utilizarea intensă a dispozitivelor electronice își lasă amprenta asupra sănătății elevilor. Mai jos enumerăm câteva din ele:

Suprasolicitarea SNC și afectarea sănătății mintale. După cum a fost demonstrat și în contextul crizei actuale, recurgerea la mijloacele digitale poate determina profesorii, elevii și părinții să se simtă supraîncărcați, confuzi și stresați, fapt care poate cauza mai multe probleme de sănătate mintală, un nivel ridicat al violenței în familie.

Suprasolicitarea digitală a ochilor. Omenirea, în special elevii și studenții, nu au fost pregătiți pentru tot ce înseamnă online. În afară de laptop, tabletă și PC, foarte mulți tineri lucrează de pe telefon. Telefoanele sunt foarte aproape, au ecrane mici și solicită extraordinar de mult ochii. Toată această solicitare, adunată timp de săptămâni, luni duce la un sindrom de stres ocular. Această afecțiune este numită *Stres Ocular Digital*, care dă simptome subiective cum ar fi: *înroșirea ochilor, iritație, lăcrimare, mâncărime, vedere încețoșată*. [5]

Probleme la nivelul mușchilor, oaselor și articulațiilor. Există studii care demonstrează că utilizarea dispozitivelor digitale pentru o perioadă îndelungată poate provoca probleme la nivelul coloanei vertebrale, mușchilor, oaselor și articulațiilor sub formă de *scolioză, cifoză, hernie de disc* etc. [5]

Promovarea un stil de viață sedentar. Acesta poate fi unul dintre cele mai mari dezavantaje ale unei lumi pline de dispozitive.

Un stil de viață sedentar, la rândul său, crește riscul de *boli cardiovasculare, diabet zaharat, obezitate și altele*. De asemenea, poate crește riscul de *cancer de colon, hipertensiune arterială, osteoporoză, depresie și anxietate*. Dispariția scrisului de mână, care e împins în afara societății de tehnologie, va avea repercusiuni dramatice asupra centrilor vorbirii și cititului.

Educația online este o resursă educațională, care oferă elevilor și cadrelor didactice oportunitatea de a accesa o multitudine de lecții, prezentări, sarcini interactive și motivante pentru fiecare disciplină școlară, favorizând *creativitatea și descoperirea de noi interpretări*. *Se pot automatiza o mulțime de sarcini obositoare cum ar fi urmărirea prezenței și performanței elevilor; accesul la informații în orice moment și din orice locație; permite accesul la noile competențe cerute de viața modernă; permite interacțiune sincronă și asincronă între profesor și elevi*. [8]

În același timp, învățământul la distanță *necesită auto-motivare și auto-disciplină; poate fi impersonal (interacțiune socială limitată); necesitatea tehnologiilor informaționale (formarea online necesită un computer, este nevoie de conexiune bună la internet și, în multe cazuri, software actualizat; profesorii și elevii întâmpină dificultăți în realizarea probelor practice; dificultăți în evaluarea elevilor/studenților; stigma socială*. [8]

Astfel Uniunea Europeană (UE) a implementat **Planul de acțiune pentru educația digitală (2021-2027)** ce reprezintă o inițiativă politică reînnoită pentru sprijinire a adaptării sustenabile și eficace a sistemelor de educație și formare ale statelor membre ale UE la era digitală.

Planul de acțiune pentru educația digitală oferă o viziune strategică pe termen lung, pentru o educație digitală europeană de înaltă calitate, incluzivă și accesibilă; abordează provocările și oportunitățile create de pandemia de COVID-19, care a dus la utilizarea fără precedent a tehnologiei în scopuri de educație și formare; prezintă oportunități, inclusiv o mai bună calitate și cantitate a predării noțiunilor legate de tehnologiile digitale, sprijin pentru digitalizarea metodelor de predare și a tehnicilor pedagogice și furnizarea infrastructurii necesare pentru o învățare la distanță incluzivă și rezilientă.

Pentru atingerea acestor obiective, planul de acțiune stabilește **două domenii prioritare: 1.Încurajarea dezvoltării unui ecosistem de educație digitală de înaltă performanță** (infrastructură, conectivitate și echipamente digitale; profesori și formatori motivați și competenți în domeniul digital; un conținut educațional de înaltă calitate, instrumente accesibile și platforme securizate care respectă standardele de confidențialitate electronică și de etică.**2.Dezvoltarea aptitudinilor și competențelor digitale relevante pentru transformarea digitală** (aptitudini și competențe digitale de bază de la o vârstă fragedă, competențe digitale avansate care să sporească numărul de specialiști în domeniul digital). [4]

Scopul și obiectivele cercetării: Studiarea impactului asupra organismului uman privind utilizarea dispozitivelor digitale de către elevii calificării Asistent medical, specialitatea Îngrijirea bolnavilor, CEMF „Raisa Pacalo” în contextul învățământului la distanță.

Materiale și metode: Lotul de studiu a inclus 105 elevi ai calificării *Asistent medical*, specialității *Îngrijirea bolnavilor*, anul I-V de studii, CEMF „Raisa Pacalo”. Din lotul experimental 16 au fost băieți și 89 fete, cu vârsta cuprinsă între 15-21 ani. Metoda de colectare a datelor a fost prin chestionarea elevilor conform Chestionarului mixt (calitativ și cantitativ), realizat *online pe iSondaje.ro* (www.isondaje.ro/res/84835231179115/)

Rezultate obținute: 38,1% dintre elevi acordă tehnologiei între 6-8 ore pe zi, iar 35,2% se află în fața ecranelor digitale mai mult de 8 ore ceea ce constituie destul de mult timp petrecut online. Dispozitivul utilizat cel mai frecvent de elevii CEMF „Raisa Pacalo” este telefonul mobil în 82,9% din cazuri, 17,1% au ales computerul. Ce ține de vârsta de când elevii utilizează telefonul/computerul, aceasta se regăsește între 5 și 16 ani.

Cel mai mulți din respondenți (34,4%) folosesc dispozitivele pentru lecții online și pentru a naviga pe rețelele sociale (30,9%). După utilizarea îndelungată a tehnologiilor digitale, 81,9% din elevi acuză un anumit discomfort iar 18,1% nu simt influența acestora asupra organismului lor. Îmbucurător este faptul că majoritatea din ei fac pauze în timpul utilizării surselor electronice (63%) dar puțini care practică exerciții speciale pentru a relaxa ochii doar 15,2% din elevi, 56,2% - nu, iar 28,6% - uneori.

În urma utilizării excesive a dispozitivelor digitale, 28,3% dintre elevi acuză dureri de ochi, 25% - dureri de cap, 15,7% - scăderea acuității vizuale, 12,3% - dereglări de postură, 9,7% - iritabilitate, 6,3% - surmenaj, iar 2,7% alte schimbări ce includ scăderea atenției, somnolență, oboseală, amețeli. În proporție de 67,6% din elevi utilizează telefonul înainte de culcare, 31,4% uneori și doar 1% nu.

Concluzii:

❖ Studiul realizat a permis achiziționarea unui set de informații privind utilizarea dispozitivelor informaționale și de comunicare de către elevii calificării *Asistent medical*, specialității *Îngrijirea bolnavilor* din CEMF „Raisa Pacalo”

❖ Este foarte important ca elevii să-și stabilească anumite reguli de utilizare a dispozitivelor digitale, care vor fi respectate pe parcursul învățării la distanță și nu doar, în condițiile în care pandemia a demonstrat că este esențial să existe un sistem de educație și formare pregătit pentru era digitală, dar care să nu dubleze impactul negativ asupra sănătății organismului uman.

❖ Progresul tehnico-științific, ca parte a procesului de educație, aduce un șir de avantaje elevilor, ca de exemplu - se stimulează capacitățile de învățare inovatoare, adaptabilă la condiții de schimbare socială rapidă; crește randamentul însușirii coerente a cunoștințelor prin aprecierea imediată a răspunsurilor elevilor; se instalează climatul de autodepășire, competitivitate; se asigură un feed-back permanent. Cu toate acestea, avem în vedere un șir de dezavantaje - folosirea în exces a calculatorului poate duce la pierderea abilităților practice; individualizarea excesivă a învățării duce la negarea dialogului profesor – elev; utilizarea la întâmplare a calculatorului, fără un scop precis în timpul orelor poate provoca plictiseală, monotonie.

❖ Închiderea școlilor cauzată de COVID-19 tinde să afecteze nu doar învățarea, dar și alte aspecte sociale precum sănătatea mintală, violența sau inegalitățile sociale pronunțate.

❖ Experiențele de învățare la distanță au oferit până în prezent lecții valoroase, inclusiv cu privire la importanța de adaptare rapidă a sistemului de învățământ la realitățile variate.

BIBLIOGRAFIE

1. Rotaru I. Comunicarea virtuală. Impactul noilor tehnologii informaționale și comunicaționale în spațiul educațional contemporan. Tritonic, București, 2010.

2. Rotaru, I., Mușuroi C., Drobot L., Provocările educative ale tehnologiilor digitale, Universitatea TIBISCUS, Timișoara, Timiș, România.

3. Istrate O., Utilizarea noilor tehnologii ale informației și comunicării în educație, Institutul de Științe ale Educației, București, 2002, p.10.

4. URL: https://ec.europa.eu/education/education-in-the-eu/digital-education-action-plan_ro
5. Influența computerului asupra organismului uman. Disponibil: URL: https://ibn.idsi.md/sites/default/files/imag_file/73-73_26.pdf
6. URL: https://ec.europa.eu/info/strategy/recovery-plan-europe/recovery-coronavirus-success-stories/digital/e-learning-through-lockdown_ro
7. URL: Învățământul și situația COVID-19 în Republica Moldova. Disponibil: https://www.unicef.org/moldova/media/4236/file/Working%20Paper%20Education%20and%20COVID19%20in%20the%20Republic%20of%20Moldova_FINAL%20Romanian%20version.pdf%20.pdf
8. Învățarea online – avantaje și dezavantaje. Disponibil. URL: <https://www.didactform.snsh.ro/>

УДК 616+001+619+576.89+610.36

*С.Хаитбаев, Ш.Худайбергенов, Ш.Шениязов
(Ургенч, Узбекистан)*

СОВЕРШЕНСТВОВАНИЕ РАННЕЙ ДИАГНОСТИКИ И ВЫБОР ТАКТИЧЕСКИХ ПОДХОДОВ ПРИ ЭХИНОКОККОЗЕ ПЕЧЕНИ И ВНЕПЕЧЕНОЧНЫХ ЛОКАЛИЗАЦИЙ

Актуальность. Эхинококкоз хроническое повсеместно распространенное заболевание, частота которого в эндемических регионах не имеет тенденции к уменьшению. Это одно из опасных и широко распространенных гельминтозов, который характеризуется развитием кистозного образования в печени, легких и других паренхиматозных органах, возникающий при внедрении в органы-мишени личинок (онкосфер) [1].

Заражение происходит пероральным путем. В жизненном цикле паразита окончательный хозяин загрязняет окружающую среду яйцами и члениками, которые попадая в организм промежуточного хозяина, способствует развитию эхинококкоза, при этом человек является биологическим тупиком [28, 31]. Одним из наиболее частых органов, который поражает эхинококк является печень и легкие [18]. Однако паразит может поражать любой орган и систему человека [3].

Самой частой локализацией паразита являются печень (50-80%) и легкие (60-40%, другие формы поражения (15-25%) относятся к редким локализациям эхинококкоза, 2,5% приходится на почки, 2,5%-сердце, 2%-кости, 1,5%-селезенки, 1%-мышцы, 0,5%-головной мозг [Ali Alamer et al ., 2013].

В печени кисты наиболее часто локализуются в 7-8 сегментах (31-32%) [1.17].

В настоящее время проводятся исследования по разработке новых иммунологических методов диагностики и совершенствованию уже применяемых в практике [19].

Если с помощью методов инструментальной диагностики у больного выявляют небольшие кисты размером менее 3 см, установить их этиологию практически невозможно. Для таких больных используют тактику «watchful waiting» (контролируемое наблюдение за естественным течением процесса), надеясь на vis medicatrix naturae (целительную силу природы) (Piccoli L., et al ., 2014). В данном случае это регулярное, не менее 2 раз в год, УЗИ или другой инструментальный метод контроля роста кисты. При увеличении размеров кисты до 4 см и более обсуждается целесообразность ее дренирования [7].

В настоящее время информативность лапароскопического УЗИ превышает методы неинвазивной лучевой диагностики в отношении выявления метастазов небольшого размера. ИО-УЗИ позволяет точно судить о характере взаимоотношения опухоли с крупными сосудами и точно определять степень инвазии. Совокупность данных, полученных при ИОУЗИ в сочетании с возможностью визуальной ревизии и возможностью оценки диссеминации онкологического процесса и получением материала для гистологического

исследования, в сомнительных случаях резектабельности, позволяет считать диагностическую лапароскопию с ИОУЗИ методом окончательной инвазивной диагностики. На основании результатов диагностической лапароскопии принимается решение о возможности выполнения резекция печени в изолированном варианте или в сочетании с методами лакольной деструкции или о бесперспективности хирургического лечения целесообразности применения химио-и лучевой терапии (Tai Q.W.et al., 2013).

В последние годы широкое применение находят как консервативное лечение, как и различные методы миниинвазивного лечения подобных больных [8,24].

Кроме того, у больных молодого возраста, киста имеет быструю динамику роста, чем у пожилых, и этот факт создает особую проблему в лечении сочетанного эхинококкоза у детей [30].

Представляет интерес взаимосвязь между размером кист легких и возрастом больных. По нашим данным чаще встречались у больных моложе 45 лет и были меньше в размерах и количестве у больных старше 60 лет.

Необходимо подчеркнуть, что больные, страдающие сочетанным эхинококкозом печени, представляют собой особую группу. Неограниченное число вариантов расположения, поражение печени и других паренхиматозных органов, возможность существования кист различного «возраста» в фазах жизненного цикла, сложности их взаиморасположения с другими органами и структурами и опасность прорыва эхинококкоза печени в желчные протоки, в полости тела – вот лишь некоторые особенности заболевания не позволяющие считать эту группу больных однородной, что требует дифференцированного подхода к каждому конкретному больному. [29]

Современные тенденции развития хирургии печени знаменуются внедрением новых технологий, направленных как на улучшение диагностики, так и на улучшение результатов хирургического лечения путем повышения радикальности и снижения травматичности вмешательства. Широкое распространение получают методы малоинвазивного лечения очаговых образований печени под контролем ультразвукового исследования и компьютерной томографии, методы локальной деструкции опухолей (термоабляция, криодеструкция, электрохимический лизис), рентгенэндоваскулярные вмешательства. Одним из таких активно развивающихся направлений хирургической гепатологии является лапароскопическая хирургия. В силу объективных причин развитие лапароскопической хирургии печени продвигалось более медленными темпами, чем хирургия других органов брюшной полости. Большие размеры печени и особенности ее локализации не позволяют обеспечить полноценный лапароскопический осмотр всей ее поверхности, затрудняют свободный инструментальный доступ, особенно к задним сегментам. Богатое кровоснабжение и сложная внутripеченочная сосудистая архитектоника, определяют повышенную кровоточивость и подчас значительные трудности гемостаза, вследствие чего любое лапароскопическое вмешательство на печени по сей день является потенциально опасным в отношении массивной кровопотери (Bostanci, et al.,2016).

Вместе с тем хорошие результаты первых лапароскопических операций на печени, чаще при кистозных ее поражениях, внушали определенный оптимизм и послужили поводом для развития этого направления эндоскопической хирургии. Значительное совершенствование методов инструментальной диссекции паренхимы печени, различных современных видов надежного гемостаза, адаптированных к лапароскопической хирургии, показали возможность безопасного выполнения резекции печени, как в атипичном, так и анатомическом варианте. Совершенствование навыков лапароскопической техники с использованием современного лапароскопического оснащения, широкого спектра методов гемостаза и диссекции парнехимы печени позволило значительно расширить возможности лапароскопической хирургии в лечении очаговых образований печени, должным образом повысить безопасность таких вмешательств.

Вопросы ранней диагностики и эффективного хирургического лечения эхинококкоза печени и органов брюшной полости не получили пока еще достаточного разрешения.

Прежде всего, это относится к эхинококкозу печени - распространенному паразитарному заболеванию, которое поражает преимущественно людей молодого трудоспособного возраста и нередко приводит к их инвалидизации и гибели [11,16,15,19].

В результате поздней диагностики хирургическое лечение эхинококкоза печени и органов брюшной полости не менее чем в 70-80% случаев выполняется при уже возникших осложнениях, в связи с чем послеоперационная летальность достигает 10-15% [5,14,24].

Вместе с тем обращает на себя внимание высокая частота специфических осложнений, наблюдавшихся в 14,1%-35,5% случаев [8,12,24], и значительный удельный вес рецидивов, достигающий 4,622,9% [24,26].

С внедрением в клиническую практику ультразвукового исследования (УЗИ) и компьютерной томографии (КТ) значительно увеличилось обнаружение больных с паразитарными кистами. Наряду с трудностями диагностики, возникновению послеоперационных осложнений и неудовлетворительным результатам хирургического лечения эхинококкоза печени и органов брюшной полости способствовали традиционные тактические подходы и несовершенство хирургической техники. До настоящего времени большинство хирургов отдают предпочтение различным видам эхинококкэктомий как наиболее простым вмешательствам [5,23,29] и практически не используют радикальные вмешательства. В тоже время как закрытые, так и полужакрытые и в особенности открытые эхинококкэктомии в 30-60% наблюдений сопровождаются нагноением остаточной полости, формированием желчно-гнойных свищей [10,12,15].

О недостаточной надежности используемых в хирургической практике средств для обезвреживания зародышевых элементов эхинококка свидетельствуют многочисленные случаи послеоперационных рецидивов заболевания. Высокая токсичность или недостаточная антипаразитарная активность применяемых противоэхинококковых агентов контактного действия диктуют необходимость изыскания новых эффективных и безопасных средств для интраоперационного обезвреживания зародышевых элементов эхинококка.

Надо отметить, что наряду с несомненными успехами, достигнутыми в выявлении и лечении этого тяжелого заболевания, остается ряд проблем, вызывающих обоснованную тревогу в кругу специалистов. В частности, это относится к своевременному выявлению больных на ранних стадиях болезни, выбору оптимальной хирургической тактики и интраоперационной обработки полости эхинококковых кист, профилактике послеоперационных гнойно-септических осложнений, рецидива заболевания и химиотерапии. [13, 15, 17]

Ответственными за послеоперационные рецидивы эхинококковой болезни являются зародышевые элементы эхинококка, и поэтому среди мер профилактики рецидивов эхинококкоза печени важную роль играет надежное обезвреживание зародышевых элементов паразита во время оперативного вмешательства. С этой целью использовались различные химические и физические агенты, не получившие широкого применения ввиду низкой противопаразитарной активности или высокой токсичности для организма больного [4, 5, 28, 29].

О недостаточной надежности используемых в хирургической практике средств для обезвреживания зародышевых элементов эхинококка свидетельствуют многочисленные случаи послеоперационных рецидивов заболевания. Высокая токсичность или недостаточная антипаразитарная активность применяемых противоэхинококковых агентов контактного действия диктуют необходимость изыскания новых эффективных и безопасных средств, для интраоперационного обезвреживания зародышевых элементов эхинококка [13, 20, 24, 28].

Надо отметить, что наряду с несомненными успехами, достигнутыми в выявлении и лечении этого тяжелого заболевания, остается ряд проблем, вызывающих обоснованную тревогу в кругу специалистов. В частности, это относится к своевременному выявлению больных на ранних стадиях болезни, выбору оптимальной хирургической тактики и интраоперационной обработки полости эхинококковых кист, профилактике

послеоперационных гнойно-септических осложнений, рецидива заболевания и химиотерапии [7, 11, 23].

Цель исследования. Совершенствование результатов ранней диагностики и хирургического лечения больных эхинококкозом печени.

Материалы и методы. В нашей клиники прошли лечение 116 пациента период с 2016 по 2019 с разными формами эхинококкоза печени и брюшной полости. Среди них женщин составило 61 (52,5%) и мужчин 55 (47,4%). Поражение правой доли было выявлено у 78 (67,2%) пациентов, левой у 19 (16%), поражение обеих долей у 11 (9%) пациентов, у 8 (6,8%) пациентов было сочетанное поражение печени и легких. В возрасте от 18 до 81 лет. Диагноз был подтвержден: серологическими (выявлено антител к эхинококку в ИФА), сонографическими, МРТ, патоморфологическими и паразитологическим методами.

До операционного обследования нам удалось у некоторых больных выявить наличие сопутствующих заболеваний. Показания к операции и выбор оптимального доступа у них производились с учетом локализации кисты и характера осложнений. Выбор доступа зависел от топического расположения кисты.

Одним из самых тяжелых осложнений ЭП является прорыв содержимого кисты в желчные протоки, оно встречается в 6-63% наблюдений [2,8,9,10]. По нашему исследованию, данное осложнение имело место у 29 пациента, что составило 25%. У этих больных наблюдались ЦБС с механической желтухой и холангитом, которые возникли после прорыва содержимого кисты в крупные долевые печеночные протоки. В этой группе у всех больных присоединяется к признакам еще и признаки печеночной недостаточности с выраженной интоксикацией, ознобом и гипертермией.

У 11 (9%) пациента больных диагностирована первая степень ЦБС с выраженной механической желтухой и холангитом, которые возникли вследствие прорыва содержимого кисты в крупные долевые печеночные протоки. Вторая степень выявлена у 8 (7%) пациентов. У данной группы больных преобладали симптомы воспаления, обусловленные образованием ЦБС с сегментарным протоком, нагноением эхинококковой кисты, развитием холангиогенных абсцессов. У 10 больных (8,6%), у которых не было клинических проявлений сообщения эхинококковой кисты с желчными протоками, это означает малый размер свищевого отверстия (не более 1,5 мм) и, что объясняет сохранение целостности хитиновых оболочек.

При цисто-билиарном свище тактика лечебных мероприятий зависит от степени поражения желчных протоков. Лечение проводится поэтапно, первый направляется на декомпрессию билиарного тракта и на устранение холангита. Всем больным проведено на первом этапе ЭРПХГ и ЭПСТ. При этом у четвертых больным удалось извлечь фрагмент хитиновой оболочки из желчного протока.

После манипуляции всем больным проведена антибиотиковая терапия, дезинтоксикационная терапия, и введены гепатопротекторы с целью устранения печеночной недостаточности и гнойного холангита.

После первого этапа манипуляции надо провести второй этап лечения - открытое оперативное вмешательство с определением наиболее рационального доступа, обеспечивающий оптимальную обработку полости кисты. На основных этапах операции (лапаротомия, цистотомия, иссечение фиброзной капсулы по возможности, гемо и билиостаз), и электрокоагуляцию по возможности.

Во втором этап операции у 21 (18%) больных с признаками нагноения полости кисты была произведена открытая эхинококкэктомия, из них у 5 пациентов полузакрытая ЭЭ с капитонажем остаточной полости на тонком дренаже.

У 8 (7%) пациентов сделаны ЭЭ, с санации билиарного тракта с последующим ее дренированием, учитывая выраженные явления холангита.

При сочетанном (8 пациента) эхинококкозе, больным произведена одновременная одномоментная ЭЭ. Сначала мы сделали торакотомия ЭЭ из легких и печени. Учитывая

малые размеры кисты печени не более 3-4 см, у 2 пациента не произведено ЭЭ из печени, и назначен химиотерапии по схеме.

ЭЭ в правой доли печени выполнено у 51 (44,8%) пациента лапаротомным способом, из них в 4 случаях отмечено салитарные кисты печени. У 8 пациентов, у которых сопутствующие заболевания желчнокаменная болезнь, выполнена ЭЭ закрытым способом и ХЭЖ с дренированием брюшной полости. В пяти случаях выполнена идеальная ЭЭ с дренированием подпеченочного пространства.

При диагностической лапароскопии обнаружено гемангиома правой доли печени в 6 случаях, VI- сегмента 2, V сегмента-3, и одно случаях I сегмента печени. После осмотра и рекомендации онколога больные отправлены в онкологию для дальнейшего обследования и лечения. В остальных случаях выполнены органосохраняющие операции.

При поверхностно и периферически расположенных без наличия дочерных кист в 22 (19%) случаях выполнена лапароскопическая эхинококкэктомия. Из-за технической трудности и наличие желчных свищей в 3х случаях было проведено конверсия с последующим дренированием остаточной полости.

Результаты и их обсуждение. Под нашим наблюдением желчеистечения в послеоперационном периоде отмечены у 4 (3,4%) больных. Они были выписаны с наличием функционирующей дренажной трубки под нашим наблюдением. При этом желчеистечение прекратилось на 15-16 сутки.

Послеоперационные осложнения зарегистрированы у 3 больных (2,5%). Это было отмечено у поступивших с рецидивными кистами и осложнением прорыва в желчных путей. У одного пациента наблюдались нагноение послеоперационных ран. У одного пациента наблюдались признаки нарушения мозгового кровообращения, после чего больной переведен в специализированное отделение. Летальный исход зафиксирован у одного пациента, что составило 0,8%. Причина смерти декомпенсация сопутствующего заболевания.

При анализе выявлено, что развитие послеоперационных осложнений в виде остаточных полостей, длительного желчеистечения связано, в первую очередь, с неадекватностью оперативного доступа, неэффективным капитонажем и неполной ревизией полости кисты.

Совершенствование методов диагностики и хирургической тактики позволило нам снизить количество послеоперационных осложнений в виде остаточных полостей на 10,5-12,8 %.

Выводы.

Таким образом, главным ориентиром в диагностике начальных стадий развития печеночной недостаточности является одновременное выявление морфологических и биохимических изменений клеток и тканей печени. Ультразвуковая доплерография и клиничко-лабораторные исследования крови у больных, осложненным эхинококкозом, информативны лишь при развитии более глубоких изменений в печени.

Наиболее рациональными методами при осложненном эхинококкозе печени именно в желчных путях, являются ЭПСТ, которые позволяют разрешить холестаза и выполнить радикальное оперативное вмешательство в наиболее благоприятных условиях.

Выбор наиболее рационального хирургического доступа у каждого больного позволяет выполнить тщательный визуальный контроль, уточнить конфигурацию кисты, ее связь с протоками и ликвидировать их. Надежный капитонаж остаточной полости вертикальными швами и декомпрессия путем эндоскопической папиллосфинктеротомии в до- или послеоперационном периоде позволяет добиться полноценного выздоровления больных. Проблема профилактики развития осложнений после эхинококкэктомии может быть решена путем полноценной дооперационной диагностики, включающей в себя полный комплекс клинического, лабораторного и инструментального обследований.

ИСТОЧНИКИ И ЛИТЕРАТУРА

1. Шангареева Р.Х. Эхинококкоз печени у детей. Роль консервативной терапии. *Практическая медицина*. 2014. № 1. С. 78-83.

2. Абдуджабаров А.А. Результаты эхинококкэктомии из печени. *Материалы IV-го съезда хирургов Таджикистана*. Душанбе, 2005. С.59-61.
3. Ахмедов И.Г., Османов А.О. Классификация эхинококковых кист, выявленных после хирургического лечения. *Хирургия*. 2002. № 9. С. 27-31.
4. Абдуллаев А.Г. и др. Хирургическая тактика при эхинококкозе печени с поражением желчных протоков. *Хирургия*. 2005. №2. С.38-42.
5. Алиханов Р.Б. и др. Эндовидеохирургическое лечение эхинококкоза печени. *Анналы хирургической гепатологии*. 2008. Т. 13, №3. С.205.
6. Ахмедов С.М. и др. Резекция печени при эхинококкозе. *Анналы хирургической гепатологии*. 2008. Т. 13, №3. С.207-208.
7. Бронштейн А.Ш., 2010., Piccoli L., et al., 2014.
8. Мусаев Г.Х., 2016; Duta C, et al., 2016 (Tai Q.W.et al., 2013)
9. Нишанов Ф.Н., Нишанов М.Ф., Ботиров А.К., Отакузиев А.З. Этиопатогенетические аспекты рецидивного эхинококкоза печени и его диагностика. *Вестн. хир. им. И.И. Грекова*. 2011; 2: 91-94.
10. Ахмедов Р.М., Мирходжаев И.А., Шарипов У.Б., Хамдамов Б.З., Муаззамов Б.Б. Миниинвазивные вмешательства при эхинококкозе печени. *Анналы хир. гепатол.* 2010; 3: 99.
11. Емельянов С.И., Хамидов М.А., Феденко В.В., Панфилов С.А. Принцип апаразитарности при лапароскопической эхинококкэктомии печени. *Эндоскопич хир* 2000; 4: 26-29.
12. Икрамов Р.З. Кисты печени (диагностика и лечение). Автореф. дис. ... д-ра мед. наук. Москва, 1992. 45 с.
13. Каримов Ш.И., Кротов Н.Ф., Беркинов Б.У., Рихсиев И.Т.2012. «Результаты малоинвазивных вмешательств в лечении эхинококкоза печени. 2012».
14. Абдуллаев А.Г. и др. Хирургическая тактика при эхинококкозе печени с поражением желчных протоков. *Хирургия*. 2005. №2. С.38-42.
15. Бабаджанов Б.Р. и др. Новое в ликвидации остаточной полости после эхинококкэктомии печени. *Анналы хирургической гепатологии*. 2006. Т.11, №3. С.184.
16. Бабаджанов Б.Р. и др. Применение CO₂ лазера при лечении гидатидозного эхинококкоза печени. *Хирургия*. 2000. №11. С.35-36.
17. Вахидов А.В. и др. Диагностика и лечение эхинококкоза печени осложненного цистобилиарным свищем. *Хирургия*. 2002. №8. С.39-46.
18. Ветшев П.С., Мусаев Г.Х. Эхинококкоз: современный взгляд на состояние проблемы. *Анналы хирургической гепатологии*. 2006. №1. С. 111-117.
19. Каримов Ш.И. и др. Проблемы и перспективы хирургического лечения эхинококкоза печени. *Анналы хирургической гепатологии*. 2005. т. 10, №2. С. 111-112.
20. Каримов Ш.И. и др. Хирургическая тактика при сочетанном эхинококкозе легких и печени. *Хирургия Узбекистана*. 2001. №3. С.45.
21. Хаитбаев С.К., Исмаилов Э.А., Наврузов Д.К., Уразбаев И.Р. Особенности течения и результаты хирургического лечения при механической желтухе паразитарного генеза. *Бюллетень ассоциации врачей Узбекистана*. Узбекистан, 2017. С.25-29.
22. Альперович Б.И., Сорокин Р.В., Толкаева М.В., Будков С.Р. Хирургическое лечение рецидивного эхинококкоза печени. *Анналы хир. гепатол.* 2006. 11(1): 7-10.
23. Дадвани С.А., Шкроб О.С., Лотов А.Н., Мусаев Г.Х. Лечение гидатидозного эхинококкоза. *Хирургия*. 2000. 8: 27-32.
24. Ильхамов Ф.А. Совершенствование традиционных и разработка новых методов хирургического лечения эхинококкоза печени. Автореф. дис. ... д-ра мед. наук. Ташкент, 2005.
25. Рудаков В.А., Полуэктов Л.В. Криохирургия в лечении эхинококкоза и непаразитарных кист печени. *Анналы хир. гепатол.* 1997. 2 (1): 20-24.
26. Хирургия печени и желчных протоков / Под ред. А.А. Шалимова. Киев, 1975.
27. Stoot J.N., et al., 2010; Streliaeva A.V., 2013.

28. Abdel-Hakim Rezeeg. Evaluation of Hydatid Diseases (Echinococcosis) in Algemeil Hospital. *The Egyptian Journal of Hospital Medicine*. 2018. Vol.17.-P. 155-166.
29. Atmatzidis K.S., Pavlidis T.E., Papaziogas B.T., Mirelis C., Papaziogas T.B. Recurrence and long-term outcome after open cystectomy with omentoplasty for hepatic hydatid disease in an endemic area. *Acta Chir Belg*. 2005. 105 (2): 198-202.
30. Ben Nouir N., 2008; Sedaghat F., 2011
31. Matsumoto J., Kouguchi H., Oku Y. Primary alveolar echinococcosis: course of larval development and antibody responses in intermediate host rodents with different genetic backgrounds after oral infection with eggs of *Echinococcus multilocularis*. *Parasitol Int*. 2017. Vol. 59. P. 435–444.
32. Yagci G., Ustunsoz B., Kaymakcioglu N., Bozlar U., Gorgulu S., Simsek A., Akdeniz A., Cetiner S., Tufan T. Results of surgical, laparoscopic, and percutaneous treatment for hydatid disease of the liver: 10 years experience with 355 patients. *World J Surg* 2005; 29 (12): 1670-1679.

*Сардор Хаитбаев
(Ургенч, Узбекистан)*

О РЕТРОСПЕКТИВНОМ АНАЛИЗЕ ВИДЕОЭНДОСКОПИЧЕСКОГО ВМЕШАТЕЛЬСТВА В ДИАГНОСТИКЕ И ЛЕЧЕНИИ ОРГАНОВ ГЕПАТОПАНКРЕАТОДУОДЕНАЛЬНОЙ ЗОНЫ ПОСЛЕ ЭНДОХИРУРГИЧЕСКОГО ВМЕШАТЕЛЬСТВА

Цель исследования: Ранняя диагностика путем видеоэндоскопии с холангиографией при подозрениях на повреждения желчных путей.

Материалы и методы: В отделении экстренной хирургии Хорезмского филиала РНЦЭМП выполнены 32 эндоскопические ретроградные панкреатохолангиографии и эндоскопическая папиллосфенктеротомия после хирургических вмешательств у больных, поступивших в стационар с подозрением ятрогенных повреждением и клиникой механической желтухи.

Результаты: При обследованиях в 15 (47%) случаях стриктура располагалась в зоне гепатикохоледоха и носила критический характер, заключающийся в прогрессировании механической желтухи. В этой группе больных прямой билирубин составляет от 90-170 мкмоль/л. У одного из пациентов наблюдались начальные признаки печеночной недостаточности в виде проявлений энцефалопатии, снижение уровня альбуминов ниже 30 г/л, снижение протромбинового индекса ниже 70%.

В 7 (22%) случаях препятствие располагалось в зоне большого дуоденального соска. В 6 (19%) случаях препятствие располагалось в зоне слияния желчного протока с пузырным протоком. В 4 (12%) случаях препятствие оттоку желчи располагалось в дистальной части холедоха. Некоторые больные доставлены в стационар до развития печеночной недостаточности и явления холангита.

Эндоскопическим методом удалось восстановить проходимость просвета гепатикохоледоха стенотического сегмента и стеноз БДС у 17 (53%) пациентам, у 1-го больного после ЭПСТ было кровотечение, остановлено с дуоденотомией и прошиванием кровоточащих сосудов. У 5 больным не удалось восстановить проходимости стенотического сегмента гепатикохоледоха, этим больным выполнена дилатации стенотического сегмента открытым способом, из них у одного больного наложен анастомоз ХДА по Юрашу.

У 6 (18,7) больных после ЭРПХГ выявлен резидуальный камень в дистальной части холедоха, операции завершены эндоскопической литоэкстракцией, у 2-х больных открытым способом выполнена холедохалитотомия с установлением Т-образного дренажа в холедоха.

У четырёх (12,5%) пациентов отмечены повреждения в зоне конfluence, выполнены реконструктивные операции с наложением гепатико-еюностомии конец в бок, с межкишечным соустьем.

Заключение. Таким образом, причиной возникновения интраоперационных повреждений, рубцовых стриктур и наружных желчных свищей являются грубые тактические и технические ошибки при первичных операциях, чаще при холецистэктомии.

Внедрение в хирургию современных эндоскопических технологий, обеспечивающих малую инвазивность диагностики и лечения urgentной патологии органов гепатопанкреатодуоденальной зоны, позволило на качественно новом уровне оказывать медицинскую помощь больным в стационарах urgentного профиля.

СІЛЬСЬКЕ ГОСПОДАРСТВО / СЕЛЬСКОЕ ХОЗЯЙСТВО

УДК 633.11.631.55

*Бисенбай Бекбанов, Оракбай Нагыметов, Роза Райымбердиева
(Чимбай, Узбекистан)*

БАҲОРГИ БЎҒДОЙНИНГ БИОМЕТРИК КЎРСАТКИЧЛАРИГА МАЪДАН ЎҒИТЛАРНИНГ ТАЪСИРИ

Мақолада баҳорги бўғдойнинг уч та навига ҳар хил меъёрда берилган маъдан ўғитларнинг биометрик кўрсаткичларига таъсири натижасида олинган маълумотлар келтирилган. Азотли ўғит меъёри гектарига 150 кг-дан 180 кг-га оширилганда, бошоқ узунлиги Саратов навида 11,7 см, Семург навида 10,7 см ва Жануб гавҳари навида 12,0 см-гача ўзгарганлиги кўрсатилади.

Калит сўзлар: *баҳорги бўғдой, ҳосилдорлик, дон сифати, вегетация даври, нав, уруғ, тупроқ, минерал ўғит, азот, фосфор, калий, қўрғоқчилик.*

The article presents the results of biometric indicators of three varieties of spring wheat, obtained with the introduction of various rates of mineral fertilizers. With an increase in the norms of nitrogen fertilizers from 150 to 180 kg / ha, the ear length changed in the direction of lengthening in the variety Semurg-10.7 cm, Saratov-29 -11.7 cm and Janub gavhari -12.0 cm.

Keywords: *spring wheat, variety, seeds, growth, development, vt vegetation period, grain weight per ear, productivity, yield.*

Қорақалпоғистон Республикасида қишнинг ўта совуқ ва қуруқ келиши, ҳаво ҳароратининг кескин тушиб кетиши натижасида, кузги бошоқли дон экинларининг тўлиқ ва қисман нобуд бўлишига олиб келмоқда. Мана шундай вақтда, нобуд бўлган майдонларни урнини тулдириш, режадаги маҳсулотни топшириш учун баҳорги бўғдой экишга тўғри келади. Лекин, Республикада баҳорги бўғдой навларини экиб етиштириш усуллари илмий асосда урганилмаган.

Қорақалпоғистон Республикаси шароитида бошоқли дон экинлари ҳосилдорлигига салбий таъсир қилиб келаётган омиллардан бири, вегетация даврида озиклантиришда, маҳаллий тупроқ иқлим шароитларни, навларнинг биологик хусусиятларини, шунингдек уларнинг турли ўсиш ва ривожланиш босқичларида ўғитга бўлган ҳақиқий талабини ҳисобга олмаслиги оқибатида кўзланган ҳосилдорликка эришилмаяпти. Шуни инобатга олсак, Республикада баҳорги ва икки фаслли бўғдой навларининг етиштириш агротехникасини ишлаб чиқиш, шу куннинг долзарб масалаларидан бири ҳисобланади.

Шўнинг учун, Республика тупроқ-иқлимни ҳисобга олган ҳолда, баҳорги бўғдой навларини экиб устириш технологиясини уйғунлашган ҳолда ўрганиш асосида, мўл ва сифатли ҳосил етиштириш имкониятларини яратиш.

Дала тажрибалари ЎзПТИТИ қабул қилинган «Дала тажрибаларининг услублари» асосида ўтказилди. Биометрик таҳлиллар ва фенологик кузатув ишлари қишлоқ хўжалик экинлари Давлат нав синаш комиссиясининг (1989) чиқарган услуби бўйича олиб борилди. Математик таҳлиллар Доспехов Б.А. (1985) томонидан ишлаб чиқилган услубий қўлланма асосида бажарилди.

Тажрибадаги баҳорги бўғдойнинг уч та навининг (Жануб гавҳари, Семург ва Саратов - 29) ҳосил структурасини аниқлаш учун, ҳосилни йиғиштириб олишдан олдин, ҳар бир вариантдан 10 донадан намуналар олиниб, лаборатория шароитида уларда: умумий ва маҳсулдор поялар ҳамда 1м² даги бошоқли поялар сони, бошоқ узунлиги, бошоқ ва бошоқчалардаги донлар сони, бир бошоқдаги ва 1000 та доннинг массаси, 1м² пайкалчадан олинган дон ва дон чиқиши, шишасимонлиги ва натураси ГОСТ-9353-84 бўйича, ҳосилдорлик дондаги намлик стандарт (14%) ҳолатига келтирилиб аниқланди.

- тажрибада минерал ўғитлардан аммофос (N-11%, P₂O₅-46%), калий тузи (60%), аммиакли селитра (34%) қўлланилди.

Пайкалчаларнинг умумий юзаси 20 м², ҳисобга олинадиган юзаси 10 м². Фенологик кузатишлар, биометрик ўлчовлар қишлоқ хўжалик экинларини нав синаш давлат инспекциясининг услуги бўйича ўтказилди.

Қишлоқ хўжалик экинлари ҳосилдорлигини юқори бўлишида, маъдан ўғитларнинг аҳамияти жуда катта. Маъдан ўғитлар буғдой ўсиш – ривожланиши, дон ҳосили ва унинг сифат кўрсаткичларига (оқсил, клейковина, шишасимонлик) ижобий таъсир қилиши тасдиқланган [1, с. 2].

Ўсимликнинг азотли озикларга эҳтиёжи, буғдойнинг майсалаш давридан бошлаб сезилади. Бу даврда тупроқда азотнинг етишмаслиги, ўсимликни ўсиш – ривожланиш жараёнини секинлаштиради [2, с. 227].

Ўтлоқи бўз тупроқли ерларда ўтказилган дала тажрибаларда, ўғитсиз назорат вариантда дон таркибидаги оқсил миқдори 10,6 % ни ва клейковина 20 % ни ташкил қилган ҳолда, маъданли ўғитлар NPK 200:150:100 кг/га меъёрда қўлланилганда, дон таркибидаги оқсил 16,6 % ни, клейковина миқдори эса 28% ни ташкил этган [3, с. 28].

Баҳорги буғдой навларининг ўғитлашга таъсирчанлигини аниқлаш тажрибасида, навларининг ривожланиш жараёнларига ўғитлашнинг меъёр ва муддатлари таъсирининг ҳисоб ишлари ва фенологик кузатувлар олиб борилди.

Туплаш даври, навларда 14-20 апрел ойида кузатилди. Бу давр Жануб гавҳари навида 14 апрелда, Семурғ навида 16 апрелда кузатилган бўлса, Саратов нави эса 18 апрелда туплаш даврига ўтганлиги аниқланди.

Найчалаш (поя ҳосил қилиш) даврида ўсимлик тез ўсади, унинг массаси тез кўпаяди. Шунинг учун, бу даврда ўсимликларни озик моддаларга ва намга талабчанлиги ошади. Найчалаш даври навларда 30 апрел кунларида бошланди. Найчалаш давридан бошлаб ўғитлашнинг ўсимлик вегетациясига таъсири сезилди. Ўғитланган вариантларда найчалаш даври 3-6 кун мос равишда узайди.

Бошоқланиш даври навларда 10-14май кунлари кузатилди. Ҳар бир ривожланиш фазалари кузатилганда, навнинг биологик хусусияти, эртапишарлигига кўра фарқ қилиши аниқланди.

Гуллаш даври ўғитлаш бўйича вариантларда, навларнинг гуллаш фазаси бўйича муддат фарқи яққол сезилди. Ўғитсиз вариантдан фосфорли, калийли ва азотли ўғитларнинг ошиб бориши, 8-10 кунгача кеч гуллаши аниқланди. Гуллаш 17-20 май кунларида кузатилди.

Навларнинг вегетация даврига ўғитлаш меъёрларининг таъсири сезиларли бўлди. Ўғитсиз ва азотли ўғитлар берилмаган вариантларда навлар эртароқ пишди. Ўғитсиз (назорат) вариантда Саратов нави 111 кун, Семурғ нави 108 кунда тўлиқ пишган бўлса, Жануб гавҳари навида пишиш даври 103 кунни ташкил этди.

Буғдой ўсимлигининг маъдан ўғитлар билан озиклантирилиши дон сонига катта таъсир кўрсатади. Айниқса, азот бошоқ шаклланишига ва шаклланаётган даврда етишмаса, бошоқдаги дон сони ва вазни камаяди. Тажрибада ўғитлаш меъёрларининг ўзгаришига мос тарзда, ўсимликнинг биометрик кўрсаткичлари ҳам ўзгариб борди.

Ҳосилдорлик элементларига бошоқ ўлчами, яъни узунлиги, оғирлиги, бошоқчалар сони, донлар сони ва донлар оғирлиги кириб, уларнинг ҳар бири алоҳида аҳамиятга эга.

Ўғитсиз ва ўғитлаш вариантларида ўғит меъёрларининг турлича бўлиши, бошоқ узунлиги бўйича кескин фарқ қилди. Назорат (ўғитсиз), N₁₅₀, P₇₀, K₅₀ ҳамда N₁₈₀, P₇₀, K₅₀ озиклантириш вариантлари кетма-кетлигида, мос равишда бошоқ узунлиги Семурғ навида 10,2 см дан 10,7 см гача, Жануб гавҳари навида 11,0 см дан 12 см гача, Саратов навида 10,8 см дан 11,7 см гача ўзгариб борди.

Бошоқдаги донлар сони - назорат (ўғитсиз), N₁₅₀, P₇₀, K₅₀ ҳамда N₁₈₀, P₇₀, K₅₀ озиклантириш вариантлари кетма-кетлигида мос равишда, бошоқдаги донлар сони кўпайиши кузатилди. Семурғ навида 31 донадан 50 донагача, Жануб гавҳари навида 32 донадан 44 донагача, Саратов навида 34 донадан 44 донагача ўзгариб борди.

Бир бошоқ оғирлиги - назорат (ўғитсиз), N₁₅₀, P₇₀, K₅₀ ҳамда N₁₈₀, P₇₀, K₅₀ озиклантириш вариантлари бўйича мос равишда ортиб борди. Бир бошоқдаги донлар оғирлиги Семурғ навида 1,26гр дан 1,38 гр гача, Жануб гавҳари навида 1,05 гр дан 1,18 гр гача, Саратов навида 1,29 гр дан 1,40 гр гача ўзгариб борди.

1000 дона дон вази ҳам - назорат (ўғитсиз), N₁₅₀, P₇₀, K₅₀ ҳамда N₁₅₀, P₇₀, K₅₀ озиклантириш вариантлари бўйича мос равишда оғирлашиши маълум бўлди. 1000 дона дон вази Семурғ навида 32,9 гр дан 37,9 гр гача, Жануб гавҳари навида 32,8 гр дан 42,0 гр гача, Саратов навида 38,9 гр дан 39,7 гр гача ўзгариб борди.

Энг юқори оксил миқдори N₁₈₀, P₇₀, K₅₀ + 3 кг биостимулятор вариантда, яъни навлар бўйича 17,2-17,9 бўлган ҳолатга юқори бўлиши аниқланди. Энг юқори клейковина миқдори, N₁₈₀, P₇₀, K₅₀ + 3 кг биостимулятор қўлланилган вариантда, навлар бўйича 29,6-30,8 % бўлганлиги аниқланди.

Шундай қилиб, бўғдой дон ҳосили, унинг миқдор ва сифатига таъсир қилувчи бир қанча ташқи муҳит шароитларига боғлиқ равишда шаклланади. Маҳсулдорлик бўйича навларнинг бир-биридан фарқи муҳим кўрсаткич бўлиб, уларни тадқиқ қилиш, ташқи муҳит шароитларига боғлиқ ҳолда олиб борилиши керак.

Дон таркибидаги клейковина миқдори, оксил миқдorigа боғлиқ. Агротехник тадбирлар таъсирида дон сифатини яхшилаш жараёнида, асосий эътибор унинг таркибида оксил миқдорини оширишга қаратилиши лозим.

Фойдаланилган адабиётлар

1. Тищенко А.Т. Формирование урожая озимой пшеницы при разных погодных условиях. *Сельское хозяйство за рубежом*. 1983. №9. 2 с.

2. Абдуазимов А.М. Азотли ўғитларни турли усулларда қўллашнинг баҳорги бўғдойнинг ўсиши ва ривожланишига таъсири. “Қишлоқ хўжалиги илм-фанида ёшларнинг роли” мавзусидаги республика илмий-амалий конференцияси илмий мақолалар тўплами. 1-жилд. Тошкент, 2020. 227 б.

3. Халилов Н.Х. Кузги бўғдойни ўғитлаш ва суғоришнинг илмий асослари. Монография. Тошкент: Фан, 2009. 28 б.

УДК 631.11

*Роман Вербівський, Михайло Гальченко
(Житомир, Україна)*

ПОШИРЕННЯ РІДКІСНИХ ВИДІВ ФАУНИ ЗАНЕСЕНИХ ДО ЧЕРВОНОЇ КНИГИ УКРАЇНИ ТА ЄВРОПЕЙСЬКОГО ЧЕРВОНОГО СПИСКУ НА ТЕРИТОРІЇ ЖИТОМИРЩИНИ

Житомирщина різноманітна та багата на тваринний світ. Близько 400 видів налічується на даному регіоні. Акцентуючи увагу на особливо цінні тварини (ссавці) такі як: дикий кабан, косуля та олень благородний. На території Житомирської області також розмножуються різні види птахів: тетерук, глухар, рябчик, трапляються також рідкісні види – це орлан білохвіст, лелека чорний та зміїд.

Ключові слова: біотехнічні заходи, Червона книга України, Європейський Червоний список, тваринний світ, лісо-мисливське господарство.

Zhytomyr region is diverse and rich in wildlife. There are about 400 species in the region. Focusing on particularly valuable animals (mammals) such as: wild boar, roe deer and red deer. Different species of birds also breed in the Zhytomyr region: black grouse, capercaillie, grouse, there are also rare species - white-tailed eagle, black stork and snake-eater.

Key words: biotechnical measures, Red Book of Ukraine, European Red List, fauna, forestry.

Тенденції та перспективи розвитку науки і освіти в умовах глобалізації

Тваринний світ Житомирської області своїм значним розмаїттям складу відрізняється. Відтворення та охорона їх завжди розглядається, як загальнодержавна справа. Деякі види занесені як до Європейського Червоного списку, так і до Червоної книги України. Перерахуємо деякі види які відносяться до Європейського червоного списку, такі як: деркач, рись, вовчок ліщиновий. Список Червоної книги України наповнюється видами, які знаходяться на території регіону – це заєць-біляк, глухар, рись, норка європейська.

Дані чисельності основних груп мисливських тварин наведено в таблиці 1.

Таблиця 1

Динаміка чисельності основних видів мисливських тварин (голів)

Види мисливських тварин	2017	2018	2019	2020	2021
Копитні	22370	23023	22976	23933	23991
Хутрові	72864	75000	74883	76719	75897
Пернаті	292930	294753	294753	347029	342339

Користувачами мисливських угідь з метою ефективного ведення мисливського господарства впроваджені вольєрний метод їх утримання та розведення. Так у вольєрному господарстві ДП «Баранівське ЛМГ» на площі 56,2 га утримується 46 голів оленя плямистого, ДП «Лугинське ЛГ» на площі 1,5 га утримується 14 голів кабана дикого, ТОВ «УТМР» на площі 29,0 га утримується оленя плямистого 8 голів, оленя європейського 9 голів, лані – 5, муфлона - 21. ТОВ «Андрушівське МГ» на площі 500 га утримується оленя європейського 160 голів, лані - 120, муфлона - 180, кабан - 4, козуля - 2. Бердичівської МРО УТМР на площі 2,0 га утримується 80 качок, на площі 0,7 га – 11 голів кабана. СФГ «Земля Полісся» на площі 228 га утримується 66 голів оленя європейського, ТОВ «МК Хантер» на площі 40 га утримується 3 голови оленя європейського, 17 - лані , 28 - муфлона, ТОВ «Престиж О» на площі 4,0 га утримується 7 голів оленя плямистого [3].

Динаміка добування основних видів мисливських тварин наведена в таблиці 2.

Таблиця 2.

Добування основних видів мисливських тварин

Рік	Види мисливських тварин	Затверджені ліміт добування	Видано ліцензій	Добуто	Не використано ліцензій	Причина невикористання
1	2	3	4	5	6	7
2018	Олень європейський	51	32	24	8	Не задовільний рівень стрільби у мисливців
	Олень плямистий	10	3	3	-	
	Козуля	1439	1144	998	146	
	Кабан	1291	522	388	134	
2019	Олень Європейський	68	50	37	13	
	Олень плямистий	11	10	9	1	
	Козуля	1524	1342	1095	247	
	Кабан	1111	610	323	287	
2020	Олень європейський	83	50	42	8	
	Олень плямистий	25	16	16	-	
	Козуля	1615	1209	1080	129	

Тенденції та перспективи розвитку науки і освіти в умовах глобалізації

Рік	Види мисливських тварин	Затверджені ліміт добування	Видано ліцензій	Добуто	Не використано ліцензій	Причина невикористання
1	2	3	4	5	6	7
	Кабан	1091	495	318	177	

Варто зазначити, що велике значення є використання людиною тварин, можна і віднести і інтродуковані види. У тваринному світі даного регіону з'явилась собака єнотовидна та норка американська, яка доволі є однією з причин витіснення норки європейської. Спостерігалися при деяких біотехнічних заходів та уважному нагляді фазан та олень плямитий [2].

Біотехнічні заходи є найефективішими засобами у сучасних умовах при впливі антропогенного навантаження, що спричиняють зберігання та підвищенню чисельності мисливських тварин. Потрібно проводити лише комплекс біотехнічних заходів у лісо-мисливських господарствах, щоб підтримати збільшену чисельність мисливських тварин у зонах лісів [3].

Розділяють на дві групи біотехнічні заходи: 1. Загально конструкторної дії (А) та обмеженої (Б).

ДЖЕРЕЛА ТА ЛІТЕРАТУРА

- Лісові ресурси Житомирського обласного управління лісовим та мисливським господарством. URL: <https://zt-lis.gov.ua/dovidka/lisovi-resursi.html>
- Рушак М. Ліси України: управління, експлуатація, відтворення. *Економіка України*. 1995. №6.
- Сенякевич І. Економіка галузей лісового комплексу. Київ: Знання, 1992.

УДК 636.4.053.087.72:612.015

*Тетяна Токарчук
(Кам'янець-Подільський, Україна)*

ЕФЕКТИВНІСТЬ ВИКОРИСТАННЯ НАНОЦИТРАТІВ ТА АЛЬФА ТОКОФЕРОЛУ (α -ТОКОФЕРОЛ) ПОРОСЯТАМ ПОМІСІ ЛАНДРАС І ВЕЛИКА БІЛА НА 35-у І 50-у ДОБУ ЖИТТЯ

Сучасними експериментальними дослідженнями доведена необхідність використання водночас із Ферумом синбіотичних елементів, які володіють антиоксидантними властивостями. Відлучення поросят від свиноматок істотно впливає на вміст продуктів пероксидного окиснення ліпідів та активність ензимів системи антиоксидантного захисту в їх організмі. Досліджено комплексну дію цитратів мікроелементів на обміні процеси в організмі поросят за їх відлучення від свиноматок. Встановлений їх вплив у значно меншій концентрації, порівняно з їх неорганічними солями.

Ключові слова: *сільське господарство, відлучення, поросята, Цинк, Ферум, Германій.*

Modern experimental studies have proven the need to use synbiotic elements that have antioxidant properties simultaneously with iron. Weaning piglets from sows significantly affects the content of lipid peroxidation products and the activity of enzymes of the antioxidant defense system in their body. The complex effect of micronutrient citrates on the metabolic processes in the body of piglets during their weaning from sows was studied. Their effect in a much lower concentration compared to their inorganic salts.

Key words: *agriculture, weaning, iron, pigs, Zinc, Germanium, feeding, piglets.*

Нами встановлено ефективність використання вітаміну Е і цитратів Zn, Fe та Ge для організму поросят у період відлучення від свиноматок. Досліджено гематологічні показники, антиоксидантний статус, протеїновий та ліпідний обмін, вміст продуктів перексидного окиснення ліпідів в організмі поросят за відлучення від свиноматок та використання вітаміну Е (α -токоферол) і цитратів Zn, Fe та Ge. Доведено, що випоювання та введення досліджуваних добавок стимулює анаболічні процеси і сприяє підвищенню приростів поросят.

Експериментально встановлено, що за випоювання вітаміну Е 4,5 мг на 1 кг живої маси та введення комплексу цитратів Zn, Fe та Ge у дозі

2,5 см³/ 10 кг (Zn і Fe по 1,0 см³ (0,75 мг), Ge – 0,5 см³ (0,01 мг)) активність супероксиддисмутази (СОД) (ЕС 1.15.1.1) та каталази (КАТ) (ЕС 1.11.1.6) у сироватці крові на 28 та 35 добу життя поросят вірогідно зменшилась, відповідно, на 21,5 і 14,4 % та 12,2 і 11,2 %. Вміст церулоплазміну (ЦП), а також активність глутатіонпероксидази (ГПО) (ЕС 1.11.1.9) та глутатіонредуктази (ГР) (ЕС 1.8.1.7) у сироватці крові дослідних поросят мали тенденцію до зниження стосовно контролю.

Результатами досліджень встановлено, що за випоювання вітаміну Е та введення 2,5 см³ на 10 кг маси тіла комплексу цитратів Zn і Fe по 1,0 см³ (0,75 мг), Ge – 0,5 см³ (0,01 мг) вміст гідропероксидів ліпідів у сироватці крові поросят дослідної групи вірогідно знизився на 28 та 35 добу життя відносно контролю, відповідно, на 15,6 % та 12,7 %. У дослідній групі поросят виявлено динаміку до зниження вмісту дієних кон'югатів та ТБК-активних продуктів у сироватці крові у порівнянні із контрольною групою [4].

За результатами досліджень встановлено, що за використання різних доз комплексу цитратів мікроелементів на фоні додаткового випоювання вітаміну Е вміст гемоглобіну у крові поросят дослідних груп підвищується.

Так, введення поросят 2,5 см³/10 кг комплексу цитратів Zn і Fe по 1,0 см³ (0,75 мг), Ge – 0,5 см³ (0,01 мг) призводить до зростання на 35 добу життя вмісту гемоглобіну у крові тварин на 20,7 % відносно контролю. Виявлено, що у цих самих поросят у крові кількість еритроцитів вірогідно підвищується. Однак, у крові тварин дослідних груп не встановлено вірогідних змін у кількості лейкоцитів [3].

Доведено, що застосування досліджуваних добавок впливає на показники протеїнового обміну. Так, на 28 добу життя у сироватці крові поросят III дослідної групи за використання вітаміну Е та 2,5 см³/ 10 кг маси тіла цитратів мікроелементів виявлена вірогідна різниця за вмістом альбуміну стосовно контролю на 12,5 %. На 35 добу життя у поросят III дослідної групи вміст протеїну був вищим, ніж у контролі на 7,2 % ($p \leq 0,05$) та виявлено вірогідне зростання вмісту альбуміну у сироватці крові тварин стосовно контролю на 11,3 %. Використання 2,5 см³/ 10 кг маси тіла комплексу мікроелементів призводило до зниження вмісту сечовини у сироватці крові поросят на 28,6 % ($p \leq 0,05$). Активність аспартат- (АсАт) та аланінамінотрансферази (АлАт) у сироватці крові поросят дослідних груп була вищою, ніж у контролі проте різниця не мала вірогідного характеру. Введення поросят 2,5 см³ та 3,0 см³/10 кг маси тіла цитратів мікроелементів на фоні додавання вітаміну Е супроводжується підвищенням анаболічних процесів, що підтверджується зростанням в межах фізіологічної норми вмісту протеїну і альбуміну та зниженням вмісту сечовини у сироватці крові поросят [1].

Встановлено, що введення цитратів мікроелементів супроводжувалось зростанням вмісту Феруму у сироватці крові поросят дослідних груп на 35 добу життя. Так, у тварин дослідної групи, яким вводили 2,5 см³/ 10 кг маси тіла комплексу мікроелементів, вміст металу у сироватці крові був вищим, ніж у контролі на 40,8 %. Введення поросят на четверту добу після відлучення 3,0 см³ цитратів мікроелементів призводило до зростання масової частки Феруму в сироватці крові тварин на 62,8 % відносно контролю. Виявлено, що повторне введення поросят цитратів мікроелементів дозволяє у повній мірі забезпечити потреби тварин у металах-біотиках у тому числі і Ферумі. Концентрація Купруму на 35 добу життя у крові поросят дослідних груп мала тенденцію до зростання стосовно контролю

Застосування $2,5 \text{ см}^3/10 \text{ кг}$ маси тіла комплексу мікроелементів супроводжувалось підвищенням вмісту Цинку у сироватці крові поросят на 27,0 % відносно тварин, яким препарати не вводили. Не встановлено негативної дії ін'єктованих Zn, Fe і Ge у їх складі на вміст Кобальту в сироватці крові поросят. На 35 добу після повторного введення комплексу цитратів мікроелементів вміст Германію у сироватці крові зріс у 2,4, 2,6 та 2,8 рази ($p \leq 0,001$) відносно контролю [2]. Встановлено, що на 35 добу у сироватці крові поросят за введення $2,5$ та $3,0 \text{ см}^3/10 \text{ кг}$ маси тіла комплексу цитратів мікроелементів вміст загального холестерину мав тенденцію до зниження стосовно контролю. Доведено, що за використання комплексу цитратів мікроелементів на фоні додаткового введення вітаміну Е масова частка ХЛВЩ в складі загального холестерину у сироватці крові збільшується, а ХЛНЩ знижується. Підвищення дози мікроелементів сприяє збільшенню вмісту ХЛВЩ у складі загального холестерину. За повторного внутрішньом'язового введення комплексу цитратів мікроелементів у дозах $2,5$ та $3,0 \text{ см}^3/10 \text{ кг}$ маси тіла на 35 добу життя виникає тенденція до підвищення вмісту тригліцеридів у сироватці крові поросят.

Із збільшенням віку поросят (35 доба життя) вміст тригліцеридів у сироватці крові підвищувався на 7,1 % відносно показника на 28 добу життя. За випоювання свиням вітаміну Е вміст тригліцеридів у сироватці крові підвищується на 4,4 %. Внутрішньом'язове введення комплексу цитратів мікроелементів поросятам дослідної групи призводить до тенденції зростання вмісту тригліцеридів у сироватці крові. Не виявлено вірогідних змін відносно вмісту фосфоліпідів у сироватці крові поросят дослідних груп за дії цитратів мікроелементів та вітаміну Е [5].

Експериментально доведено, що введення поросят $2,5 \text{ см}^3/10 \text{ кг}$ маси тіла комплексу цитратів мікроелементів сприяло підвищенню живої маси тварин на 6,8 % ($p < 0,05$) відносно контролю (50 доба життя). Внутрішньом'язове введення $2,5 \text{ см}^3/10 \text{ кг}$ маси тіла комплексу цитратів мікроелементів на фоні випоювання вітаміну Е супроводжувалось тенденцією до підвищення середньодобових приростів стосовно контролю на 5,8 % [3].

Експериментально доведено, що випоювання вітаміну Е 4,5 мг на 1 кг живої маси та введення комплексу цитратів мікроелементів сприяє підвищенню збереженості поголів'я поросят на 5,0 % відносно контрольної групи. Зменшення собівартості 1 кг живої маси свиней дослідної групи сприяло підвищенню прибутку від реалізації молодняку на 13,7 %. Також, за використання препаратів було реалізовано поросят із дослідної групи на 2934,2 грн або на 10,0 % більше у порівнянні з контролем.

ДЖЕРЕЛА ТА ЛІТЕРАТУРА

1. Токарчук Т. С. Білковий обмін в організмі поросят за використання вітаміну Е та комплексу мікроелементів. *Технологія виробництва і переробки продукції тваринництва. Зб. наук. праць*. 2016. Вип. 2 (129). С. 38–42.
2. Данчук В. В., Токарчук Т. С. Вміст Цинку та Кобальту в сироватці крові поросят за використання нанопрепаратів вітаміну Е, Zn, Fe і Ge. *Сільськогосподарські науки. Зб. наук. праць*. Вінницький національний аграрний університет. Аграрна наука та харчові технології. Секція: Годівля тварин та технологія кормів. 2017. Вип. 4 (98). С. 28–34.
3. Токарчук Т. С., Данчук В. В. Вплив вітаміну Е і цитратів Zn, Fe та Ge на масу тіла та гематологічні показники крові поросят. *Технологія виробництва і переробки продукції тваринництва. Зб. наук. праць*. 2017. Вип. №1-2(134). С. 101–104.
4. Данчук В. В., Токарчук Т. С. Показники антиоксидантного статусу в сироватці крові поросят за використання вітаміну Е і цитратів Zn, Fe та Ge. *Тваринництво України. Серія: «Племробота»*. 2018. Вип. №7–8. С. 21–26.
5. Токарчук Т. С. Ліпідний обмін в організмі поросят за дії нанопрепаратів вітаміну Е та Zn, Fe і Ge. *Збірник наукових праць науково-практичної конференції молодих вчених, аспірантів і докторантів «Новітні технології виробництва та переробки продукції тваринництва»*. Біла Церква, 18–23 травня 2017 р. Біла Церква, 2017. С. 17–18.

ВЕТЕРИНАРНІ НАУКИ / ВЕТЕРИНАРНЫЕ НАУКИ

УДК 619:618.14-002:615.849

*Олександр Боднар, Сергій Керничний, Тетяна Півторан,
Анжела Косован, Юрій Захаров
(Кам'янець-Подільський, Україна)*

ДИНАМІКА ІМУННОГО СТАТУСУ ОРГАНІЗМУ КОРІВ З РІЗНИМИ ФОРМАМИ НЕПЛІДНОСТІ

Проведено порівняльний аналіз імунологічних показників організму корів з різними формами неплідності. Обґрунтована необхідність стимуляції та корекції системи захисту організму корів як із ускладненим, так із фізіологічним перебігом післяродового періоду.

***Ключові слова:** імунний гомеостаз, імунокорекція, ендометрит, неплідність, анафродизія, лімфоцит, патогенез, репродукція, реактивність, запалення.*

The comparative analysis immunologic parameters of an organism of cows with different forms of barrenness. Necessity of stimulation and correction systems of protection of an organism of cows both with complicated, and with physiological course of the postnatal period is proved.

***Keywords:** immune homeostasis, reaction rosette formation, immunocorrection, endometritis, anafrodizium, lymphocyte, pathogenesis, reproduction, reactance, inflammation.*

Вивчення характеру взаємозв'язків між показниками імунітету і системою відтворення ссавців, дозволили виділити окремий розділ системи захисту організму – імунологію репродукції, яка все більше набуває рис прикладної науки. Якщо раніше вчені в основному лише констатували ті чи інші імунологічні порушення, то нині – визначають можливі імунологічні фактори імунної недостатності, вивчають механізми її патогенезу із урахуванням клінічних, функціональних, біохімічних та інших змін в організмі хворого, характеру і стадії хвороби із встановленням безпосереднього дефекту в системі захисту організму [1-3].

В останні роки доведено, що імунні явища в організмі самки динамічно змінюються на усіх етапах як фізіологічного, так і патологічного стану репродуктивної системи. Імунні розлади супроводжують розвиток різноманітних патологій в статевих органах корів – запального, дистрофічного, дегенеративного характеру [4].

Метою дослідження було: вивчити імунологічні параметри організму корів з різними формами неплідності та при фізіологічному перебігу післяродового періоду.

Матеріал та методи дослідження. Дослідження проводилися протягом 2014-2021 років на кафедрі ветеринарного акушерства, внутрішньої патології та хірургії ПДАТУ, у лабораторії імунології відтворення ссавців факультету ветеринарної медицини і технологій у тваринництві, господарствах Хмельницької області. Для досліджень були сформовані чотири групи корів – аналогів української чорно-рябої худоби віком 4,5-5 років, середньої вгодованості, масою 450 - 500 кг, молочною продуктивністю 5,5-6 тис кг. До першої групи (Д1) відібрали корів уражених на гострий гнійно-катаральний ендометрит, другої (Д2) – із хронічним перебігом ендометриту, третьої (Д3) – із клінічними ознаками депресії статевої функції (гіпофункція, атрофія, склероз яєчників), що проявлялося анафродизією самок. В четверту групу (контроль – ДК) увійшли корови з фізіологічним перебігом післяродового періоду (1 міс. після родів).

Уміст в периферичній крові імунокомпетентних клітин визначали в реакціях: Т-лімфоцитів – спонтанного розеткоутворення клітин (Е-РУК) з еритроцитами барана, В-клітин – методом комплементарного РУК (ЕАС-РУК). Визначення вмісту субпопуляцій Т-лімфоцитів (Тм-хелперів та Тg-супресорів) проводили в реакціях РУК з використанням сироваток проти імуноглобулінів великої рогатої худоби [5-7]. Оцінку функціонального

стану імунної системи пацієнтів додатково проводили шляхом визначення та аналізу інтегральних показників: Т-індексу, співвідношення Т:В та Тм:Тg клітин. Достатньо об'єктивним та інформативним критерієм оцінки стану імунного гомеостазу організму являється показник, який відображає глибину (ступінь) імунних розладів. Даний показник дисфункції (Д) імунної системи оцінювали у 3 ступені розладів (I-III), причому негативний показник вказує на гіпофункцію, а позитивний – на гіперфункцію відповідної ланки імунітету [8, 9].

Результати досліджень. Оцінюючи імунореактивність організму корів, слід мати на увазі значні коливання імунологічних параметрів навіть при фізіологічній нормі. Відомо, що дані коливання обумовлені різноманітними факторами: змінами гормонального фону, стресом, різноманітними патологічними станами, родами тощо. Враховуючи достатньо різні літературні дані про вміст імунокомпетентних клітин у периферичній крові великої рогатої худоби, за середні показники останніх ми враховували наступні: лімфоцити – не менше 55%, Т-клітини – 55%, В-клітини – 17% , Тм-хелпери –25%, Тg-супресори – 10%. За фізіологічну норму вважали значення: співвідношення Т:В-клітин – 1,6–2,4; Т μ:Т γ – від 1,5 до 3; Т-індекс – не нижче 0,9.

Таблиця 1. Показники імунокомпетентних клітин неплідних корів.

Показник, %	Причини неплідності			Клінічно здорові (контроль) група ДК (n=5)
	Ендометрит		Анафродизія група ДЗ (n=5)	
	Гострий група Д1 (n=5)	Хронічний група Д2 (n=5)		
Лімфоцити	60,24±1,70	61,60±2,25	62,40±2,11	65,80±2,33
В-лімфоцити	20,40±2,77	18,00±2,04	19,00±1,32	18,02±1,00
Т-лімфоцити	30,40±2,23	34,00±1,88	37,64±2,01	44,20±1,59
«О»-лімфоцити	49,18±2,67	48,00±2,20	43,20±1,07	37,00±1,82
Тм-лімфоцити	15,20±1,20	16,20±1,30	18,48±1,20	19,30±1,07
Тg-лімфоцити	18,40±1,57	17,40±1,12	16,00±1,76	14,60±1,20
Т:В	1,50±0,30	1,90±0,26	1,95±0,18	2,43±0,20
Тм:Тg	0,83±0,06	0,94±0,03	1,12±0,17	1,35±0,12
Т-індекс	0,76±0,02	0,80±0,02	0,81±0,02	0,92±0,01

Аналізуючи показники імунокомпетентних клітин піддослідних корів (таблиця 1), можна відмітити наступні закономірності. Вміст у периферичній крові неплідних корів (Д1-3) загальної кількості лімфоцитів був стабільно нижчим у порівнянні із контролем. Що стосується популяцій лімфоцитів, то більш лабільною виявилася Т-ланка мононуклеарів, тоді як вміст В-лімфоцитів в усіх групах корів істотно не різнився. Встановлено, що перебіг гострого гнійного ендометриту супроводжувався більш активним пригніченням Т -системи імунітету та її хелперної частки, у порівнянні з хронічною формою запалення та функціональними розладами статевої функції. Слід зазначити, що дані показники були вірогідно нижчими у корів як із запальними, так із дистрофічними явищами в статевих органах у порівнянні із клінічно здоровими самками. Уміст Тg-супресорів в усіх групах корів помірно перевищував середньостатистичний показник, а у дослідних - відповідно контрольний. Проте аналіз показників хелперно-супресорного співвідношення вказує на значне пригнічення Т- ланки у корів із запальними процесами в матці (Д1, Д2) і різку активацію (II- III ступінь дисфункції) супресорної частки Т-лімфоцитів (таблиця 2).

Таблиця 2. Показники ступеня дисфункції імункомпетентних клітин піддослідних тварин.

Показник, %	Причини неплідності			Клінічно здорові (контроль) група ДК (n=5)
	ендометрит		анафродизія група №3 (n=5)	
	гострий група №1 (n=5)	хронічний група №2 (n=5)		
В-клітини	17,64 (I)	5,88 (I)	11,76 (I)	5,88 (I)
Т-клітини	-43,39 (II)	- 35,8 (II)	- 28,30 (I)	- 16,98 (I)
Тм- хелпери	-40,00 (II)	- 36,00 (II)	- 28,00 (I)	- 24,00 (I)
Тg- супресори	80,00 (III)	74,00 (III)	60,00 (II)	46,00 (II)
Т : В	- 6,25 (I)	18,75 (I)	21,87 (I)	51,87 (II)
Тм : Тg	- 44,67 (II)	- 37,33 (II)	- 25,33 (I)	- 10,00 (I)
Т-індекс	- 15,55 (I)	- 11,11 (I)	- 10,00 (I)	2,22 (I)

Примітка: I, II, III – ступінь дисфункції

Аналіз інтегральних показників імунного статусу та ступеню їх дисфункції також свідчить про гіпофункцію основних механізмів захисту організму неплідних корів, причому у тварин із запальними процесами в геніталіях відмічено більш активне пригнічення останніх. Менш значні відхилення від фізіологічних показників імунітету у корів із гіпогонадізмом вказує на певну адаптацію системи захисту їх організму у зв'язку з більш повільним розвитком даної патології та відсутністю запальної реакції.

Вищевказані зміни імунного статусу пацієнтів вказують на необхідність імуностимуляції та корекції системи захисту організму корів як із ускладненим, так і фізіологічним перебігом післяродового періоду.

Висновки

1. Післяродовий період у корів як в нормі, так і при ускладненні характеризується суттєвим імунодефіцитом Т-клітинного імунітету та дисбалансом інтегральних показників системи захисту.

2. Розвиток гострої форми ендометриту супроводжується більш вираженою імуносупресією показників Т-ланки імунітету, в порівнянні із хронічним перебігом запалення.

3. Вище вказані зміни імунного статусу організму корів з фізіологічним та ускладненим післяродовим періодом, а також із гіпогонадізмом свідчать про необхідність активної імунокорекції організму, що підвищить ефективність відповідних лікувально-профілактичних заходів.

ДЖЕРЕЛА ТА ЛІТЕРАТУРА

1. Боднар О.О. Окремі аспекти патогенезу післяродового ендометриту у корів. *Науковий вісник ЛНАВМ ім. С. З. Гжицького*. Львів, 2004. Т. 6, № 3, Ч. 1. С. 11-15.

2. Боднар О.О. Імунобіологічна реактивність організму корів за гнійно-катарального ендометриту. *Аграрний вісник Причорномор'я* : Зб. наук. праць. Одеса, 2008. Вип. 42. Ч. 1. С. 207-212.

3. Боднар О., Керничний С. Кореляційний аналіз імунологічних показників організму корів за післяродового ендометриту. *Аграрна наука та освіта в умовах євроінтеграції* : збірник наукових праць міжнар. наук.-практ. конф. Ч.1. (20-21 березня 2019 р., м. Кам'янець-Подільський). Тернопіль : Крок, 2019. С. 295-297.

4. Маслянюк Р.П. Основи імунобіології. Львів: Вертикаль, 1989. 472 с.

5. Боднар О. О. Характеристика імунного статусу організму корів за ендометриту. *Проблеми ветеринарної медицини та якості і безпеки продукції тваринництва*:

XII міжнародна науково-практична конференція професорсько-викладацького складу та аспірантів : збірник тез. Київ : Національний університет біоресурсів і природокористування України, 2013. С. 81-82.

6. Яблонський В., Боднар О., Желавський М. Щодо методики імунологічних обстежень тварин. *Ветеринарна медицина України*. 2001. № 6. С. 46.

7. Боднар О.О., Керничный С.П., Захарова Т.В., Билецкий В.С. Характеристика иммунобиологической реактивности организма коров с различной патологией половых органов. *Механизмы и закономерности индивидуального развития организма млекопитающих: сб. ст. междунар. науч.-практ. конф., посвящ. памяти заслуж. деятеля РФ, д. в. н., проф. Э. Ф. Ложкина*. Караваево : Костромская ГСХА, 2013. Т. 2. С. 13 – 16.

УДК 619:616-006:617

*Олександр Степанов
(Кам'янець-Подільський, Україна)*

ЛКУВАННЯ ПАПІЛОМАТОЗУ ВЕЛИКОЇ РОГАТОЇ ХУДОБИ

З метою лікування папіломатозу великої рогатої худоби застосовують різні методи, численні лікарські засоби та хімічні речовини. Їх вибір залежить від форми, виду і кількості новоутворень, а також від стадії бластоматозного процесу. Найбільш вживаними є: хірургічне видалення бородавок, припікання новоутворень хімічними речовинами, новокаїноterapia, тканинна терапия препаратами з папілом, вакцинація проти папіломатозу.

Ключові слова: *папіломатоз, бородавка, вакцина з папілом, припікання папілом, новокаїноterapia.*

Various methods, numerous drugs and chemicals are used to treat bovine papillomatosis. Their choice depends on the shape, type and number of tumors, as well as the stage of the blastomatous process. The most commonly used are: surgical removal of warts, cauterization of tumors with chemicals, novocaine therapy, tissue therapy with drugs for papilloma, vaccination against papillomatosis.

Keywords: *papillomatosis, wart, papilloma vaccine, papilloma cauterization, novocaine therapy.*

На даний час є незначна кількість ефективних способів лікування папіломатозу великої рогатої худоби (ВР). Серед можливих – хірургічне видалення папілом. Незважаючи на популярність серед ветеринарних лікарів, цей спосіб є неефективним для тварин з великою кількістю папілом, оскільки неможливо здійснити висічення всіх утворень. Якщо бородавки мають широкую ніжку, їх також видаляють за допомогою гумового кільця [14, с. 55].

Екстирпацію здійснюють ножицями або скальпелем. Кровотечу зупиняють тампонадою, торзуванням або лігуванням кровоточивих судин. Після видалення пухлин, рани присипають антисептичними порошками, такі рани, як правило, загоюються під струпом через 10-15 днів. Після операції тварині створюють задовільні умови утримання в зоогігієнічному відношенні, особливо позитивний вплив при цьому дає пасовищне утримання [4, с. 187].

У зв'язку з тим, що екстирповані папіломи можуть бути джерелом розповсюдження захворювання, всі новоутворення повинні бути знезаражені і знищені.

Для руйнування папілом були випробувані різні кислоти (азотна, сірчана, миш'яковиста, льодяно-оцтова, трихлороцтова, саліцилова), солі металів (азотнокисле срібло, азотнокислий свинець, перманганат калію та інші), лікарські рослини (сік і відвар чистотілу, туї, відвар лушпайок картоплі, шкірки бананів). Для інфільтрації папілом і оточуючих тканин застосовували 50% розчин сечовини, очищений сірковий ефір та інші речовини [4, с. 188].

Слід зазначити, що методи лікування папіломатозу великої рогатої худоби з використанням аплікацій різних лікарських речовин (сік чистотілу, саліциловий колодій, колхамінова мазь та ін.) трудомісткі у виконанні і вимагають тривалого лікування. Крім того, часті рецидиви захворювання, оскільки виконується лише місцеве лікування. У деяких випадках, під час лікування, молоко хворих корів використовувати в їжу не можна [2, с. 181].

На початковій стадії захворювання пропонується всі бородавки змашувати саліциловим колодієм. Обробка проводиться щодня, після ранкового доїння до повного зникнення бородавок. У весняно-літній період бородавки лікують свіжим соком чистотілу. Втирається сік чистотілу один раз на добу, впродовж 7-8 днів. Якщо бородавки не зникають, то після 5-денної перерви втирання знову повторюють. Якщо бородавка значної величини і покрита ушкодженою тканиною, то обережно видаляють її і на поверхню рани наносять 0,5% колхамінову мазь.

З метою дії на весь організм, *per os* використовували палену магnezію, метіонін. Владутау і співавт., рекомендують внутрішньошкірно вводити 0,25% розчин сульфату магнію [1, с. 4].

При неефективності медикаментозного лікування іноді проводять кріодеструкцію. Тампоном або розпилювачем впродовж 30 секунд наносять рідкий азот на папілому, захоплюючи по краях 1-2 мм навколишніх тканин. Кріодеструкцію повторюють кілька разів з інтервалом в 4 тижні до повного одужання. Істотний недолік методу – болючість [2, с. 182].

При папіломатозі широко були випробувані новокаїнова блокада і тканинна терапія [6, с. 638].

Б.М. Олівков, при папіломатозі у великої рогатої худоби рекомендує внутрішньовенне введення 1% розчину новокаїну в кількості 30 – 40 мл. Розчин рекомендується вводити щоденно впродовж трьох днів [6, с. 639].

П.Г. Нікітін при розповсюдженні шкірного папіломатозу застосовував триразову внутрішньовенну ін'єкцію 1% розчину новокаїну в наростаючих дозах. При цьому дорослим тваринам вводили 75, 100 і 125 мл; молодим тваринам – 50, 75 і 100 мл; молодняку до 1 року – 20, 40 і 60 мл [5, с. 90].

Хороший ефект при лікуванні папіломатозу вимені і дійок дає новокаїнова блокада біля основи вимені 1% розчином новокаїну. Відзначено позитивний ефект після ін'єкції під основу папіломи 3-5 мл 3% розчину новокаїну на 30° етиловому спирті. Рекомендується також внутрішньовенне введення 1% розчину новокаїну (40-80 мл для великих тварин і 5-8 мл для дрібних) 3-5 разів з інтервалом 4-5 днів [5, с. 91].

Позитивні результати лікування папіломатозу були отримані при використанні тканинної навіски і екстракту печінки, селезінки, сім'яників і інших органів великої рогатої худоби.

Багато авторів випробовували лікувальну дію при ін'єкції тканинної суспензії, виготовленої із папілом. Матеріал для щеплення готували шляхом подрібнення папіломатозної тканини з послідовним розведенням фізрозчином у співвідношенні 1:5; 1:10; 1:20 з додаванням 0,5%-ного розчину карболової кислоти (Біберштейн і Сюсенбах), 0,4%-ного розчину формаліну (Розенберх, Олсон) на 50%-ному гліцерині [6, с. 679].

П.А. Нечаєв подрібнену папіломатозну тканину попередньо висушував при температурі 30-40°C впродовж 3-5 діб, потім розтирав її в порошок і розводив фізіологічним розчином у співвідношенні 1:20. Суспензію фільтрували через шар марлі і стерилізували кип'ятінням у водяній бані впродовж 10 хвилин, або консервували гіпозолом у співвідношенні 1:1000. Препарат вводили шістьом тваринам підшкірно по 3-5 мл в ділянці шиї і отримали хороший лікувальний ефект [3, с. 84].

За даними Нега А. [9, с. 21] аутогенна вакцина є досить ефективною при папіломатозі. Одужання за 3-6 тижнів реєструється у 80-85% випадків, коли бородавки знаходяться на поверхні тіла або статевого члена великої рогатої худоби, але лише у 33%, коли бородавки знаходяться на дійках.

S. Sharma et al. [16, с. 14] повідомляють про ефективність аутогенної вакцини – 92%, антиомаліну – 81%, екстракту туї – 70% і мазі туї – 57%.

Ще одна стратегія, яка часто використовується – це аутогемотерапія [10, с. 112]. Цей метод полягає у взятті та внутрішньом'язовому повторному введенні 10 мл венозної аутокрові, індукуючи неспецифічний імунний стимул, який може сприяти «відпаданню бородавок». Однак ця методика не дозволяє уникнути повторного виникнення ВР, тому є паліативним методом.

Іншою можливістю зменшити захворюваність на ВР є контроль за популяціями ектопаразитів, оскільки було продемонстровано, що біологічний контроль кліщів знижує захворюваність людей [17, с. 843].

На сьогодні вакцинація вважається найкращою формою профілактики, контролю та ліквідації захворювань, що мають вірусну етіологію. Імунізація зменшує, як передачу, так і розповсюдження збудника інфекції [15, с. 239].

Хоча існують дві вакцини проти папіломатозу людини, поки немає вакцини проти ВР. Ідея розробити вакцину для боротьби з ВР розпочалася із зараження екстрактом шопських папілом у 40-х роках. Відтоді були запропоновані різні моделі вакцин. Однак жодна з них не стала комерційним продуктом. Це показує труднощі, пов'язані з отриманням безпечної та ефективної вакцини [12, с. 411].

Дослідження показали, що ранні білки BPV (E6 і E7) виявляють терапевтичну дію, тоді як пізні білки (L1 і L2) мають профілактичну дію. Вакцини на основі E6 та E7 також обговорювались проти папіломатозу людини, підсилюючи корисність моделі BPV не лише для розуміння патогенних механізмів HPV, але також для вакцинних біотехнологій. Однак, у окремих дослідженнях на основі рекомбінантного онкопротеїну BPV-1 E6 було продемонстровано, що цей онкопротеїн здатний індукувати кластогенез і неоз сам по собі. Ці дані підкреслюють необхідність проведення кремнійорганічного аналізу на онкопротеїни E6 та E7, спрямовані на отримання нових варіантів, які є більш антигенними та менш мутагенними [7, с. 294].

Meischke B.R. [15, с. 362] повідомив, що телята вакциновані BPV-трансформованою фетальною бичачою шкірою або менінгеальними клітинами були стійкі до зараження BPV, тоді як неімунізовані тварини не змогли забезпечити стійкість. Автор також спостерігав, що адсорбція від інфікованої корови з цих трансформованих вірусом клітин значно зменшила його нейтралізуючий титр проти BPV. Цей ефект також був відзначений з фрагментами тканини, отриманої з фібропапіломи і фіброми, але не від вірусу, що містить папіломи BPV-1 або -2 походження. Так само CsCl-смуґасті VIMS від шкірної фібропапіломи також знизили нейтралізуючий титр.

Hiddit J.U. та ін. [10, с. 111], досліджували tumor-специфічні антигени шляхом імунофлуоресценції на поверхні мембран клітин експлантованих з BPV-індукованих фібром великої рогатої худоби і коней, використовуючи сироватки пухлиноносців великої рогатої худоби і коней. Сироватки були перехресно-реактивними і не повністю пригнічували реакції в сироватці крові, що блокують дослідження, що вказує на наявність між- і трансспецифічних антигенів. Клітини, отримані з BPV-індукованих пухлин хом'яка були інертні до сироватки коня і бугая і сироватки від пухлин хом'яків і не реагували з клітинами конячої і бичачої фіброми.

Проте, Gerald A. [8, с. 82] вдалося виявити нові антигени в зародкових клітинах миші і хом'яка, змінених в пробірці BPV. Тест-сироватки отримували з заражених пухлинами хом'яків і піддавали взаємодії в цитоплазмі клітин, а не на поверхні мембрани. Не відомо, чи ці антигени індукують або кодуються BPV.

ДЖЕРЕЛА ТА ЛІТЕРАТУРА

1. Веремей Э. И., Комаровский В.А. Рекомендации по комплексному лечению крупного рогатого скота при папилломатозе. Витебск: УО «Витебская ордена «Знак Почета», 2006. 9 с.

2. Веремей Э.И., Комаровский В.А. К вопросу о папилломатозе крупного рогатого скота. В сб. науч. тр. УО ГГАУ «Сельское хозяйство – проблемы и перспективы». Гродно, 2004. Т. 3. Ч. 4. С. 180-183.
3. Воронин И.И. Болезни быков производителей. К.: Урожай, 1979. 120 с.
4. Кузнецов Г.С. Хирургические операции у крупного рогатого скота. Л.: Колос, 1973. 296 с.
5. Мирон Н.И. Новое в лечении папилломатоза у коров. Альманах современной науки и образования. Тамбов.: Грамота, 2009. № 5 (24). С. 90-91.
6. Черняк С.В., Головаха В.І., Нагорний В.В. Розповсюдження папіломатозу та порівняльна ефективність лікування хворої великої рогатої худоби. Ветеринарна медицина. Міжвідомчий тематичний науковий збірник. Харків. 2002. С. 637-641.
7. Araldi R, Melo T, Neves A. Hyperproliferative action of bovine papillomavirus (BPV): Genetics and histopathological aspects. Genet Mol Res. 2015. 14. P. 294-295.
8. Geraldes A. New antigens in hamster embryo cells transformed in vitro by bovine papilloma extracts. Nature (London). 1990. 226. P. 81-82.
9. Hera A., Bures J. Veterinary autogenous vaccines. Dev Biol (Basel). 2004. 117. P. 19-25.
10. Hiddit J.U., Mtaa A.C., Mai J.S. Papovaviridae. Latervvolagy. 1994. 3. P. 106-120.
11. Leto M., Santos-Júnior G., Porro A. Human papillomavirus infection?: Etiopathogenesis, molecular biology and clinical manifestations. An Bras Dermatol. 2011. 86. P. 306-317.
12. Mazzuchelli-de-Souza J., Carvalho R., Ruiz R. Expression and in silico analysis of the recombinant bovine papillomavirus E6 protein as a model for viral oncoproteins studies. Biomed Res Int. 2013. 147. P. 398-421.
13. Meischke, B.R. Expenmeattl tnatotissioa of bovine papiloma virus (BPV) extracted from morphologically distinct teat aad cutaneous lesions and the exacts of inoculation of BPV transformed fetal bovine cells. Vet. Rec. 1999. 184. P. 360-366.
14. Muro L., Botteira C., Piccinin A. Papilomatose bovina. Rev Cient Eletr Med Vet. 2008. 10. P. 53-68.
15. Ribeiro-Müller L., Müller M. Prophylactic papillomavirus vaccines. Clin Dermatol. 2014. 32. P. 235-247.
16. Sharma S., Singh K.B., Bansal B.K. Buffalo Bulletin. 2005. 24 (1). P. 12-16.
17. William J., Kirubaharan J., Uthumann K. Survey on incidence and complications of bovine cutaneous papillomatosis. Indian J Vet. 1992. 69. P. 842-844.

**ТЕХНІЧНІ НАУКИ. ТРАНСПОРТ /
ТЕХНИЧЕСКИЕ НАУКИ. ТРАНСПОРТ**

*Шахзод Азимов
(Ташкент, Узбекистан)*

ПОТЕРИ В АВТОТРАНСФОРМАТОРЕ

Последствия энергетического кризиса, противодействие общественности почти во всех странах мира строительству новых и вводу агрегатов на действующих атомных станциях после аварии на Чернобыльской АЭС привлекают внимание исследователей к вопросам оценки уровней потерь мощности и энергии и возможностей их уменьшения при передаче электрической энергии как в целом, так и в отдельных элементах системы электроснабжения и, в частности, в трансформаторах и автотрансформаторах.

Такую постановку вопроса можно считать обоснованной и оправданной и по другим причинам: установленная номинальная мощность трансформаторов в цепи электрическая станция – потребитель электрической энергии на порядок больше генераторных мощностей электрических станций. Естественно, что неоднократное преобразование (трансформация) электрической энергии одних параметров в другие связано с ее потерями и при прочих равных условиях, чем больше ступеней трансформации, тем выше потери.

Общепринятой методикой эффективности использования систем электроснабжения является метод приведенных затрат.

При решении некоторых более узких задач могут приниматься другие критерии для определения эффективности работы электрических аппаратов.

Так, например, минимум потерь мощности (или энергии), как критерий для выбора номинальной установленной мощности трансформатора или степени его загрузки, может быть применен для вариантов схем электроснабжения с неизменными: сечениями и марками кабелей; их длиной, схемами и оборудованием, установленным на подстанциях и т. д.

Некоторые авторы в качестве критерия оптимальной загрузки k_3 трансформатора предлагают считать такую его загрузку, которой соответствует максимум КПД. Необходимо отметить, что практически этим критерием трудно воспользоваться, так как максимум КПД трансформаторов (автотрансформаторов) в широком диапазоне изменения вторичной нагрузки ($k_3 = 0,4-1,5$) выражен слабо.

Предполагается, что суммарные потери мощности в трансформаторе в режиме максимального КПД будут минимальными, т. е. существует совместимость приведенных ниже выражений:

$$\eta = \frac{P_2}{P_1} \rightarrow \max; \quad (1)$$

$$\Sigma \Delta p = P_1 - P_2 \rightarrow \min; \quad (2)$$

где P_2 – полезная мощность;

P_1 – подводимая мощность;

$\Sigma \Delta p$ – суммарные потери мощности.

Все приведенное требует дополнительного рассмотрения хотя бы потому, что в указанном диапазоне нагрузок $k_i = 0,4-1,5$ потери в меди трансформатора изменяются в широких пределах (от 16 до 225 % их номинального значения).

Как известно, потери мощности в трансформаторах состоят из потерь в стали $\Delta p_{ст.}$ называемых постоянными, и потерь в обмотках $\Delta p_{к}$, называемых переменными.

Потери в стали существуют в течение всего времени подключенного состояния обмоток (обмотки) трансформатора к питающей сети, а потери в обмотках – только в случае, когда по обмоткам протекают токи, обусловленные величиной подключенной к трансформатору нагрузки.

Развитая номенклатура трансформаторов, выпускаемых промышленностью, предполагая

фиксированные значения потерь мощности $\Delta p_{ст}$ и $\Delta p_{кн}$ для каждого типа трансформатора при заданном графике потребления и неизменных остальных элементах системы электроснабжения позволяет реально ставить вопрос о выборе номинальной мощности трансформатора, предполагаемого к установке, в зависимости от выбранного критерия оптимальности. Предпосылкой для выбора критерия оптимальности загрузки, соответствующей максимуму КПД трансформатора, является характер зависимости $\eta=f(k_{зп})$. Последняя, как известно [1], имеет максимум при равенстве постоянных потерь переменным в соответствии с

$$\Delta p_{ст} = k_{зп}^2 \Delta p_{кн} \quad (3)$$

или

$$k_{зп} = \sqrt{\frac{\Delta p_{ст}}{\Delta p_{кн}}} \quad (4)$$

где $k_{зп}$ – коэффициент загрузки, при котором в трансформаторе достигается максимум КПД;

$\Delta p_{кн}$ – потери в обмотках трансформатора при загрузке, равной номинальной мощности (при токах, равных номинальному значению).

Для серийных трансформаторов $k_{зп} = 0,5 - 0,6$. Эти значения получены из условий проектирования трансформаторов на минимум приведенных затрат.

Следует напомнить, что соотношение (3) получено из общепринятой формулы для КПД трансформатора, сформулированной следующим образом: определить такую нагрузку, при которой трансформатор будет работать с максимальным КПД.

Рассматривая (3), следует, что суммарные потери мощности трансформатора при максимуме КПД равны $\Sigma \Delta p = 2\Delta p_{ст}$ и никак не являются минимальными. Суммарные потери в зоне, ограниченной нагрузками от $k_3 = 0$ до $k_{зп}$, меньше двойных потерь холостого хода $\Sigma \Delta p < 2\Delta p_{ст}$, а КПД меньше максимального, суммарные же потери в области нагрузок, превышающих $k_{зп}$, больше двойных потерь холостого хода ($\Sigma \Delta p > 2\Delta p_{ст}$) КПД тоже меньше максимального. Что касается минимума потерь мощности, то он зависит от потерь в стали трансформатора и, как ранее отмечалось, существует в течение времени подключения обмоток трансформатора к сети. Абсолютный же минимум потерь мощности трансформатора равен нулю, что может быть только при отключении обмоток трансформатора от сети. Это положение вытекает из принципа действия трансформатора и может быть подтверждено математически. Таким образом, максимум КПД не связан с минимумом потерь. Стало быть, выражения (1) и (2) несовместимы.

При рассмотрении вопроса об оптимальной загрузке трансформатора необходимо еще раз подчеркнуть, что в каждый конкретный момент времени нагрузка трансформатора определяется исключительно мощностью приемников электрической энергии, подключенных к его обмоткам, т. е. графиком потребления, характером технологического процесса. Этой требуемой величине нагрузки однозначно соответствуют и вполне конкретные потери мощности в обмотках трансформатора. Поэтому вопрос о минимуме потерь мощности или об оптимальной загрузке трансформатора, работающего в конкретной сети, не имеет логического обоснования. Такая постановка вопроса, на наш взгляд, целесообразна только при сравнении нескольких вариантов трансформаторов, предлагаемых к установке, или при условии принятия других критериев для оценки эффективности использования трансформатора [2].

Так как передача энергии происходит не произвольно, а в соответствии с графиком ее потребления в течение указанного отрезка времени, вопрос о минимуме потерь энергии за какой-то срок некорректен.

Приведенные выше положения относятся и к более широкому классу электрических машин (генераторы и двигатели как переменного, так и постоянного тока).

Выводы. С изменением коэффициента загрузки трансформатора (автотрансформатора) от нуля и выше его КПД вначале возрастает до определенного значения, а потом понижается. При этом суммарные потери мощности только увеличиваются. Максимуму КПД не соответствует минимум потерь мощности.

ИСТОЧНИКИ И ЛИТЕРАТУРА

1. Костенко М.П., Пиотровский Л.М. Электрические машины, часть 1 и 2, «Энергия», Ленинградское отделение, 1972. 543 с. и 704 с.
2. Иванов-Смоленский А.В. Электрические машины. Москва: Энергия, 1974. 927 с.
3. Васютинский С.Б. Вопросы теории и расчета трансформаторов. «Энергия», Ленинградское отделение, 1970. 432 с.
4. Тихомиров П.М. Расчет трансформаторов. Москва: Энергия, 1976. 544 с.
5. Булгаков Н.И. Расчет трансформаторов. Москва-Ленинград: Госэнергоиздат, 1950. 892 с.
6. Петров Г.Н. Трансформаторы. Москва: ОНТИ, 1934. 446 с.
7. Сапожников А.В. Конструирование трансформаторов. Москва-Ленинград: Госэнергоиздат, 1959. 360 с.

УДК 629.113

*Віктор Дуганець, Вадим Ангельський, Віталій Пукас
(Кам'янець-Подільський, Україна)*

УДОСКОНАЛЕННЯ ПРИСКОРЮВАЛЬНОГО НАСОСА КАРБЮРАТОРА

У статті запропоновано удосконалену конструкцію прискорювального насоса карбюратора двигуна внутрішнього згорання для виконання функції збагачувального пристрою при різкому відкритті дросельної заслінки, з метою здійснення впливу на експлуатаційні характеристики автомобіля. Застосування запропонованої конструкції дасть можливість підвищити надійність і довговічність прискорювального насоса, покращити процес сумішоутворення і згорання палива на перехідних режимах роботи двигуна, підвищити паливну економічність і експлуатаційну потужність тим самим зменшити вміст токсичних речовин у відпрацьованих газах.

Ключові слова: *карбюратор, прискорювальний насос, дросельна заслінка, процес сумішоутворення, перехідні режими роботи двигуна, паливна економічність, потужність.*

The article proposes an improved design of the accelerator pump of the carburetor of an internal combustion engine to perform the function of an enrichment device with a sharp opening of the throttle valve, in order to have a significant impact on the performance of the car. The application of the proposed design will increase the reliability and durability of the accelerator pump, improve the process of mixing and combustion of fuel in transient modes of operation of the engine, increase fuel efficiency and operating capacity thereby reducing the content of toxic substances in the exhaust gases.

Keywords: *carburetor, booster pump, throttle valve, mixing process, transient engine operation modes, fuel economy, power.*

За даними статистики, переважна більшість вітчизняних автомобілів оснащені карбюраторними системами живлення [1]. В процесі розгону автомобіля з карбюраторним двигуном спрацьовує прискорювальний насос. Він виконує функцію збагачувального пристрою при різкому відкритті дросельної заслінки, тим самим здійснюючи відчутний вплив на експлуатаційні якості автомобіля.

Під час розгону автомобіля з карбюраторним двигуном витрата палива в 1,35...1,45 разів більша, ніж при рівномірному русі на цій же ділянці шляху. На режими розгону припадає 45...51% загальної кількості споживаного палива [2].

Подача додаткового палива викликана порушенням умов сумішоутворення у впускній системі в період відкриття дроселя, в результаті чого до циліндрів у перші секунди після початку різкого розгону надходить тільки частина поданого карбюратором палива.

Прискорювальний насос компенсує цей ефект і забезпечує необхідний склад паливно-повітряної суміші в циліндрах у перший момент після початку розгону [3].

Відомий, найбільш близький за технічним рішенням, прискорювальний насос карбюратора, містить привод, диференціатор з перемінним ступенем диференціювання, пружний елемент, колодязь з впускним і випускним клапанами та плунжером, зв'язаним з приводом через пружний елемент, причому диференціатор виконаний у вигляді замкненої ємності, розділеної за допомогою поршня зі штоком на дві порожнини, сполучені між трубопроводом і регульованим голчастим дроселем і підсумовуючий двоплечий важіль, одне плече якого кінематично зв'язане зі штоком поршня, середня частина – з приводом, а друге плече – з пружним елементом [4].

Однак, недоліком відомого прискорювального насосу є низька швидкість переміщення виконавчого плунжера викликана дією запізнюючого додаткового сигналу пропорціонального тільки першій похідній від вхідного сигналу. Через те в затяжному перехідному процесі витік палива із колодязя зазором між поршнем і його напрямною може досягти такої величини, що втрачається можливість компенсувати зменшувану, спричинену зносом контактних поверхонь, подачу прискорювальним насосом навіть гранично можливим налаштуванням регульованого дроселя, понижуючи цим його довговічність і ефективність використання двигунів, а також агрегованих з ними транспортних та інших енергетичних засобів.

Отже, відомий прискорювальний насос через зтяжний перехідний процес має низьку надійність і довговічність, понижену ефективність використання двигунів, а також обмежену область застосування.

Тому в основу удосконаленої конструкції поставлено задачу підвищити надійність і довговічність прискорювального насоса, ефективність обладнаних ним двигунів, а також розширити область його застосування.

Для вирішення поставленої задачі відповідно до корисної моделі, суттєвими ознаками є те, що в закон керування переміщення поршня додатково вводиться сигнал, пропорційний другій і третій похідним від змінювання вхідного сигналу. Це реалізується шляхом установки між важелем керування, з'єднаним із віссю заслінки, і нижньою частиною вертикальної тяги карбюратора, комбінованого диференціатора з перемінним ступенем диференціювання і трьома підсумовуючими механізмами. Диференціатор виконаний у вигляді основної циліндричної напрямної з першим і другим торцевими фланцями, з розміщеними усередині нерухомим фланцем і п'ятьма рухомими поршнями, з утворенням п'яти порожнин. Перша порожнина розміщена між першим торцевим фланцем і першим рухомим поршнем, друга – між першим рухомим поршнем і нерухомим фланцем, третя – між нерухомим фланцем і другим рухомим поршнем, четверта – між третім, четвертим, зв'язаними між собою і з другим рухомим поршнем спільною тягою, і п'ятим рухомим поршнем, зв'язаним з одним кінцем вихідного штока з установленою між ним і другим торцевим фланцем зворотною пружиною, п'ята порожнина – між четвертим і п'ятим рухомим поршнями і другим торцевим фланцем. Перша порожнина через отвори в першому торцевому фланці, і п'ята – через отвори в п'ятому рухомому поршні і другому торцевому фланці постійно сполучені з атмосферою, друга порожнина з третьою сполучена через регульований дросель, а з четвертою порожниною через гідролінію безпосередньо. Перший підсумовуючий механізм виконаний у вигляді четвертого рухомого поршня, розміщеного усередині напрямної втулки з'єднаної торцем з п'ятим рухомим поршнем, а другий і третій підсумовуючі механізми, виконані у вигляді двоплечих важелів, одні плечі яких з'єднані через спільну додаткову тягу з другим і третім, зв'язаними між собою, рухомими поршнями, середня точка першого важеля з'єднана з вихідним штоком п'ятого рухомого поршня, друге плече його через тягу – із середньою точкою другого важеля, друге плече якого, через вихідну тягу і нижню частину вертикальної тяги карбюратора, - зі штоком поршня.

Таке технічне рішення, завдяки повороту важеля дросельної заслінки і різкому змінюванню вхідного сигналу, а також підвищеному приросту тиску в четвертій порожнині

від переміщення догори четвертого рухомого поршня, зв'язаного з вихідним штоком диференціатора, пропорційного приросту тиску в його четвертій порожнині, забезпечується формування на вихідному штоку першої похідної від змінювання вхідного сигналу, а затримка переміщення одного плеча першого підсумовуючого важеля зв'язаного тягою із четвертим рухомим поршнем, а середньою точкою із вихідним штоком диференціатора забезпечить на його другому плечі формування другої похідної від змінювання вхідного сигналу, а затримка переміщенню одного плеча другого підсумовуючого важеля, зв'язаного тягою із четвертим рухомим поршнем, а середньою точкою і другим плечем першого підсумовуючого важеля забезпечить на його другому плечі формування третьої похідної від змінювання вхідного сигналу.

Таким чином, на виході комбінованого диференціатора буде додаватися чотири переміщення: перше переміщення, викликане відкриванням дросельної заслінки, друге – викликане першою похідною, третє – викликане другою похідною і четверте – викликане третьою похідною її відкривання [5].

Тому, в порівнянні з прототипом, дане технічне рішення забезпечить більш ефективну за оптимальністю подачу палива на режимах розгону і маневрування, а також збереже на протязі більш тривалого періоду експлуатації стабільні, закладені в прискорювальний насос, параметри з підвищенням його надійності і довговічності.

На рис. 1. схематично показано загальний вигляд запропонованого прискорювального насоса карбюратора.



Рис. 1. Прискорювальний насос карбюратора: 1, 2 – впускний і випускний клапани, 3 – колодязь, 4 – поршень, 5 – шток, 6 – пружна, 7 – планка, 8 – тяга, 9 – поплавкова камера, 10 – впускний патрубок, 11 – дифузор, 12 – вісь, 13 – заслінка, 14 – важіль, 15 – тяга, 16 – диференціатор, 17, 18, 19 – перший, другий і напрямний фланці, 20 – нерухомий поршень, 21, 22, 23, 24, 25 – рухомі поршні, 26 – спільна тяга, 27 – напрямна втулка, 28 – шток, 29 – тяга, 30, 31 – підсумовуючі двоплечі важелі, 32, 33 – тяги, 34 – зворотна пружина, 35 – регульований дросель, 36 – додаткова гідролінія, 37 – жиклер, 38 – повітряний клапан

Прискорювальний насос карбюратора містить впускний 1 і випускний 2 клапани, колодязь 3, утворений циліндричною прямою з поршнем 4, з'єднаним зі штоком 5, і пружним елементом у вигляді пружини 6, взаємодіючої зі штоком 5. В пружину 6 одним

торцем впирається з'єднувальна планка 7, яка другим торцем зв'язана з верхньою частиною тяги 8. Насос розміщений в поплавковій камері 9, з якою жорстко зв'язаний впускний патрубок 10 з дифузором 11 і, посадженою на вісі 12, дросельною заслінкою 13. Заслінка 13 з'єднана з важелем 14 керування, який другим кінцем шарнірно через тягу 15 зв'язаний з комбінованим диференціатором 16. Диференціатор 16 виконаний у вигляді основної циліндричної напрямної 17 з першим 18 і другим 19 торцевими фланцями, між якими розміщені нерухомий 20 і п'ять рухомих 21, 22, 23, 24, 25 поршнів з утворенням п'ять порожнин. В напрямній 17 перша порожнина «А» розміщена між першим торцевим фланцем 18 і першим рухомих поршнем 21, друга порожнина «В» - між рухомих 21 і нерухомим 20 поршнями, третя порожнина «С» - між нерухомим 20 і другим рухомих 22 поршнями, четверта порожнина «D» - між третім 23, четвертим 24 і п'ятим 25 рухомих поршнями, а п'ята порожнина «Е» - між четвертим 24, п'ятим 25 рухомих поршнями і другим торцевим фланцем 19. Важіль 14 за допомогою тяги 15 зв'язаний з першим рухомих поршнем 21, рухомі поршні 22, 23 і 24 з'єднані між собою спільною тягою 26, а четвертий рухомий поршень 24 переміщується в напрямній втулці 27 жорстко зв'язаний з п'ятим поршнем 25, який з'єднаний з одним кінцем штока 28 першого вихідного сигналу. Поршні 22, 23 між собою зв'язані додатково установленою тягою 29, яка з'єднана з одними плечами першого 30 і другого 31 двоплечих важелів додатково установлених підсумовуючих механізмів вихідних сигналів диференціатора. Середня точка першого важеля 30 з'єднана з другим кінцем штока 28 вихідного сигналу, друге плече якого через тягу 32 першого підсумовуючого важеля 30 зв'язана із середньою точкою другого підсумовуючого важеля 31, а друге плече останнього через тягу 33 вихідного сигналу диференціатора – з нижньою частиною тяги 8. Для повернення важелів 30, 31 у вихідне положення в усталеному режимі роботи використана зворотна пружина 34. Робоча рідина із приймальної першої порожнини «А» в другу порожнину «В» поступає через регульований дросель 35, а в четверту порожнину «D» - через додаткову гідролінію 36. Порожнина «А» через отвори в першому торцевому фланці 18 і порожнина «Е» через отвори в п'ятому поршні 25 і другому торцевому фланці 19 постійно сполучені з атмосферою. Впускний патрубок 10 оснащений жиклером 37 і повітряним клапаном 38.

Працює прискорювальний насос карбюратора наступним чином.

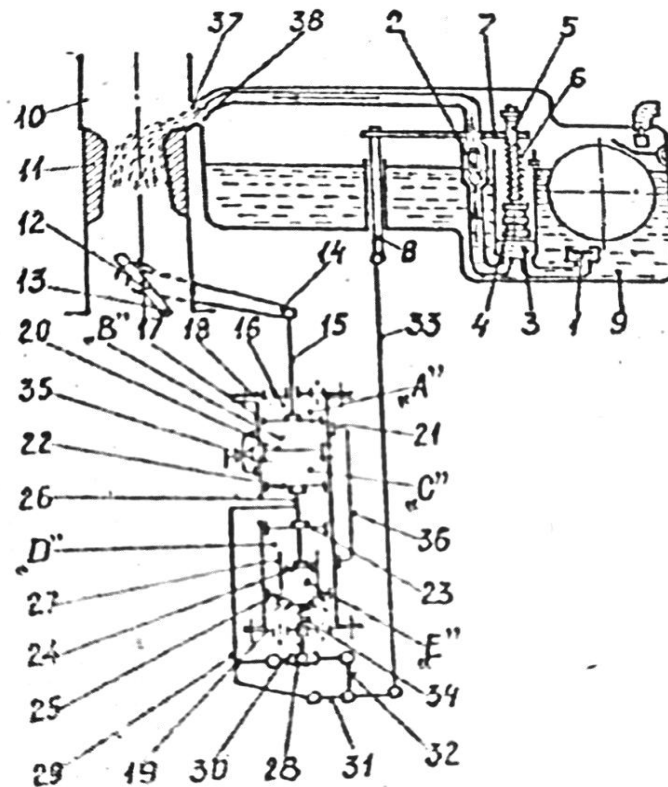
При різкому відкритті дросельної заслінки 13 і повороті важеля 14 за годинниковою стрілкою, тяга 15 переміститься донизу, різко діючи на перший рухомий поршень 21, підвищуючи тиск робочої рідини в порожнині «В», яка через гідролінію 36 і через дросель 35 поступатиме у порожнини «С», «D» диференціатора. Однак, через наявність дроселя 35, тиск у третій порожнині «С» буде наростати повільніше, ніж у четвертій порожнині «D», внаслідок чого поршні 22, 23 будуть переміщатися догори і через тягу 29 перемістять одні плечі першого 30 і другого 31 підсумовуючих двоплечих важелів, створюючи додаткові перші переміщення їх другим плечам. Від переміщення третього поршня 23 догори переміститься зв'язаний з ним четвертий поршень 24, зменшуючи об'єм четвертої порожнини «D» і, відповідно пропорційно, підвищуючи в ній тиск. При цьому п'ятий рухомий поршень 25, зв'язаний зі штоком 28 першого вихідного сигналу, одержить додаткове переміщення, яке далі викличе переміщення середньої точки першого підсумовуючого важеля 30 і через друге його плече, тягу 32 – додаткове переміщення середньої точки другого підсумовуючого важеля 31 і через друге його плече – друге додаткове переміщення зв'язаної з ним вихідної тяги 33 вихідного сигналу. Отже, з врахуванням переміщень одних плечей важелів 30, 31 буде додаватися чотири переміщення, тобто вихідний сигнал запропонованого комбінованого диференціатора, від різкої дії вхідного сигналу (збільшення тиску в порожнині «В»), переміщення, викликаного першою похідною (обумовленою різними швидкостями руху поршнів 24, 25), переміщення, викликаного другою похідною (обумовленою різними першими прискореннями руху поршнів 24, 25) і переміщення, викликаного третьою похідною (обумовленою різними другими прискореннями руху поршнів 24, 25) змінювання вхідного сигналу і додаткових

через це переміщення тяги 33 вихідного сигналу комбінованого диференціатора.

У випадку різкого зменшення вхідного сигналу запропонований прискорювальний насос буде працювати аналогічно з тією лише різницею, що вихідні переміщення рухомих поршнів і зв'язаних з ними деталей будуть направлені в протилежний бік. В усіх випадках на початку перехідного процесу, внаслідок одночасної дії цих чотирьох складових від змінювання вхідних сигналів, поршень 4 буде з більшою (у порівнянні з відомим прискорювальним насосом) швидкістю опускатися донизу і значно більшою інтенсивністю підвищувати тиск палива в колодязі 3, забезпечуючи більш різке закривання впускного клапана 1 і зменшення витoku палива через нього в камеру 9, а пришвидшений рух поршня 4 також зменшить витік палива через зазор між ним і напрямною насоса.

На протязі всього перехідного процесу поршень 4 буде переміщатися з відносно більшою, ніж у відомого насоса, швидкістю і під дією пружини 6 зупиниться в крайньому нижньому положенні. На усталеному режимі, коли сила опору перетікання робочої рідини із порожнини «В» в порожнини «С», «D» зрівноважиться із силою опору зворотної пружини 34, підсумовуючі важелі 30 і 31 займуть свої горизонтальні (вихідні) положення. При цьому три додаткові складові переміщення правої частини підсумовуючих важелів 30, 31 зникнуть, внаслідок чого тяги 33, 8 і планка 7 дещо перемістяться догори, зменшуючи зусилля стискання пружини 6. Однак в цьому випадку поршень 4 буде продовжувати знаходитись в нижньому положенні притиснений зусиллям пружини 6, викликаним дією на неї основної частини складової вхідного сигналу – положенням дросельної заслінки 13.

Запропоноване технічне рішення прискорювального насоса може бути реалізоване без внесення суттєвих змін в конструкцію базових карбюраторів і серійних їх прискорювальних насосів, однак використання його дасть можливість забезпечити порівняно більшу величину перемінної швидкості руху поршня на перехідних режимах при однаковій швидкості відкривання дросельної заслінки.

Застосування запропонованого прискорювального насоса карбюратора, у порівнянні з уже відомим, дасть можливість:

- підвищити надійність і довговічність прискорювального насоса за рахунок можливого забезпечення протягом його періоду експлуатації оптимальних перехідних процесів;
- підвищити паливну економічність і середню експлуатаційну потужність карбюраторних двигунів, а також ефективність використання обладнаних ними транспортних засобів, шляхом покращення процесів сумішоутворення і згоряння палива на перехідних режимах роботи,;
- зменшити вміст токсичних речовин у відпрацьованих газах карбюраторних двигунів і покращити екологію довкілля за рахунок оптимальної подачі палива на перехідних режимах розгону і маневрування продовж всього періоду експлуатації транспортних засобів;
- шляхом оптимальної подачі палива в двигун на режимах розгону в маневрування покращити динамічні параметри транспортних засобів, підвищити надійність і довговічність їх вузлів і агрегатів, а також їх виробність, що сприятиме розширенню області застосування запропонованого прискорювального насоса.

ДЖЕРЕЛА ТА ЛІТЕРАТУРА

1. Редзюк А.М. та ін. Уведення екологічних норм Євро-3 – Євро-6 в Україні, аналіз структури парку автомобілів за екологічними ознаками. *Автошляховик України*. 2011. № 4. С. 2 – 7.
2. Ерохов В. И. Экономичная эксплуатация автомобиля. Москва: ДОСААФ, 1986. 128 с.
3. Карбюраторы «Озон». Устройство, ремонт, регулировка. Москва: «За рулем», 1998. 64 с.
4. Прискорювальний насос карбюратора Уланов И.А., Зубрилин Н.А., Лявин Ю.Ф., Дуганец В.И. А.С. СССР № 1390419. Опубл. 23.06.87. Бюл. №23.
5. Пат. 141044 Україна, МПК (2021.01) F02M 7/08. Прискорювальний насос карбюратора / Дуганец В.І., Божок А.М., Майсус В.В., Олексійко С.Л., Волинкін М.П., Пукас В.Л. Заявл. 01.07.19; Опубл. 25.03.2020. Бюл. № 6. 6 с.

ИССЛЕДОВАНИЕ ГИГИЕНИЧЕСКИХ СВОЙСТВ ПАКЕТА МАТЕРИАЛОВ
ТЕПЛОЗАЩИТНОЙ СПЕЦОДЕЖДЫ

В статье приведены результаты исследований по выбору рациональной структуры и толщины пакета материалов спецодежды для работников холодильников сельскохозяйственных кластеров.

Ключевые слова: рациональный пакет материалов, структура пакета, гигиенические свойства, толщина, тепловое сопротивление.

The article presents the results of research on the choice of a rational package of materials the choice of a rational structure and thickness of a package of workwear materials for employees of refrigerators of agricultural clusters.

Keywords: rational package of materials, package structure, hygienic properties, thickness, thermal resistance.

Для решения задачи выбора оптимальной структуры и гигиенических параметров материалов спецодежды были проведены исследования зависимости гигиенических свойств пакета от его структуры и толщины. Образцы пакетов были изготовлены из хлопчатобумажной ткани атласного переплетения с различной толщиной утепляющей прокладки (хлопок). Всего было выбрано 10 вариантов. Пределы изменения толщины установлены на основе анализа литературы [1, 2].

Работами [3,4] установлено, что наиболее значимыми показателями при оценке гигиенических свойств материалов одежды, предназначенной для защиты от холода являются суммарное тепловое сопротивление, гигроскопичность и воздухопроницаемость. Поэтому, оценку гигиенических свойств выбранных материалов производили по этим показателям.

Исследования проводились в Сертификационной лаборатории испытания материалов «CentexUZ» Ташкентского института текстильной и лёгкой промышленности. Для определения толщины пакетов применялся прибор ТТМ, с помощью которого можно измерить толщину текстильных материалов от 0,1 до 400 мм с точностью измерения + 0,001 мм. Толщина измерялась при давлении $P=196$ Па (2 гс/см²). За показатель толщины испытуемого образца принимали среднее арифметическое из 6 замеров с округлением до 0,01.

Таблица 1. Результаты испытаний зависимости гигиенических свойств пакетов от их толщины

№	Толщина пакета, мм	Суммарное тепловое сопротивление, м ² 0 С/Вт	Гигроскопичность %	Воздухопроницаемость, дм ³ / м ² с
1.	13,26	0,075	13,9	284,0
2.	14,21	0,090	15,1	287,0
3.	14,57	0,097	15,8	297,0
4.	15,40	0,10	16,7	298,0
5.	15,28	0,109	17,0	299,0
6.	17,01	0,114	18,6	299,0
7.	18,69	0,119	19,7	297,0
8.	20,54	0,122	20,3	292,0
9.	23,68	0,134	22,1	288,0

Основным показателем, определяющим термические свойства пакета материалов одежды для холода, по мнению большинства авторов [1-4] является тепловое сопротивление. Суммарное тепловое сопротивление рассчитывалось по формуле:

$$R_c = \frac{\delta}{\lambda}, \quad [m^2 \cdot ^\circ C / W] \quad (1)$$

где: δ – толщина пакетов, м; λ – коэффициент теплопроводности пакетов, Вт/град·м. Результаты расчетов приведены в таблице 1. Зависимость суммарного теплового сопротивления пакетов от их толщины показана на рис.1.



Рис. 1. Зависимость суммарного теплового сопротивления пакетов от их толщины

Способность материала удерживать парообразную влагу из пододежного пространства характеризуется его гигроскопичностью. Испытания на гигроскопичность пакетов проводилось в соответствии с ГОСТ 3816-61[6]. Гигроскопичность определялась по формуле:

$$W_{\Gamma} = \frac{m_b - m_c}{m_c} 100, \% \quad (2)$$

где m_b – масса увлажненной пробы, г; m_c – масса пробы после высушивания, г.

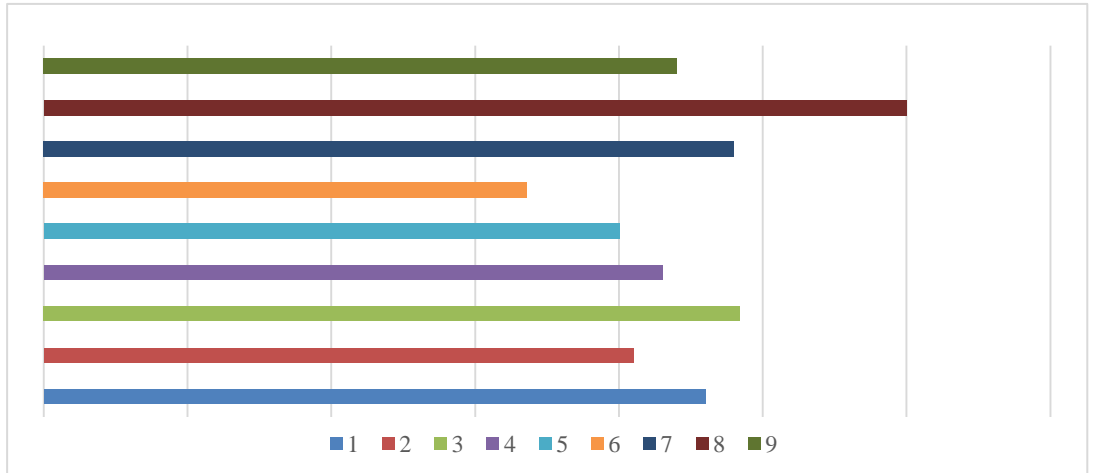
Результаты испытаний приведены в табл. 1. Зависимость гигроскопичности пакетов от их толщины показана на рис. 2. Расчетное и табличное значения F-критерия составили соответственно 48,16 и 5,32 ($F_{расч} > F_{0,95}$), что свидетельствует о достоверности расчетов для зависимости (2).



Рис. 2. Зависимость гигроскопичности пакетов от их толщины

Воздухопроницаемость пакетов определялась на приборе ВПТМ-2 при перепаде давления 49 Па (ГОСТ 12088-77) [5]. Величина воздухопроницаемости каждой точечной пробы вычислялась по формуле:

$$V = \frac{V_{ср} 10000}{S}, \quad \text{дм}^3 / \text{м}^2 \text{ с} \quad (3)$$

где $V_{\text{ср}}$ —средний расход воздуха в одной точечной пробе, дм^3 с; S —испытуемая площадь, м^2 . Результаты испытаний приведены в таблице 1.

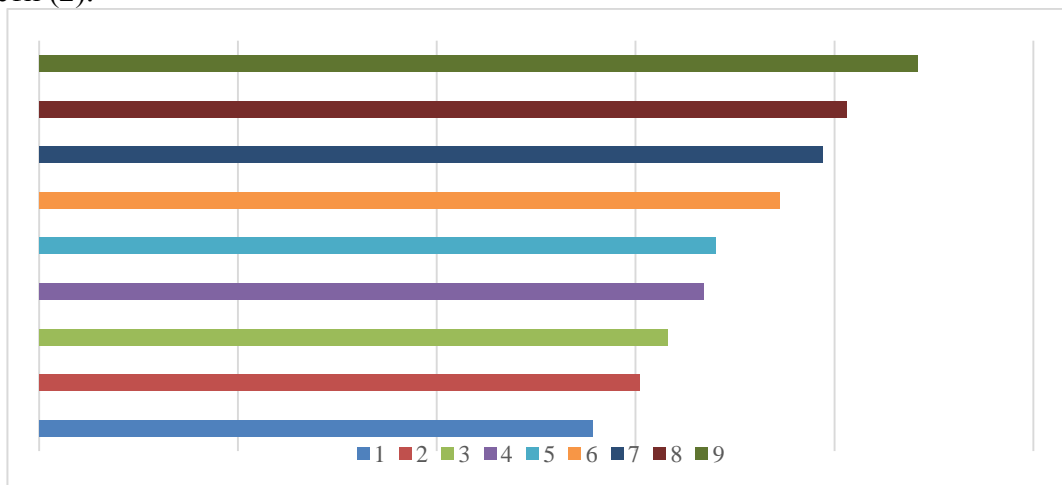
Обработка результатов проводилась методом наименьших квадратов [7]. Расчетно и табличные значения F-критерия составили соответственно 65,03 и 5,32 ($F_{\text{расч}} > F_{0,95}$), что свидетельствует о достоверности расчетов для зависимости (3). Зависимость воздухопроницаемости пакетов от толщины показана на рис.3.



Рис.3. Залежність відносної вологості від товщини пакетів

Таким образом, по результатам теплофизических исследований определена взаимосвязь гигиенических параметров специальной одежды от толщины её материалов. Анализ результатов, проведенных исследований позволил установить, что использование пакетов толщиной 23 мм обеспечивает достаточное тепловое сопротивление пакетов, при этом показатель их гигроскопичности значительно повышается. Полученные результаты будут использованы в дальнейших исследованиях при разработке спецодежды для рабочих холодильников.

ИСТОЧНИКИ И ЛИТЕРАТУРА

1. Вадковская Ю. В. Основные гигиенические принципы проектирования одежды в различных климатических условиях. автореф. ... докт. мед. наук. Москва, 1972. 371 с.
2. Кокеткин П.П., Чубарова З.С., Афанасьева Р.Ф. Промышленное проектирование специальной одежды. Москва: Легкая промышленность и пищевая промышленность, 1982. 184 с.
3. Разуваева С.В. Разработка методов комплексной оценки и исследование показателей качества тканей для специальной одежды спасателей МЧС. Автореф. дисс. ... канд. техн. Наук. Москва, 1999.
4. Маглаперидзе З.И. и др. Выбор комплекса характеристик свойств для оценки качества текстильных полотен для спецодежды. *Текстильная промышленность*. 2005. №1-2. С.30-31.
5. ГОСТ 12088-77. «Материалы текстильные. Ткани и штучные изделия. Методы определения воздухопроницаемости».
6. ГОСТ 3816-61 «Материалы текстильные. Ткани и штучные изделия. Методы определения гигроскопичности и влагоотдачи».
7. Тихомиров В.Б. Планирование и анализ эксперимента (при проведении исследований в легкой и текстильной промышленности). Москва: Легкая индустрия, 1974. 262 с.

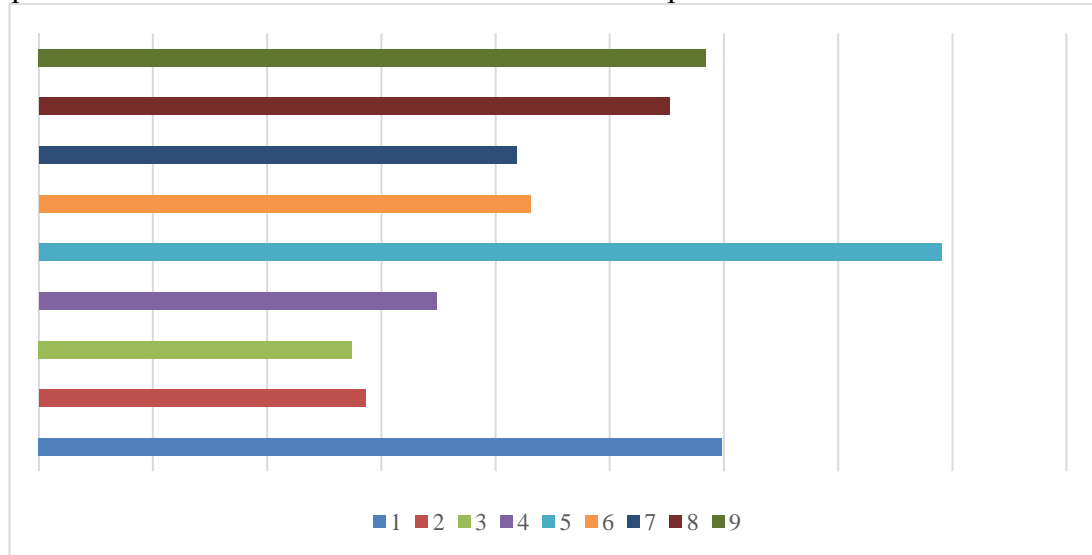
**АРХИТЕКТУРА І БУДІВНИЦТВО /
АРХИТЕКТУРА И СТРОИТЕЛЬСТВО**

*Нурдаулет Бакытулы
(Нур-Султан, Казахстан)*

**PROSPECTS OF USING SOLAR COLLECTORS FOR HEATING
RESIDENTIAL BUILDINGS IN KAZAKHSTAN**

The purpose of this scientific article is to determine the benefits of using solar collectors for heating residential buildings in Kazakhstan.

Key words: vacuum tubes, light-absorbing area, solar radiation, solar radiation, coolant, storage tank.

In this paper was investigated the purpose of installation solar collectors among residential houses in Kazakhstan and its prospects. Also, principle of solar collector's work was conducted and pointed aspects of installation.

My findings indicate that Kazakhstan is full of solar energy, and it has many perspectives for using it for heating purposes. Cause, the average annual duration of sunshine in the republic is very long (approximately 2000-3000 hours). For example, in the north in Kostanay, it is equal to 2132 hours. This is more than in Moscow, which is located at the same latitude, by 400 hours.

By researching between other types of solar collectors, it becomes evident that vacuum collectors are the most appropriate type. Because, there are lower loss of heat, easy replacing of the components and using them in low temperature rate. As, in Kazakhstan characterized large amplitude between winter and summer temperatures.

Introduction

In this study, findings are consistent with the view that most citizens keen on to heat their residential buildings with solid fuels. And this problem should be solved by using alternative form of energy like solar energy. Therefore, I aimed to use throughout Kazakhstan solar collectors to heat residential buildings, in order to save ecology.

Methods

In this scientific article I have used survey to collect data. In this survey were interviewed 50 people aged between 18-35, there were students, teachers, doctors and workers. 28 and 22 were men and women respectively. Data for the research were collected through face to face survey. A set of questionnaire containing 4 questions that connected with each other in logical structure. Different question-types, such as ranking, yes-no, category and open-ended questions were used in the questionnaire. There were 4 questions in this research method:

- Do you know about the type of heating with solar energy?
65% of respondents said- yes
35% said- no
- Which type of fuel do you use to heat residential building? (or your relatives)
Coal- 70%
Wood- 17%
Natural gas-13%
- In your opinion, what most affects the air pollution in Kazakhstan?
Factories and plants- 44%
Car fume-29%
Fume from residential buildings- 20%
Natural processes (volcanoes, fire etc.) -7%
- Will the use of solar collectors reduce the level of air pollution in Kazakhstan?
Yes- 57%

No-34%

Don't know- 9%

All this data collection instruments and procedures have measured all important characteristics with reasonable accuracy.

Results

To analyze, I found that more than half of respondents know about heating with solar energy. And it gives perspectives to use among people in Kazakhstan. Also, based on results from survey, approximately 70 percent of respondents mostly use coal for heating. Of course, those statistics is not appropriate for today's ecology.

Then, I found that integration such a way like heating with solar collectors, might economy sectors in Kazakhstan. Cause, those methods did not advance properly and there could be factories which produce technology for heating with solar energy.

Moreover, 57% of respondents believe that using solar collectors might reduce problems related to the air pollution. Therefore, Kazakhstan is demanded for solar collectors.

Discussion

Practice shows that the use of solar energy is more effective for the needs of hot water supply than for the generation of electric energy or heating, at least today. Interest in solar collectors is growing more and more, and with it the number of conflicting opinions about the use of solar systems in our latitudes is growing.

Types of Solar Collectors:

- Flat Plate Collectors
- Evacuated Tube Collectors
- Line Focus Collectors
- Point Focus Collectors

Depending on the type of collector, the process of converting solar energy into heat has its own characteristics. However, in any case, solar radiation heats the coolant (water, antifreeze) flowing in the tubes. Then the already heated coolant enters the remaining elements of the system and continues to circulate. In flat collectors, an absorber is used to convert solar energy into heat-metal plates (copper and aluminum), through which heat is transferred to the heat carrier. Vacuum tubes are two tubes nested in each other, the space between them is filled with vacuum, which reduces heat loss. Inside there is a copper tube, through which the evaporating liquid moves. The heat from the tube walls to the copper tube is transmitted by means of an aluminum shield. The heat from the vacuum tubes is then transferred to the heat collector. In air collectors, air is used as a heat carrier, but this type is quite rare and is not found in our countries.

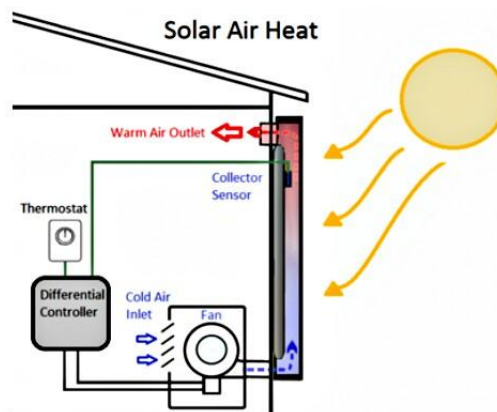

Picture 1: Example of heating with solar collector

According to the *potential of solar energy*, Kazakhstan is in the leading place in the world. As a large part of the Central Asian sub-region, the republic covers an area of over 2.7 million square meters with favorable geographical and climatic conditions for the development of renewable energy sources, such as solar and wind energy. The number of sunny days is up to 300 days per

year with the intensity of solar radiation of 1300-1800 kW / sq. per year. Thus, it is a sin for our country not to use such a powerful potential. Now the development and distribution of solar energy is taking leaps and bounds, and allows the use of equipment for converting solar energy even in winter to sub-zero temperatures.

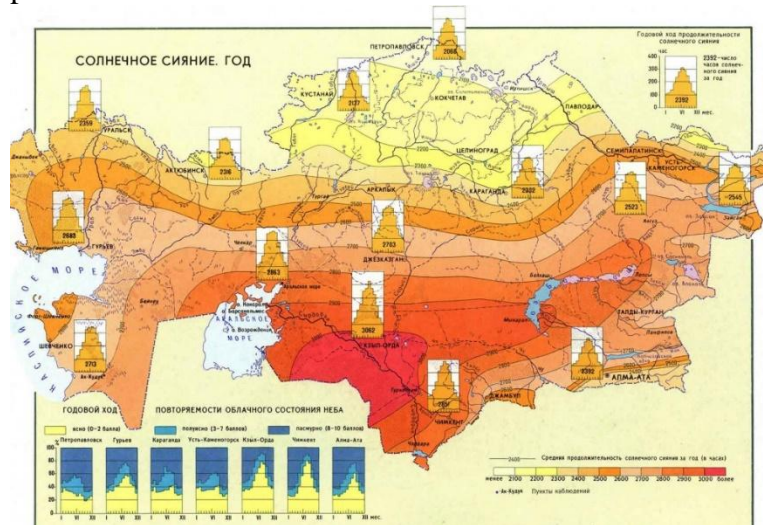

Picture 2: Map of solar activity in Kazakhstan

After selecting the best option, proceed to the assembly of the k. For what you need to choose a *suitable area*, set up near the house. This is important, since the transport of the coolant over long distances requires high-quality insulation and the installation of a circulation pump. Usually collectors are installed on the roof to allow gravity circulation. The only problem is the mood of the stingrays relative to the position of the sun in the sky-anode has to install a tracking system for the rotary panel. This is expensive and requires the use of flexible tubes, but the effect in the end is much higher.

The location, construction, and heating needs of your home all play a role in determining the best solar energy system. Local covenants can limit your choices; for example, homeowner associations may prohibit the installation of solar collectors on certain areas of your property (although many homeowners have been successful in challenging such covenants).

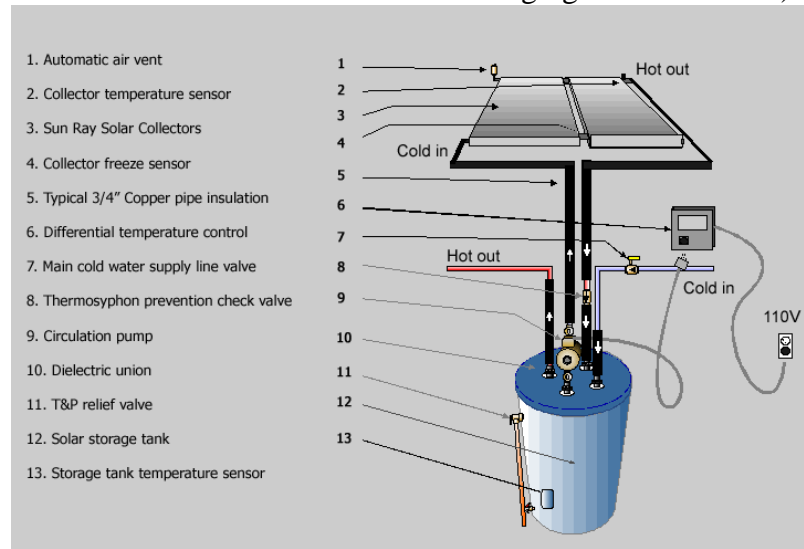

Picture 3: Major system components

The *ideal orientation* of Sun Ray Solar collectors is directly south (northern hemisphere) and tilted to the degree of your local latitude, but any direction within 90° from south is acceptable if the total degree of tilt + the orientation angle from due south is less than 130°.

Benefits of solar heating:

- Infinite amount of free energy
- No carbon dioxide is released during operation
- Cost reduction: up to 60% for water heating and up to 35% for room heating
- Reducing the consumption of fossil fuels
- Solar thermal systems can be integrated into existing systems
- Modern systems work effectively even in winter

The disadvantages are:

- Significant heat losses caused by the design features of the device;
- Low efficiency when working in the autumn-spring period;
- The complexity of transportation and installation of finished products;

Conclusion

To conclude, using vacuum collectors recommended to heat residential buildings in Kazakhstan. Cause, the lower heat losses, the ease of replacing the tubes and the possibility of using them at significantly lower temperatures make vacuum collectors more attractive.

Moreover, geographical location of this country gives the sunny days is up to 300 days per year. It shows that Kazakhstan is full of powerful potential. Despite some disadvantages, it is recommended to use solar collectors to heat residential buildings in Kazakhstan.

REFERENCES

1. Будаден Дж. (2004). К тепловым солнечным коллекторам с цветным остеклением. Материалы для солнечной энергии и Солнечные элементы. 10.1016/s0927-0248(04)00153-9.
2. Хавьер Муньос, Хосе М. Мартинес-Валь, Альберто Рамос. (2011). Тепловые режимы в солнечно-тепловых линейных коллекторах. Солнечная Энергия.
3. Тянь Ю., Чжао К.Ю. (2013). Обзор солнечных коллекторов и накопителей тепловой энергии в приложениях для солнечной энергетики. Приложенная Энергия.
4. Джейн Х. Дэвидсон, Стивен Харрисон. (2014). Солнечное отопление и охлаждение. Солнечная энергия.

Научный руководитель: старший преподаватель Конарбаева Ж. Б.

*Шамсиддин Мирзаев, Мадина Бабаева, Муроджон Джураев
(Бухара, Узбекистан)*

ЎРТА ОСИЁ МИЛЛИЙ ТУРАР-ЖОЙЛАРИ АРХИТЕКТУРАСИ

Маълумки, Ўрта Осиё азалдан сайёҳлар, тарихчилар тавсифида минглаб шаҳарлар юрти тарзида талқин этиб келинган. Бу бежиз эмас албатта. Тарих саҳифаларидан мозийга бир назар соладиган бўлсак, Амударёнинг қуйи оқими, Сурдарёнинг ўрта оқими ва икки дарё орасида жойлашган Зарафшон, Қашқадарё, Сурхандарё воҳалари, Фарғона водийсининг азал ўтмишидан юксак маданиятга эга бўлган давлатлар ва шаҳарларга макон бўлганлигига ишонч ҳосил қиламиз.

Калит сўзлар: Ўрта Осиё, тураржой архитектураси, Бухоро уйлари, Хоразм уйлари

Эрамиздан олдинги иккинчи ва биринчи минг йилликларда бу ерда марказлашган давлатлар мавжуд бўлганлиги тўғрисида бир қатор маълумотлар бор. Чунончи, ўша даврларда Қадимги Хоразм, Фирғония, Парфия, Марғиёна, Бактрия, Сўғд каби давлатлар мавжуд бўлганлиги маълум.

Бу даврларда пайдо бўлган иншоотларнинг ичида бошқа ерларда учрайдиган “Вар” типигаги ўзига хос кўрғон-қаргоҳлар топилган. Таъкидлаш лозимки, кўпгина қадимий тураржой намуналари эски шаҳарлар қатори таг-туғи билан йўқ бўлиб кетган, аммо XVI-XIX

аср Ўрта Осиё тураржой архитектураси санъатининг ўзи бир алоҳида маданий қомус сифатида намоён бўлиб турибди.

Маълум бир давр мобайнида тараққиётда тўхтаган уй-жой қурилиши санъати ҳам XVI-XIX асрларга келиб яна юксакликка кўтарилди. Бир неча юз йиллик маданий тараққиёт асосида маҳаллий иқлим шарт-шароитлари ва халқнинг турмуш тарзи ҳамда урф-одатлари ҳисобга олиниб, Ўрта Осиёнинг тоғолди районлари, пасттекикликлардаги аҳоли пунктлари шимолий ва жанубий ҳудудларни эгаллаганликлари ҳам бунда ўз ифодасини топди. Пировардида ҳозир меъморчилик санъати тарихи билан шуғулланувчилар орасида Бухоро, Самарқанд, Тошкент, Хива ва Фарғона тураржой типлари фарқ қилинади. Бундан ташқари тоғолди ва дашт зоналари уйлари типи ҳам мавжуд. Буларнинг ҳар бири маҳаллий халқ меъморчилик мактаблари маҳсули бўлиб, айни вақтда умумий муштарак белгиларга ҳам эга.

Бу умумийлик шундан, иборатки, уларнинг барчасида асосий элемент ҳовли ҳисобланади. Ҳовлиларда одатда даҳлизлар воситасида боғланган хоналар ҳамда айвон ва шу сингари ёзги яшаш жойлари, хўжалик ҳамда ёрдамчи хоналар билан тўрт атрофдан ўраб олинган бўлган.

Ҳовлиларни шакллантириш, унга нисбатан хоналар ва ёзги иншоотларни жойлаштириш услуги биз юқорида айтиб ўтган шаҳар ва вилоятларда ўзига хос регионал кўринишни келтириб чиқарган.

Мисол тариқасида изчил ўрганилган ва теран анъаналарга эга бўлган Бухоро тураржой типини олиб қарайлик. Бухоро уйлари одатда дарвозадан анча нарида усти берк йўлак-долондан бошланган.

Ҳақиқатан ҳам долоннинг уй-жой қурилиши соҳасидаги вазифаси муҳим бўлган. Ўз ўрнида у яна вестибюль ролини ҳам бажарган. Бундан ташқари қўшимча қурилиш майдони, ёғин-сочиндан бошпана бўлиб ҳам хизмат қилган. Долон кўпроқ шаҳар ҳовлиларида ишлатилган. Долондан сўнг кириш ёки дарвозахона (айрим вақтда дарвозахона долондан аввал ҳам қурилган) жойлашган. Ўша даврда уйлар “ташқари” ҳамда “ичкари” ҳовлиларга бўлинган. Бунинг сабаби бўлган. Биринчиси ислом дини ақидалари таъсирида аёлларни “бегона кўздан” бекитиш бўлса, иккинчиси ундан анча олдин пайдо бўлган одат – ҳовлининг хўжалик (ташқари) ва маданий (ичкари) зоналарга бўлинишидир. Худди шунинг сингари хоналарнинг фақат ҳовли тарафига қаратилиб қурилиши ҳам иккиёклама характерга эга. Яъни дераза ва эшикларнинг ташқарига (кўчага) очилмаганлиги, биринчидан шариат доирасида бўлса, иккиламчи бу ҳовлини ташқи шовқин, чанг ва ҳоказолардан мустасно қилиб, ҳовлидаги дарахт ва гулларга қарата қурилишидир. Бунинг исботи сифатида Ўрта Осиё тураржойларида мана шу омилнинг араблар истилосигача бўлганлигини келтириш мумкин.

Бой ва зодагонлар хонадоида дарвозахонадан кейин кўндалангига девор кўтарилган. У “ғулом гард” яъни “қул, қайтгин!” ёки “қул қайтар жой” деган маъноларни англатади. Бегона кишиларга бу девор чегарасидан ичкарига кириш рухсат этилмаган.

Ташқари ҳовлида одатда меҳмонхона, китобхона (кўпинча дарвозахона устига болохона сифатида ўрнатилган), дўконлар (хунармандлар уйида), омбор, оғил, ёрдамчи хоналар (ўтин, кўмир ва бошқаларни сақлаш учун), ҳожатхона, қўшимча айвонлар жойлашган бўлган.

Ичкари ҳовлида эса, тандирхона, ошхона, асосийси айвонлар ва даҳлиз, истиқомат хоналари, мадон туркумидаги хоналар бўлган. Бухоро уйлари қурилишининг бир неча ўзига хос хусусиятлари бўлган. Шулардан бири хоналарнинг “тобистони” (ёзги) ва “зимистони” (қишки) зоналарга бўлиб, қуриш анъанасидир. “Тобистони” хоналар ҳовлининг жануб томонида жойлашган бўлиб, шимолга қаратиб қурилган (офтоб нурлари киздирмаслиги учун). Хонанинг ичида ҳаво яхши айлансин учун уларнинг баландлиги тахминан 5,5 метргача қилиб қурилган.

“Зимистони” хоналар эса бунинг аксича – ҳовлининг шимолий тарафидан жанубга қарата қурилган. Баландлиги 2,5 метрдан ошмаган. Эшик ва деразалари ҳам чоғроқ қилиб ишланган.

Хоналарнинг ичлари тоқчабандлик қилиниб, деворлари ганчли нақшлар билан, шиплари эса рангдор қилиб безатилган.

Бухоро уйлари дахлиз, кундузги ўтириш хонаси, ётоқхона, шоҳнишин ва мадон каби таркибий элементлардан ташкил топган. Булар ҳозирги тушунчада “квартира” элементларини ташкил этади. Бундан ташқари ҳовлида ошхона, омбор, дарвозахона, унинг устида китобхона, ёнида бадрав (ҳожатхона) бўлиб, бу хоналарнинг остида эса тағхона (подвал) жойлашган. Қизиғи шундаги тағхонанинг асосий вазифаси салқин ҳаво етказиб берувчи ўзига хос кондиционер вазифасини ўтаган. Шунинг учун ҳам кўпинча тағхоналар ёзги хоналарнинг остини эгаллаган. Бунинг нақадар пухта ўйланганлиги шундан кўриниб турибдики, биринчидан подвалдан чиққан зах ҳаво ҳамма вақт юқоридаги хонанинг полини соvuтиб турган, унинг ҳовли саҳнида кўтаринқираброқ жойлашишига сабаб бўлган ва ниҳоят тағхонадаги очик туйнуклардан чиққан салқин, нам ҳаво ҳовлида шамол айланиши – табиий конвекцияни ва хоналар ичида аэрацияни яхшилашга сабаб бўлиб, микроиқлим ҳосил қилган.

Демак, ёзги хоналар шипи баланд (5,5 метр) қурилишдан ташқари тағхона устида жойлашганлиги туфайли яна юқорироқ қилиб қурилган ва уларнинг баҳаволиги таъминланган. Худди мана шу хоналар олдида жойлашган саҳн ҳам бир оз кенгайтирилиб, юқорида айтиб ўтилган ёзги хонага таъсир этувчи микроиқлим омилидан бу ерда ҳам фойдаланилган. Бу саҳнлик Бухорода супа (суфа) деб аталади. У ёзда ўтиришга мўлжалланади ва пишиқ ғишт териб ишланади. Ёз пайтлари бу супага сув сепилганда пастдан чиқаётган салқин ҳаво таъсири янада кучаяди. Бухоро уйларида тағхоналар, супалар, хоналарнинг айримларининг поли пишиқ ғиштан, деворлари ва ёпмалари (синчли қилиб) ёғоч билан ишланган бўлади. Одатда ҳовлининг ҳамма ёғи, гулзор ва дарахт экилган жойдан ташқари пишиқ ғишт билан ишлаб чиқилган.

Бухоро уйлари қурилишининг яна бир ўзига хос томони шундаки, кўпгина ҳовлиларда томлардан ёзда ётиш жойлари сифатида фойдаланилган. Бир ҳовли билан иккинчи ҳовли томлари девор (тавора) билан ажратиб кўйилган.

Маълумки қадимда кўпгина Ўрта Осиё шаҳарларида яшаш учун яроқли ҳисобланган ерларга эҳтиёж кучли бўлган. Бу нарса Бухорода яна бошқа бир типдаги уйларнинг келиб чиқишига сабаб бўлган. Бундай уйларнинг ҳовлиси бўлмаган. Бу одатда томонлари 20-30 метрдан ошмайдиган худудда иморат қуриш санъатидир. Бундай иморатларининг биринчи қавати тўлиқлигича тағхона (ертўла) қилган. Бу ерда ўрнатилган мустаҳкам устунлар (ғишт ёки ёғочдан) юқори қаватдаги иморатларни ҳамда улар ташкил этадиган саҳн – ҳовлини кўтариб турган. Ҳовлининг ўртасида пастдаги қават – тағхонадан салқинлик уриб турсин учун туйнук ўрнатилган. Тағхонада барча хўжалик хоналари ва ёрдамчи хоналар жойлашган. Юқорида эса яшаш хоналари ўрин олган. Улардан кўчага қараб дарчалар чиқарилган.

Бухоро қишлоқларидаги уйлар ҳам хоналарнинг жойлашуви жиҳатдан шаҳарларга бирмунча ўхшаб кетади. Бироқ қишлоқ жойларида долон айтарли ишлатилмаган ва оғилхона ташқари ҳовлининг анчагина қисмини эгаллаган. Қишлоқ уйларининг шаҳарлардаги уйлардан яна бир фарқи шундаки, дала жойларида ичкари ҳовлида жойлашган ёзги хоналар чорбоққа очилган.

Хоразм уйларининг меъморий жиҳатдан энг яхши намуналари Хивада сақланиб қолган. Бу уйлардан аксариятининг ҳовлилари унчалик катта эмас ва бунга эҳтиёж ҳам бўлмаган. Аксинча ҳовлининг кўп қисми айвон ва соябонлар билан бекитилиб офтоб тушиши камайтирилган. Хива иморатсозлигининг энг кўзга яққол ташланувчи яна бир хусусияти бу шимол томонга қарата икки хона баландлигида қурилган катта (“улли” ёки “терс”) айвондир. Унинг ичидан хоналарга кирилади. Бундан ташқари хоналар ҳовлига ҳам қаратилган бўлади. Улли айвондан ташқари яна ўнг ва бошқа турли айвонлар ҳам барпо этилган. Ёзги хоналар ёнида ёки қаршисига пастак хоналар қурилиб, уларнинг устига айвон солинган. Айвонларнинг аксарияти бир устунлик. Устунлар кўпчилигининг тағкурсиси мрамрдан ишланган. Ёғоч элементлар (тўсин, устун, эшик) ўйма – гулдор, деворлари жимжимадор

қилиб ишланган. Текис томлардан (учак) ётиш учун ҳам фойдаланилган. Қишки ва ёрдамчи хоналар устига болохона (талотин) қурилган. Булар одатда синчлар билан ишланган.

Хоразм қишлоқларида пасха уйлар кўп тарқалган. Уларнинг айримлари уч – тўрт ошёна (ярус) ли қилиб қурилган.

Улли айвонларнинг шимолга қаратиб икки қават баландлигида қурилиши Орол денгизи ва сахро томонидан эсадиган кечки шабадани ҳовлига йўналтирилишини ва салқин ҳаводан фойдалинишни кўзда тутиш натижасидир.

Ўрта Осиё халқ тураржойлари архитектурасида Самарқанд ва Тошкент уйсозлиги алоҳида ўрин тутди. Бу икки шаҳар меъморчилигидаги умумийлик шундан иборатки, тураржой бинолари кўчалар архитектурасининг шаклланишида муҳим ўрин тутган. Уйларнинг кўпчилиги икки қаватли қилиб қурилган. Иккинчи ошёнасидаги болохона биринчи қават деворидан бирмунча олдинроққа чиқарилиб, узун айвонча – галерея шаклида қурилган. Бундан ташқари хоналарнинг жойлашувида ҳам умумийлик бор. Чунончи, буларда яшаш хоналарига кириш ўртада жойлашган айвон орқали бўлган.

Самарқанд ва Тошкентда долонлар гарчи Бухоро уй – жойларида бўлгани сингари кўп бўлмасда, баъзи жойларида шароит тақозосига кўра бунёд этилган. Айрим ҳолларда долон ўрнига усти ёпиқ йўлак (Бухорода “раҳрав” дейилади) қурилган. Тошкентда мадон ўрнида ёрдамчи хона – қазноқ (хужра ҳам дейилади) қурилган. Ташқари ҳовлиларда оғил ва сайисхона (отхона) ёнида ҳамда ичкари ҳовлида ошхона ҳамда ҳожатхона олдида бостирмалар қурилган. Бу тип уйларнинг барчаси пойгак (пойгоҳ)дан бошланган. Пойгак оёқ кийимларининг ечиш жойи бўлиб, хоналар ҳамда даҳлиз саҳнидан бир мунча пастроқ, чуқурроқ қилиб қурилган ва у ерда қўл ювиладиган маҳсус жой – ташнав бўлган. Иккинчи қаватда болохоналар ва айвонлар қуриш одат бўлган ва у асосан ер танқислигидан ҳамда маҳаллий иқлим шароитидан келиб чиққан. Чунки болохоналик уйларнинг биринчи қавати томи офтоб нури таъсирида қизимагани ва ҳовлида кенгроқ соя турганлиги туфайли ёзда салқин бўлган.

Самарқанд халқ қурилиш санъатида то ҳанузгача узун ҳамда катта ва кенг айвон қуриш одати сақланиб келмоқда. Кўпгина ҳолларда бу айвонлар хоналардан ажратилган ҳолда ҳовуз лабида ёки анча баланд, тагсупа устига қурилган. Айвон ердан 2 метр баландда қурилиб, унинг тагида омборхона ва шунга ўхшаш кўшимча хоналар барпо этилган ҳоллар ҳам учрайди.

Тошкент тураржой қурилишида айвонлардан ташқари равонлар ҳам кенг қўлланилган. Равон бу ҳозирги тушунчамизда верандага кўпроқ тўғри келади. Яъни бошқача қилиб айтганда олд чамбарак панжарали, ойнаванд тарзда ишлаган айвонлар равон деб аталади. Равон ойналари одатда ҳар хил рангда бўлади. Деворлари ганчкор, токчабанд ва нақшин безатилади.

Фарғона водийсининг кўп ерларида айвон ва икки хонали уйлар кўплаб қурилган. Уларнинг кўпчилигининг пойгакида европа қурилиши услубига хос бўлган каминни эслатадиган усти берк мўрилик чоҳлар қурилган. Ҳовлилар оралаб ариқ оқиб ўтган. Хоналарнинг орқа томонида боғча бунёд этилган.

Умуман олганда Ўрта Осиё халқларининг тураржойлари қурилиши услуби кўп минг йиллик маданий ривожланиш маҳсули бўлиб жуда ҳам ранг – баранг меъморий анъаналарни ўзида мужассам этган. Масалан, биргина ёзги хоналарнинг ўнга яқин тури мавжуд ва маълум. Булар – долон, шийпон, равон, айвон, ўнг айвон, терс айвон, кайвон, соявон, нимаивон ва ҳоказолардир.

Изланишлар натижаси шуни кўрсатмоқдаки, бу анъаналарнинг ичида бевосита иқлим шароитига мослашиш ва халқ урф – одатларини ҳисобга олиш туфайли юзага келган ўнлаб меъморий қонуниятлар юзага келган бўлиб, улар асосиз унутилиб юборилапти. Бунинг асосий сабаби – инқилобдан кейин Ўрта Осиё халқлари маданий турмуш тарзи кескин ўзгарди. Маданий тарққиётнинг тобора юксалиши натижасида хонадонларга танча (сандали) ўрнига печка, кейинроқ эса сув иситгичлари, лампа ўрнига электр ёритгичлари, ҳовлиларга водопровод, канализация, газ ва шу сингарилар кириб кела бошлади. Натижада шу даврга

қадар қурилған хоналар ва уйларни яшаш шароити талабга жавоб бермай қолди. Аммо қурилиш ишларини олиб боришда, айниқса истиқомат биноларини барпо этишда маҳаллий шарт – шароитларни ҳисобга олиш муҳим эканлигини ҳаёт талаблари тақозо этади. Ҳозирги даврда Ўрта Осиё шароити талаб қиладиган воситаларнинг ҳисобга олиниши кераклиги исботланган зарурат бўлиб қолди. Яна шу нарсани алоҳида таъкидлаш лозимки, бир неча юз йилликлар давомида такомиллашиб, ўзининг ҳар томонлама устунлигини кўрсатган миллий қурилиш услуги – яъни уй – жой барпо этишда синчли қурилиш шаклига ҳозирги кунда яна катта аҳамият берилмоқда. Чунки бундай асосда қурилган уйлар ўзининг зилзила, тошқинлар ва бошқа табиат ҳодисалари таъсирига европача услубда қурилган уй – жойларга нисбатан анча бардошли эканлигини ҳаёт бир неча ҳолларда тўлиқ исбот этди. Шу нуқтаи назардан қараганда, уй – жой қурилишида маҳаллий шарт – шароитни ва миллий анъаналарни ҳисобга олиш, тўлиқ шаклланган ҳамда ўзининг афзаллик хусусиятларини исботлаган қурилиш усулларидан фойдаланиш доимо мақсадга мувофиқдир.

*Шамсиддин Мирзаев, Мадина Бабаева
(Бухара, Ўзбекистан)*

ОБЕСПЕЧЕНИЕ ЭНЕРГОЭФФЕКТИВНОСТИ ЗДАНИЙ

Обеспечение рационального использования энергетических ресурсов в зданиях является одним из приоритетных направлений в области энергосбережения и повышения энергетической эффективности во многих странах мира. В нашей стране данной проблеме уделяется значительное внимание, и ее решение на национальном уровне связано с формированием комплекса мер государственного регулирования в данной области.

Ключевые слова: энергоэффективность, альтернативная энергетика, экологичность, проектирования, гелиоактивные здания

Ensuring the rational use of energy resources in buildings is one of the priority areas in the field of energy conservation and energy efficiency in many countries of the world. In our country, considerable attention is paid to this problem, and its solution at the national level is associated with the formation of a set of measures of state regulation in this area.

Keywords: energy efficiency, alternative energy, environmental friendliness, design, solar energy buildings.

К возобновляемым источникам энергии, используемых в современном строительстве, относятся: энергия солнца (тепловая и световая составляющие солнечной); геотермальная (тепло верхних слоев земной коры и массивных поверхностных форм рельефа - скал, камней и т.п.); гидротермальная (тепло грунтовых вод, открытых водоемов, горячих подземных источников); аэротермальная (тепло атмосферного воздуха); кинетическая энергия воздушных потоков (энергия ветра - "вторая производная" от солнечной энергии); кинетическая энергия водных потоков (энергия водопадов и морских приливов - "производные" от гравитационных сил Земли и Луны); энергия биомассы (растительности, органических отходов промышленных и сельскохозяйственных производств, а также жизнедеятельности животных и людей).

Например, ветровые энергетические ресурсы континентов, которые могут быть когда-либо использованы (с учетом неизбежных потерь), оцениваются сегодня в 40 ТВт, при этом современное энергопотребление человечества составляет около 10 ТВт. Биомасса уже сегодня обеспечивает до 13% мирового производства энергии. Однако, природные энергетические ресурсы распределены весьма неравномерно. Системы энергоснабжения зданий и населенных мест, использующие энергию природной среды, часто оказываются экономически эффективнее традиционных не только вследствие значительного снижения

потребления обычных дорогостоящих топливных ресурсов, но и как более дешевые в строительстве.

Достоинства альтернативной энергетики. Одним из важнейших достоинств альтернативной энергетики является ее экологичность: процесс получения энергии от возобновляемых источников не сопровождается образованием загрязняющих окружающую среду отходов, не ведет к разрушению естественных ландшафтов, практически исключает опасные для биологических субстанций аварийные ситуации, т.е. никак не угрожает экологическому равновесию экосистем. Исключение составляет использование биомассы, предполагающее получение энергии посредством традиционного сжигания твердого биотоплива-концентрата и биогаза.

В зависимости от принятой ориентации на использование того или иного природного источника энергии различают: гелиоэнергоактивные здания (эффективно использующие энергию солнца); ветроэнергоактивные здания;

здания, использующие гео-, гидро- и аэротермальную энергию; здания с комбинированным использованием различных природных источников энергии.

Наиболее важной проблемой при проектировании зданий, использующих энергию природной среды, является поиск путей и средств эффективного управления процессами распределения энергетических (воздушных, тепловых, световых и др.) потоков с целью поддержания оптимальных микроклиматических параметров помещений в условиях циклических (суточных, сезонных) и периодических (облачность, осадки) изменений параметров внешней среды. При этом ключевое значение имеет решение трех задач:

1. как собрать энергию (как получить необходимое количество энергии, учитывая ее определенную рассеянность во внешней среде, т.е. компенсировать недостаточную мощность естественных энергетических потоков);

2. как хранить (аккумулировать) собранную энергию (как компенсировать характерное несовпадение во времени периодов и суточно-сезонную неравномерность поступления и потребления энергии);

3. как распределять энергию (как обеспечить регулируемое распределение энергии в здании для обеспечения требующихся в данный момент и в данное время функционально-технологических и микроклиматических параметров его элементов).

Пути решения. Два отличных подхода к организации среды обитания человека:

1. Техноцентрический (традиционный) подход, рассматривающий здание как внутренне замкнутую систему, предполагает приоритетность задач по усилению изоляционных свойств ограждений и выражается использованием, преимущественно, инженерно-технических (активных) средств повышения энергоэффективности здания, что предполагает "принудительный" характер протекания энергетических процессов, обеспечивающий возможность получения большого количества высококонцентрированной энергии

2. Экологический подход, рассматривая здание как изначально тесно взаимосвязанный с внешней средой организм и следуя логике природных явлений, ставит целью решение энергетических задач на основе целенаправленной организации особой материально-пространственной среды, обеспечивающей регулируемое, но естественное протекание требующихся энергетических процессов: само здание, его конструкции и пространства, объекты окружающей среды выполняют роль энергетической установки. Технические системы при этом выполняют простые вспомогательные (в основном, корректирующие) функции. Энергетическая эффективность пассивных систем пока невысока: сегодня ими можно обеспечить около 50% потребности зданий в энергии. Результаты многих программ по энергосбережению в строительстве, полученные в конце 1980-х годов, в целом, показали более высокую экономическую эффективность пассивных энергосистем относительно большинства активных: решающее значение приобрели стоимостные, экологические и эксплуатационные качества.

Активные и пассивные системы. Принципиальные отличия активных и пассивных средств (или систем) можно обозначить несколькими примерами основных средств для сбора и аккумулирования энергии различными энергоактивными зданиями.

Гелиоактивные здания. Основными активными средствами являются такие технические устройства как: гелиоприемники - в виде панелей из фотоэлектрических элементов, обеспечивающих получение электроэнергии, или плоских гелиоколлекторов теплообменного типа, обеспечивающих получение тепла; гелиостаты - зеркальные отражатели, перераспределяющие потоки солнечной энергии (позволяют сократить площадь коллекторов в 2-4 раза); концентраторы - криволинейные (обычно, зеркальные) отражатели, обеспечивающие сведение энергетического потока к точечному приемнику, на котором за счет повышения плотности излучения можно получать температуры до 650 О С с к.п.д. около 75%.

С другой стороны, основными пассивными средствами будут служить:

термические емкости - нагреваемые солнцем и медленно отдающие тепло естественные аккумуляторы; энергоактивные буферные пространства собирают тепло, отдаваемое термическими емкостями во внешнюю среду, посредством естественного "парникового эффекта", который имеет место в

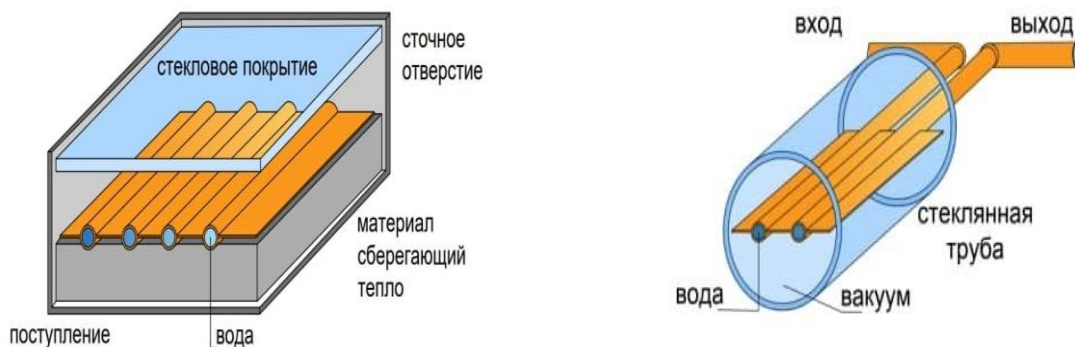

Плоский коллектор (слева) вакуумный коллектор (справа)

пространствах со светопрозрачными наружными ограждениями (теплицы, оранжереи, веранды) и позволяют обеспечить до 25% энергопотребления; "солнечные трубы" - вертикальные пространства на всю высоту здания, через которые осуществляется внутреннее воздушное отопление (зимой) и качественное проветривание (летом) всех основных помещений за счет эффекта естественной вертикальной тяги; другие ландшафтно-градостроительные, объемно-планировочные и конструктивные средства, обеспечивающие приток наибольшего количества энергии к "улавливающим" ее частям здания, а также кратчайшие пути ее распределения (универсальный принцип для всех видов энергоактивных зданий); комбинированные системы. Стена-витраж, например, обеспечивает нагрев внутренних ограждений помещения, выполненных в виде термических емкостей, и позволяет получить до 17% требуемой энергии, или стена Тромбэ, провоцирующая сильный "парниковый эффект" в не широкой (до 16 см) воздушной прослойке позволяет сэкономить около 55% энергии. А остекленные атриумы, как пассивные системы, стали наиболее характерным элементом сооружений, проектируемых в соответствии с принципами биоклиматической архитектуры.

*Шамсиддин Мирзаев, Махсуда Сулайманова, Мадина Бабаева
(Бухара, Узбекистан)*

ХУДОЖЕСТВЕННЫЕ ФУНКЦИИ ЕСТЕСТВЕННОГО ОСВЕЩЕНИЯ И ИНСОЛЯЦИИ

Характер восприятия произведений архитектуры, их художественная выразительность в большой степени обуславливаются распределением света и тени на объемах и деталях. Если в процессе проектирования при решении рельефа и пластики не учитывать специфики инсоляционного режима, то очертания теней могут усложнить и исказить воздействие строгих архитектурных линий.

Ключевые слова: свет, тень, освещение, светотень, архитектурная форма.

The nature of the perception of works of architecture, their artistic expressiveness is largely determined by the distribution of light and shadow on volumes and details. If in the design process when solving the relief and plastics, the specifics of the insolation regime are not taken into account, then the outlines of the shadows can complicate and distort the effect of strict architectural lines.

Keywords: light, shadow, lighting, light shadow, architectural form.

Резкие границы света и те тени могут образоваться в тех местах фасада, где они будут восприниматься как лишние членения. Архитектор должен использовать светотень для выявления основной архитектурно-конструктивной концепции сооружения, не отвлекая внимания на второстепенные детали. Свет и тень, говорил выдающийся зодчий И.В.Жолтовский, их умелое распределение являются в руках архитектора сильным средством в достижении цельного художественного впечатления.

Размеры и форма теней отличаются большим разнообразием ввиду непрерывного изменения направления солнечных лучей. Характер изменения тени в течение дня от вертикальных элементов (раскреповок, пилястр и т. д.) не зависит от географической широты и ориентации фасада. Размер тени меняется от нуля при перпендикулярном направлении проекции солнечного луча к фасаду, до бесконечности – при скользющем освещении. Особенности распределения светотени, обусловленные широтой, ориентацией фасада, временем года и дня, определяются относительными размерами, теней от горизонтальных затеняющих элементов (карнизов, полочек и т. д.).

На рис.1. построены графики изменения относительной величины тени на вертикальной плоскости от горизонтального затеняющего выступа в течение дня для фасадов разной ориентации в условиях географических широт 40 и 55°. Размер тени выражен в единицах затеняющего выступа. Горизонтальные прямые характеризуют некоторые средние за день величины теней. Из графиков видно, что в среднем на широте 40° тень от горизонтального элемента в два раза больше, чем на широте 55°. Больше всего широта сказывается на распределении светотени на фасадах южной ориентации. С приближением ориентации к северной различия уменьшаются. Соотношения размеров теней для рассматриваемых географических широт остается примерно постоянным в течение года и составляет: для южных фасадов – 1: 2,7; для юго-восточных (юго-западных) – 1:1,8; для восточных (западных) – 1:1,4.

Благодаря светотени выявляется форма, пластика, фактура объемов и деталей зданий. Работая над рельефом сооружения, проектировщик решает задачу получения светотени, обусловленной требованиями композиции.

С этими данными хорошо согласуется и среднегодовая полуденная высота солнца, которая на указанных широтах составляет 34 и 51°. При построении теней общепринятым способом луч света принимается направленным параллельно диагонали куба (рис.2а), угол

поклона которой в пространстве к горизонту, соответствующий условно принятой высоте солнца, составляет $35^{\circ}16'$.



Рис. 1. Изменение величины тени (в единицах затеняющего выступа) на вертикальной плоскости, отбрасываемой горизонтальным затеняющим элементом, на фасадах различной ориентации



Рис. 2. Направление луча света при построении теней: а – традиционным способом; б – способом, учитывающим реальную среднюю высоту солнца в южных широтах

Традиционный метод построения теней хорошо отражает условия инсоляции в средних широтах, но искажает картину распределения светотени на юге. Поэтому решение вопроса о глубине профилировки при проектировании для южных широт на основе построения теней традиционным методом может привести к ошибкам. Чтобы избежать их, в традиционный способ построения теней необходимо внести коррективы. Мы предлагаем для условий Узбекистана принимать световой луч направленным параллельно диагонали прямоугольного параллелепипеда с квадратным основанием и с высотой, равной 1,73 стороны основания (рис.2.б). Угол наклона диагонали к горизонту в пространстве составляет в этом случае 51° , что соответствует средней, наиболее вероятной высоте солнца на широте 40° . Угол между проекцией луча и горизонтом на фасаде равен 60° . Такой угол практически также удобен в процессе построения теней, как и угол в 45° , применяющийся в традиционном способе, так как позволяет пользоваться стандартным треугольником.

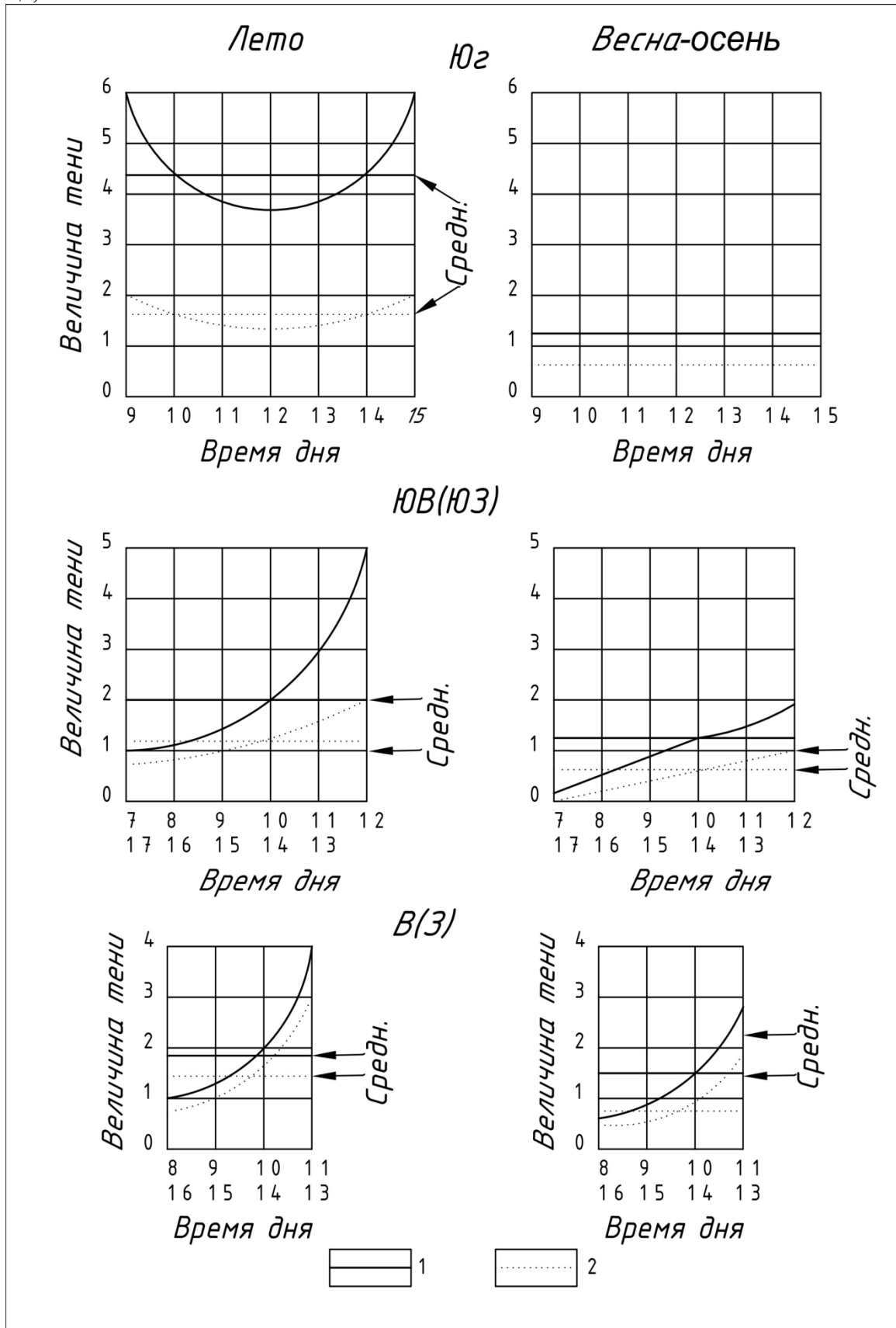
Изучение архитектурных памятников показывает, что лучшие зодчие всех времен и народов решали профилировку и пластику с учетом реальной высоты солнца. По-видимому, в древности, когда время определялось по солнцу, зодчие хорошо представляли себе траектории его движения и внимательно выбирали глубину рельефа, создавая эффекты светотени, способствующие выявлению архитектурной формы.

С этих позиций интересно проанализировать распределение светотени на классическом антаблементе. При всей разнообразии пропорций архитрава, фриза и карниза, а также их составных частей в разных ордерных системах угол, определяющий затенение фриза карнизом, изменяется в очень незначительных пределах.

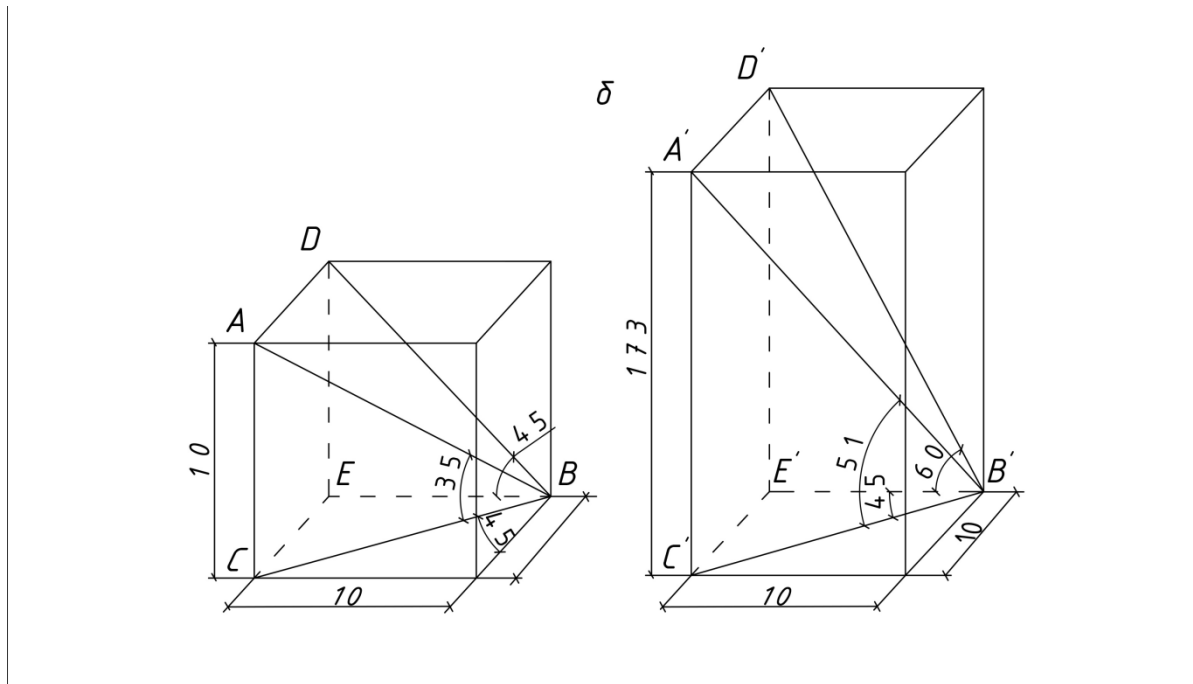

Рис. 3. Угол определяющий затенение фриза карнизом в классических антаблементах

В большинстве выдающихся памятников классической архитектуры, сооруженных близко к широте 40° , этот угол составляет 60° (Пантеон, Храм Кастора и Поллукса, Арки Константина и Септимия Севера, Капитолий и Колизей в Риме и т. д.). Отклонение этого угла от указанной величины в памятниках римской архитектуры, а также в канонических ордерах Виньолы, Палладио, Серлио, Альберти, как правило, не превышает $\pm 1^\circ$ и только в редких исключениях доходит до $\pm 5^\circ$. Интересно отметить, что в памятниках греческой архитектуры, создававшихся в местности, расположенной на несколько градусов южнее, этот угол в большинстве случаев больше и колеблется в среднем в пределах от 60 до 67 . Сказанное позволяет предположить: кроме всех прочих причин, на формирование пропорций классического ордера оказали влияние конкретные условия освещения.

При изучении памятников архитектуры Узбекистана и можно увидеть, что и здесь характер профилировки, пластики и рельеф решались с учетом специфики светового климата. Зодчие прошлого с большим художественным чутьем увязывали глубину рельефа и размеры выносов, с преобладающим направлением солнечных лучей.

У зодчих Средней Азии не было необходимости венчать здания карнизами с большими свесами, так как годовое количество осадков невелико, крыши делались плоскими, а фасады монументальных сооружений облицовывались водостойкой керамикой. Кроме того, при карнизах с большим выносом длинные и контрастные тени являлись бы помехой для восприятия орнаментальных узоров, словно ковер покрывающих плоскости фасадов среднеазиатских зданий. Вероятно, вследствие этого карнизы, пояса, абак и другие горизонтальные выступающие элементы имели, как правило, незначительные выносы. Особенностью широко применяющегося в архитектуре Узбекистана рельефного декора является небольшая относительная глубина рельефа. Однако абсолютная глубина увязывалась с размерами элементов, образующих орнамент. Композиция декора решалась таким образом, что отдельные его части воздействовали на зрителя при наблюдении с различных расстояний. Основные линии сооружения, подчеркивающие главные членения, рассчитанные на восприятие с больших дистанций, выделялись крупным орнаментом с глубиной рельефа $5-10$ см. По мере приближения крупные узоры понемногу утрачивают свое значение, уходя из поля зрения, а на их место выступают более мелкие, пластично моделированные надписи и стилизованные орнаменты, расположенные на деталях. Выполнялись они из мелких кирпичиков, резной терракоты или алебаstra с рельефом

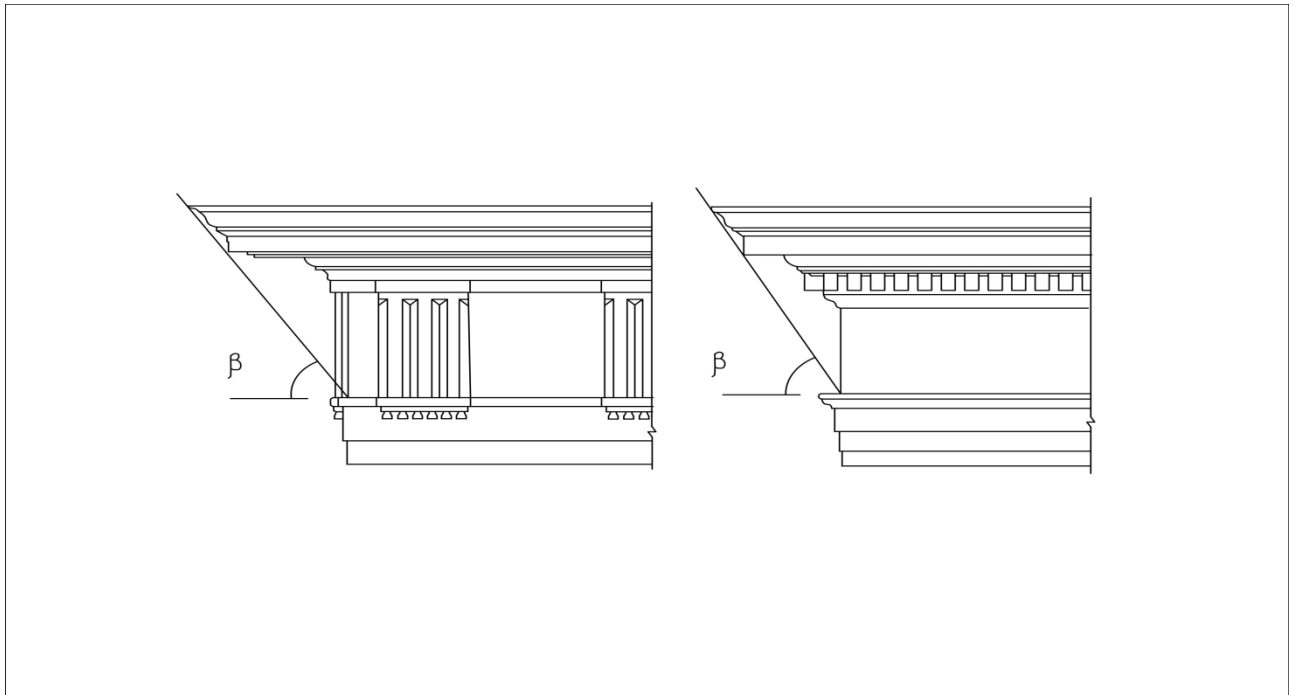
глубиной в 1-3 см. Наконец, при подходе почти вплотную к зданию можно увидеть обработку фона орнаментов мельчайшими узорами, выполненными в легкой графической плоскостной резьбе с рельефом от одного до нескольких миллиметров. В тех случаях, когда резным декором покрывались части здания, закрытые от прямых солнечных лучей (например, арки порталов), относительная глубина рельефа делалась сравнительно большой.

Коэффициент контраста, соответствующий наименьшей воспринимаемой глазом разнице яркостей, называется пороговым контрастом. Обратная величина носит название контрастной чувствительности. Она определяется главным образом яркостью, к которой адаптирован глаз. Чувствительность максимальна только при некоторых средних значениях яркости. При яркостях значительных, например в условиях интенсивной инсоляции, и при яркостях малых, как при сумеречном освещении, контрастная чувствительность заметно падает. Эта явление известно из повседневного опыта. Пятна и подтеки на светлых фасадах, хорошо различаемые в пасмурные дни, делаются малозаметными или даже зрительно исчезают при ярком солнечном свете. Причина этого в том, что существует предел возбудимости нервных элементов глаза. Когда яркость настолько велика, что вызывает максимальное возбуждение чувствующих элементов глаза, добавочное раздражение не в состоянии вызвать какую-либо разницу в ощущении.

Мы считаем, что на построение цветовых сочетаний в полихромном декоре памятников архитектуры Узбекистана среди прочих факторов, влияли специфика природного освещения и обусловленные ей особенности зрительного восприятия. Для обеспечения четкой видимости мелких деталей орнаментов применялись сочетания с большим контрастом как по цветовому тону, так и по светлоте. Анализируя цветовые сочетания в наиболее совершенных памятниках Самарканда и Бухары, можно прийти к следующим выводам:

- а) полихромные композиции составлены или на сочетании дополнительных цветов (синего и желтого), или цветов, находящихся рядом в шестиступенном цветовом круге;
- б) сочетая цвета, лежащие рядом в цветовом круге, зодчие вынуждены были делать их резко отличными по светлоте, чтобы они четко воспринимались в условиях высокой яркости;
- в) светлые цвета (желтый и голубой) сочетались с черным, а темные (зеленый и синий) с белым;
- г) цвета, расположенные в цветовом круге через интервал и имеющие примерно равную светлоту, рядом, как правило, не располагались.

Гармоничные сочетания цветов, широко используемые в живописи, прикладном искусстве и архитектуре, основаны на психофизиологических закономерностях восприятия цвета и зависят не только от цвета полей образующих сочетания, но и от многих факторов-размеров элементов.

ИСТОЧНИКИ И ЛИТЕРАТУРА

1. Аронин Д. Климат архитектура. Москва: Госстройиздат, 1989.
2. Вейнберг В.Б. Естественное освещение. Москва: Госстройиздат, 1988.
3. Fry M., Drew j. Tropical Architecture. London, 1974.
4. Oakley D. Tropical Houses. London, 1971.

*Шамсиддин Мирзаев, Махсуда Сулайманова
(Бухара, Узбекистан)*

РОЛЬ ВНЕШНЕЙ ОБОЛОЧКИ ДЛЯ ПОВЫШЕНИЯ УРОВНЯ КОМФОРТА ЗДАНИЙ

В нашей стране наблюдается небывалый размах гражданского и промышленного строительства, развитие многочисленных старых городов и формирование новых. За последние два десятилетия зодчество сделало большой качественный шаг в своем развитии, особенно в Узбекистане. Изменяется общее содержание архитектурного творчества, утверждается новое понимание архитектуры как социального явления.

Ключевые слова: *урбанизация, жаркий климат, градостроительство, тектоничность, солнцезащитные устройства.*

In our country, there is an unprecedented scale of civil and industrial construction, the development of numerous old cities and the formation of new ones. Over the past two decades, architecture has made a big qualitative step in its development, especially in Uzbekistan. The general content of architectural creativity is changing, a new understanding of architecture as a social phenomenon is being established.

Key words: *urbanization, hot climate, urban development, tectonicity, sun protection devices.*

Решающее значение приобретает градостроительство, проблема ансамблевости, комплекс формирования жилой застройки и общественных центров, промышленных сооружений. Активизация процессов урбанизации, приобретшей на современном этапе глобальный характер, вызвала необходимость повсеместного учета факторов экологии, рационального использования естественных ресурсов, охраны и улучшения окружающей среды, природной и искусственно создаваемой человеком. Однако, как показывает архитектурно-строительная практика, в нашей стране и за рубежом еще далеко не всегда и не полностью учитываются специфика природно-климатических условий и национальные особенности быта населения жарких стран при проектировании и возведении различных архитектурных объектов.

Накопленный богатый опыт в сфере взаимодействия жаркого климата и архитектуры – одной из важных комплексных проблем современности – уже сейчас требует серьезного критического анализа, всестороннего и глубокого научного обобщения и систематизации, что необходимо для успешного и разумного использования его в теории и практике градостроительства и гражданского зодчества в экстремальных условиях как Узбекистана, так и за рубежом.

Вопросы взаимоотношений конструкции и архитектурной формы, выступившие в последнее время на первый план, связаны с фундаментальными проблемами зодчества. Они продиктованы настойчивыми поисками как пластических возможностей современной архитектуры, так и решений функциональных и технических задач, возникающих в процессе ее развития,

Физико-технические свойства материалов и конструкции из них, стены и крыша, их форма, фактура и цвет, различные солнцезащитные устройства и светопрозрачные ограждения являются одними из главных архитектурных слагаемых, участвующих в формировании внешней оболочки здания.

Пластическая выразительность, тектоничность – важные стороны эмоционального воздействия этого элемента архитектурной композиции, который материализует пространственную форму, включающую как конструктивные, так и неконструктивные компоненты материализации. Существенным критерием художественного качества объекта является масштабность. Она определяет соразмерность формы и ее элементов по отношению к человеку и окружению.

Значительна также роль внешней оболочки и в эффективном контроле природно-климатических факторов жарких районов, необходимом для повышения уровня комфорта и создания благоприятной среды в организованном внутреннем пространстве сооружения. Теплозащита здания в районе с умеренным климатом сводится к тому, чтобы замедлить потерю тепла помещениями. В зоне с жарким климатом задача заключается в том, чтобы сохранить в них минимально возможную температуру и не дать ей повыситься уровня наружной температуры воздуха.

В районах с жарко-сухим климатом, где наружная температура воздуха в течение дня бывает очень высокой и имеют место резкие суточные температурные колебания, а также дуют дневные знойные ветры с песком, целесообразно стены и крышу выполнять из материалов с высокой теплоустойчивостью, которые нагреваются и охлаждаются медленно тем самым смягчают воздействия меняющихся внешних тепловых нагрузок на температурные перепады внутри здания, т. е. содействуют стабилизации колебаний внутренней температуры.

Правильный учет природно-климатических факторов конкретного района строительства при выборе соответствующей внешней оболочки здания будет способствовать достижению высокого уровня теплового комфорта в помещениях.

Другим, весьма эффективным средством содействующим предохранению здания от перегрева в условиях жаркого климата, являются правильный выбор и применение материалов и конструкций ограждений, основанные на их рефлексивных, теплопоглощающих эмиссионных свойствах. Строительные материалы, которые способны отразить значительно больше солнечных лучей, чем поглотить.

Отражательная способность материалов по отношению к длинноволновому инфракрасному тепловому излучению зависит больше от плотности поверхности и молекулярной структуры материала, чем от его цвета.

Материал и характер поверхности	Отражательная способность, %, при воздействии		
	Солнечной радиации	Теплового излучения	Излучательная способность, %
Алюминий полированный	85	92	8
Побелка известью	80	-	-
Медь полированная	75	85	15
Хром листовой	72	80	20
Покраска свинцовыми белилами	71	11	89
Белый мрамор	54	5	95
Окраска в светло-зеленый цвет	50	5	95
Алюминиевая окраска	45	45	55
Индийский известняк	43	5	95
Дерево (сосна)	40	5	95
Асбестоцемент после использования в течение года	29	5	95
Красный глиняный кирпич	23-30	6	94
Окраска в серый цвет	25	5	95
Гальванизированное железо после употребления (оксидированное)	10	72	28
Черный материал	3	5	95

В табл. приводятся характеристики некоторых типичных поверхностей материалов в отношении их рефлексивной способности и теплового излучения при одновременном воздействии на них солнечной и тепловой радиации. В жарких районах следует одновременно учитывать и рефлексивные, и тепло излучательные свойства материалов.

Важнейшими требованиями, предъявляемыми к материалам и конструкциям наружных ограждений в части теплозащиты, являются: достаточное сопротивление теплопередаче, обусловленной разностью внутренней и наружной расчетных температур, принимаемых постоянными; достаточная теплоустойчивость по отношению к изменениям внешних тепловых воздействий, так как натуральных условиях они не являются постоянными.

Совершенно противоположное требование к ограждающим конструкциям выдвигается в жарко-сухих районах, где температура наружного воздуха достигает днем 46°C , а колебания суточной температуры $15\text{-}22^{\circ}\text{C}$, причем влажность сравнительно низкая. Здесь требуется одновременно на всех внутренних поверхностях наружных ограждений поддерживать такую температуру, которая не превышала бы средней наружной даже в период дневного температурного максимума.

Благодаря тепловой инерции внутренние поверхности массивных наружных ограждений зданий имеют в жаркие дневные часы более низкие температуры, чем облегченные внешние ограждения, не обладающие достаточной теплоустойчивостью. Этим объясняется применение в жарко-сухих районах тяжеловесных массивных наружных ограждений (в основном земляных, каменных и кирпичных) с высокой теплоустойчивостью. Тогда периодические изменения тепловых воздействий на ограждающие конструкции зданий передаются в помещение с затуханием по величине и смещением во времени. И то и другое теплотехническое свойство такого ограждения имеет решающее значение для обеспечения теплового комфорта в помещениях зданий жарко-сухих районов.

Солнцезащитные устройства. В архитектурно-строительной практике жарких стран в зависимости от расположения затеняющих элементов относительно светового проема различают следующие основные типы солнцезащитных устройств: горизонтальный, вертикальный, ячеистый (комбинация двух первых) и панельный («дышащая» стена). Затеняющие устройства проектируют в соответствии с траекторией движения солнца, инсоляцией, психофизиологическим воздействием естественного освещения, климатическими особенностями, а также архитектурными требованиями, техническими возможностями и экономической целесообразностью.

Любая солнцезащитная конструкция должна подвергнуться оценке с точки зрения ее отражательной и теплопоглощающей способности, теплопроводности, а также расположения близ основной стеновой панели. При этом немаловажное значение имеет и такой факт, является ли подобное устройство стационарного или мобильного типа. Его эффективность во многом зависит также от того, для какой ориентации фасадов оно предназначено.

Правильно выбранная конструкция затеняющего устройства и материал, из которого она изготовлена, могут хорошо защитить от инсоляции фасад определенной ориентации. Элементы солнцезащиты выполняют из различных материалов: бетона, железобетона, металла, алюминия, дерева, стекла, керамики, асбошифера и др. Ребра-стенки современных солнцезащитных устройств, часто называемые «солнцерезами», могут располагаться либо перпендикулярно, либо под различными углами к плоскости фасада здания, быть небольших или крупных размеров. Для достижения равноценного затеняющего эффекта, который обеспечивают широкие ребра-стенки, более узкие ребра должны размещаться ближе друг к другу.

Затеняющее устройство стационарного типа проектируется с учетом оптимальных углов падения солнечных лучей и хорошо функционирует лишь в определенные периоды года.

Наипростейшей формой солнцезащитного устройства является свес крыши. В одноэтажных зданиях он затеняет как стены, так и проемы в них. Вынос свеса крыши всегда делают равным половине высоты стены, которую он защищает. Однако такой горизонтальный тип солнцезащиты становится неприемлемым для зданий в два этажа и более, а также для предохранения западных и восточных фасадов, поскольку для последних большую опасность перегрева представляют низкие лучи солнца в вечерние и утренние часы.

Экранирование северных и южных стен зданий сравнительно легко осуществить применением карнизов, кровельных свесов, козырьков и пр. Так как выступающие затеняющие устройства, закрепленные на здании, сами нагреваются, то желательно, чтобы в их самых высоких частях были оставлены отверстия для выхода теплого воздуха и тем самым созданы условия свободной циркуляции воздушных масс вдоль фасада здания.

Козырьки бывают глухие, в форме сотов, решетчатые (из параллельных брусков, расположенных прямо или наклонно) и т. д. Устройством решетчатых козырьков или козырьков в форме сотов, которые не препятствуют движению нагретого солнцем воздуха вдоль фасада вверх и одновременно защищают проемы от солнечных лучей, можно повысить комфортность микроклимата внутри здания. Жалюзи, свисающие с козырьков, сплошной или дырчатый экран, параллельный стене, отсекают солнечные лучи, падающие под низкими углами.

Горизонтальные экраны-навесы особенно эффективны на стене, расположенной параллельно экватору, или одновременно на северной и южной стенах зданий, находящихся в районах близ экватора.

Помимо отмеченных выше широкое применение имеют и временные солнцезащитные устройства (жалюзи, шторы, маркизы и т. п.). Вертикальные стационарные экраны в виде выступающих ребер наиболее целесообразны для западных и восточных стен их устанавливают перпендикулярно плоскости фасада или под углом к ней. Однако даже подвижные экраны не дают полной защиты от лучей солнца с низким углом падения в течение всего года. Вертикальные ребра отделяются от стены с целью устранения между ними теплообмена. Регулируемые вертикальные ребра могут затенять всю поверхность стены или раскрываться в различных направлениях в зависимости от положения солнца. Западные и восточные стены можно полностью экранировать с помощью солнцезащитного устройства ячеистого типа. Обычно его размещают от плоскости фасада на расстоянии не менее 5 см для циркуляции воздуха. Ребра могут быть взаимно перпендикулярны или же поставлены под углом друг к другу, регулируемые, частично регулируемые или стационарными. Экраны ячеистого типа благодаря высокому коэффициенту затенения являются наиболее эффективными для жаркого климата. Ими можно защитить от солнца не только отдельные остекленные проемы, но и целиком весь фасад здания. Их часто выполняют в виде тонких стенок-ребер из бетона, образующих решетчатую конструкцию с большими или меньшими ячейками. При меньших по размерам ячейках они ведут себя как плохая стена и ухудшают естественную вентиляцию. При слишком крупных ячейках такая экранирующая структура ненадежно защищает от инсоляции. Для создания оптимальных форм затенения она, как правило, должна иметь некоторую глубину. Солнцезащитные устройства ячеистого типа, у которых все ребра перпендикулярны фасаду здания, являются более благоприятными в отношении обеспечения вентиляции и защиты от воздействия теплового излучения конструкции. Однако часть солнечной радиации будет все-таки отражаться внутрь здания. Чтобы понизить теплоступления в помещения за счет рассеянной солнечной радиации, целесообразно не окрашивать в светлые тона ребра солнцезащитного устройства, а оставлять бетонную поверхность необработанной после снятия опалубки.

При устройстве солнцезащитных элементов в пределах высоты этажа проблема оптимизации условий естественного проветривания больше не выдвигается.

Хотя солнцезащитные устройства горизонтального, вертикального, ячеистого и панельного типов, возведенные из бетона или железобетона, и нашли широкое применение в строительстве, однако всегда целесообразно выполнять их из более легких материалов с небольшой тепловой инерцией, например из дерева или асбестоцемента (алюминия следует избегать по указанным выше причинам, однако можно осуществить защитные устройства ячеистого типа из алюминия, окрашенного с двух сторон).

Стационарные солнцезащитные устройства, как правило, являются экономичнее мобильных. Однако последние более эффективны в отношении регулирования солнечной радиации и защиты от дождя.

В настоящее время уже положено начало созданию навесных стен, которые дадут возможность совмещать конструкции стены и солнцезащитных устройств при полной трансформации их в пределах высоты этажа.

Роль солнцезащиты может играть непосредственно сама перфорированная фасадная стена, став несущей конструкцией здания. Укрупненные ячейки такой решетки, разнообразные по очертаниям и пластической трактовке, являются важным средством архитектурной выразительности, повышают эстетические качества зданий.

В странах с жарким климатом в последнее время стали использовать в рисунке солнцезащитных устройств различные элементы, придающие постройке местный колорит. Его пытаются выразить орнаментом, узором решеток, деталями.

Солнце резы подчеркивают горизонтальный и вертикальный ритмы, создают контрасты с гладкой стеновой поверхностью, вносят в архитектуру многообразие и игру светотени. Наконец, они помогают выявить и оттенить функциональную характеристику здания.

*Шамсиддин Мирзаев, Мавжуда Фазилова
(Бухара, Узбекистан)*

АРХИТЕКТУРА ТОРГОВЫХ СООРУЖЕНИЙ БУХАРЫ XVI – XIX ВВ.

Важнейшее значение в градостроительной среде Бухары имели рынки. Бухарские базары отличались своей величиной, что было отмечено ещё путешественниками XIX века, когда торговля Бухары, как и Средней Азии в целом, выросла во много раз, что сказалось на росте городов и их рынков. Бухарские базары складывались из торговых рядов, специальных зданий-пассажей (тим и ток), площадей, на каждой из которых производилась торговля определёнными товарами и караван-сараев.

Ключевые слова: *торговля, дукон, айван, лавка, ряды-раста, улица, стоечно-балочный, каркас, камыш, здание, пассаж, тим, ток, чорсу, заргарон, тельпакфурушон, сарафон.*

Markets were of the utmost importance in the structure of Bukhara. Bukhara bazaars were distinguished by their size, which was noted by travelers of the 19th century, when the trade of Bukhara, like Central Asia as a whole, grew many times, which affected the growth of cities and their markets. Bukhara bazaars consisted of shopping malls, special passages (tim and tok), squares, on each of which trade in certain goods and caravanserais was carried out.

Keywords: *trade, dukon, ayvan, shop, rows-rasta, street, post-beam, frame, reed, building, passage, tim, tok, chorsu, zargaron, telpakfuroshon, sarathon.*

Бухара известна миру не только мечетями и величественными минаретами, но и торговыми куполами, которые существуют с XVI века. Это связано с тем, что город был крупным экономическим центром на Великом шелковом пути, где торговля была мощным фактором развития края. [3]

Характерной чертой планировки среднеазиатских городов было размещение торговых центров на перекрёстках главнейших улиц и оформление их воздвигнутым на этом месте купольным зданием-пассажем, через который проходили улицы, а в самом здании размещались торговые лавки. Такой пассаж отмечал собой торговый центр в Самарканде, в Шахрисябзе; в Бухаре пассажей было пять, что свидетельствует о размахе бухарской торговли и благоустройстве рынков этого города. Для обозначения таких зданий в Самарканде и Шахрисябзе употреблялся термин «чорсу» (перекрёсток), в Бухаре - ток (арабское - арка, свод).

Три главных пассажа Бухары - Токи заргарон, Токи тельпакфурушон и Токи саррофон-соединены между собой улицей. Они представляли собой действительно торговые центры, особенно самый южный из них, Токи Саррофон, к которому сходятся и важнейшие для

последнего времени улицы, идущие одна с востока, от Каршинских ворот, другая - с запада, от Каракульских. Именно этот перекрёсток носил в Бухаре название чорсу. Это был главный торговый центр города. Здесь сплошной линией размещались торговые ряды и караван-сарай, не оставляя места для жилых домов. Кроме этих трёх в Бухаре было ещё два пассажа поменьше, тоже купольных: Токи Тиргарон помещался неподалёку от Регистана, у южной стены арка, а Токи Аллофи – на северо-западной оконечности Регистана, где был мучной базар (сейчас они больше не существуют) [3].

В состав бухарских базаров входили также особые торговые сооружения – тими. Среди них главное место занимал обширный тим Абдулла-хана, выстроенный в XVI в. при этом правителе и сохранившийся до наших дней. Тим – большое, образующее замкнутый прямоугольник многокупольное сооружение, вдоль стен которого размещалось около ста небольших деревянных лавок в виде шкафов, называемых в Бухаре «сандука». В тиме Абдулла-хана торговали самыми дорогими тканями: парчой, бархатом, шелками, а также фабричными белыми тканями (мадепаламом, бязью). Второе место занимал Белый тим-Тими сафед. Здесь продавались ткани, необходимые для похоронного обряда.

Торговые купола Бухары – средневековые архитектурные памятники Бухары сохранившиеся четыре из шести наиболее крупных торговых сооружений XVI века, построенных представителями узбекской династии Шейбанидов в Бухаре. Ни один город в Средней Азии и в странах Востока не имеет подобного рода монументальных архитектурных сооружений.

Токи Саррофён – традиционный крытый базар в историческом центре Бухары, в Узбекистане. Построен в XVI веке, а точнее в 1534-1535 годах, во время правления Убайдулла-хана из узбекской династии Шейбанидов. Один из нескольких крытых базаров Бухары. До середины XX века использовался как обычный базар, где продавались повседневные вещи и принадлежности, являясь одним из главных крытых базаров Бухары.

Название *Токи Саррофён* происходит от персидского и таджикского языков, и переводится как *Купол менял* (*Сарроф* – меняла, *Саррофён* – менялы), так как в первые несколько веков существования данного базара, в нем располагались большое количество менял и купцов, происходил обмен валют между прибывшими в Бухару купцами и торговцами из Хорезмского ханства, Кокандского ханства, Иранской империи, Афганистана, Российской империи, Аравии, Османской империи, Китайской империи, Индии. Ныне Токи Саррофон является популярной достопримечательностью, внутри которой в основном расположены сувенирные магазины и лавочки, где продаются антиквариат, сувениры, изделия народных ремесленников, такие как посуда, одежда, монеты, украшения, статуэтки, ковры, книги, музыкальные инструменты, картины и т. п. Здание базара находится в историческом центре Бухары, на улицах Бахауддина Накшбанди и Арабон, рядом с каналом Шахруд (большая часть этого канала находится сейчас под землей), в ста метрах к юго-западу от комплекса Ляби-хауз. В одной части здания базара находится одноимённая небольшая мечеть, а также хаммам Саррофон. [5]

Токи Тельпакфурушон *Купол торговцев головными уборами* (*Тельпак* – традиционный массивный головной убор из овечьей шерсти), Один из нескольких старинных крытых базаров Бухары.

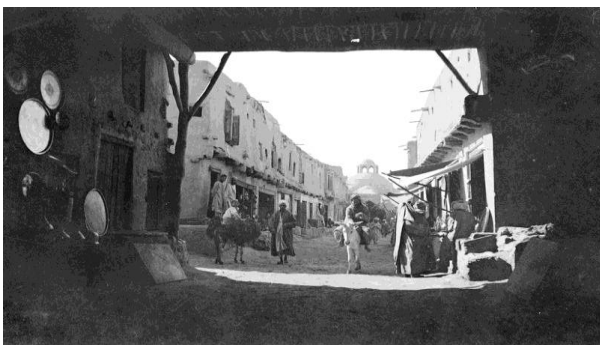

До середини XX века использовался как обычный базар, где продавались в основном ювелирные изделия, но часть базара использовалась как обычный базар, где продавались различные принадлежности. Ранее данный крытый базар также был известен под названиями *Токи Китобфурушон* (Купол продавцов книг), *Токи Чорсухи Оханин* (Купол железных принадлежностей), *Токи Ходжа Мухаммад Паррон* (Купол Ходжа Мухаммада Паррона). Вокруг здания крытого базара были построены склады, караван-сарай, гостиницы, лавки торговцев.

Здание имеет большой купол, а также еще несколько малых куполов. Построен из керамического кирпича. [5]

В плане Тельпак Фурушон напоминает ключ без "собачки" - дальше по ходу движения его продолжает длинная галерея, этакий средневековый пассаж: Переходящий в импровизированный бухарский арбатик - пешеходную улицу с бесчисленными в меру цивильными лавками и магазинами.

Купол на заднем плане принадлежит уже не рынку, а огромной средневековой (по умолчанию всё в Бухаре 16 века) бане Базари-корд.

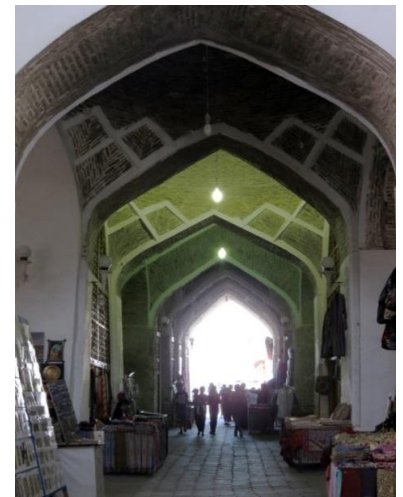

Токи Заргарон - *Купол ювелиров* (*Заргар* – ювелир, *Заргарон* – ювелиры), так как в первые несколько веков существования данного базара, в нем располагалось большое количество (более 35) ювелирных мастерских и магазинов, где продавались украшения из золота, серебра и других драгоценных камней и металлов, изделия и принадлежности из драгоценных камней и металлов, чеканились золотые, серебряные и медные монеты, в том числе возможно чеканилась часть монет бухарской танги – денежной единицы Бухарского ханства, а затем и Бухарского эмирата.

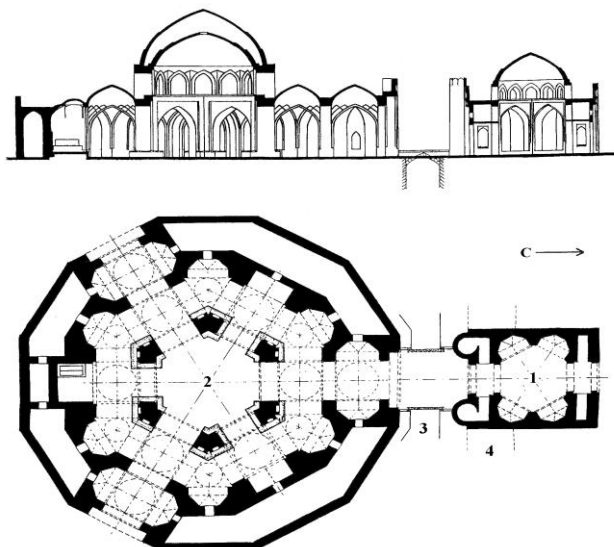

Вокруг здания крытого базара были построены склады, караван сарай, гостиницы, лавки торговцев.

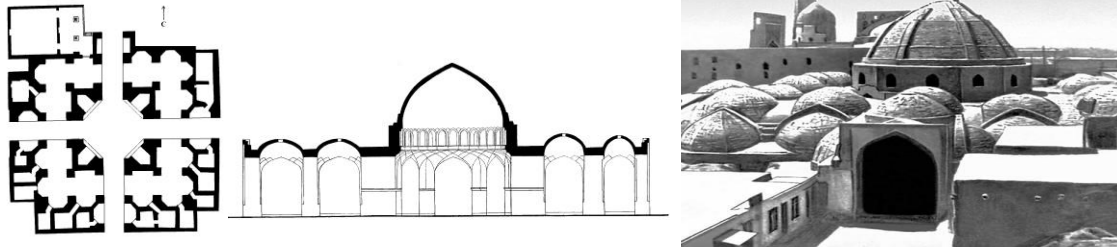

Торговый купол “Токи Заргарон” (купол ювелиров) XVI век.

Тим Абдулла-хана, также известный как Торговый купол Абдулла-хана – традиционный крытый базар в историческом центре. Построен в XVI веке, а точнее в 1577 году, во время формального правления Искандер-хана из узбекской династии Шейбанидов. Фактическим правителем Бухарского ханства в то время являлся его сын – Абдулла-хан II. Один из нескольких крытых базаров Бухары. Основным отличием Тима Абдулла-хана от остальных крытых базаров города заключается в том, что представляет собой полностью закрытое помещение с воротами.

Название Тим Абдуллахана переводится как Закрытое помещение Абдулла-хана. Словом тим на персидском и таджикском языках называют закрытое общественное помещение, и некоторые части караван сарая. В первые несколько веков существования данного базара, в нем в основном продавали ткани (шёлковые, шерстяные, хлопковые, льняные и другие) и бухарские ковры, а также привезенные ковры из соседних государств, таких как Хорезмское ханство, Кокандское ханство, Иран, Афганистан.

До наших дней не сохранились внешние украшения и надписи здания. Здание представляет собой четырёхугольник. На верху здания, в центре находится высокий купол диаметром 10 метров. Вокруг большого купола располагаются купола меньших размеров. Имеет один вход с западной стороны здания. Свет во внутрь здания попадает с небольших отверстий на поясе купола. [5]

Тим Абдуллахана

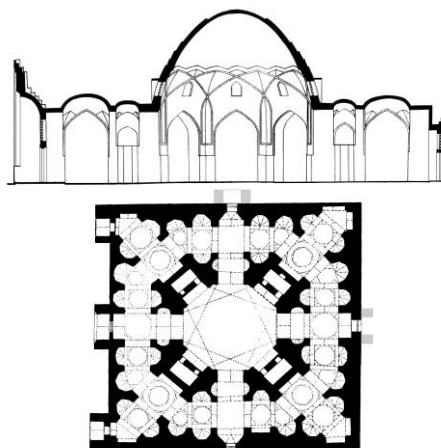

Кроме крупных базаров, компактно занимавших центральную часть города, в Бухаре было много более мелких рынков. Они помещались у медресе Гаукушон (бозори Ходжа), в квартале Гозиён, в районе квартала Пухтабофон и Хаузи-нау в Джуйбаре, на Хыёбоне, в квартале Хаузи баянд неподалёку от ворот Шергирон, в кварталах Мир-Дустум и Бозори нау, у хауза Лесак, где продавалась птица. Небольшие базары имелись у всех городских ворот как внутри города, так и снаружи. Особенно значителен был внутригородской базар перед Самаркандскими воротами; там были хлебные и мясные лавки, мастерские подковочников, лавки торговцев фабричными тканями, красильные мастерские (рангреси).

Строение, утратив своё первоначальное назначение, продолжает служить образцом прекрасного, играет эстетическую и познавательную роль, формирует и воспитывает чувство неповторимости места, чувство родины. Строение становится памятником, бесценным кладезем мудрости древних, тайны которых с годами будут ещё раскрываться.

Важно сохранить памятник как документ! Эти проблемы сегодня- в ряду самых острых и актуальных проблем мировой архитектуры. [4].

Сейчас, когда Узбекистан переживает модернизацию во всех сферах жизни общества, происходят принципиальные социальные, экономические, духовные перемены, проблемы развития культуры и сохранения историко-культурного наследия приобретают важное значение. В частности, историко-культурное наследие становится важной частью этих происходящих преобразований, так как несет в себе многовековые духовные ценности, которые способствуют сохранению национальной идентичности, обеспечивает связь поколений, что является опорой нашего сознания.

ИСТОЧНИКИ И ЛИТЕРАТУРА

1. Ханьков Н.В. Описание Бухарского ханства. СПб., 1843.
2. Камалов У.Х. Бухара, 1974.
3. Сухарева О.А. Бухара XIX – начало XX в. (Позднефеодальный город и его население). М., 1966.
4. Маньковская Л.Ю. Бухара: Музей под открытым небом. Ташкент, 1991. 256 с.
5. URL: <https://uz.sputniknews.ru/culture/20190822/12282707/foto-v-Bukhare-obnaruzhili-razvaliny-srednevekovoy-bani.html>

УДК 747.5

*Алла Петриковська, Стефанія Малимон
(Рівне, Україна)*

ОРГАНІЗАЦІЯ ОСВІТЛЕННЯ ТА ДИЗАЙНЕРСЬКА СКЛАДОВА

Норми освітлення завжди були важливою складовою будь-якого приміщення: це один із головних інструментів дизайнерів, за допомогою якого можна приховати недоліки, зробити акценти на перевагах, візуально зменшити або збільшити простір, додати затишку, чи, навпаки, – створити робочу атмосферу. Проте не варто забувати і про іншу важливу складову: світло впливає на здоров'я очей та самопочуття всього організму, від нього залежить продуктивність роботи і якість хорошого відпочинку.

Ключові слова: *природне та штучне освітлення, розрахунок та норми освітлення, інсоляція, джерела освітлення.*

Інтенсивність природного освітлення в приміщеннях залежить від світлового клімату, системи будівництва, орієнтації будівель по відношенню до сторін світу, ширини вулиць, влаштування вікон та інших причин. Верхній край вікна повинен не діставати до стелі 15-30 см, так як це сприяє більш глибокому проникненню світла в приміщення. Ширину простінків між вікнами необхідно робити не більше полуторної ширини вікна; площа віконних сплетінь

– не більше 25% загальної поверхні вікна. Скло повинно бути рівним, білим та чистим, хвилясті та забруднені вікна затримують до 50% світла, а промерзлі – до 80%. Тюль поглинає до 40% світла, щільні білі тканини – до 50-60%, важкі порт'єри – до 80%. Звичайне скло майже не пропускає ультрафіолетові промені, спеціальне ж, так зване збагачене скло, пропускає ультрафіолетові промені з довжиною хвилі до 300 нм (не коротше), що підвищує біологічний ефект світла, яке проникає в приміщення.

При розрахунку природного освітлення використовують такі світлові одиниці, як: одиниця світлового потоку – люмен, одиниця яскравості – кд/м², одиниця освітленості – люкс.

Фактори, які впливають на рівень природного освітлення:

Зовнішні: географічна широта, клімат, пора року, час доби, наявність об'єктів, які утворюють тінь.

Внутрішні: призначення приміщення; орієнтація фасаду будівлі; вікна стоматологічних кабінетів повинні бути орієнтовані на північну сторону (Пн, Пн-Зх, Пн-Сх); кількість поверхів; вид природного освітлення (одностороннє, двостороннє, верхнє, комбіноване); розміри, кількість, форма вікон в приміщенні, їх чистота; висота підвіконь, наявність сторонніх предметів на них - занавіски, зелені рослини та ін.; розташування робочого місця по відношенню до вікон.

Від перерахованих факторів залежить також інсоляційний режим приміщень (тобто тривалість прямого сонячного освітлення), а в першу чергу - від орієнтації вікон по сторонах горизонту (табл.1). За гігієнічними нормативами тривалість інсоляції житлових, навчальних та їм подібних за призначенням приміщень, повинна бути не менше 3 годин.

Типи інсоляційного режиму приміщень

Табл. 1

Інсоляційний режим приміщень	Орієнтація вінок приміщень	Термін інсоляції, год	Інсоляційна площа підлоги приміщення, %
Максимальний	Пд-Сх, Пд-Зх	5-6	80
Помірний	Пд, Сх, Зх	3-5	40-50
Мінімальний	Пн-Сх, Пн-Зх, Пн	менше 3	до 30

Фактори, які характеризують природне освітлення:

1) Світловий коефіцієнт (СК) - відношення сумарної площі вікон в приміщенні до площі підлоги. У житлових кімнатах СК повинен бути 1/8-1/10, в палатах лікарень і кабінетах лікарів у поліклініці СК 1/5-1/6, у стоматологічних кабінетах, в приміщеннях зуботехнічних лабораторій, шкільних класах 1/4-1/5, в операційних з вікнами 1/2-1/4.

2) Коефіцієнт природного освітлення (КПО) - відношення освітлення на робочому місці (лк), до освітлення під відкритим небом (лк), виражене у відсотках. Норма КПО в житлових кімнатах 0,5-0,75%, палатах лікарень – 1%, в стоматологічних кабінетах, в приміщеннях зуботехнічних лабораторій, класах не менше 1,5%, в операційних - 1,6-2%.

3) Кут падіння - кут падіння променів сонця (світла) на робочу поверхню (норма не менше 27°).

4) Коефіцієнт заглиблення - відношення відстані від вікна до протилежної стіни та до відстані від верхнього краю вікна до підлоги (норма не більше 2,5).

Спектральний склад видимого світла обумовлений довжиною хвилі, потужністю його випромінювача і складається з різних відтінків – від синьо-блакитного (400 нм) до червоно-, жовтогарячого (760 нм). Найкраще сприйняття відмічається в діапазоні 500-600 нм (зелені відтінки). Колір та відтінок поверхонь предметів мають різні коефіцієнти відбивання: білий - 0,8 і більше; жовтий - 0,5-0,6; зелений 0,3-0,4; червоно-коричневий - 0,15-0,2; чорний - 0,01-0,05. Колір стін, меблів, обладнання підбирається диференційовано з урахуванням призначення лікувальних, навчальних, виробничих приміщень. Стіни палат у лікарнях частіше фарбують у світло-салатовий, світло-жовтий та близькі до них кольори.

При раціональному освітленні в полі зору людини не повинно бути яскравих джерел світла або відбиваючих поверхонь. Допустима яскравість джерел освітлення, які знаходяться в полі зору людини, повинна бути не більшою за 1000-2000 кд/м². Якщо в полі зору людини яскравість часто змінюється, то настає стомлення м'язів ока, які приймають участь в адаптації (звуження і розширення зіниці) та зміна кривизни кришталика. Рівномірною повинна бути освітленість і в приміщенні, і на робочому місці. Загальна освітленість має бути не менше ніж 25-30% від освітленості на робочому місці. На відстані 5 м від робочого місця освітленість - не менше 30%, на відстані 0,75 м від робочого місця - не менше 50%.

В інтер'єрі вкрай важлива інтеграція природного та штучного освітлення, збереження балансу між ними і, звичайно, художній підхід до використання різних джерел світла. У приміщеннях з вікнами на схід прокидатися вранці буде легше. Незважаючи на те, що світло пряме, воно не засліплює, як вдень, а створює гарні світло-тіньові переходи і відблиски на стінах, стелі, меблях. У другій половині дня сонце піде, і освітлення стане розсіяним, м'яким. У кімнаті з вікнами на північ світло завжди розсіяне, але треба ретельно продумати використання штучного освітлення та максимально «полегшити» дизайн вікон, або повністю відмовитися від оформлення шторами. Відомо, що змішування джерел світла різних температур сприймається людиною дискомфортно. Щоб одночасно використовувати штучне і природне освітлення, бажано застосовувати люмінесцентні лампи тепло-білого світла.

З 2019 року діють державні правила природного та штучного освітлення - ДБН В.2.5-28:2018, які визначають вимоги до використання всіх освітлювальних приладів. Люкс – це характеристика освітленості кімнати (те, чого ми бажаємо досягти), а люмен – характеризує джерело світла, тобто за цим критерієм і необхідно підбирати світильники і лампи.



Рис.1. Взаємозв'язок двох величин – люкса і люмена
Показники яскравості

Табл.2

Приміщення	Норма, лк
Вітальня, спальня (підлога), кухня (стіл)	150
Дитяча кімната (підлога)	200
Кабінет, бібліотека (стіл)	300
Коридор, ванна кімната (підлога)	50
Офіс (стіл)	300
Класна кімната школи, аудиторія (стіл)	500

Важливо правильно розташувати джерела світла в кімнатах. Наприклад, вітальня, зазвичай, виконує кілька функцій: вона служить для прийому гостей, сімейного перегляду фільмів, вечірнього відпочинку і т.д. Тому тут потрібно загальне освітлення по всій площі кімнати, а також м'яке точкове освітлення біля дивана чи крісла, що створює кілька незалежних острівців світла. У ванній кімнаті і на кухні обов'язкове як загальне, так і локальне світло: біля дзеркал, над варильною поверхнею і стільницею. Два види освітлення бажані і в дитячій: місцеве потрібне для читання і навчання. При цьому локальний світильник має бути попереду і зліва від дитини. Загальне освітлення в спальні можливе, але не обов'язкове. Досить буде і двох основних центрів освітлення: біля ліжка і шафи.

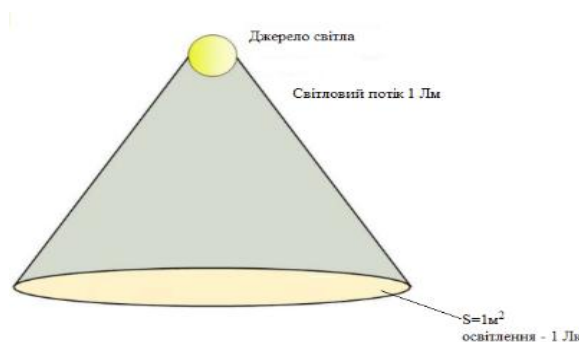
Локальне освітлення у потрібних місцях допомагає економити енергію (адже не завжди потрібно загальне освітлення всієї кімнати) і «підключається» про зір.

Для того, щоб правильно визначити кількість світильників і їхнє розташування у приміщенні, слід ретельно подумати про вибір електричних ламп.

Одна з найважливіших характеристик – колірна температура, яка вимірюється в Кельвінах, адже визначає тон освітлення. Сучасний ринок пропонує розмаїття енергозберігаючих ламп, люмінесцентні – одні з найпоширеніших. З'явилися і дизайнерські можливості: вони бувають різних видів, можуть бути у вигляді труб або декоративних колб, – різних форм. Тобто, якщо зупинити свій вибір на люмінесцентних лампах, то спочатку треба визначитися зі світильником, а вже до нього підбирати лампи бажаної колірності: «теплий комфортний», «теплий білий», «холодний білий», «денне світло».

Ще один вид енергозберігаючих ламп – галогенні. По суті, це та ж лампа розжарювання, проте в її колбу введені галогени (йод). Це збільшує термін її служби в порівнянні зі звичайною лампою розжарювання в 1,5-3 рази.

Галогенні лампи мають різну колірну температуру, але особливо затребувані випромінюють тепле, природне світло, яке повністю відповідає світлові, що дають традиційні лампами розжарювання.

Третій вид – лампи з використанням світлодіодів – LED. Вони розраховані на дуже тривалий термін експлуатації і при тому ж світловому потоці споживають мало енергії. Але світло таких ламп точково направлене, тому їх використовують, в першу чергу, для декоративного або додаткового освітлення, наприклад, для акцентованого підсвічування меблів. Хоча слід зазначити, що серед світлодіодних зразків вже з'являються і повноцінні замітники стандартних ламп розжарювання.

Для різних кімнат рекомендуються такі показники потужності на 1 м²: вітальня - лампи розжарювання – 15-35 Вт, галогенні – 10-25 Вт, світлодіодні лампи – 3-7 Вт; спальня – лампи розжарювання – 12-32 Вт, галогенні – 12-27 Вт, світлодіодні лампи – 2-6 Вт; дитяча кімната – лампи розжарювання – 30-90 Вт, галогенні – 20-60 Вт, світлодіодні лампи – 6-18 Вт; передпокій – лампи розжарювання – 12-25 Вт, галогенні – 12-20 Вт, світлодіодні лампи – 1-3 Вт; санвузол – лампи розжарювання – 15-20 Вт, галогенні – 25-30 Вт, світлодіодні лампи – 2-5 Вт.

Простий варіант розумного управління, який дозволяє заощаджувати, – світлорегулятори або димери, які допомагають плавно змінювати інтенсивність освітлення. Але не всі лампи можуть використовуватися з димерами, для цього потрібно вибирати спеціальні моделі. Є також люмінесцентні моделі із вбудованими регуляторами освітлення або сенсорами, які автоматично вмикають лампи в сутінках і вимикають їх на світанку.

Освітлення можна порівняти з одягом або макіяжем, які визначають зовнішній вигляд, створюють настрій, приховують недоліки, підкреслюють переваги, і, звичайно, формують загальний образ приміщення.

Неординарне художнє освітлення – це справжнє мистецтво, яке потребує особливого бачення, натхнення, знань. Але володіючи навіть базовими знаннями, можна втілити вдалі світлові рішення. Крім того, правильне освітлення – запорука здоров'я та комфорту всіх мешканців оселі.

ДЖЕРЕЛА ТА ЛІТЕРАТУРА

1. ДБН В.2.5-28:2018. Природне і штучне освітлення. Київ: Мінрегіон України, 2018. 133 с.
2. Лінда М.С. Архітектурне проектування громадських будівель і споруд : навч. посіб. / Нац. ун-т «Львів. політехніка». 2-ге вид., випр. і допов. Львів : Вид-во Львів. політехніки, 2013. 642 с.
3. Плоский В.О., Гетун Г.В. Архітектура будівель і споруд. Книга 2. Житлові будинки : Підручник. Кам'янець-Подільський : Рута, 2017. 736 с.
4. URL: <https://www.brille.ua/ua/kak-rasschitat-uroven-osveshennosti-pomesheniya/>

Махсуда Сулайманова, Мадина Бабаева
(Бухара, Узбекистан)

БУХОРО МИНОРАЛАРИ КОМПОЗИЦИОН ЕЧИМЛАРИ

Ўзбекистоннинг бой меъморий бойлиги жаҳон маданий мероси ривожининг барча босқичларини, нодир меъморий асарларининг турли-туман кўринишларини ўзида мужассам этган. Миноралар ва шу каби ўзига хос иншоотлар жаҳон меъморчилигида ҳам маълум даражада сезиларли из қолдирган. Ўзбекистон худудида шаклланган миноралар ва шу турдаги меъморий вертикал иншоотлар жаҳон меъморчилигининг миноралар архитектуравий йўналишларининг муҳим қисмини ўзининг нодир ечимлари, бадий композицион хусусиятлари билан белгилаб берган ва меъморчиликнинг ривожланишида ўзига хос ўринни эгаллаган.

Калит сўзлар: минора, архитектура, Бухоро, минораи Калон, минора-мезана.

The architectural richness of Uzbekistan includes all stages of the development of world cultural heritage, a variety of unique architectural works. Towers and similar unique structures have left a significant mark on world architecture. Towers and similar architectural vertical structures formed on the territory of Uzbekistan have defined an important part of the architectural direction of world architecture towers with their unique solutions, artistic compositional features and played a special role in the development of architecture.

Keywords: minaret, architecture, Bukhara, Kalon minaret, mezana minaret.

Буюк Ипак йўлида маданий, савдо йўлларида муҳим марказлар ҳисобланган шаҳар, қишлоқ ва масканларида бунёд этилган минорасимон вертикал иншоотларнинг илк кўринишлари сақланиб қолмаган бўлсада, улар бу карвон йўлларини белгиловчи маёқ, шаҳарлар аҳолисини ташқи ҳавфдан огоҳ этувчи кузатув вазифаларини ўташ учун қурилгани шубҳасиздир. IX-X асрлардан бошлаб диний мақсадларда қурилган бу турдаги иншоотлар дастлабки функцияларини ҳам бажарганлар. Бухоро, Вобкент, Жарқўғон, Кўхна Урганчдаги бу давр минораларининг меъморий-қурилмавий ечими юқорида қайд этилган вазифаларни бажаришга мос қилинган бундан далолат беради.

Ўзбекистон худудидаги миноралар Ғарбий Осиё ўлкаларидаги бу турдаги иншоотлардан ҳам меъморий, ҳам қурилмавий жиҳатдан фарқ қилади. X асрдаёқ Марказий Осиёда минораларнинг кейинги ривожланиш босқичларини белгилаб берган Минораи Калоннинг меъморий ечими ва бадий эстетик кўринишлари, унинг меъморий қисмлари нисбатлари, композициявий тугаллиги яқин Шарқ ва Ғарб минораларидан фарқли равишда XIX асргача Марказий Осиё меъморчилигида бунёд этилиб келинган аксарият миноралар учун эталон вазифасини ўтаган. Минора-мезана тизимидаги бундай минораларнинг турли хил кўринишлари асосида Бухородаги Минораи Калон ечимлари ётади. Ўзбекистонда Жарқўғон минораси, Хиванинг XIX аср миноралари ўзига хос кўри- нишлари билан алоҳида ўринга эга бўлса ҳам минораларнинг аксариятида Калон минорасининг умумий қонуниятлари сезилиб туради. Самарканд, Тошкент, Фарғона водийси шаҳарлари, Шахрисабз каби қадимий худудли шаҳар гузарлари, маҳаллаларидаги масжидларга қурилган катта-кичик миноралар ечими Бухоро миноралари услубларига мос андозада қилингани кузатилади.



А) Минораи калон (Бухоро шаҳри), Б) Вобкент минораси (Вобкент тумани),
В) Жарқўргон минораси (Сурхондарё вилояти, Минор қишлоғи), Г) Ислохўжа
минораси (Хива шаҳри)

Бухоронинг тарихий марказида Пойи Калон мажмуаси жойлашган бўлиб, Минораи Калон иншооти Масжиди Калонга кириш қисмининг жанубида жойлашган бўлиб, равоқ девор билан масжид деворига туташган. Пойи Калон номи билан аталган бу мажмуада Масжиди Калон пештоғига қарама-қарши Мир Араб мадрасаси жойлашган. XVI асрда қурилган бу мадрасанинг жанубида жойлашган мажмуанинг бир қисмига айланган Амир Олимхон мадрасаси билан тугалланган.

Тарихчи Абу Бакр Наршахий ёзишича, минора 1127 йили Қорахоний ҳукмдорларидан Муҳаммад Арслонхон томонидан, бузилиб тушган қадимий минора ўрнида, тикланган. Баландлиги 47,5 метрли иншоот асосан пишиқ ғиштдан қурилган (27x27x5 см). Ганч қоришма билан ғишт жипслашиб ғоятда мустаҳкам монументга айлангани учун минора ҳозиргача ўзининг асл меъморий ҳолатини сақлаган. Ичкарасидаги айланма зина орқали мезанага чиқилган. Мезананинг диаметри 6,66 метрни ташкил этади. Миноранинг юқориси, мезана остидаги қисми диаметри 6 метрдир. Минора ўзаги ичида жойлаштирилган эни 1 метрли айланма зина тепаси ёйсимон равоқли қилиниб бешта кичик туйнук билан ёритилган. Зинанинг эни билан диаметри 3,25 метрли минора ўзак устунни бутун баландлиги бўйича бир ўлчамда қилинган. Минора мезанасининг остки қисми уч қаторли қирқма ғиштин муқарнасдан ташкил этилган. Таянч ўзак юқорисида гумбаз билан ёпилган кичик хона ҳам жойлаштирилган.

Унинг атрофидаги тор йўлакка айланма зина олиб чиқади. Йўлак галерея ташқи қисмида 16 та очик равоқчалар мавжуд. Равоқлар қўш ним устунчалар кўринишига эга. Мезана юқориси йирик беш қаторли муқарнасли карниз билан тугалланган. Миноранинг энг юқори қисми ҳам чўзиқ қубба билан ёпилган, диаметри 1,60 м, девор қалинлиги 40 смли хона билан тугалланган [1]. Унинг атрофидаги тор йўлакка айланма зина олиб чиқади. Йўлак галерея ташқи қисмида 16 та очик равоқчалар мавжуд. Равоқлар қўш ним устунчалар кўринишига эга.



“ПОЙИ КАЛОН” ансамбли.

Мезана юқориси йирик беш қаторли муқарнасли карниз билан тугалланган. Миноранинг энг юқори қисми ҳам чўзиқ кубба билан ёпилган, диаметри 1,60 м, девор қалинлиги 40 смли хона билан тугалланган [1].



Минораи Калон минорасининг Абдуллахон мадрасаси томонидан кўриниши 1920-йилда қизил армия хужумидан кейинги ҳолати.



Минора ташқи сирти ғиштин ўйма нақш ва ёзувлар билан безатилган. Нақшинкор белбоғларнинг беагаи бир-бирига ўхшамайди. Йирик хошиялар билан ажратилган белбоғлар сони 14 та. Энг устки ҳалқа-хошиялардан бирига қирқма ғиштин нақшлар билан “Амали Уста Бақо” ва “1127 й, Арслонхон минораси” деган ёзувлар ҳам мавжуд. Бу ёзувлар таъмирдан сўнг қилинган бўлиши ҳам мумкин, чунки 1920 йили минора қизил аскарлар томонидан тўпга тутилгани туфайли шикастланган эди. Ва у 1923-24 йилларда уста Абдуқодир Боқиев томонидан қурилган.

Бухоро воҳасининг яна бир минораси Вобкент шаҳрида жойлашган бўлиб, унинг меъморий-композициявий ечими Минораи Калонга монанд қилинган. Махсус адабиётларда Вобкент минораси рус олими П.И.Лерх томонидан ҳам эслатиб ўтилган. У 1858 йили 1 ноябрда Вобкентда бўлиб, минора катта масжидга ёндошган деб эсдаликларида қайд этади. 1929 йили

И.И.Умняков бу минорани Калон минорасига ўхшашини айтиб ҳамда пастки қисмидаги ёзувга кўра 1196 йили қурилгани ҳақида маълумот беради. Шу ёзувда минорани қурган уста номи ҳам аниқланган. Кейинчалик бу минора кўплаб махсус адабиётларда таърифланди. Айниқса унинг Бухородаги Минораи Калонга жуда ўхшаш катта қизиқиш уйғотади. 1944 йили биринчи бор геодезик аслаҳа билан ўлчаш натижасида унинг ўша вақтдаги баландлиги 38,7 метрни ташкил этгани аниқланди. Миноранинг шакли Бухородаги Калондан кўра нозикроқ ва тик кўринади. Бундай тасаввурни унинг атрофини пастак иморатлар қуршаб олгани ҳам уйғотади. Миноранинг конуссимон танаси ўн икки қирралик асосга жойлаштирилган. Асос ҳозирда ердан 1 метрлар чамаси кўтарилган. Миноранинг пастки диаметри 6,2 м, юқориси 2,8 м. ташкил этади. Шунинг учун бўлса керак, бу минора Бухоро минорасидан ингичка кўринади. Ички ўзаги бўйлаб айланма зина қилинган. Зинага қирладиган туйнук анча юқорида жойлашгани, бу ҳолат зинага қачонлардир мавжуд бўлган масжид тоmidан ўтилганига далолатдир. Вобкентдаги минора ҳам Минораи Калон меъморий ечимларига ўхшаш бўлсада, у бироз нозикроқ ва тик, ҳам чўзиқ тасаввур беради.

Зинапоялар эни юқорига торайиб борган. Минора сиртининг декоратив безагини 10 та кенг белбоғ ташкил этади. Уларнинг ҳар бири ёзувли хошиялар билан ажратилган. Пастки ёзувда минора қурилган вақти ва қурдирган шахс номи келтирилган. Минора 1196 йили Бухоронинг диний ҳукмдори Садр Бурҳониддин Абулазиз II, ўғли садр Бурҳониддин Муҳаммад ўғли, Садр Хусомиддин Умар ўғли, Бухоро сардори сулоласи асосчиси Бурҳониддин Абдулазиз I ўғли Умар томонидан қурдирилган деган матн мавжуд.

Мезана (диаметри 3,66 м) меъморий ечимида Бухородаги Калон минораси каби равоқлар қаторилик галерея ва муқарнаслар муҳим ўрин тутган. Миноранинг пастки қисми ўн икки қирралик пойсуфага ўхшаш қилинган. Суфанинг дастлабки баландлиги 2,3 метрни ташкил этганини ҳисобга олинса миноранинг асл баландлиги 40,3 м бўлган. Миноранинг безак-ҳашамида ўзига хослик мавжуд. Минора ичкарасига ёйсимон равоқли кириладиган қисми чеккалари оч оҳра рангли тошнинг йирик бўлақларидан териб чиқилган. Бу Марказий Осиё меъморчилигида кам учрайдиган усулдир. Мезана-фонуснинг меъморий безаги ғоятда тўрсимон ўйма нақшлар билан қоплангани учун йирик муқарнаслар қатори миноранинг асосий безак йўлидан анча ривожланган кўринади. Уч қаторли муқарнаслар мезана пастки қисми билан карнизни умумий композициявий ечим билан уйғунлаштиради. Ёйсимон равоқлар қаторидаги дарчаларнинг ярми нозик гулли панжара тўсиқлар билан беркитилган.

Мезана ичкарасида, ўзак асос атрофи бўйлаб галерея қилинган ва айланма зина орқали чиқилган. Ўзакнинг диаметри 1,05 метр бўлгани учун юқори қисмига Минораи Калондагига ўхшаш махсус хона жойлаштиришга имконият бўлмаган. Минора ўзаги юқоридаги муқарнасли карниздан 1,7 метргача яна баландга давом эттирилган. Маданий қатлам кўтарилиб кетгани учун минора асосининг дастлабки баландлигининг кўп қисми (2,3 м) ер сатҳидан пастда қолганини ҳисобга олганда миноранинг дастлабки умумий баландлиги 40,3 метрни ташкил этади.

Марказий Осиё миноралари меъморчилигида Бухородаги Калон минорасидаги бўрттирилган мезанали вертикал композициявий ечим Яқин Шарқ ва Эрондаги юқориси очиқ айлана майдончали минораларга нисбатан кўпроқ ривожланди. Кейинги асрлардаги минораларда, ҳатто Темурийлар меъморчилиги намуналарида ҳам кўп қаторли муқарнасларни қўлланиши кузатилади. Равоқли мезана-гумбазлар шакллари эса турли-туман ечимларда XIX аср охиригача Марказий Осиё минораларининг асосий услубий йўналишига айланган. Кейинги асрларда бунёд этилган Бухородаги Баланд ҳовуз масжиди, айрим гузар масжидлари олдидаги минораларда, Баҳоуддин Нақшбандий, Чорбақр зиёратгоҳларидаги минораларда ҳам Минораи Калонда кашф этилган композициявий шакллар турлича кўринишда давом этган. Бу ҳолатни Самарқанддаги Маҳдуми Аъзам зиёратгоҳидаги, Андижон Жомеъ масжидидаги минораларда ҳам кузатиш мумкин. Бухоро минораларининг Марказий Осиё миноралари меъморчилигидаги муҳим аҳамияти уларнинг кейинги даврларда ҳам минораларнинг умумий ечимини белгилаб берганидир.

АДАБИЁТЛАР

1. Наршахий Абу Бакр. Бухоро тарихи. Т., 1971.
2. Богодухов А.К. К истории сложения ансамбля Пои Калян в Бухаре. *Архитектура и строительство Узбекистана*. 1983. № 5.
3. Нильсен В.А. Монументальная архитектура Бухарского оазиса XI-XII века. Т.1956. С. 83, 91.
4. Бухоро Шарқ дурдонаси. Т., 1997.

*Журабек Тошев, Хамза Бобомуродов
(Бухоро, Ўзбекистан)*

АРХИТЕКТУРАДА ТАБИЙ ВА СУНЬИЙ МУҲИТЛАРНИНГ УЙҒУНЛАШУВИ

Архитектурада табиий ва сунъий муҳитларнинг уйғунлашувидан келиб чиққан ҳолда яшаш муҳитини оптималлаштириш учун меъморий ва шаҳарсозлик усулларини ишлаб чиқиш-табиий яшаш муҳитини шаҳарсозлик жараёнида мавжуд экологик тизимларнинг максимал даражада сақланишига ҳисса қўшадиган усуллари ҳаётга тадбиқ қилишидир.

Ключевые слова: бетон, шиша, аспҳалт, диалектик, қурғоқчил, конструктив-тектоник, CAS, Тангенс (лот. Тангенс -уриниш) - тригонометрик функциялардан бири.

Development of architectural and urban planning methods to optimize the living environment based on the combination of natural and artificial environments in architecture - is the implementation of methods that contribute to the maximum preservation of existing ecosystems in the urban planning process.

Keywords: concrete, glass, asphalt, dialectical, arid, constructive-tectonic, CAS, Tangents (lot. Tangents - attempt) - one of the trigonometric functions.

Илмий янгилиги: Мавжуд табиий муҳит билан ҳудудий бирликларни шаҳарсозлик шароитида табиий ва сунъий муҳитини экологик оптималлаштиришнинг янги усулларини ўрганиш ва таклиф қилишдан иборат.

Тадқиқотда қўлланиладиган методиканинг тавсифи. Архитектура объектларининг экологик мақсадга мувофиқлигини кўзлаган ҳолда дунёдаги замонавий меъморчилик тенденцияларини шакллантириш бўйича материаллар ўрганиш. Экологик муҳит билан ўралган табиий ва сунъий муҳит тизимларни ўрганиш усуллари ишлаб чиқиш ва дунёда тадбиқ қилинаётган анъанавий меъморчилиги асосларини ўрганиш усуллари қўллаш, оптималлаштириш усулларининг кенг қамровли ҳисоби асосида муаллифнинг амалий изланиш дизайни намуналари таклиф қилиш.

Яшаш жойини оптималлаштириш бўйича таклиф қилинган меъморий ва шаҳарсозлик усулларини ишлаб чиқиш натижасида инсон ҳаётининг барча соҳаларини жойлаштириш учун бошқа, экологик жиҳатдан тизимли сунъий яшаш муҳитини шакллантириш хусусиятлари аниқлаш.

Сунъий яшаш муҳитининг қарама-қарши шаклланиши шароитида табиатни муҳофаза қилиш жараёни бутун инсоният учун глобал муаммога айланди. Сунъий равишда яратилган яшаш муҳитининг экологик барқарорлиги фаровонлик ва истеъмол товарлари фалсафасидан инсон зоти борлиги ва яшаши учун биологик асос яратадиган омилга айланмоқда. Архитектурада табиий ва сунъий муҳитни ўзаро таъсирининг инсон ҳаётининг барча соҳалари учун яратилган фазодаги роли ҳам тушунарли ишлаб чиқариш, кундалик ҳаёт, таълим, соғлиқни сақлаш, маданият ва бошқарувнинг ижтимоий-иқтисодий асослари жойлашган маконда жамланган. Бу табиий муҳитни сақлашга ёки аксинча, йўқ қилишга бевосита таъсир кўрсатадиган алоҳида ролдир. Замонавий инсоннинг ҳаётини яратишга даъват этилган мутахассислар энг яхши тушунадиган роли, худди глобал органик макон бағрида тирик хужайралар каби. Шунини таъкидлаш керакки, магистрлик диссертатсияси устида олиб борилган тадқиқотлар доирасида муаллифнинг илгари сурилган назарий ва амалий ишланмаларининг маълум даражада такомиллаштирилишидир. Шубҳасиз, ушбу табиий ва сунъий муҳитдагидаги ушбу ўзаро таъсирларнинг хусусиятларини ўрганиш янги эмас. Бироқ, илмий ишни аналитик саволлар беришдан бошлаш тавсия этилади. Нима учун инсон табиатга муҳтож? Замонавий инсон озми-кўпми барқарор шаҳар муҳитига мослашиб кетган, бу ерда шунчаки органик муҳитга қараганда кўпроқ бетон, шиша, аспҳалт, дарахтлар, майсазорлар, гуллар ва бошқалар бор. Йирик шаҳарларда ўртача умр кўриш давомийлиги ўсишга интилади. Бироқ, аслида, ишлар унчалик кўзланган

даражада эмас. Ҳеч кимга сир эмаски, умр кўриш давомийлигининг ўсиши асосан замонавий тиббиётнинг ривожланиши билан боғлиқ. Соғлом ва тоза муҳит ҳисобига эмас, балки дори ҳисобига таянилгандир. Иккаласи ўртасида катта ва драматик фарқ бор. Сивилизация ривожланишининг исталган даражасида шаҳар муҳитига яхши мослашган инсон учун тоза ва соғлом муҳитга ҳамда соғлом ҳавога муҳтож.

Сунъий равишда яратилган ҳаёт фаровонлиги одамга бутунлай мажбуриятга учраган йўл бўйлаб кириш имкониятидир. Ҳамма нарса етарли, фақат битта нарса бундан мустасно - ушбу қулайлик тизимидаги атроф-муҳит барқарор бўлиши. Табиат ўзининг асл табиий ифодаси деярли ёқолади. Шаҳар аҳолиси бу ёқотишни онг ости даражасида сезади. Атроф-муҳитнинг табиий таркибий қисмларини ёқотишини аниқлаш боғ шаҳарларини шакллантириш каби меъморий ва тарихий назаряларни очади. Боғ шаҳри, қуёшли шаҳар, идеал шаҳар одамлар ўзларининг яшаш муҳитларини табиий муҳит билан уйғунлигини изламоқдалар. Инсон идеал шаҳарни курмади, чунки ижтимоий зиддиятлар, шунингдек сунъий муҳит ва табиий муҳит ўртасидаги зиддиятлар эчилмайдиган бўлиб чиқди. Ушбу қарама-қаршиликларнинг чуқурлиги, уларнинг ички қарама-қаршилиги маконда ва замонда содир бўлаётган инсоний муҳит эволюциясининг диалектик юксалиши ва тушишларига боғлиқ бўлиб келмоқда.

Архитектурада табиий ва сунъий муҳитнинг тарихи. Ушбу турдаги иқлимга эга бўлган жойлар узоқ иссиқ ёзлар билан тавсифланади (йилига 100 кундан ортиқ), 27-45 ° С ҳарорат ва 15-55% дан кам намлик (ёзда 20% дан ошмайди), кун давомида катта ҳарорат фарқлари (кун ва тун), қуёш радиациясининг сезиларли интенсивлиги, қуруқ булутларнинг мавжудлиги ёғингарчилик тартибсизлик ва бир неча ҳафта давомида асосан тушади, уларнинг миқдори ўзгаради 50 учун 250 мм. иссиқ нам иқлим Шимолий Америка Шимолий ва ўрта қисмларида топилган, Шимолий Америка жануби-ғарбий, шунингдек, унинг Жанубий-Шарқий соҳилида, Африканинг ўрта қисмида, Австралия шимолида, Ўрта ер денгизи соҳилида, Ҳиндистон, Индонезия, тинч океани ороллари, ва бошқалар. Россияда иқлимнинг бу тури Сочи шаҳри яқинидаги қора денгиз соҳилида намоиш этилади.

Иссиқ иқлим кучли қуёш нурланиши натижасида юқори ҳарорат билан характерланади. Аввало, бу экваторга яқин кенгликлар гуруҳига тегишли. Ҳавонинг намлигига қараб иқлим ўзгаради: қуруқ чўл (қурғоқчил) нинг иссиқ иқлими нам тропик (нам) нинг иссиқ иқлимига нисбатан бутунлай бошқача экологик шароит яратади. Қуруқ чўллар ер шарининг бутун юзасининг 1/5 қисмидан кўпроғини эгаллайди ва Африка Саҳрои кабир улкан ҳажмга эга. Совет Иттифоқида иссиқ, қуруқ чўллар Ўрта Осиё республикаларида салмоқли майдонни эгаллайди. Иссиқ чўлларнинг қурғоқчил иқлим зонаси ёғин миқдори камлиги ва уларнинг қумли тупроқнинг юза қатламларидан қуруқ ҳавога тез буғланиши билан ажралиб туради. Бунинг сабаби шундаки, қуёшнинг бевосита иссиқ нурлари остида ҳаво ва тупроқ жуда иссиқ, тупроқда намлик сақланмайди ва ҳавода конденсацияланмайди. Қурғоқчил зонада ёғин миқдори йилига 30 мм дан кам бўлгани учун намлик жуда кам бўлади. Ҳавонинг намлиги ўта паст - 12-20%. Булутларнинг бўлмаслиги қуёш радиацияси таъсирига қулай шароит яратади. Қурғоқчил иқлими чўлларда ёзда ҳаво ҳарорати ўртача камида 30° С, кўп ҳолларда еса анча юқори бўлади. Демак, Саҳрои Кабирда термометр 70°С гача, Ўрта Осиёда еса 50 – 60° С гача кўтарилади. максимал иссиқлик 14 соат атрофида келади; кечаси ҳарорат кескин пасайиб, эрталаб камида 4-6 соатга етади. Бу қуруқ ҳавога кучли буғланиш ва булут осмонга иссиқликнинг кучли нурланиши туфайли тупроқ ва ҳавонинг тунги совиши билан таъминланади. Тропикларнинг нам иқлим зонаси йил давомида доимо юқори ҳарорат билан бирга ҳавони сув буғлари билан тўйинтирувчи ёғинларнинг кўплиги билан ажралиб туради.

Шундай қилиб, таянчлар ва платформаларнинг қуйи тизими ернинг геоморфологик тузилишига, геологик ва гидрогеологик шароитларига, тупроқ қопламга, мавжуд биомассага, шунингдек умуман ишлаётган экологик тизимга қараб барқарор конструктив-тектоник тузилма сифатида ривожланмоқда. Платформаларда жойлаштирилган фазовий турар жой шаклланишлари қуйи тизимининг ўзига хос ва талаб қилинадиган хусусияти, ишлатилган қурилиш материалларига қараб, барча структуравий элементларда уларнинг

енгиллиги. Масалан, энгил ёки кўп қатламли ёпувчи иншоотлар билан биргаликда металл ёки алюминий рамкадан устувор фойдаланиш билан.

Кейинчалик, САСни шакллантиришнинг юкоридаги хусусиятлари ва тақдим этилган иллюстратсион материаллар танжансий меъморий муҳит ғоясини амалга ошириш асосида вужудга келадиган аҳоли истиқомат қиладиган жойларнинг ижтимоий йўналиши ва функционал мақсади тўғрисида гаплашишга имкон беради. Гап ҳар хил қувватли ва турли хил шаҳарсозлик профиллари деб номланган "тангенс шаҳарлар" ҳақида кетмоқда. Бундай шаҳарлар ташқи ер туташувлари яқинида ёки улардан анча узоқликда пайдо бўлиши мумкин. Сув йўллариға яқин ёки табиати бузилмаган кенг худудларда. Тангенсиал шаҳарларнинг функционал мақсадларининг градатсияси ҳар хил: ихтисослашган илмий ёки рекреатсия марказлари (1-расм), узоқдан иш билан таъминланган автоном шаҳарлар, аҳолининг ишламайдиган қисми нафақахўрлар, ногиронлар учун ихтисослашган автоном шаҳарлар.

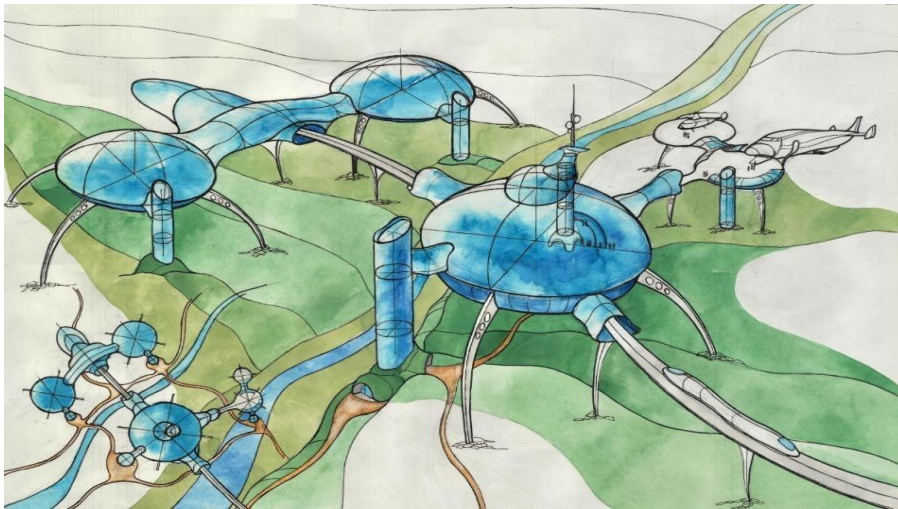

1-расм. САС - таянчлар илмий-экологик маркази (муаллиф томонидан ишлаб чиқилган)

Хулоса қилиб айтганда яшаш муҳитини оптималлаштириш учун таклиф қилинган меъморий ва шаҳарсозлик усулларини ишлаб чиқиш натижасида инсон фаолиятининг барча соҳаларини жойлаштириш учун бошқа, кўпроқ экологик тизимли сунъий яшаш муҳитини шакллантириш хусусиятлари аниқланди. Масалан, ҳудудий шаҳарсозлик жараёнида мавжуд экологик тизимларнинг энг катта хавфсизлигини таъминлайдиган, ландшафт меъморий муҳит каби тизимлар тузилишидир.

АДАБИЁТЛАР РЎЙХАТИ

1. Гутнов А.Е., Глазычев В.Л. Мир архитектуры: образ города. Москва: Мол. охраннык, 1990. 352 с.
2. Ruziev Khoshim Ruzievich; Jurabek Toshev "Analysis of the application of external walls with a screen and an air gap" article
3. Серошевский В.Л. Якуты. Опыт этнографических исследований. Санкт-Петербург, 1896. 720 с.
4. Окладников А.П. История Якутской АССР. Раньше Якутия вошла в состав Российского государства. М., Л.: Ред. АН СССР, 1955. Том 1. 432 с.
5. Ополовников А.П., Ополовникова Е.А. Деревянное зодчество Якутии. Якутск: Якутск, 1983. 90 с.
6. Архитектурная бионика / Под ред. Лебедева Ю.С. Москва: Стройиздат, 1990. 269 с.
7. Вернадский В.И. Живое вещество. Москва: Ред. Вентилятор, 1978. 358 с.
8. Вернадский В.И. Биосфера и ноосфера. Москва: Айрис-пресс, 2012. 358 с.
9. Литкин К.А. Природа и архитектура – теория противоречий. Москва: Издательство АСВ, 2019. 184 с.
10. Ушаков В.Я. Возобновляемая и альтернативная энергия: экономия ресурсов и защита окружающей среды. Томск: СПб Графика, 2011. 137 с.

ИСПОЛЬЗОВАНИЕ СТРОИТЕЛЬНЫХ КРЫШ В КАЧЕСТВЕ РЕШЕНИЯ ЭКОЛОГИЧЕСКИХ ПРОБЛЕМ

В статье исследуется зарубежный опыт организации зеленых зон на крышах зданий и результаты экспериментальных зеленых крыш в многоэтажных и малоэтажных домах

Ключевые слова: зеленая крыша; биологический саксон; терраса; сохранение энергии; вентиляция; обширный.

The article examines the foreign experience of organizing green areas on the roofs of buildings and the results of experimental green roofs in multi-storey and low-rise buildings

Key words: green roof; biological saxon; terrace; energy saving; ventilation; extensive.

Нехватка свободных, чистых и пустующих площадей и ухудшение экологической ситуации заставляют по-новому взглянуть на использование крыш в зданиях в городах. Увеличение количества зеленых зон в наших городах и вокруг них – одна из лучших мер по предотвращению изменения климата. Использование пустых горизонтальных и наклонных стен в зданиях в качестве элемента ландшафта – один из важнейших шагов в этом направлении. Сады – не единственное решение. Так почему бы больше не использовать пустые части зданий?

Превращение крыш зданий в зеленые зоны создает дополнительную пространственную среду для проживания (проживания, отдыха, работы), а также более красивый, эстетичный вид здания, ряд экологических преимуществ для населения.

Благоустройство крыш, прежде всего, улучшает атмосферный воздух, значительно снижает насыщенность воздуха вредными газами (растения поглощают углекислый газ и выделяют кислород), кроме того, поглощает вредные вещества и пыль из воздуха. Атмосферный воздух загрязнен не только выбросами продуктов сгорания автомобилей, но и токсичными газами от плавления битумных материалов, используемых в качестве кровельных материалов, под действием добавок.

Прохладная среда, создаваемая зеленью на крышах, предотвращает гниение этих покрытий под воздействием солнца, выделение запахов и очищает воздух, снижает температуру городского воздуха.

На стандартных крышах температура поднимается до 60 °С, в некоторых местах даже выше, а растения, поднятые до уровня крыши, понижают температуру воздуха до 35-40 °С [1]. Соответственно, будет снижена температура воздуха в помещениях под крышей, будет создан благоприятный микроклимат для жителей, снизятся затраты на вентиляцию и электричество.

Сады на крышах не только снижают температуру горячего воздуха в помещениях верхних этажей, создают нормативный микроклимат для жителей (рабочих), но и защищают потолки верхних этажей от промерзания.

Кроме того, сады являются хорошей звукоизоляцией, снижая уровень шума в комнатах примерно до 40 децибел. Несколько слоев зеленой кровли обеспечивают ее морозостойкость, которая ухудшается зимой.

Температура на крыше под зеленым мехом не будет слишком холодной – это как защита крыши, что увеличивает срок ее службы и снижает расход электроэнергии на отопление [2].

За последние годы в Санкт-Петербурге реализовано несколько проектов по благоустройству крыш. Широко использовалась технология немецкой компании BAUDER, которая 150 лет развивалась в Европе по системе зеленых крыш.

Первый из них – многофункциональный комплекс «Аэропорт-Сити» на Стартовой улице, второй – элитный жилой дом «Диадема» на Крестовском острове и развлекательный комплекс в Пушкине (рисунки 1 и 2).

Сады на крышах следующих двух зданий были тщательно изучены как объекты исследования.



Рис. 1. Зеленая крыша ЖК Диадема



Рис. 2. Зеленая крыша комплекса Аэропорт Сити в Санкт-Петербурге

Зеленые крыши обладают ряд преимуществ [3]:

- уменьшается сток дождевой воды;
- поглощаются вредных веществ в воздухе и пыли зеленью;
- наблюдается уменьшение эффекта городских горячих островов;
- создается условия для выживания биологических организмов;
- снижается воздействия переменной солнечной радиации и температуры на конструкции кровли, за счет чего увеличивается срок их службы;
- повышается теплоизоляционная способность, за счет чего снижаются затраты на отопление и охлаждение в помещении;
- дополнительные жилые площади будут создаваться в густонаселенных городах и поселках.

Экологические преимущества:

- использование зеленых крыш обеспечит возвращение растущих городов к зелени;
- богатая кислородом воздушная среда, будет создана среда с нормальной влажностью для жителей верхних этажей;
- снижается насыщения воздуха вредными газами;
- создается зелени и водоемов летом определенно улучшит качество воздуха;
- организация летом от низкорослых растений к деревьям создает условия для жизни птиц и биологических организмов [3]

В своем исследовании немецкий ландшафтный архитектор Бреннайзен сравнил зеленые крыши с зелеными насаждениями, лежащими на земле с похожей растительностью и деревьями: он отметил сходство жуков, пауков и птиц, обитающих в зеленых насаждениях на обоих уровнях. Это, в свою очередь, указывает на то, что зеленые насаждения на крыше создают такую же естественную среду посадки, как и на земле. Также можно заметить, что в ветвях деревьев на крышах были построены гнезда для птиц, чтобы они жили и размножались. Преимущество в снижении потребности в энергии: слой почвы и растительности обеспечивает кровлю дополнительным теплозащитным слоем в дополнение к существующему теплоизоляционному слою. Именно этот дополнительный слой изоляции снижает потребность в отоплении и охлаждении здания, тем самым экономя энергию [5]

Канадские исследователи Лю и Баскаран [4] в ходе исследования, проведенного в районе Оттавы, показали, что потребление энергии, необходимое для работы системы вентиляции в комнатах, было снижено более чем на 75% из-за эффекта тепловой защиты зеленого цвета крыши. При сравнении двух обширных и обычных (обычных) крыш площадью 72 м² было обнаружено и отмечено, что первая имела относительно низкое энергопотребление – 6,07 кВт [4]

Снижены затраты на поддержание требуемых параметров микроклимата в помещениях зданий в городе. По мере расширения городов по всему миру воздействие эффекта «горячего острова» на городское население будет усиливаться. Под эффектом городского горячего острова понимается, что температура воздуха в городской зоне немного выше, чем температура воздуха в прилегающих районах. Эта ситуация была глубоко изучена.

Сообщалось, что температура в городах составляла 70 °С вечером и на 30 °С выше днем [4], например, тепловые инфракрасные изображения, полученные Национальным агентством астронавтов США, показали, что температура в Атланте была на 60 °С выше, чем в прилегающих районах.

Эффект городского острова тепла основан на большом количестве асфальтированных площадей, которые нагреваются в результате поглощения солнечного излучения. Эти участки, в отличие от участков с растительностью, дольше сохраняют тепло в результате поглощения тепла, а температура воздуха выше, чем в сельской местности [5].

За рубежом проведен ряд исследований по переносу озеленения на крыши зданий, парков на верхние этажи, организации зон отдыха, рекомендации в той или иной степени реализованы в некоторых зданиях. Однако ни в одной стране вы не встретите повсеместного использования зеленых крыш. Важно глубоко изучить возможности использования зеленых крыш в городах каждой страны, изучить неизведанные аспекты и использовать накопленный опыт.

ИСТОЧНИКИ И ЛИТЕРАТУРА

1. Алексеев Ю., Родионовская И. Опыт эксплуатации плоских крыш. *Архитектура и строительство Москвы*. 1985. Вып. № 11. Б.25-26.
2. Титова Н. Сады на крыше. *Изд. Олма Пресс гранд*. 2002. 112 б.
3. G. Grant, L. Engleback, B. Nicholson, D. Gedge, M. Frith. Green roofs: their existing status and potential for conserving biodiversity in urban areas. *English Nature Research*, 2003. 498 б.
4. Palomo Del Barrio. Analysis of the Green Roofs Cooling Potential in Buildings. *Energy and Buildings*. 1998. Вып 27. Б.179-193.
5. Osmundson T. Roof Gardens: History, Design, and Construction. W.W. Norton & Company Ltd. 1999. 320 б.
6. Christian J.E. and Petrie T.W. Sustainable Roofs with Real Energy Savings, Proceedings of the Sustainable Low-Slope Roofing Workshop. *Tennessee*. 1996. 99 б.

Эркин Усмонов, Мавжуда Фазилова
(Бухара, Узбекистан)

ОБ ИСТОРИЧЕСКИХ БАНЯХ ДРЕВНЕЙ БУХАРЫ

Бухарские бани представляют большой историко-культурный интерес как типичные памятники гражданского строительства Бухары XVI века. В них не сохранилось богатое убранство, столь характерное для средневековых бань на Востоке. В инженерно-техническом отношении бани представляли несомненное достижение эпох. У.Х.Камалов «Бухара» 1974г.[2]

Ключевые слова: балочная конструкция, колонна, чайханой, сводчатые помещения, айваном, хонако, планировка, архитекторы, строительстве, сооружения, кирпич, температура, пролёты, предбанник, комплексы, комфорт, удобство, доступность, топочные, галереи, каналы, археологи, штукатурка, прочность, купола, центральный зал, кинник, гигиена.

Bukhara baths are of great historical and cultural interest as typical monuments of civil construction in Bukhara of the 16th century. They did not retain the rich decoration so characteristic of medieval baths in the East. In engineering and technical terms, the baths were an undoubted achievement of the era. U.Kh. Kamalov "Bukhara" 1974.[2]

Keywords: Beam structure, columns, teahouse, vaulted rooms, iwan, honako, planning, architects, construction, structures, brick, temperature, spans, dressing room, complexes, comfort, convenience, accessibility, furnaces, galleries, canals, archaeologists, plaster, strength, domes, central hall, cinnamon, hygiene.

1. Бухарские Бани

Традиция мыться в бане в Бухаре достаточно древняя. Упоминания об этом можно встретить у Наршахи, автора "Истории Наршахи", датируемой X-м веком. В 60-е годы XX-го столетия из 18 старинных бань, упоминаемых в книге О. Сухаревой "Бухара, XIX начало XX вв.". Существовая в дореволюционное время только в городах, бани своим числом и благоустройством свидетельствовали о степени развития городской жизни, их можно считать одним из достижений многовековой городской культуры Средней Азии. Хорошо разработанные приёмы их строительства, своеобразная архитектура, система отопления, специальные водонепроницаемые составы и т.п. - всё это подтверждает их давнее происхождение.[3]

IX-X вв. – период формирования феодальных городов Средней Азии, развития городской жизни, городского строительства. Постройки разнообразны по назначению: жилища и мастерские ремесленников, дворцы, административные и торговые здания, бани, мечети, минареты, мавзолеи, медресе.

Техника строительства из обожженного кирпича продолжает приемы сырцового строительства. Большая прочность обожженного кирпича допускала более усовершенствованные конструкции перекрытий и, следовательно, большие пролеты. Тщательная подготовка глины, отличный обжиг, опытом установленные оптимальные размеры кирпича и, наконец, мягкий светло-желтый цвет обусловили его прекрасные технические и художественные качества.[4]

В "Каноне врачебной науки" Абу Али ибн Сино (Авиценна) отмечает в качестве достоинства хорошей бани солидное строение, умеренную температуру, яркий свет, хороший воздух, просторный предбанник, расписанный красивыми картинами, приятную воду.

Сегодня в Бухаре сохранились всего две старинные бани: одна женская - Хаммоми-Кунджак и одна мужская баня - Бозор-и Корд, рядом с куполом Ток-и Тельпак Фурушон (Купол продавцов головными уборами). Само устройство этих бань с замысловатыми комнатками-лабиринтами, с постепенным переходом из прохладного помещения в более жаркое и так далее, создают сказочное представление.

Наршахи упоминает в своей книге «Записи Наршахи» об обычае посещать бани. Согласно его источникам, в Бухаре уже тогда действовали несколько купальных заведений. «Хаммам хан» (Ханская баня) - была самой известной из них.

Строились бани-Хаммам обычно в составе базарных комплексов и общественных зданиях. Отдельно для хана строители могли возвести персональную баню во дворце. Специально назначенный человек и его подчинённые обслуживали для царя эти помещения круглый год в любое время суток.

Средневековые бани на востоке различались по локальному типу (свойственный только определенному месту) и половому признаку. Все банные комплексы можно разделить на общегородские и квартальные. Общегородские (базарные) находились вблизи от торговых центров города.

В банях вместо группы моечных помещений возводился один крупный зал, который перекрывался балочной конструкцией на четырех колоннах. Бани сочетались с чайханой.

Бани представляли собой отапливаемые по подпольным каналам многокупольные, украшенные стенописью и майоликовыми панелями сооружения с более крупным центральным залом, который окружали меньшие сводчатые помещения трех сторон колонным айваном. Такие хонако бытовали в Бухаре уже в начале XV в.

Они были самыми большими и посещаемыми. Согласно истории, в Бухаре было немало базарных бань, среди них – Хаммам Гавкушо, Хаммам Хаджа Порсо, Хаммам Саррафон, и, конечно же, самая известная и старая- Хаммам Бозор-и Корд (XVII в.) Интересно, что несмотря на свой почтенный возраст, она функционирует и по сей день, с комфортом встречая всех желающих. Большинство бань в Средней Азии имело одно помещение для купания. Следовательно, порядок посещения для мужчин и женщин имел строго распланированную поочередность в разные дни недели.

Внутренняя планировка типичного банного сооружения состояла из приёмной комнаты, комнаты для раздевания и помещений для купания. С внешней стороны – это одноэтажное здание с купольным завершением и удобным местоположением. Они находились на перекрестках оживлённых улиц, вдоль торговых рядов, среди крупных жилых кварталов и даже за окраиной города. В крупных городах было популярно название «Хаммам Кунджак», что в переводе означает – «угловая баня». Это свидетельствует о том, что при строительстве архитекторы и мастера-инженеры учли не только сложные технические нюансы, но также удобство и доступность.



В Бухаре при строительстве гостиницы в старой части города обнаружены остатки средневековой бани, разрушенной в начале XX века.

Предприниматель Мухаммадсаид Болтаев в начале года приобрел дом в старой части Бухары под строительство гостиницы. Во время рытья котлована рабочие наткнулись на остатки древнего сооружения.

«Мы сразу же пригласили специалистов. Оказалось, это руины старинной бани, предположительно, XV-XVI веков» - рассказывает бизнесмен.

По словам ведущего научного сотрудника Института археологии Академии наук Узбекистана Джамала Мирзаахмедова, найденное сооружение является типичной баней позднесредневекового периода.[5]



В большей степени сохранились нижние конструкции – топочные камеры и отопительная система. Верхняя часть была разобрана, как предполагает археолог, в начале XX века. Тогда же на ее месте были построены гражданские сооружения.

"Сохранились и остатки котлов. Причем если в древности котлы были большие, самодельные, то здесь, возможно, система перестроена в последний период и установлены более мелкие котлы, предположительно, российского образца. После исследования сможем сказать больше", – рассказал [Sputnik](#) археолог.

Уже известно, что это целый банный комплекс. Подобные заведения на Востоке, в силу климатических особенностей, были очень популярны, а также являлись довольно выгодным коммерческим предприятием.

"Все они были топочными. Система отопления располагалась под полом, и таким образом тепло распространялось по всем комнатам", – говорит Мирзаахмедов.

От центрального помещения здания отходили внутренние галереи. Там располагались горячие и холодные комнаты, позволяя телу адаптироваться к температуре постепенно. Также здесь имелись парикмахерская, прачечная, массажное помещение, комната для интимной гигиены, молельная, лечебные травяные ванны.



В банях часто собирались друзья, совершались торговые сделки. Караванчики после долгой дороги обязательно приходили сюда, чтобы помыться и постирать одежду.

"Любой археологический объект сам по себе уникален, и каждый из них отличается друг от друга методами мастерства, совершенством исполнения, новизной конструкции. У данной находки есть своя отличительная особенность – ее отопительная система", – объясняет археолог. [5]

Как в Риме

Уникальность системы отопления отмечает и частный архитектор-реставратор Зоиршох Кличев. Он рассказывает: всего в городе насчитывалось 24 бани, до наших дней сохранилось лишь три. Две из них действуют и сейчас, а в одной – заведение общепита.

Однако ни в одной из них сегодня не встретить подобное, так как они были модернизированы в советское время.

"Здесь же мы можем все прочитать. Эти котлы, под ними целая лабиринтовая система жировых каналов, которые подогревали чугунные чаны. Это готовый предмет для исследования тем, кто занимается архитектурой", – считает З.Кличев.

Специалист уверен: в Бухаре обнаружили остатки бани "Кавшиолак", и обращает внимание на нетипично большую для подобных объектов форму кирпича. По его мнению, это может свидетельствовать о более раннем возрасте памятника, нежели предполагают археологи.



Особое внимание архитектор-реставратор обращает и на покрытие стен сохранившихся бассейнов. По его мнению, это может быть особая штукатурка, встречающаяся также в древних городах Италии.

"Этот толстый слой штукатурки выполнен особым образом. Столько лет она провела под землей, но своей прочности не потеряла. На ней не остается никаких царапин. Похожий материал использовали мастера Древнего Рима. Я думаю, это та же технология. Цивилизации на Великом шелковом пути влияли друг на друга во всем, особенно в строительном ремесле", - считает Кличев.

Памятник ждет детальное изучение. Дальнейшую судьбу объекта решат местные власти.[5]



Каршинская баня (1592/93)

Интересным объектом является знаменитая каршинская баня, строительство которых относится к XVI веку. После реставрации здание древней бани, по мнению аксакалов,

потеряло былые свойства. Бытует легенда, что благодаря своеобразному строению тепло в бане поддерживалось с помощью пламя всего одной небольшой свечи.

Архитектура Каршинской бани, очень схожа с известными средневековыми банями XVI века в Бухаре, Самарканде, Шахрисабзе.

Средневековая баня, кроме своего основного гигиенического назначения, служила местом дружеского и делового общения горожан.

Гератский поэт XVI века Зайиниддин Васифи даже воспел баню в стихах:

Как обычно, она заглублена в землю для уменьшения потерь тепла. Надземная часть бани с раздевальной, мечетью и чайханой. Подземная часть ее состоит из анфилады купольных залов, связанных арочными переходами. Расположение залов – трехрядное по поперечнику, пятирядное по длине.

Центральный зал – кинник – выделен размерами. Помещения бани имели строго определенное назначение и в зависимости от него по разному отапливались. Первый зал – прохладный, служил раздевальной нательного белья. Второй – с умеренной температурой, называемый «дам олиш», – использовался для отдыха при переходе к теплым мыльным залам и на обратном пути, во избежание резкого перепада температур.

В центральном зале, с прямоугольной суфой в центре и в боковых мыльных залах, со ступенькой-скамьей по периметру стен, проходила подготовка к массажу и массаж. В последних трех залах – хунукхана, гармхана и модча, связанных соответственно с резервуарами холодной, горячей и теплой воды, набирали воду.

Резервуары, хунукхана и модча, прямоугольные в плане, перекрыты невысокими куполами системы «балхи», остальные залы – кольцевыми куполками на щитовидных парусах.[5].

Таким образом, баня в материальной и духовной культуре занимала значительное место в жизни народа и продолжает вызывать интерес исследователей. Вера в ее действенность в последнее время среди населения возрастает. На наш взгляд, это происходит по нескольким причинам, наиболее существенной из которых следует считать интерес со стороны населения к здоровому образу жизни через традиционно сложившуюся культуру, где видная роль принадлежит бане. Нужно восстановить эту традицию, строить общественные бани, применяя опыт наших предков.

ИСТОЧНИКИ И ЛИТЕРАТУРА

1. Ханыков Н.В. Описание Бухарского ханства. Санкт-Петербург, 1843.
2. Камалов У.Х. Бухара, 1974.
3. Сухарева О.А. Бухара XIX – начала XX в. (Позднефеодальный город и его население). Москва, 1966.
4. Пугаченкова Г.А., Маньковская Л.Ю., Долинская В.Г., Архитектура и искусство Средней Азии XIV-XVII вв. В кн. «История народов СССР». Москва: Изобразительное искусство, 1974, Т. 3.
5. URL: <https://uz.sputniknews.ru/culture/20190822/12282707/foto-v-Bukhare-obnaruzhili-razvaliny-srednevekovoy-bani.html>

*Мавжуда Фазилова, Муроджон Джураев
(Бухара, Узбекистан)*

ПРИРОДНО-КЛИМАТИЧЕСКИЕ ФАКТОРЫ И ОБЪЕМНАЯ КОМПОЗИЦИЯ ЗДАНИЯ

Оптимальной считается такая объемная форма здания, которая обеспечивает минимум теплопоступлений в помещения летом и способствует минимальным теплопотерям зимой. Отсюда следует, что объемная форма здания должна изменяться вместе со сменой климатического района строительства что воздействие внешних термических сил отражается на характере архитектурной композиции объема здания, варьируемого в пределах установленного критерия «гибкости» формы.

Ключевые слова: жарко-сухой климат, малоэтажное здание, внутренний дворик, термические нагрузки.

The optimal volumetric shape of the building is considered, which provides a minimum of heat input into the premises in summer and contributes to minimum heat loss in winter. It follows that the volumetric shape of the building should change along with the change in the climatic region of construction, that the effect of external thermal forces is reflected in the nature of the architectural composition of the volume of the building, which varies within the established criterion of "flexibility" of the form.

Keywords: hot-dry climate, low-rise building, patio, thermal loads.

В жарко-сухом районе зимой внешний объем малоэтажного здания может иметь форму параллелепипеда, но значительные летние тепловые воздействия возвращают его к кубической форме. Для создания благоприятных внутренних микроклиматических условий можно «вырезать» часть из этого приближающегося к кубу объема (рис.1.), а образовавшееся пространство хорошо затенить и «наполнить» прохладным воздухом. При размещении объемных элементов здания вокруг образовавшегося «садика» внутренняя планировка помещений может получить свободный открытый характер. Такая объемно-пространственная композиция здания сокращает площадь крыши наиболее подверженной солнечному облучению, одновременно увеличивает суммарную площадь наружных вертикальных ограждений за счет стен, выходящих во внутренний дворик, способствуя быстрой теплоотдаче во внешнюю среду в прохладное время суток. Кроме того, чтобы максимально сократить поверхность потолка в одноэтажных зданиях и понизить тем самым степень теплопоступлений через крышу в помещения, последние, как правило, проектируются сравнительно узкими при расположении их поперек здания и с раскрытием во внутренний дворик.

Следовательно, в жарко-сухих условиях в основе архитектурной композиции малоэтажного здания лежит планировочная схема с внутренним двориком. Более того, в районах с жарко-сухим климатом с теплотехнической, а также и с эстетической точки зрения великолепными качествами обладает круглая форма здания с покрытием в виде сферического купола. (Рис.2.)

В жарко-влажных районах внешний объем здания приобретает форму узкого и длинного параллелепипеда, поскольку его западный и восточный фасады подвергаются сильным тепловым воздействиям солнечного облучения, а наружные температуры в этих условиях не бывают чрезмерно высокими. Такая форма объема целесообразна и в отношении использования благоприятных воздействий ветра и других видов движения воздуха.

Для иллюстрации практического значения больших по объему зданий при защите от термических воздействий окружающей среды в табл. 1. приведены некоторые коэффициенты влияния окружающей среды Кв.о, характеризующие пять типов зданий параллелепipedной формы с плоскими крышами.

Помещения гражданских зданий следует правильно ориентировать по сторонам света, с тем чтобы обеспечить защиту их от перегрева, эффективное проветривание и требуемый уровень освещенности. В табл. 2. Приведен перечень благоприятных ориентаций зданий различного назначения для 40° с.ш.



Рис.1. Термические нагрузки и формы зданий



Рис.2.

Таблица 1

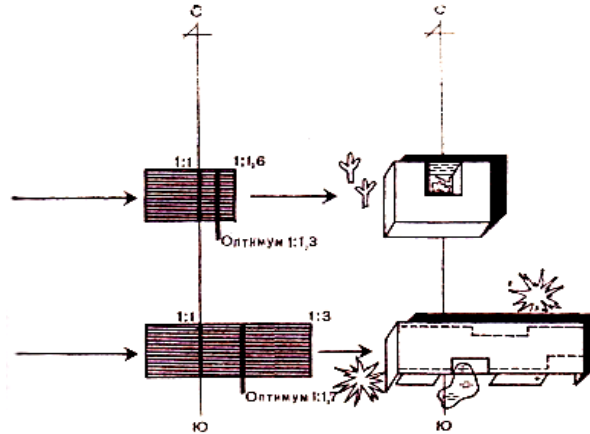
Тип здания	Этажность	Габариты (Д х Ш х В здания),м.	Суммарная площадь Наружных ограждений,М2	Объем здания,М3	Кв.о,
А	1	10x10x5	300	500	0,60
В	5	10x10x20	900	2000	0,45
С	6	10x15x18	1050	2700	0,39
Д	1	20x20x5	800	2000	0,40
Е	5	20x20x20	2000	8000	0,25

Помещения гражданских зданий следует правильно ориентировать по сторонам света, с тем чтобы обеспечить защиту их от перегрева, эффективное проветривание и требуемый уровень освещенности. В табл. 2. приведен перечень благоприятных ориентаций зданий различного назначения для 40° с.ш.

В жарко-сухих районах очень яркий, в основном отраженный солнечный свет и большие тепловые нагрузки значительно ухудшает микроклимат помещений. Поэтому здесь небольшие светопроемы создают более благоприятную световую обстановку. Для рассеяния

отраженного солнечного света", проникающего в помещения, целесообразно экранировать окна жалюзи или решетками ниже уровня глаз или, наоборот, располагать проемы с такими экранами выше – над уровнем глаз. Поскольку в помещениях зданий жарко-сухих районов потолок является основным источником света (как отражающий экран), то следует позаботиться о правильном распределении света в интерьере при проектировании зданий.

Приоритетными задачами строительной науки и практики в настоящее время стали задачи энергетической эффективности проектируемых архитектурных объектов в силу очевидного значения финансовых факторов. Практика альтернативного строительства выражается сегодня объектами, преимущественно, небольшого масштаба, что обусловлено все еще экспериментальным характером данной деятельности и, следовательно, сопряженным с ней экономическим риском, а также отсутствием достаточных средств для реализации крупных градостроительных проектов, даже в экономически благополучных странах. В целом развитие архитектурно-строительного процесса определяет сегодня энергоэкономичные и энергоэффективные строительства.

Таблица.2.

Виды зданий и помещений	Ориентация							
	С	СВ	В	ЮВ	Ю	ЮЗ	З	СЗ
КВАТИРА	0	0	0	0	0			
Спальни			0	0	0			
Общая комната			0	0	0			
Кухня	0	0						0
	0	0	0	0	0	0		0
Кабинет и библиотека	0		0	0	0			
Ванные								
Веранды, террасы, лоджии, балконы			0	0	0			
Школы			0	0	0			
Классные комнаты	0	0						0
			0	0	0			
Садики для детей	0	0	0					0
Мастерские			0	0	0			
Административные помещения и учительские			0	0	0			
Гимнастический зал	0	0						0
			0	0	0			
БОЛЬНИЦЫ	0	0						0
Палаты, террасы, помещения администрации								
Врачебные кабинеты								
Лаборатории								
Рентген, физиотерапия								
Хозяйственные помещения								

Примечания. Каждый кружок обозначает возможную ориентацию для данного типа помещения.

ИСТОЧНИКИ И ЛИТЕРАТУРА

1. Аронин Д. Климат архитектура. Москва: Госстройиздат, 1989.
2. Fry M., Drew J. Tropical Architecture. London, 1974.

УДК 691.165(043.2)

*Петро Яновський, Віктор Кульбашевський,
Олександр Поліщук, Володимир Олійник
(Київ, Україна)*

СИСТЕМИ ОПАЛЕННЯ ЖИТЛОВИХ ТА ГОСПОДАРСЬКИХ ПРИМІЩЕНЬ

В роботі проведено аналіз різних систем опалення приміщень та досліджені їх переваги і недоліки в залежності від типів приміщень.

Ключові слова: повітряна система опалення, трубна система опалення, інерція системи, теплопродуктивність системи, теплоємність приміщення.

Вступ. Житло призначене для захисту людей від несприятливих метеопказників – холоду, спеки, вітру, атмосферних опадів. У житлі повинні бути забезпечені оптимальні умови перебування, що відповідають культурним потребам людини, сприяють відновленню її творчих сил, зміцненню здоров'я та попередженню захворювань. Особливо це важливо для кліматичних умов України, яка тривалий час року має низькі температури, що вимагають підтримання в приміщеннях комфортних температурних умов для проживання та виконання виробничих завдань. Особливо важлива ця проблема для створення належних умов проживання і виконання службових обов'язків військовослужбовцями Збройних Сил України (ЗСУ), які тепер реформуються, що вимагає від керівних органів управління особливої уваги до якісного вирішення забезпечення необхідними тепловими режимами їх існування.

Аналіз виконаних досліджень. Забезпечення виробничих і житлових приміщень у відповідності до існуючих нормативів і необхідного рівня економічності, набуває особливої актуальності в останні роки через постійне здорожчання енергоресурсів. Тому вченими і спеціалістами, як з України так і з закордону постійно проводиться робота по дослідженню цих процесів, здійснюються пошуки раціональних систем удосконалення теплових мереж, обладнання новітніми приладами та установлення раціональних нормативів.

Вирішення проблем теплопостачання, таким чином, в нашій державі забезпечуватиме провадження енергоефективних технологій, що відображається в різних сучасних наукових дослідженнях: Савченка О.О., Щербатюка Б.І., Мисака Й.С., Гнатишина Я.М., Боженко М.Ф., Піркова В.В., Свистунова В.М., Щокіна І.Р., Зайцева О.М., Любарець О.П., та інших.

Виклад основного матеріалу. Системи опалення представляють собою комплекс елементів, які здійснюють нагрівання приміщень в холодний період року. До таких елементів систем опалення належать джерела тепла, теплопроводи, нагрівальні прилади. Теплоносіями виступають нагріта вода, пара чи повітря. Розрізняють такі системи опалення: місцеві та центральні. Місцеві бувають пічними з повітряним опаленням, а також опалення місцевими газовими та електричними пристроями. Місцеве опалення використовується, як правило, в житлових та побутових приміщеннях та в невеликих виробничих приміщеннях малих підприємств.

Водяна та парова системи опалення в залежності від тиску пари чи температури води бувають низького тиску (тиск пари до 70 кПа чи температура води до 100° С) та високого тиску (тиск пари більше 70 кПа чи температура води понад 100° С). Водяне опалення низького тиску відповідає встановленим санітарно-гігієнічним вимогам. Воно отримало розповсюдження на багатьох підприємствах різних галузей промисловості. Водяне опалення будинку, де в якості джерела тепла експлуатується газовий, твердопаливний або електричний котел, має безліч переваг. Він використовується в системах індивідуального обігріву і приготування гарячої води і особливо отримав розповсюдження для обігріву в приватних будинках. Прогріта котлом вода до температури 50-80 градусів примусово або природним шляхом циркулює в системі радіаторів або в контурах теплої підлоги. Таке автономне теплопостачання більш економічне тому, що не потрібно підігрівати воду до пароподібного

стану, відсутні довгі теплотраси і втрати тепла. В якості доводчиків тепла можна використовувати сучасні сталеві або чавунні радіатори, а також радіатори з алюмінієвих сплавів. Розводку виконують мідними, сталевими або пластиковими трубами.

Переваги водяного опалення полягають в наступному [1]:

- забезпечується рівномірне прогрівання всіх кімнат в приватному будинку з циркуляційними насосами і двухтрубною схемою з'єднання радіаторів;
- підтримування потрібної температури в окремих кімнатах забезпечують термостати настінні і вбудовані, термоголовки і точна автоматика сучасних котлів;
- можливе влаштування індивідуального автономного опалення в квартирах багатопверхового будинку;
- проекти водяного опалення часто реалізуються з системами теплих підлог і контурами радіаторів;
- набагато дешевші в експлуатації, ніж електричні обігрівачі теплі підлоги з водою в якості теплоносія;
- забезпечується безшумна робота систем водяного опалення на відміну від повітряних систем;
- не відкладаються осад або забруднення із загальної мережі через те, що вода в системі водяного індивідуального опалення циркулює по замкнутому колу.

Недоліки водяного опалення наступні [1]:

- високі тарифи спричиняють високі поточні витрати на обігрів при роботі з газовим або електричним котлом;
- через пошкодження системи водяних теплих підлог, труб або радіаторів посилюється загроза прориву і затоплення;
- високі вимоги до проектування систем, обслуговування та ремонту газових котлів і твердопаливних котлів;
- необхідність дозволів від електромереж для установки електрокотла;
- в зимовий період, коли будинок не опалюється є загроза замерзання води в трубах і радіаторах;
- не забезпечується довготривала експлуатація системи через недовгий термін експлуатації котельного обладнання: до 10-15 років;
- виконання монтажних робіт проводиться тільки кваліфікованими фахівцями.

Повітряне опалення здійснюється окремими повітряно-опалювальними агрегатами або каналними системами повітряного опалення, поєднані з системами приточно-витяжної вентиляції або не поєднані з ними. В системах вентиляції використовують для транспортування повітря повітропроводи. У випадках, якщо повітряне опалення не передбачає використання повітропроводів, то воно відноситься до безканалних систем повітряного опалення.

Повітряне опалення для компенсації усіх тепловтрат у приміщенні забезпечує подачу деякої кількості повітря G , кг/год, нагрітого до температури t_{nep} , яка вища температури внутрішнього повітря у робочій зоні приміщення t_{epz} . Кількість теплоти, яка використовується для опалення приміщення віддається перегрітим повітрям при його охолодженні до температури t_{ox} . Величина цієї кількості теплоти (потужність повітряного опалення) $Q_{п.о.}$ визначається наступним чином:

$$Q_{п.о.} = G c_v (t_{nep} - t_{ox}), \text{ кДж/год,}$$

G - кількість повітря, кг/год;

c_v - питома теплоємність внутрішнього повітря в робочій зоні;

t_{nep} - температура перегрітого повітря;

t_{ox} - температура охолодженого повітря.

Слід враховувати вимоги, коли забір повітря системою повітряного опалення здійснюється із зони висотою до 3-4 м, то температура охолодженого повітря приймається рівною температурі у робочій зоні - $t_{ox} = t_{epz}$, якщо висота забору більша, t_{ox} приймається на 3 - 4 градуси більшою t_{epz} .

Як видно з наведеної рівності, з метою досягнення більшої теплопродуктивності при заданій витраті повітря його температуру t_{nep} потрібно встановлювати якомога більшою. Але слід враховувати, що ця температура обмежується нормами і залежить від способу та місця подачі перегрітого повітря. При подачі повітря в зону, що обслуговується з відстані 2 м від робочих місць температура t_{nep} не повинна перевищувати 45°C , на висоті більше 3,5 м від підлоги - 70°C , а при безпосередньому тривалому впливі на людину - не більше 25°C [3]. Названі вимоги слід враховувати при їх необхідності, проектуванні системи повітряного опалення, а також корегувати витрати повітря системи чи кількість агрегатів, що здійснюють повітряне опалення.

Важливою перевагою системи повітряного опалення є можливість поєднання її з приточною вентиляцією. Тоді потужність системи повітряного опалення $Q_{п.о.}$ повинна враховувати потужність $Q_{вент.}$, необхідну для нагріву приточного повітря до нормованої температури, яка може бути досить значною:

$$Q_{п.о.} \geq Q_{тепловтр} + Q_{вент}$$

Також до переваг даної системи слід віднести наступні:

- зручність регулювання температури в приміщенні;
- не потрібно встановлювати опалювальні пристрої біля вікон;
- двосистемне обладнання здійснює нагрів приміщень, а також охолодження приміщення в літній період, через подачу теплого та холодного повітря з допомогою однієї системи повітроводів, що економить простір.

Недоліками повітряного опалення є наступні:

- відомо, що самим комфортним типом опалення є перенесення тепла з нижньої частини в верхню зону приміщення. Система повітряного опалення діє навпаки, його не забезпечує, тому комфортні параметри теплового клімату не дотримуються.

- обігрів приміщення вимагає велику кількість повітря, відповідно потрібні широкі повітроводи, які слід закривати в стельовому просторі, що знижує стелі в приміщенні.

- системі характерна погана інерція, тому під час роботи даної системи споживач відчуває певне тепло, але при вимкненій системі приміщення швидко охолоджується.

Виходячи з перерахованих переваг та недоліків можна зробити такі **висновки**:

- водяна система опалення, за рахунок особливостей конструкції та наявності радіаторів, підходить для розміщення під вікнами та вздовж зовнішньої стіни та передбачає послідовно з одного приміщення в інше;

- так як водяна система має гарну інерцію, то вона зберігає тепло довше ніж інші системи, а повітряна система має погану інерцію, відповідно система слабо зберігає тепло після вимкнення, приміщення швидко охолоджується, тому дані системи краще використовувати в приміщеннях господарського використання;

- повітряна система опалення працює за рахунок наповнення приміщення теплим повітрям і вивільнення холодного, тому в приміщенні відбувається постійна циркуляція повітря;

- повітряна система при з'єднанні з системою вентиляції, за рахунок чого полегшується установка і обслуговування даних систем, також зменшуються загальні габарити систем.

В приміщеннях, де в роботі використовуються брудні речовини дуже важливо підтримувати гарну циркуляцію свіжого повітря, тому повітряна система опалення підходить для даних умов найкраще.

ДЖЕРЕЛА ТА ЛІТЕРАТУРА

1. Боженко М.Ф. Системи опалення, вентиляції і кондиціонування повітря будівель: Навч. посібник / М.Ф. Боженко; КПІ ім. Ігоря Сікорського. Київ: КПІ ім. Ігоря Сікорського, 2019. 380 с.
2. ДСТУ-Н Б В.1.1-27:2010 Будівельна кліматологія. Київ: Мінрегіонбуд України, 2011.
3. Електричне опалення будівель : навч. посіб. / О. О. Савченко, Б. І. Щербатюк ; М-во освіти і науки України, Нац. ун-т "Львів. політехніка". Львів : Вид-во Львів. політехніки, 2014. 160 с. : іл. Бібліогр.: с. 148-150 (34 назви). ISBN 978-617-607-687-2

4. Енергоощадні системи опалення будинків : Навч. посіб. з курсу "Проектув. систем опалення" / Б. І. Щербатюк; Нац. ун-т "Львів. політехніка". Львів, 2003. 112 с.
5. Каменєв П.М., Сканаві А.М. Опалення вентиляції. Ч.1. Опалення. Москва: Будвидав, 1975. 483 с.
6. Опалення та вентиляція. Ч.2. Вентиляція / За ред. Богословського В.М. Москва: Будвидав, 1976. 439 с.
7. Паливні пристрої для спалювання низькосортних палив : Навч. посіб. для студ. баз. напряму 6.0905 "Енергетика" / Й. С. Мисак, Я. М. Гнатишин, Я. Ф. Івасик; Нац. ун-т "Львів. політехніка". Львів : Вид-во Нац. ун-ту "Львів. політехніка", 2002. 135 с.
8. Пірков В.В. Особливості проектування сучасних систем водяного опалення. Київ: "Такі справи", 2003. 176 с.
9. Проектування систем водяного опалення : посіб. для проєктувальників, інженерів і студ. техн. ВНЗ / О. П. Любарець, О. М. Зайцев, В. О. Любарець. пер. рос. вид., переробл. та доповн. Відень ; К.; Сімф. : [б. в.], 2010. 200 с.
10. Свистунов В.М., Пушняков Н.К. Опалення, вентиляція та кондиціонування повітря об'єктів агропромислового комплексу та житлово-комунального господарства. Санкт-Петербург: Політехніка, 2001. 423 с.
11. Щокін І.Р. Підвищення енергетичної ефективності вентиляційно-опалювальних систем. Харків, 2003. 163 с.

УДК 699.822

*Петро Яновський, Віктор Кульбашевський,
Володимир Яременко, Андрій Малиш, Богдан Кицун
(Київ, Україна)*

ГІДРОІЗОЛЯЦІЯ ФУНДАМЕНТУ БУДІВЕЛЬ ЗА ДОПОМОГОЮ ПРОФІЛЬОВАНОЇ ГЕОМЕМБРАНИ

В роботі проведено аналіз особливостей матеріалу профільованої геомембрани для гідроізоляції фундаменту будівель.

Ключові слова: профільовані геомембрани, поліетилен високої щільності, бітум, руберойд.

Вступ. При будівництві будь-якої будівлі необхідно передбачити гідроізоляцію певних її складових частин (фундаменту, підлоги першого поверху, даху). Вона потрібна для забезпечення довготривалої експлуатації будівлі без пошкодження самого матеріалу через постійний вплив вологи.

Особливо важливо надійно захистити фундамент і підвал будівлі від попадання в них води. Для цього фахівцями розроблено безліч матеріалів, зручних при будівництві. Однак, деякі з них не можуть надати довготривалого захисту в протистоянні дії вологи. Тому завдяки сучасним технологіям були розроблені профільовані геомембрани.

Аналіз виконаних досліджень. Щодо пошуку сучасних способів гідроізоляції фундаменту будівель є наукові праці закордонних і вітчизняних вчених та спеціалістів: Юхневського П.І., Протвінєєва В.І., Зарубіна Л.П., Шмиги Р.А., Боярчука В.М., Добрянського І.М., та інших. В умовах дефіциту матеріальних і фінансових ресурсів пошук раціональних матеріалів на гідроізоляцію будівель в умовах кризового стану суспільства є актуальною. Багатьма дослідниками розглядаються шляхи поліпшення якості гідроізоляції при забезпеченні зручностей в експлуатації дешевизни улаштуваннями.

Викладення основного матеріалу. Однією з основних переваг геомембрани (HDPE) є її висока механічна міцність, що унеможливорює пошкодження, викликане природним рухом землі, або при механізованому чи ручному засипанні ґрунту.

Впливи на геомембрану також можуть виникати через зростання коріння дерев і грибів, підземної течії води, появи в землі великої кількості ґрунтових бактерій і хімічних речовин. Геомембрана (HDPE), забезпечує високу стійкість гідроізоляції до всякого роду тиску, появи в ній тріщин, стирання і проколів при її монтажі на фундаменті.

Завдяки спеціальній текстурованій формі (з основою з фольги), геомембрана для фундаменту не буде деформована під вагою землі. Її дренажні і вентиляційні властивості не стануть при цьому гіршими. Так її структура сприяє тому, що шари землі забезпечують рівномірний розподіл сил, завдяки чому ризик пошкодження геомембрани для фундаменту відсутній.

При виготовленні геомембрани використовується поліетилен високої щільності. Він відмінно виконує захисну функцію. Крім того, ізолює і оберігає підземні частини фундаментів і стін по вертикалі, а також усуває капілярне проникнення води на горизонтальному рівні.

Геомембрана дуже міцна на згиб і розрив через асиметричну структуру виступів конічної форми. За рахунок циркуляції повітря виступи відводять вологу від фундаменту. Крім того, її використання поліпшує теплоізоляцію фундаментів. Висока міцність матеріалу на згиб забезпечує постійне і надійне його функціонування під тиском ґрунту.

Профільована геомембрана характеризується високою стійкістю в протидії отруйних речовин, хімічних елементів, корневих систем рослин, ультрафіолетових променів. На самій поверхні матеріалу відсутній розвиток шкідливих мікроорганізмів і бактерій, які можуть його пошкоджувати і погіршувати його якість. Важливою відмінною властивістю її від інших матеріалів є те, що вона перешкоджає проникненню ґрунтових вод. Поверхня мембрани забезпечує розподіл тиску, який виникає при дії на неї ґрунту, рівномірно. Таким чином, повністю виключаються точкові навантаження, що можуть призвести до її пошкоджень.

Профільована мембрана – це геомембрана HDPE. На її поверхні знаходиться безліч пустотілих виступів висотою від семи до двадцяти міліметрів. Виступи розташовані в певному порядку на одній стороні матеріалу, що не заважає його згинати.

Виступи на профільованій мембрані дозволяють рівномірно розподіляти по її площі тиск, що не спричиняє точкової деформації. Використання мембрани в якості вентиляційної ізоляції створює повноцінний теплообмін в середині споруд. Якісні характеристики профільованої геомембрани дозволяють в практиці замінити зернисті дренажні матеріали, що значно заощаджує витрати засобів.

Для фундаментів геомембрана представляє собою універсальне рішення для гідроізоляції підземних конструкцій. Вона успішно замінила традиційні матеріали на основі бітуму і руберойду, застосування яких дуже складне і трудомістке. Матеріал характеризується хорошою міцністю на продавлювання і розрив. Завдяки своїм характеристикам, профмембрана успішно замінює зернисті дренажні матеріали, в результаті – значно заощаджуються витрати коштів і зусилля на її виконання.

Помилки в будівництві при проведенні гідроізоляції підземних частин будівлі (фундаментів і підвалів) сприяють тому, що пористі матеріали цих конструкцій (бетон або цегла) починають вбирати воду. Споруди насичуються рідиною поступово. Вода також поступово прямує по капілярах підземних стін, проникаючи у внутрішні приміщення.

Джерело вогкості в приміщенні виявляється не відразу. Причина вогкості, як правило, полягає в неякісній гідроізоляції фундаменту будинку через появи в стінах цвілі і грибків, що призводить до довготривалої корозії несучих конструкцій.

Слід відзначити, що використання гідроізоляції фундаменту із застосуванням традиційних обмазувальних або рулонних матеріалів не завжди забезпечує необхідну її якість. Це пов'язано з тим, що при мінусовій температурі вона часто пошкоджується, а на руберойд, крім того негативно діють гострі краї каменів внаслідок переміщень ґрунтових мас.

Для монтажу геомембран не потрібна висока температура (120° C), яка необхідна для використання класичного гарячого бітуму. При її використанні немає потреби в ретельній підготовці основи, яка передбачає знімання старої гідроізоляції, висушування і вирівнювання стіни. Достатньо провести підготовку несучої поверхні застосуванням гідроізоляційної ґрунтовки у вигляді холодних мастик і здійснити просте її очищення. Інколи можливе одношарове використання геомембран для ізоляції в будівлях.

Кріплення профільованої гідроізоляційної мембрани здійснюється в три етапи [7]:

1. у верхній частині фундаменту мембрана закріплюється за допомогою профільованих планок притисканням її до фундаменту;
2. з'єднують мембрани спеціальними засувками; при їх відсутності застосовуються ламіновані клейові смуги на паперовій основі;
3. мембрана в нижній частині основи фундаменту кріпиться за допомогою дюбелів з профільованими шайбами для забезпечення в місці кріплення герметичності.

Отже, монтаж геомембран для фундаментів будинків виконується швидко і просто. Геомембрана еластична з легкою вагою. Завдяки постачання її в рулонах полегшується нарізка матеріалу, спрощується з'єднання стиків і надійність технології монтажу.

До переваг геомембран відносять [6]:

- міцність, яка залежить від властивостей вихідної сировини, найбільш високого для геомембран HDPE і щільності геомембрани;
- розтяжність, обумовлену еластичністю матеріалу;
- хімічна стійкість до агресивних середовищ (рН 0,5-14) - сірчаної та соляної кислот, сирової нафти, автомобільних мастил, лугів, та інш.;
- екологічність, яка характеризується безпечністю для навколишнього середовища і здоров'я людей;
- довговічність, яка оцінюється терміном служби геомембрани і становить від 25 до 80 і більше років, що обумовлено не схильністю до розкладання і корозії;
- стійкість до температурних перепадів, допускається експлуатація в діапазоні від - 40° C до + 50° C;
- простота монтажу через легкість розгорнення і різання;
- витрати на укладання, обслуговування і ремонт невеликі.

Висновки. Профільована геомембрана стійка до механічного впливу, еластична без зміни гідроізоляційних властивостей, має хімічну та біологічну корозостійкість.

Геомембрани не піддаються ушкодженню цвіллю, грибками, мікроорганізмами, комахами і гризунами, природним окисленням або від гниття. Вони витримують великі температурні коливання, не завдають шкоди екологічній безпеці навколишнього середовища.

Мембрана має невелику вартість, що дозволяє швидко спорудити будівлю і заощадити на витратах. Робота щодо її укладання не є трудомісткою завдяки зручній упаковці рулонного виду і незначній вазі.

Отже, геомембрана це високоякісний гідроізоляційний матеріал, який відповідає сучасним вимогам будівництва. Його універсальність створює широку сферу застосування, завдяки зменшенню матеріаломісткості, а також коштів витрачених на будівництві.

ДЖЕРЕЛА ТА ЛІТЕРАТУРА

1. Термінологічний словник-довідник з будівництва та архітектури / Р. А. Шмиг, В.М. Боярчук, І.М. Добрянський, В.М. Барабаш; за ред. Р.А. Шмига. Львів, 2010. 222 с.
2. Гармаш О.І., Галінський О.М., Баглай А.П. Гідроізоляція будівель і споруд. Київ: НДІБВ. 2012. 120 с.
3. ДБН В.2.1-10:2018 Основи і фундаменти будівель та споруд. Київ, 2018. 42 с.
4. ДСТУ Б А.1.1-15-94. Матеріали рулонні покрівельні та гідроізоляційні. Терміни та визначення. Київ, 1994. 20 с.
5. Зарубина Л. П. Гидроизоляция конструкций, зданий и сооружений. Санкт-Петербург: Интернет, 2011. 272 с.

6. Інтернет сайт. URL: <https://ibud.ua/ru/statya/gidroizolyatsiya-fundamenta-vidy-gidroizolyatsii-187>.

7. Інтернет сайт. URL: <https://www.maximuscentr.com.ua/hydroizolyatsiya-fundamenta-heopolymernye-membrany/>.

8. Майкл Т. Кубал. Гідроізоляція зданий и сооружений: справочник строителя. Москва: Техносфера. 2012. 600 с.

9. Під ред. Іскриня В.С. Гідроізоляція огорожувальних конструкцій промислових і цивільних споруд: довідковий посібник / за ред. В.С. Іскриня. Стройиздат, 1975.

10. Юхневській П.І. Будівельні матеріали та вироби: навчальний посібник. Мінськ: УП "Технопрінт", 2008. 476 с.

УДК 697.343

*Петро Яновський, Володимир Яременко,
Віктор Кульбашевський, Олена Скоцирська
(Київ, Україна)*

ГОРИЗОНТАЛЬНА СИСТЕМА ОПАЛЕННЯ З ПОГОДНИМ РЕГУЛЯТОРОМ

В роботі розглянуто види горизонтальної системи опалення та проведено їх аналіз для вибору раціональної системи з метою практичного використання.

Ключові слова: *однотрубна горизонтальна система опалення, двотрубна розводка системи опалення, променева розводка опалювальних труб, регулятор перепаду тиску, регулюючий клапан.*

Вступ. Найвищим пріоритетом енергетичної політики в Україні є підвищення ефективності використання енергії для зменшення витрат суспільства на енергозабезпечення, забезпечення стійкого розвитку держави і підвищення конкурентоспроможності продуктивних сил. В сучасних умовах система управління державою не має можливостей за рахунок власної добичі ресурсів в повному обсязі забезпечити паливно-енергетичними ресурсами всіх споживачів і, особливо, населення міст.

Система комунального обслуговування в містах і містечках Збройних Сил України (ЗСУ) є однією із великих споживачів енергоресурсів. Тому проблема реалізації політики енергозбереження в суспільстві вийшла на перший план в економічному житті держави. Комунальна сфера має важливе значення і економічна організація її функціонування забезпечує спокій і стабільне життєзабезпечення громадян.

Аналіз літературних джерел. Одним із важливих аспектів в організації системи опалення житлових і службових приміщень є схема її розбудови. Відомі в практиці різні структурні схеми, реалізація яких в практиці забезпечує, як завжди, населення в повному обсязі теплом і призводить до витрат на їх експлуатацію в різному обсязі. Тому використання будь-якої схеми призводить до значних державних і особистих коштів громадян, що слід враховувати в умовах довготривалого кризового стану нашої економіки. Результати наукових досліджень проблеми підвищення ефективності функціонування комунальної сфери присвячені науковій праці таких провідних науковців і спеціалістів: Борисенко О.Б., Білявського Г.О., Костікова І.Ю., Овчаренко Є.Г., Чернявського В.В., Петухова Є.Ю., Боброва Ю.Л. та ін.

Основний матеріал. Горизонтальна розводка системи опалення вже давно і широко застосовується в усьому світі, її цінують за функціональність і широкі можливості в управлінні. Існують: однотрубна, двотрубна та двотрубно-променева схеми горизонтального опалення.



Рис. 1. Схема однотрубно-горизонтальної системи опалення

При однотрубній системі опалення (рис.1) подача і відведення води здійснюється за допомогою однієї труби. Це дає деяку економію матеріалів, проте має й очевидні недоліки [ДБН В.2.6.-31:2006 ст 35]:

- характерне охолодження теплоносія при просуванні його по контуру;
- не досягається однакова температура першого і останнього радіаторів в контурі;
- ускладнюється регулювання системи.

В практиці організації опалення будинків в містах і селищах використовується двотрубна система опалення (рис.2), яка має наступні особливості:

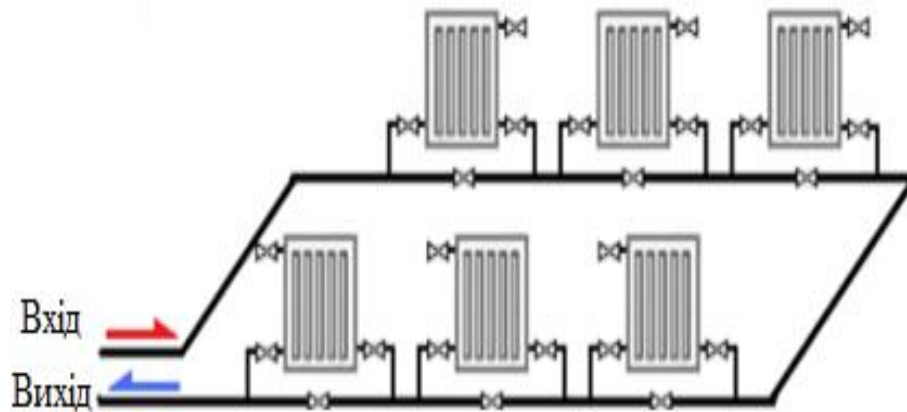
- подача теплоносія в систему опалення здійснюється однією трубою, а відведення назад - іншою;
- під час циркуляції забезпечується стійкість температури води при її протіканні від одного радіатора до іншого, тому температура в кожній батареї приблизно однакова, що дозволяє створювати більш комфортний мікроклімат в квартирах і рівномірно розподіляти теплоносій;
- умови регулювання температурного режиму в залежності від погоди покращуються;
- завдяки регулюванню в системі опалення знижуються витрати в 1,5 - 2 рази.



Рис. 2. Двотрубна розводка системи опалення

Також в комунальному обслуговуванні населення має місце променеве розведення опалювальних труб (рис.3).

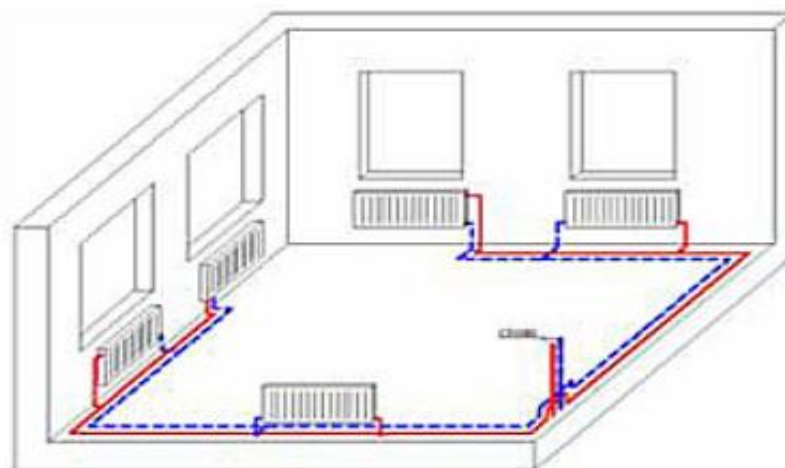

Рис. 3. Схема променевої розводки опалювальних труб

Променева система, крім того називається колекторною. Для її реалізації в квартирі встановлюють розподільний колектор, який прямою і зворотною трубами з'єднані з кожним окремим радіатором. Такій системі характерні наступні особливості в улаштуванні і в її експлуатації [ДБН В.2.6.-31:2006 ст 27]:

- хороші показники гнучкості системи і її зручність компенсують перевитрати матеріалу через збільшення кількості труб;
- зручне налаштування мікроклімату приміщення забезпечується можливістю регулювання температурного навантаження кожного радіатора;
- реалізація даної системи вимагає обов'язковості наявності циркуляційних насосів;
- кожен контур опалення представляє собою самостійну систему, що спрощує її обладнання (власними кранами, насосами і автоматикою);
- у разі аварії не відключається весь стояк (вся квартира), а перекривається подача води до конкретного радіатора;
- горизонтальні радіатори опалення в колекторних системах не передбачають використання повітровідводів, через встановлення їх на колекторі.

Отже, горизонтальна розводка опалення передбачає наявність 2-х основних стояків, які розташовуються в під'їзді або технічному приміщенні. Один стояк – це подача гарячого теплоносія, другий – відведення охолодженого. Далі на кожному поверсі розташований колектор, від якого на кожен квартиру розведено по 2 крана. Від цих кранів по підлозі прокладають дві труби для подачі і відведення, які живлять теплом радіатори. При цьому всі труби сховані у підлозі, що, безсумнівно, виглядає естетичніше.

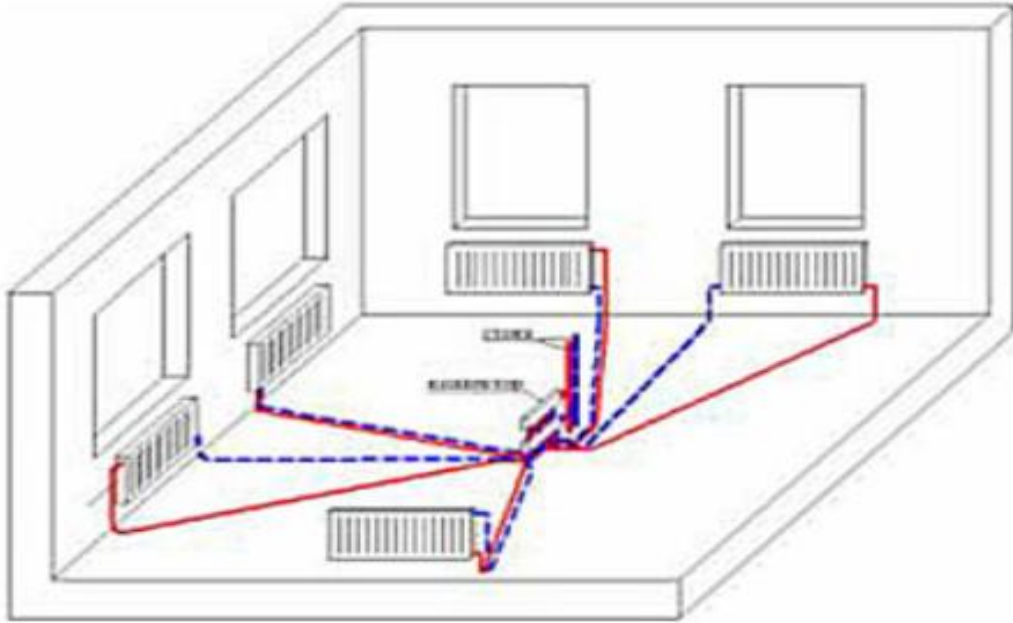
Крім того, існує дві схеми основних теплових пунктів: залежна та незалежна. Залежна – це схема без теплообмінника, яка напряму залежить від джерела (мережі), тобто гаряча вода поступає від котельні до житлового будинку (рис. 4).



Рис. 4. Залежна схема

Основні недоліки залежної схеми [ДБН В.2.6.-31:2006 ст 29]:

- відсутність гідравлічного розділення;
- у випадку витоку у первинному контурі система опалення стає неробочою;
- нижча ефективність системи;
- неможливо знизити тиск в мережі центрального теплопостачання.

Незалежна – це система в якій застосовується теплообмінник, який є гідравлічно відділеним від системи опалення споруди (рис. 5).

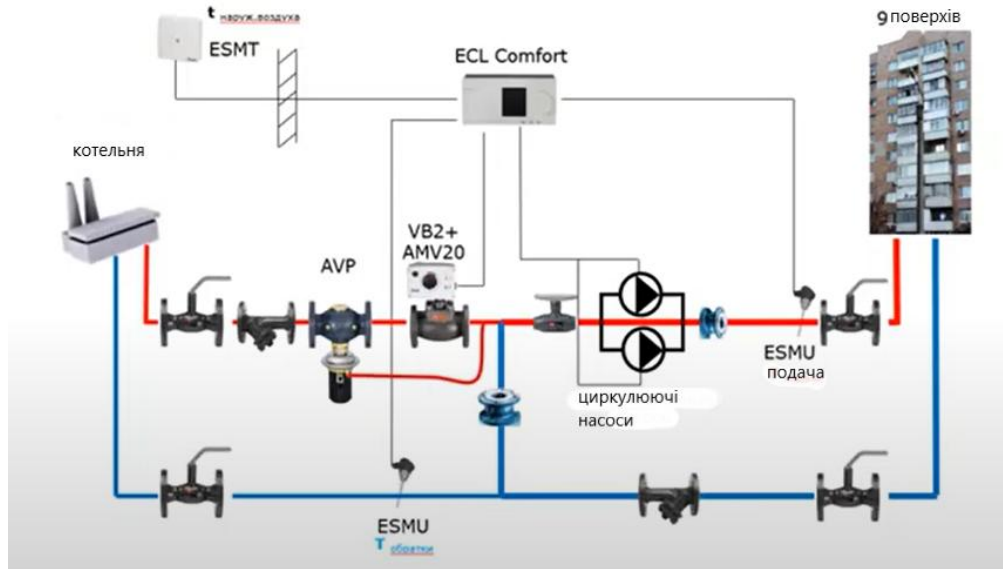

Рис. 5. Незалежна схема

Систему опалення будинків (до дванадцяти поверхів) рекомендується приєднувати до теплової мережі по залежній схемі, яка забезпечує відсутність втрат при теплообміні та нижчу вартість.

Основні переваги незалежної схеми [ДБН В.2.5.-35:2008 ст 12]:

- на якість теплоносія не впливає система абонента;

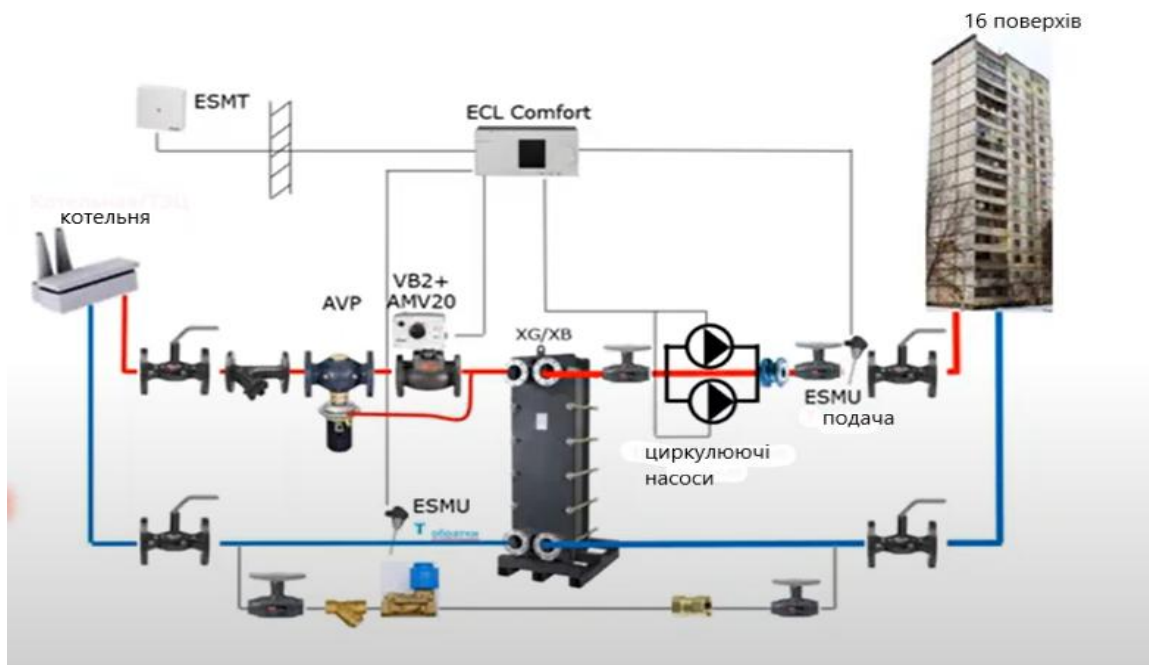
- система продовжує працювати при витоку в первинному контурі;
- у випадку витоку у первинному контурі система опалення не спорожнюється;
- тиск в мережі може бути значно знижений, що значно збільшить термін дії всіх елементів мережі.

Основні недоліки незалежної схеми [ДБН В.2.5.-35:2008 ст 18]:

- вища вартість в порівнянні з залежною системою;
- вища вартість при обслуговуванні системи;
- незначні втрати при теплообміні.

Важливо при спільній роботі регулятора перепаду тиску і регулюючого клапану забезпечити їх взаємодію. Важливою функцією є те, що при розподіленні втрат тиску між регулятором перепаду тиску і регулюючим клапаном забезпечується обмеження максимального потоку теплоносія. При такому поєднанні клапанів регулятор перепаду тиску виконує функцію регулятора витрат.

Згідно ДБН В.2.5-39:2008 «Теплові мережі» автоматизація теплового пункту повинна забезпечувати [ДБН В.2.5.-35:2008 ст 20]:

- регулювання витрати теплової енергії в системі опалення і обмеження максимальних витрат мережної води у споживача;
- задану температуру води в системі гарячого водопостачання;
- включення резервного насоса при відключенні робочого.

Крім того, враховуючи ДБН В.2.5-67:2013 «Опалення, вентиляція та кондиціонування» слід передбачати, що приєднання системи водяного опалення (у тому числі фонові та чергової) будівлі (квартири при індивідуальному опаленні) будь-якого класу енергоефективності до автоматичного регулювання теплового потоку в залежності від погодних умов. Згідно з ДБН В.2.5-39:2008 кожен індивідуальний тепловий пункт (ТП) повинен мати автоматичне регулювання теплового потоку (залежне від погодних умов), також при централізованому теплопостачанні. Автоматичне регулювання теплового потоку системи опалення у будівлях зі змінним тепловим режимом необхідно реалізовувати з додатковим його коригуванням. Таке коригування проводиться температурою внутрішнього повітря або з врахуванням температури повітря у приміщенні будівлі, що має найбільші питомі тепловтрати.

Автоматичне регулювання теплового потоку системи опалення з врахуванням погодних умов здійснює регулятор теплового потоку.

Висновки. Горизонтальні системи опалення мають переваги перед традиційними вертикальними. Їм характерна більша продуктивність, більш висока надійність в роботі. Також забезпечується можливість контролю продуктивності та реалізується в практиці багато інших технічних переваг. Реальна висока вартість такої системи окуповується вже в перші роки експлуатації.

ДЖЕРЕЛА ТА ЛІТЕРАТУРА

1. Білявський Г.О. та ін. Основи екології. Київ: Либідь, 2005. 408 с.
2. Васюкова Г.Т., Грошева О.І. Екологія: підручник. Київ: Кондор, 2009. 524 с.
3. Конструкції будинків і споруд. Теплова ізоляція будівель: ДБН В.2.6-31: 2006. Київ: Мінбудархітектури України, 2006. 71 с. (Державні будівельні норми України).
4. Конструкції зовнішніх стін із фасадною теплоізоляцією. Вимоги до проектування, улаштування та експлуатації: ДБН В.2.6-33:2008. Київ: Мінбудархітектури України, 2009. 24 с. (Державні будівельні норми України).
5. Конструкції зовнішніх стін із фасадною теплоізоляцією та опорядженням штукатурками: ДСТУ В.2.6-36:2008. Київ: Мінбудархітектури України, 2009. 43 с.
6. Конструкції будівель та споруд. Теплоізоляція будівель: ДБН В.2.6-31:2006. Київ: Укрархбудінформ, 2006. 65 с.
7. Пожежна безпека об'єктів будівництва зі зміною до нього 1 від 1.06.07.:ДБН В. 1.1-7-2002. Київ: Укрархбудінформ, 2002. 85 с.

8. Система скріпленої зовнішньої теплоізоляції будівель і споруд: ТУУ В.2.7-21685172.002-2001

9. Теплоизоляционные материалы и конструкции / [Бобров Ю.Л., Овчаренко Е.Г., Шойхет Б.М., Петухова Е.Ю.]. Москва: ИНФРА-М, 2003. 268 с. (Учебник для средних профессионально-технических учебных заведений).

10. Чернявський В. В., Борисенко О. Б. Кліматичні фактори впливу на теплоізоляційні фасадні системи з тонким штукатурним шаром. *Містобудування та територіальне планування*. 2010. № 37. С. 559-564.

ВІДОМОСТІ ПРО АВТОРІВ / СВЕДЕНИЯ ОБ АВТОРАХ

Азимов Шахзод Бехзодович – магістрант 2 курсу Ташкентського державного технічного університету імені Іслама Каримова

Аксьонов Валерій Рафаельович – студент 6 курсу соціально-гуманітарного факультету Приазовського державного технічного університету

Ангельський Вадим Леонідович – викладач спеціальних дисциплін відділення «Агроінженерія» Коледжу Подільського державного аграрно-технічного університету

Андрєєва Регіна Ігорівна – кандидат наук з фізичного виховання та спорту, доцент кафедри загальноекономічної підготовки Херсонського державного аграрно-економічного університету

Аносова Алла Вікторівна – викладач інформаційних дисциплін Маріупольського будівельного фахового коледжу

Антипюк Олена Володимирівна – інженер II категорії навчальної лабораторії краєзнавчих атласів кафедри фізичної географії географічного факультету Волинського національного університету імені Лесі Українки

Антощук Ирина – преподаватель Государственного университета физической культуры и спорта (Кишинев, Молдова)

Атауш Анастасія – студентка юридичного факультету Дніпропетровського державного університету внутрішніх справ

Атросенко Анжела Петровна – старший преподаватель кафедры физического воспитания и спорта Белорусского государственного университета

Ахбаш Анастасія Сергіївна – студентка 2 курсу факультету економіки та бізнесу Київського національного університету технологій та дизайну

Ачкинадзе Ольга Семеновна – кандидат педагогических наук, доцент ВАК РК, ассоциированный профессор Высшей школы естествознания Павлодарского государственного педагогического университета

Бабаєва Мадина Шамсиддиновна – преподаватель кафедры архитектуры Бухарского инженерно-технологического института

Бабюк Аліна Борисівна – студентка 4 курсу факультету економіки, менеджменту та права Вінницького торговельно-економічного інституту КНТЕУ

Базаралиєва Гульнара Бахтқызы – магістрант 2 курсу кафедри фізической культуры и спорта Евразийского национального университета имени Л.Н.Гумилева

Байжуманова Назира Сабыровна – старший преподаватель кафедры Ассамблеи народа Казахстана и социально-гуманитарных дисциплин Карагандинского технического университета

Бакирова Гульмира Абильпатташовна – кандидат педагогических наук, доцент кафедры профессионального обучения Южно-Казахстанского государственного университета имени М.Ауезова

Бакытулы Нурдаулет – студент 4 курсу архитектурно-строительного факультета Евразийского национального университета имени Л.Н.Гумилева

Бекбанов Бисенбай Арөпович – кандидат сельскохозяйственных наук, старший научный сотрудник лаборатории зерновых и масличных культур Каракалпакского научно-исследовательского института земледелия

Белякова Ольга Вячеславовна – магістрант II года обучения Высшей школы естествознания Павлодарского государственного педагогического университета

Бескиер Лилия Филипповна – студентка 5 курсу Образцового Центра медицины и фармации имени Раисы Пакало

Бобомуротов Хамза Халимович – магистр кафедры архитектуры Бухарского инженерно-технологического института

Богославец Любов Петрівна – кандидат педагогічних наук, доцент кафедри професійної освіти в сфері технологій та дизайну Київського національного університету технологій та дизайну

Боднар Олександр Олександрович – кандидат біологічних наук, доцент кафедри ветеринарного акушерства, внутрішньої патології та хірургії Подільського державного аграрно-технічного університету

Бойко Інна Івановна – старший преподаватель кафедри фізического воспитания и спорта Белорусского государственного университета

Бойко Мария Юрьевна – аспирант кафедри товароведения и экспертизы товаров УО «Белорусский государственный экономический университет»

Боковець Вікторія Вікторівна – доктор економічних наук, професор кафедри менеджменту та адміністрування Вінницького торговельно-економічного інституту КНТЕУ; академік Академії економічних наук України

Бондар Ірина Миколаївна – викладач педіатрії вищої категорії Комунального закладу «Дніпровський базовий фаховий медичний коледж» Дніпропетровської обласної ради»

Борова Наталія Олександрівна – магістрант 2 року навчання факультету природничих наук (кафедри географії) Луганського національного університету імені Тараса Шевченка

Ботвинник Ярослава Сергіївна – здобувач II рівня вищої освіти факультету індустрії моди Київського національного університету технологій та дизайну

Боярина Юлія Сергеевна – преподаватель кафедри фізического воспитания и спорта Белорусского государственного университета

Буртиев Рашид Зетович – кандидат наук, доцент геофізики Інститута геології і сейсмології (Кишинів, Молдова)

Вашкевич Ксенія Сергеевна – старший преподаватель кафедри фізического воспитания и спорта Белорусского государственного университета

Ващенко Світлана Вікторівна – викладач Комунального закладу Київської обласної ради «Білоцерківський гуманітарно-педагогічний фаховий коледж»

Вдовиченко Віктор Николаевич – студент 3 курсу (кваліфікація «Сестринское дело», спеціальність «Уход за больными») Образцового Центра медицины и фармации имени Раисы Пакало

Вербівський Роман Павлович – магістрант 2 року навчання факультету лісового господарства та екології (спеціальність 205 «Лісове господарство») Поліського національного університету

Воинская Виолетта – аспирант кафедри права Университета европейских политических и экономических исследований имени Константина Стере (Кишинів, Молдова)

Волкова Наталья Анатольевна – аспирант, ассистент, научный сотрудник, преподаватель кафедры нервных и нейрохирургических болезней Белорусского государственного медицинского университета

Гаврюшенко Ганна Володимирівна – кандидат економічних наук, доцент кафедри географії Луганського національного університету імені Тараса Шевченка

Гайбуллаева Наргиза Зайнитдиновна – докторант кафедри технологии изделий лёгкой промышленности Бухарского инженерно-технологического института

Гальченко Михайло Григорович – магістрант 2 року навчання факультету лісового господарства та екології (спеціальність 205 «Лісове господарство») Поліського національного університету

Гарасимів Владислав Михайлович – студент 6 курсу економічного факультету Чернівецького національного університету імені Ю.Федьковича

Гвоздецька Світлана Володимирівна – кандидат наук з фізичного виховання і спорту, доцент кафедри теорії і методики фізичної культури Сумського державного педагогічного університету імені А.С.Макаренка

Гордиевич Анастасия Васильевна – студентка 5 курсу лечебного факультета Белорусского государственного медицинского университета

Гузар Віктор Миколайович – кандидат педагогічних наук, доцент кафедри безпеки життєдіяльності та професійно-прикладної фізичної підготовки Херсонської державної морської академії

Данильчук Каріна Андріївна – студентка 4 курсу факультету дизайну Київського національного університету технологій та дизайну

Демочко Ганна Леонідівна – кандидат історичних наук, доцент кафедри суспільних наук Харківського національного медичного університету

Джураев Муроджон – студент 2 курсу магістратури Бухарського інженерно-технологічного інститута

Добош Оксана Іванівна – студентка 1 курсу магістратури факультету туризму та міжнародних комунікацій ДВНЗ «Ужгородський національний університет»

Долиніна Мила Милківна – старший викладач кафедри фізичного виховання Національного університету харчових технологій

Доля Наталія Петрівна – учитель української мови та літератури Криворізької загальноосвітньої спеціалізованої школи I-III ступенів №4 з поглибленим вивченням іноземних мов Криворізької міської ради Дніпропетровської області

Дуганець Віктор Іванович – доктор педагогічних наук, професор кафедри тракторів, автомобілів та енергетичних засобів Подільського державного аграрно-технічного університету

Дуда Елена-Ана Георгевна – кандидат юридических наук в Международном свободном университете Молдовы

Єрко Ірина Володимирівна – кандидат географічних наук, доцент кафедри туризму та готельного господарства географічного факультету Волинського національного університету імені Лесі Українки

Жакаева Гүлжан Қйратовна – магістр юридических наук кафедри правових дисциплін Северо-Казахстанского университета имени Манша Козыбаева

Зажиренко Валерія Вікторівна – магістрант 2 курсу факультету української філології та соціальних наук Ізмаїльського державного гуманітарного університету

Захаров Юрій Романович – аспірант II року навчання ФВМТТ Подільського державного аграрно-технічного університету

Исмадова Наргиза Икрамовна – преподаватель Каршинского инженерно-экономического института

Індиченко Лариса Сергіївна – викладач кафедри фізичного виховання та спорту Дніпровського національного університету імені Олеся Гончара

Кантарбаева Динара Ерболовна – магістр юридических наук кафедри правових дисциплін НАО «Северо-Казахстанский университет имени М.Козыбаева»

Каримов Илхом Нормататович – преподаватель кафедры электроэнергетики Каршинского инженерно-экономического института

Касинець Ірина Сергіївна – магістрант II року навчання факультету туризму та міжнародних комунікацій ДВНЗ «Ужгородський національний університет»

Касько Валентина Анатольевна – кандидат ветеринарных наук, доцент кафедри медико-биологических основ физического воспитания УО «Белорусский государственный педагогический университет имени Максима Танка»

Кауш Лидия Ивановна – кандидат экономических наук, доцент департамента бухгалтерского учета, аудита и экономического анализа Академии экономических знаний Молдовы

Качаровський Роман Євгенович – магістр географії, інженер II категорії навчальної лабораторії краєзнавчих атласів кафедри фізичної географії географічного факультету Волинського національного університету імені Лесі Українки

Квятковська Анна Олегівна – аспірант I року навчання кафедри освітніх, педагогічних наук Університету менеджменту освіти

- Келдієрова Манзура Гайбуллаевна** – преподаватель кафедри дошкільного и начального образования Каршинского государственного университета
- Керничний Сергій Петрович** – кандидат ветеринарних наук, доцент кафедри ветеринарного акушерства, внутрішньої патології та хірургії Подільського державного аграрно-технічного університету
- Кириак Василий** – кандидат технических наук, доцент Технического университета Молдовы
- Кицун Богдан Олегович** – курсант кафедри військової підготовки Національного авіаційного університету
- Кияшко Олександр Ігорович** – студент 6 курсу соціально-гуманітарного факультету Приазовського державного технічного університету
- Кобченко Ірина** – студентка юридичного факультету Дніпропетровського державного університету внутрішніх справ
- Кобяцька Валерія Олексіївна** – студентка 2 курсу магістратури соціально-гуманітарного факультету Приазовського державного технічного університету
- Коваленко Тетяна Сергіївна** – студентка 6 курсу соціально-гуманітарного факультету Приазовського державного технічного університету
- Колбасенко Олександр Олександрович** – здобувач II рівня вищої освіти факультету індустрії моди Київського національного університету технологій та дизайну
- Компаева Аида Максutowна** – магістрант II года обучения кафедри маркетинга и сервиса Казахского агротехнического университета имени С.Сейфуллина
- Коньрбаева Динара Талгатовна** – магістр юридических наук кафедри правових дисциплін Северо-Казахстанского университета имени М.Козыбаева
- Коржан Анжела Евстратьевна** – адвокат, аспирант, преподаватель кафедри права Университета европейских политических и экономических исследований имени Константина Стере (Кишинёв, Молдова)
- Коровка Катерина Андріївна** – студентка 6 курсу факультету біотехнології і біотехніки Національного технічного університету України «Київський політехнічний інститут імені Ігоря Сікорського»
- Корчинська Наталія Юрїївна** – викладач Комунального закладу Київської обласної ради «Білоцерківський гуманітарно-педагогічний фаховий коледж»
- Косован Анжела Вікторівна** – магістрант 1 курсу ФВМТТ Подільського державного аграрно-технічного університету
- Костюк Катерина Вікторівна** – студентка 6 курсу педагогічного інституту Київського університету імені Бориса Грінченка
- Косяк Оксана Валентинівна** – викладач Комунального закладу Київської обласної ради «Білоцерківський гуманітарно-педагогічний фаховий коледж»
- Краснов Валерій Павлович** – кандидат педагогічних наук, професор кафедри фізичного виховання Національного університету біоресурсів і природокористування України
- Кривченко Вікторія Віталіївна** – студентка 4 курсу Педагогічного інституту Київського університету імені Бориса Грінченка
- Криштопа Марія Юрїївна** – аспірант I року навчання кафедри етнології та краєзнавства Київського національного університету імені Тараса Шевченка
- Кугай Ксенія Борисівна** – старший викладач кафедри філології та перекладу Київського національного університету технологій та дизайну
- Кулішова Альона Вікторівна** – студентка 2 курсу другого (магістерського) рівня вищої освіти спеціальності «Початкова освіта» Мелітопольського державного педагогічного університету імені Богдана Хмельницького
- Кульбашевський Віктор Анатолійович** – викладач кафедри військової підготовки Національного авіаційного університету
- Кучуркэ Анжела Николаевна** – доктор юридических наук, доцент кафедри права Государственного аграрного университета Молдовы

- Лепешко Вікторія Вікторівна** – студентка 3 курсу факультета історії, комунікації і туризму Гродненського державного університету імені Янки Купалы
- Лисенко Ангеліна** – студентка юридичного факультету Дніпропетровського державного університету внутрішніх справ
- Лисенко Інна Сергіївна** – студентка 4 курсу педагогічного факультету Ізмаїльського державного гуманітарного університету
- Лоза Тетяна Олександрівна** – кандидат педагогічних наук, професор кафедри теорії і методики фізичної культури Сумського державного педагогічного університету імені А.С.Макаренка
- М’Гиль Гинд Фаридовна** – студентка 5 курсу ліцею іноземних студентів Білоруського державного медичного університету
- Малай Лучія Георгіївна** – лектор-асистент кафедри захисту, охорони і безпеки Господарственного університета фізической культури і спорту (Кишинев, Молдова)
- Малимон Стефанія Стефанівна** – викладач-методист землевпорядних дисциплін, викладач екології технічного відділення ВСП «Рівненський фаховий коледж Національного університету біоресурсів і природокористування України»
- Малицкая Рената Юрьевна** – магістр педагогічних наук, преподаватель кафедри медико-біологічних основ фізического виховання УО «Білоруський державний педагогічний університет імені Максима Танка»
- Малиш Андрій Григорович** – викладач кафедри військової підготовки Національного авіаційного університету
- Машіка Ганна Василівна** – доктор географічних наук, професор, завідувач кафедри туризму ДВНЗ «Ужгородський національний університет»
- Машовець Марина Анатоліївна** – кандидат педагогічних наук, доцент, заступник директора Педагогічного інституту Київського університету імені Бориса Грінченка з науково-методичної та навчальної роботи
- Мельник Надія Вікторівна** – кандидат географічних наук, доцент кафедри туризму факультету туризму та міжнародних комунікацій ДВНЗ «Ужгородський національний університет»
- Мермер Дарья Бейтуллаховна** – студентка 3 курсу відділення комерційної діяльності і права філіала УО «Білоруський державний економічний університет» «Мінський торговий коледж»
- Мирзаев Шамсиддин Раджабович** – кандидат технічних наук, доцент кафедри архітектури Бухарського інженерно-технологічного інституту
- Могильова Тетяна Іванівна** – учитель української мови та літератури КНЗ «Червоношахтарська ЗОШ I-III ступенів» Лозуватської сільської ради Криворізького району Дніпропетровської області
- Моїсєв Сергій Олександрович** – кандидат педагогічних наук, доцент, завідувач кафедри теорії й методики виховання, психології та інклюзивної освіти Комунального вищого навчального закладу «Херсонська академія неперервної освіти» Херсонської обласної ради
- Момот Денис Вікторович** – студент 6 курсу (магістрант) педагогічного факультету Ізмаїльського державного гуманітарного університету
- Мотриченко Володимир Євгенович** – студент 4 курсу факультету індустрії моди Київського національного університету технологій та дизайну
- Мусієнко Наталія Дмитрівна** – викладач Комунального закладу Київської обласної ради «Білоцерківський гуманітарно-педагогічний фаховий коледж»
- Мухачова Вероніка Денисівна** – студентка 1 курсу 3 медичного факультету Харківського національного медичного університету
- Мұқаш Сағындық Төреханұлы** – магістрант НАО «Северо-Казахстанский университет имени М.Козыбаева»

Мялковська Світлана Михайлівна – студентка 4 курсу факультету економіки, менеджменту та права економічного інституту адміністрування Вінницького торговельно-економічного інституту КНТЕУ

Нагыметов Оракбай – кандидат сільськогосподарських наук, керівник проекту Каракалпакського науково-дослідницького інституту землеробства

Негрян Маріана Васильевна – викладачка кафедри внутрішніх захворювань (вища дидактична ступінь), директор Образцового Центру медицини і фармації імені Раїси Пакало; аспірант Тираспольського державного університету

Нука Дмитрій – аспірант III року навчання кафедри геодезії Технічного університету Молдови

Огар Альона Валеріївна – асистент кафедри міжнародної економіки і туризму Східноукраїнського національного університету імені Володимира Даля

Огорова Тетяна Олександрівна – студентка 6 курсу Педагогічного інституту Київського університету імені Бориса Грінченка

Однолько Олександра Станіславівна – студентка 4 курсу факультету української й іноземної філології та мистецтвознавства Дніпровського національного університету імені Олеся Гончара

Олійник Володимир Андрійович – курсант кафедри військової підготовки Національного авіаційного університету

Онищук Наталія Дмитрівна – студентка 4 курсу юридичного факультету Гродненського державного університету імені Я.Купалы

Оспанова Анар Маратовна – магістр юридичних наук кафедри правових дисциплін Северо-Казахстанського університету імені Манша Козыбаева

Павлушенко Олена Григорівна – заступник директора з навчально-виховної роботи, вчитель історії Купельської ЗОШ I-II ст. с. Купель Рокитнівського району Рівненської області

Панченко Вадим Федорович – старший викладач кафедри тактики та загальновійськової підготовки факультету післядипломної освіти Військового інституту Київського національного університету імені Тараса Шевченка

Папченко Олександра Сергіївна – здобувач II рівня вищої освіти факультету індустрії моди Київського національного університету технологій та дизайну

Петренко Алла Сергіївна – студентка 3 курсу факультету психології та спеціальної освіти Дніпровського національного університету імені Олеся Гончара

Петриковська Алла Анатоліївна – спеціаліст вищої категорії, викладач-методист, викладач будівельних дисциплін технічного відділення ВСП «Рівненський фаховий коледж Національного університету біоресурсів і природокористування України»

Півторан Тетяна Олександрівна – аспірант I року навчання ФВМТТ Подільського державного аграрно-технічного університету

Побережець Євген Євгенійович – студент 6 курсу (магістрант) педагогічного факультету Ізмаїльського державного гуманітарного університету

Поліщук Олександр Сергійович – начальник групи ТЗІАС кафедри військової підготовки Національного авіаційного університету

Попа Михаела Валеріївна – керівник анатомічного кола, викладачка кафедри анатомії і фізіології людини Образцового Центру медицини і фармації імені Раїси Пакало

Попик Мар'яна Михайлівна – кандидат економічних наук, доцент кафедри туристичної інфраструктури та готельно-ресторанного господарства ДВНЗ «Ужгородський національний університет»

Попова Ольга Дмитрівна – студентка 6 заочного курсу навчання другого магістерського рівня вищої освіти спеціальності 281 «Публічне управління та адміністрування» факультету міжнародних економічних відносин, управління і бізнесу Херсонського національного технічного університету

Попович Анжела Александровна – кандидат економічних наук, доцент департаменту бухгалтерського учета, аудита і економічного аналізу Академії економічних знань Молдови

Приймачук Інна Русланівна – магістрант Педагогічного інституту Київського університету імені Бориса Грінченка

Присак Александр Вячеславович – доктор філософії (юридическі науки), старший преподаватель кафедри громадянського процесуального права Європейського університету Молдови

Проніна Оксана Володимирівна – кандидат наук з державного управління, доцент кафедри державного управління і місцевого самоврядування Херсонського національного технічного університету

Пукас Віталій Леонідович – асистент кафедри тракторів, автомобілів та енергетичних засобів Подільського державного аграрно-технічного університету

Пулатова Сабохат Усмановна – кандидат технічних наук, доцент кафедри технології izdeliy лёгкой промышленности Бухарського інженерно-технологічного інституту

Райымбердиева Роза – магістрант Нукусського філіала Ташкентського державного аграрного університету

Рахимов Зокир Тоштемирович – доктор філософії (педагогічні науки), профессор Каршинського інженерно-економічного інституту

Ребріна Дарія Олександрівна – студентка 3 курсу факультету психології та спеціальної освіти Дніпровського національного університету імені Олеся Гончара

Роєнко Людмила Віталіївна – старший викладач кафедри іноземних мов Київського національного університету технологій та дизайну

Ролдугін Гліб – студент 4 курсу факультету управління Університету митної справи та фінансів

Романюк Володимир Леонтійович – кандидат біологічних наук, доцент кафедри загальної психології та психодіагностики психолого-природничого факультету, завідувач лабораторії психофізіології та клінічної психології Рівненського державного гуманітарного університету

Сабилова Наргіза Нусратовна – кандидат технічних наук, преподаватель кафедри хімічної технології неорганічних речовин Бухарського інженерно-технологічного інституту

Сафонов Деніс Миколайович – студент 6 курсу (магістрант) педагогічного факультету Ізмаїльського державного гуманітарного університету

Світлиць Ольга Володимирівна – кандидат філософських наук, доцент кафедри туристичної інфраструктури та готельно-ресторанного господарства ДВНЗ «Ужгородський національний університет»

Семаєв Іван – студент 4 курсу факультету управління Університету митної справи та фінансів

Серга Дар'я – студентка юридичного факультету Дніпропетровського державного університету внутрішніх справ

Сивун Катерина Олександрівна – магістрант кафедри олімпійського та професійного спорту Херсонського державного університету, Чемпіонка України хокею з шайбою

Сидоренко Елена Віталіївна – кандидат технічних наук, доцент Технічного університету Молдови

Синишина Вікторія Михайлівна – доктор педагогічних наук, доцент кафедри психології ДВНЗ «Ужгородський національний університет»

Сілаєв Віталій Віталійович – викладач кафедри фізичної культури, біології та основ здоров'я Ізмаїльського державного гуманітарного університету

Скосирська Альона Олександрівна – курсантка кафедри військової підготовки Національного авіаційного університету

Сластіна Олена Олександрівна – старший викладач кафедри ресторанного, готельного та туристичного бізнесу Харківського торговельно-економічного інституту Української інженерно-педагогічної академії

Соколова Марія Михайлівна – студентка 1 курсу 3 медичного факультету Харківського національного медичного університету

Соловьєва Наталія Геннадьєвна – кандидат біологічних наук, доцент, заведуюча кафедрою медико-біологічних основ фізического виховання УО «Белорусский государственный педагогический университет имени Максима Танка»

Степанов Олександр Дмитрович – кандидат ветеринарних наук, доцент кафедри ветеринарного акушерства, внутрішньої патології та хірургії Подільського державного аграрно-технічного університету

Стрикаленко Євгеній Андрійович – кандидат наук з фізичного виховання та спорту, доцент кафедри загальноекономічної підготовки Херсонського державного аграрно-економічного університету

Сулайманова Махсуда Нодировна – преподаватель кафедри архітектури Бухарського інженерно-технологічного інституту

Тажигулова Батима Мажитовна – кандидат педагогічних наук, доцент кафедри фізической культури и спорта Евразийского национального университета имени Л.Н.Гумилева

Тентюк Елена – аспирант 5 года обучения кафедры публичного права Международного независимого университета Молдовы

Тимишин Діана Олегівна – студентка 2 курсу філологічного факультету Дрогобицького державного педагогічного університету імені Івана Франка

Тіхонова Наталія Сергіївна – викладач-методист дисциплін терапевтичного профілю Комунального закладу «Дніпровський базовий фаховий медичний коледж» Дніпропетровської обласної ради»

Токарчук Тетяна Сергіївна – кандидат сільськогосподарських наук, асистент кафедри гігієни тварин та ветеринарного забезпечення кінологічної служби Національної поліції України Подільського державного аграрно-технічного університету

Тошев Журабек Тойирович – стажер-преподаватель кафедри архітектури Бухарського інженерно-технологічного інституту

Третьяк Вера Леонидовна – магістр педагогічних наук, старший преподаватель кафедри спортивних игр Белорусского государственного университета физической культуры

Усмонов Фарход Бафоевич – кандидат технических наук, доцент кафедри строительства зданий и сооружений Бухарского инженерно-технологического института

Усмонов Эркин Тойирович – преподаватель кафедри архітектури Бухарського інженерно-технологічного інституту

Усмонова Гулрух Фархад кизи – преподаватель-стажёр кафедри архітектури Бухарського інженерно-технологічного інституту

Фазилова Мавжуда Джамилевна – преподаватель кафедри архітектури Бухарського інженерно-технологічного інституту

Федорчук Світлана Володимирівна – кандидат біологічних наук, старший науковий співробітник НДІ Національного університету фізичного виховання і спорту України

Хайдарова Мухає Фаїзовна – магістр кафедри химической технологии неорганических веществ Бухарского инженерно-технологического института

Хайтбаев Сардор Куранбаевич – асистент кафедри факультетской и госпитальной хирургии Ургенчского филиала Ташкентской медицинской академии

Харламов Валерій Вікторович – студент 6 курсу (магістрант) педагогічного факультету Ізмаїльського державного гуманітарного університету

Ходас Екатерина Александровна – студентка 2 курса второй ступени высшего образования юридического факультета Гродненского государственного университета имени Янки Купалы

Худайберганов Ш. О. – преподаватель Ургенчского филиала Ташкентской медицинской академии

Худойбердиев Насриддинхужа Садриддинович – магистр кафедры химической технологии неорганических веществ Бухарского инженерно-технологического института

Цагельникова Анна Аркадьевна – преподаватель кафедры физического воспитания и спорта Белорусского государственного университета

Цыганов Олег Владимирович – преподаватель кафедры спортивных игр УО «Белорусский государственный университет физической культуры»

Шалар Олег Григорович – кандидат педагогических наук, доцент кафедры загальноекономічної підготовки Херсонського державного аграрно-економічного університету

Шарейко Ольга Владимировна – магистр педагогических наук, старший преподаватель кафедры спортивных игр Белорусского государственного университета физической культуры

Шарун Ігор Едуардович – кандидат медичних наук, викладач-методист, директор Комунального закладу «Дніпровський базовий фаховий медичний коледж» Дніпропетровської обласної ради»

Шевченко Юлія Володимирівна – вчитель англійської мови вищої категорії КНТМЛ м.Кривого Рогу

Шевчик Ксенія Володимирівна – студентка 2 курсу другого (магістерського) рівня вищої освіти спеціальності «Початкова освіта» Мелітопольського державного педагогічного університету імені Богдана Хмельницького

Шелякіна Алевтина Вікторівна – кандидат філософських наук, доцент кафедри англійської філології та міжкультурної комунікації Київського національного університету імені Тараса Шевченка

Шениязов Ш. С. – преподаватель Ургенчского филиала Ташкентской медицинской академии

Шеремета Анна Віталіївна – студентка 5 курсу факультету політології, історії та національної безпеки Волинського національного університету імені Лесі Українки

Шиленков Дмитрий Сергеевич – студент 3 курса (квалификация «Сестринское дело», специальность «Уход за больными») Образцового Центра медицины и фармации имени Раисы Пакало

Щеглова Людмила Сергіївна – магістрант факультету міжнародних економічних відносин, управління і бізнесу кафедри державного управління і місцевого самоврядування Херсонського національного технічного університету

Янгибоев Камол Норбоевич – преподаватель кафедры социальных наук Каршинского инженерно-экономического института

Яновський Петро Олександрович – кандидат технічних наук, доцент, професор кафедри військової підготовки Національного авіаційного університету

Яременко Володимир Васильович – старший викладач кафедри військової підготовки Національного авіаційного університету

Ярмольчук Інна Вадимівна – студентка 6 курсу психолого-природничого факультету Рівненського державного гуманітарного університету

ЗМІСТ / СОДЕРЖАНИЕ

БІОЛОГІЧНІ НАУКИ / БИОЛОГИЧЕСКИЕ НАУКИ

Володимир Романюк, Світлана Федорчук

СТРЕС ТА ІМУНІТЕТ: ПСИХОФІЗІОЛОГІЧНІ АСПЕКТИ 5

ЕКОЛОГІЯ / ЭКОЛОГИЯ

Наталья Онищук

ОКРУЖАЮЩАЯ СРЕДА В ИНТЕРЕСАХ РАЗВИТИЯ 9

ТУРИЗМ І РЕКРЕАЦІЯ / ТУРИЗМ И РЕКРЕАЦИЯ

Ірина Єрко, Олена Павлушенко, Надія Мельник,

Олена Антипюк, Роман Качаровський

ТУРИСТИЧНО-РЕКРЕАЦІЙНА ПРИВАБЛИВІСТЬ ІСТОРИКО-КУЛЬТУРНИХ
ОБ'ЄКТІВ ЗАБОЛОТТІВСЬКОЇ ТГ ВОЛИНСЬКОЇ ОБЛАСТІ 13

Ганна Машіка, Ірина Касинець

ПЕРСПЕКТИВИ РОЗВИТКУ ГІРСЬКОЛИЖНИХ КУРОРТІВ
У КАРПАТСЬКОМУ РЕГІОНІ 15

Альона Озар

ТУРИСТИЧНІ ТЕНДЕНЦІЇ ЦИФРОВОЇ ТРАНСФОРМАЦІЇ:
ЯК ЦИФРОВІЗАЦІЯ РЕВОЛЮЦІОНІЗУЄ ТУРИСТИЧНУ ІНДУСТРІЮ 18

ДЕРЖАВНЕ УПРАВЛІННЯ / ГОСУДАРСТВЕННОЕ УПРАВЛЕНИЕ

Anastasia Akhbash, Kseniia Kugai

PUBLIC ADMINISTRATION IN THE FIELD OF
INTERNATIONAL ECONOMIC COOPERATION 22

Оксана Проніна, Ольга Попова

СТИЛЬ ДІЯЛЬНОСТІ ОРГАНІВ ПУБЛІЧНОЇ ВЛАДИ
В УМОВАХ МЕРЕЖЕВОГО СУСПІЛЬСТВА 25

Оксана Проніна, Людмила Щеглова

РОЗВИТОК КОНТРАКТНИХ ВІДНОСИН МІЖ ОРГАНАМИ
ПУБЛІЧНОЇ ВЛАДИ ДЛЯ ЗАБЕЗПЕЧЕННЯ РЕГІОНАЛЬНОГО
РОЗВИТКУ В УМОВАХ ДЕЦЕНТРАЛІЗАЦІЇ 28

ЕКОНОМІКА / ЭКОНОМИКА

Аліна Бабюк

ПЕРСПЕКТИВИ РОЗВИТКУ СОЦІАЛЬНОГО ПІДПРИЄМНИЦТВА В УКРАЇНІ 32

Владислав Гарасимів

ВПЛИВ КОРУПЦІЇ НА ЕКОНОМІКУ КРАЇНИ 34

Lidia Cauș, Angela Popovici

ASPECTE CONTABILE ALE FINANȚĂRILOR ÎN ORGANIZAȚIILE
NECOMERCIALE ACCOUNTING MATTERS RELATED TO FINANCING
IN NON-COMMERCIAL ORGANISATIONS 38

Аида Компаева

ҚАЗАҚСТАН АУЫЛ ШАРУАШЫЛЫҒЫ ӨНІМДЕРІНІҢ БРЕНДІН ҚҰРУ 45

Виктория Лепешко

СВЯЗЬ МЕЖДУ ЭКОНОМИКОЙ И МАРКЕТИНГОМ 49

Мар'яна Попик, Ольга Світлинець, Оксана Добош

ДЕЯКІ АСПЕКТИ ЕКОЛОГІЧНОЇ СЕРТИФІКАЦІЇ
ЗАКЛАДІВ ГОСТИННОСТІ 52

МЕНЕДЖМЕНТ І МАРКЕТИНГ / МЕНЕДЖМЕНТ И МАРКЕТИНГ

Мария Бойко

ДОСТОИНСТВА И НЕДОСТАТКИ QFD-МЕТОДОЛОГИИ 54

Вікторія Боковець, Світлана Мялковська

УДОСКОНАЛЕННЯ СИСТЕМИ УПРАВЛІННЯ
СУЧАСНИМ ПРОМИСЛОВИМ ПІДПРИЄМСТВОМ 56

ІСТОРИЧНІ НАУКИ / ИСТОРИЧЕСКИЕ НАУКИ

Марія Криштопа

ІНТЕРПРЕТАЦІЯ ІСТОРИЧНОГО МИНУЛОГО ЧЕРЕЗ ЖИВОПИС:
СУЧАСНИЙ СТАН ТА ПЕРСПЕКТИВНІСТЬ ДОСЛІДЖЕННЯ ПРОБЛЕМИ 61

Анна Шеремета

КУЛЬТУРА ТА ДУХОВНЕ ЖИТТЯ ЯПОНСЬКОГО СУСПІЛЬСТВА
В ЕПОХУ ТОКУГАВИ 63

ЮРИДИЧНІ НАУКИ / ЮРИДИЧЕСКИЕ НАУКИ

Анастасія Атауш

КОНСТИТУЦІЙНО-ПРАВОВИЙ СТАТУС
НАЦІОНАЛЬНИХ МЕНШИН В УКРАЇНІ 66

Гулжан Жакаева, Динара Конырбаева

СТАНОВЛЕНИЕ И РАЗВИТИЕ МЕСТНОГО САМОУПРАВЛЕНИЯ
В РЕСПУБЛИКЕ КАЗАХСТАН 68

Динара Кантарбаева

КОНФЛИКТ КАК ОСНОВА МЕДИАТИВНОГО ПРОЦЕССА 73

Ірина Кобченко

ДІЯЛЬНІСТЬ ГЕНДЕРНИХ ОРГАНІЗАЦІЙ В УКРАЇНІ 78

Angela Cuciurcă, Elena-Ana Duda

INFRAȚIUNEA DE PRUNCUCIDERE PRIN PRISMA
REGLEMENTĂRILOR ȘI DOCTRINEI INTERNAȚIONALE 81

Ангеліна Лисенко

КОНСТИТУЦІЙНО-ПРАВОВА ВІДПОВІДАЛЬНІСТЬ
ЯК ВИД ЮРИДИЧНОЇ ВІДПОВІДАЛЬНОСТІ 85

Дарья Мермер

ПРАВОВОЕ РЕГУЛИРОВАНИЕ ЭЛЕКТРОННОГО ДОКУМЕНТООБОРОТА В
ПРЕДПРИНИМАТЕЛЬСКОЙ ДЕЯТЕЛЬНОСТИ: ПРОБЛЕМЫ И ПЕРСПЕКТИВЫ 88

Сағындық Мұқаш

КОНЦЕПЦИЯ ПРАВ ЧЕЛОВЕКА И ЕЕ ОТРАЖЕНИЕ
В КОНСТИТУЦИИ РЕСПУБЛИКИ КАЗАХСТАН 92

Анар Оспанова

СЫБАЙЛАС ЖЕМҚОРЛЫҚҚА ҚАРСЫ МӘДЕНИЕТТИ
ҚАЛЫПТАСТЫРУДАҒЫ ҚҰҚЫҚТЫҚ САНА МЕН ҚҰҚЫҚТЫҚ ТӘРБИЕ 95

Alexandru Prisac, Angela Corjan, Violetta Voinscaia

PARTICIPAREA LA PROCESUL CIVIL A AUTORITĂȚILOR TUTELARE PENTRU
INSTITUIREA MASURILOR DE OCROTIRE JUDICIARE 98

Дар'я Серга

КОНСТИТУЦІЙНЕ ЗАБЕЗПЕЧЕННЯ РІВНИХ ПРАВ ЧОЛОВІКІВ ТА ЖІНОК 102

Elena Tentiuc

DESPRE REGISTRELE ELECTRONICE A ACTELOR NORMATIVE
CA FORMĂ COMPUTERIZATĂ A ÎNCORPORĂRII 103

Екатерина Ходас

АДМИНИСТРАТИВНАЯ ОТВЕТСТВЕННОСТЬ
ЮРИДИЧЕСКИХ ЛИЦ В РЕСПУБЛИКЕ БЕЛАРУСЬ 106

МИСТЕЦТВО / ИСКУССТВО

Karina Danylchuk, Liudmyla Roienko

THE MAIN PECULIARITIES OF LUXURY INTERIOR DESIGN CREATION 110

ПЕДАГОГІКА / ПЕДАГОГИКА

Алла Аносова

ОРГАНІЗАЦІЯ САМОСТІЙНОЇ РОБОТИ СТУДЕНТІВ
ЗА ДОПОМОГОЮ ЦИФРОВИХ ІНСТРУМЕНТІВ GOOGLE 113

Назира Байжуманова О ПОНЯТИИ «САМООРГАНИЗАЦИИ ЛИЧНОСТИ СТУДЕНТА»	116
Гульмира Бакирова КӘСПКЕ БАУЛУДАҒЫ ОҚУШЫЛАРДЫҢ ТАНЫМДЫҚ ҚАБІЛЕТТІЛІКТЕР СИПАТЫ	118
Ольга Белякова, Ольга Ачкинадзе ОРГАНИЗАЦИЯ ПРОЕКТНОЙ ДЕЯТЕЛЬНОСТИ УЧАЩИХСЯ ПРИ ИЗУЧЕНИИ ХИМИИ	122
Любов Богославец, Ярослава Ботвинник ВДОСКОНАЛЕННЯ ТЕХНОЛОГІЇ ВИГОТОВЛЕННЯ ЖІНОЧОГО ДЖИНСОВОГО НАПІВКОМБІНЕЗОНА ПРИ ПІДГОТОВЦІ ФАХІВЦІВ ДЛЯ ФЕШН ІНДУСТРІЇ	126
Любов Богославец, Олександр Колбасенко, Володимир Мотриченко ВИМОГИ ДО РОЗРОБЛЕННЯ СПОРТИВНОГО КОСТЮМА З УРАХУВАННЯМ МОДНИХ ТЕНДЕНЦІЙ ПРИ ПІДГОТОВЦІ ФАХІВЦІВ ФЕШН ІНДУСТРІЇ	129
Любов Богославец, Олександра Папченко ОБГРУНТУВАННЯ ДОЦІЛЬНОСТІ ВИКОРИСТАННЯ ФЛІСОВОГО МАТЕРІАЛУ У ВЕРХНЬОМУ ОДЯЗИ ПРИ ПІДГОТОВЦІ МАЙБУТНІХ ФАХІВЦІВ ЛЕГКОЇ ПРОМИСЛОВОСТІ	131
Ганна Гаврюшенко, Наталія Борова РЕЗУЛЬТАТИ ОПИТУВАННЯ ВЧИТЕЛІВ ЩОДО СТАНУ ДИСТАНЦІЙНОГО НАВЧАННЯ	133
Наталія Доля МОРАЛЬНЕ ВИХОВАННЯ СТАРШИХ ПІДЛІТКІВ ЯК СОЦІАЛЬНО-ПЕДАГОГІЧНА ПРОБЛЕМА СУЧАСНОСТІ	139
Валерія Зажиренко УМОВИ УСПІШНОЇ СОЦІАЛІЗАЦІЇ ДІТЕЙ З ОСОБЛИВИМИ ПОТРЕБАМИ В ІНКЛЮЗИВНОМУ ПРОСТОРІ ЗАКЛАДУ ОСВІТИ	142
Nargiza Ismatova THE MAIN TRENDS IN THE DEVELOPMENT OF THE DIRECTIONS OF LABOR AND VOCATIONAL EDUCATION IN THE PRESENT TIME	145
Ихот Karimov FORMATION OF CREATIVE ABILITIES OF TEACHERS IN FUTURE PROFESSIONAL EDUCATION	148
Анна Квятковська ОСОБЛИВОСТІ ЗМІШАНОГО НАВЧАННЯ В ЗАКЛАДАХ ПЕРЕДВИЩОЇ ФАХОВОЇ ОСВІТИ	151
Manzura Keldiyorova THE EXACT SETTING OF THE GOAL IS THE FACTOR OF ACHIEVING A GUARANTEED RESULT	153
Наталія Корчинська, Оксана Косяк РОЗВИТОК КРИТИЧНОГО МИСЛЕННЯ СТУДЕНТІВ У ПРОЦЕСІ ВИВЧЕННЯ ФІЛОЛОГІЧНИХ ДИСЦИПЛІН	157
Катерина Костюк МЕТОДИЧНИЙ СУПРОВІД ОРГАНІЗАЦІЇ ТЕАТРАЛІЗОВАНОЇ ДІЯЛЬНОСТІ СТАРШИХ ДОШКІЛЬНИКІВ	160
Альона Кулішова НАЦІОНАЛЬНО-ПАТРІОТИЧНЕ ВИХОВАННЯ МОЛОДШИХ ШКОЛЯРІВ ЗАСОБАМИ КРАСЗНАВСТВА	163
Інна Лисенко ПРОБЛЕМА ПСИХОЛОГІЧНОЇ ГОТОВНОСТІ ДИТИНИ-ДОШКІЛЬНИКА ДО ОВОЛОДІННЯ ПИСЬМОМ І ЧИТАННЯМ В ШКОЛІ	166

<i>Lucia Malai</i>	
AUTOAPRECIEREA COMPETENȚELOR PROFESIONALE LA VIITORII SPECIALIȘTI DIN DOMENIUL PROTECȚIE, PAZĂ ȘI SECURITATE	169
<i>Марина Машовець, Вікторія Кривченко</i>	
ДИДАКТИЧНІ ІГРИ ЯК ЗАСІБ ВИХОВАННЯ ЗВУКОВОЇ КУЛЬТУРИ МОВЛЕННЯ ДІТЕЙ ШОСТОГО РОКУ ЖИТТЯ	171
<i>Тетяна Могильова</i>	
ТЕОРЕТИКО-МЕТОДОЛОГІЧНІ ПІДХОДИ ДО ПРОБЛЕМИ ВИХОВАННЯ КУЛЬТУРИ ОСОБИСТІСНОГО САМОСТВЕРДЖЕННЯ У РАНЬОМУ ЮНАЦЬКОМУ ВІЦІ	175
<i>Наталія Мусієнко, Світлана Ващенко</i>	
РОЗВИТОК ПРОФЕСІЙНО-ПЕДАГОГІЧНОЇ КОМПЕТЕНТНОСТІ МАЙБУТНЬОГО ВЧИТЕЛЯ ПОЧАТКОВИХ КЛАСІВ	179
<i>Mariana Negrean, Victor Vdovicenco, Dmitrii Șilencov</i>	
GRADUL DE INFORMARE A ELEVILOR SEMF „RAISA PACALO” ÎN CONTEXTUL PANDEMIEI COVID-19	183
<i>Тетяна Огорова</i>	
ФОРМУВАННЯ КУЛЬТУРНОЇ КОМПЕТЕНТНОСТІ УЧНІВ 4 КЛАСІВ ЗАСОБОМ ТЕХНОЛОГІЇ ВЕБ-КВЕСТ	187
<i>Інна Приймачук</i>	
ФОРМУВАННЯ ЕСТЕТИЧНОГО ВИХОВАННЯ ДІТЕЙ ДОШКІЛЬНОГО ВІКУ	190
<i>Zokir Rakhimov</i>	
THE NEED FOR THE USE OF PROBLEM-SOLVING EDUCATIONAL TECHNOLOGIES PROFESSIONALLY ORIENTED	193
<i>Ігор Шарун, Ірина Бондар, Наталія Тіхонова</i>	
АКТУАЛЬНІСТЬ ЗАСТОСУВАННЯ ЗДОРОВ'ЯЗБЕРІГАЮЧИХ ОСВІТНІХ ТЕХНОЛОГІЙ ДЛЯ СУЧАСНОГО СУСПІЛЬСТВА	198
<i>Юлія Шевченко</i>	
ТЕОРІЯ І ПРАКТИЧНІ ЗАСАДИ ФОРМУВАННЯ ТВОРЧОЇ ОСОБИСТОСТІ ПІДЛІТКА У НАВЧАЛЬНО-ВИХОВНОМУ ПРОЦЕСІ	200
<i>Ксенія Шевчик</i>	
ФОРМУВАННЯ ЛЕКСИЧНОЇ КОМПЕТЕНТНОСТІ МОЛОДШИХ ШКОЛЯРІВ НА УРОКАХ УКРАЇНСЬКОЇ МОВИ В РОБОТІ НАД СЛОВОМ	204
<i>Kamol Yangiboyev</i>	
PEDAGOGICAL TECHNOLOGY AS A FACTOR OF INCREASING THE EFFECTIVENESS OF THE EDUCATIONAL PROCESS	207
<i>Інна Ярмольчук</i>	
ФОРМУВАННЯ У ШКОЛЯРІВ ЕКОЛОГІЧНО ДОЦІЛЬНОЇ ПОВЕДІНКИ НА УРОКАХ БІОЛОГІЇ ТА ОСНОВ ЗДОРОВ'Я: МЕТОДИ ТА ФОРМИ РОБОТИ	213
ПСИХОЛОГІЯ / ПСИХОЛОГІЯ	
<i>Ганна Демочко, Марія Соколова, Вероніка Мухачова</i>	
ОСОБЛИВОСТІ ПРОЯВІВ НЕРВОВОЇ СИСТЕМИ ГЕЙМЕРІВ ТА АНГЕЙМЕРІВ СЕРЕД СТУДЕНТІВ	216
<i>Гліб Ролдугін, Іван Семасв</i>	
МЕТОДИ АРТ-ТЕРАПІЇ В СТРУКТУРІ ПСИХОЛОГІЧНОЇ ПІДТРИМКИ ДОРОСЛИХ ІЗ ПОСТТРАВМАТИЧНИМИ СТРЕСОВИМИ РОЗЛАДАМИ	219
<i>Вікторія Синишина</i>	
ПСИХОЛОГО-ПЕДАГОГІЧНІ ЗАСАДИ СТАНОВЛЕННЯ ПРОФЕСІЙНОЇ СУБ'ЄКТНОСТІ МАЙБУТНІХ ПСИХОЛОГІВ В УМОВАХ ВИЩОГО НАВЧАЛЬНОГО ЗАКЛАДУ	222

ФІЗИКО-МАТЕМАТИЧНІ НАУКИ /	
ФІЗИКО-МАТЕМАТИЧЕСКИЕ НАУКИ	
<i>Елена Сидоренко, Рашид Буртиев, Дмитрий Нука, Василий Кирияк</i>	
ВРЕМЕННЫЕ РЯДЫ В ИССЛЕДОВАНИИ ГЕОФИЗИЧЕСКИХ ПРОЦЕССОВ	226
ФІЗИЧНА КУЛЬТУРА І СПОРТ /	
ФИЗИЧЕСКАЯ КУЛЬТУРА И СПОРТ	
<i>Irina Antoşciuc</i>	
ROLUL PROFESORULUI ÎN PROCESUL DE SOCIALIZARE A ADOLESCENŢILOR ÎN CADRUL LECŢIILOR DE EDUCAŢIE FIZICĂ	230
<i>Инна Бойко, Анжела Атрощенко, Ксения Вашкевич</i>	
ФИЗИЧЕСКАЯ КУЛЬТУРА СТУДЕНЧЕСКОЙ МОЛОДЕЖИ В УСЛОВИЯХ ПОВСЕДНЕВНОГО БЫТА, В РЕЖИМЕ РАСШИРЕННОГО ОТДЫХА И ВОССТАНОВЛЕНИЯ	236
<i>Юлия Боярина, Анна Цагельникова, Олег Цыганов</i>	
МЕТОДИКА РАЗВИТИЯ СКОРОСТНЫХ СПОСОБНОСТЕЙ У ЮНЫХ ТЕННИСИСТОВ 11-13 ЛЕТ	239
<i>Мила Долинiна</i>	
ЗНИЖЕННЯ ЗАЙВОЇ ВАГИ СТУДЕНТІВ ЗА ДОПОМОГОЮ ФІЗИЧНИХ ВПРАВ	242
<i>Лариса Индиченко, Алла Петренко</i>	
РОЗВИТОК ІНВАЛІДНОГО СПОРТУ В УКРАЇНІ	246
<i>Валерій Краснов, Вадим Панченко</i>	
ЗОВНІШНЄ НЕЗАЛЕЖНЕ ОЦІНЮВАННЯ З ФІЗИЧНОЇ ПІДГОТОВКИ ЯК НЕВІД'ЄМНА СКЛАДОВА ЯКОСТІ КОНКУРСНОГО ВІДБОРУ ДО ЗАКЛАДІВ ВИЩОЇ ОСВІТИ ІЗ СПЕЦИФІЧНИМИ УМОВАМИ НАВЧАННЯ	249
<i>Тетяна Лоза, Світлана Гвоздецька</i>	
ІННОВАЦІЙНІ ПІДХОДИ У ФІЗИЧНОМУ ВИХОВАННІ СТУДЕНТСЬКОЇ МОЛОДІ	252
<i>Денис Момот</i>	
ЕФЕКТИВНІСТЬ ВИКОРИСТАННЯ ІНТЕРАКТИВНИХ ТЕХНОЛОГІЙ НАВЧАННЯ У ФІЗИЧНІЙ ПІДГОТОВЦІ ШКОЛЯРІВ	256
<i>Євген Побережець</i>	
ПРОФІЛАКТИКА АСОЦІАЛЬНОЇ ПОВЕДІНКИ СТУДЕНТІВ ЗАСОБАМИ ФІЗИЧНОЇ КУЛЬТУРИ	260
<i>Дарія Ребріна</i>	
ВПЛИВ ЗАНЯТЬ СПОРТОМ НА САМООЦІНКУ ПІДЛІТКІВ З ВРАЗЛИВИХ СІМЕЙ	263
<i>Деніс Сафонов</i>	
ОРГАНІЗАЦІЯ РУХОВОЇ ДІЯЛЬНОСТІ ДІТЕЙ З СИНДРОМОМ ДЕФЦИТУ УВАГИ ТА ГІПЕРАКТИВНОСТІ	267
<i>Катерина Сивун, Сергій Моїсеєв, Віктор Гузар</i>	
РОЗВИТОК КООРДИНАЦІЙНИХ ЗДІБНОСТЕЙ МОЛОДШИХ ШКОЛЯРІВ ЗАСОБАМИ ФІТНЕС-ТЕХНОЛОГІЙ	270
<i>Віталій Сілаєв</i>	
МОТИВАЦІЯ СТУДЕНТІВ З РІЗНИМ РІВНЕМ ЗДОРОВ'Я ДО ЗАНЯТЬ З ФІЗИЧНОГО ВИХОВАННЯ	273
<i>Олена Сластіна</i>	
ОРГАНІЗАЦІЯ ЗДОРОВОГО СПОСОБУ ЖИТТЯ	276
<i>Наталья Соловьёва, Валентина Касько</i>	
ЭЛЕКТРОННЫЕ ОБРАЗОВАТЕЛЬНЫЕ РЕСУРСЫ В СИСТЕМЕ ПОДГОТОВКИ СПЕЦИАЛИСТОВ ПО ФИЗИЧЕСКОМУ ВОСПИТАНИЮ И ЗДОРОВЬЕСБЕРЕЖЕНИЮ	278

<i>Наталья Соловьёва, Рената Малицкая</i>	
МЕТОД БОС-ТРЕНИНГА В РЕАЛИЗАЦИИ ЗДОРОВЬЕСБЕРЕГАЮЩЕЙ СРЕДЫ УЧАЩИХСЯ СПЕЦИАЛЬНЫХ МЕДИЦИНСКИХ ГРУПП	282
<i>Євгеній Стрикаленко, Олег Шалар, Регіна Андрєєва</i>	
ЕФЕКТИВНІСТЬ ВИКОРИСТАННЯ МЕТОДИКИ РОЗВИТКУ ШВИДКІСНО-СИЛОВИХ ЯКОСТЕЙ ЮНИХ ФУТБОЛІСТІВ	285
<i>Батима Тажигулова, Гульнара Базаралиева</i>	
ҰЛТТЫҚ СПОРТ ТҮРЛЕРІ БОЙЫНША СПОРТ СЕКЦИЯЛАРЫНЫҢ ҚЫЗМЕТІН ҰЙЫМДАСТЫРУДЫҢ ӨЗЕКТІ МӘСЕЛЕЛЕРІ	288
<i>Валерій Харламов</i>	
ЕСТЕТИЧНЕ ВИХОВАННЯ НА УРОКАХ ФІЗИЧНОЇ КУЛЬТУРИ	291
<i>Ольга Шарейко, Вера Третьяк</i>	
ФИЗИЧЕСКАЯ ПОДГОТОВЛЕННОСТЬ ДЕТЕЙ ДОШКОЛЬНОГО ВОЗРАСТА НА НАЧАЛЬНОМ ЭТАПЕ ОСВОЕНИЯ ЭЛЕМЕНТОВ БАСКЕТБОЛА	294
ФІЛОЛОГІЧНІ НАУКИ / ФИЛОЛОГИЧЕСКИЕ НАУКИ	
<i>Валерій Аксьонов</i>	
ОСОБЛИВОСТІ ВІДТВОРЕННЯ ПОРТРЕТНИХ ХАРАКТЕРИСТИК ОБРАЗУ ГЕРОЯ В АНГЛОМОВНІЙ ЛІТЕРАТУРІ ЖАХІВ	298
<i>Олександр Кияшко</i>	
СПОСОБИ ТВОРЕННЯ ОКАЗІОНАЛІЗМІВ У «НОВОМОВІ» ДЖОРДЖА ОРВЕЛЛА НА ПРИКЛАДІ РОМАНУ «1984»	301
<i>Валерія Кобяцька</i>	
АНГЛОМОВНА ТЕРМІНОЛОГІЯ ІНДУСТРІЇ ГОСТИННОСТІ ЯК СКЛАДОВА СФЕРИ ТУРИЗМУ	304
<i>Тетяна Коваленко</i>	
СПЕЦИФІКА ВЖИВАННЯ ЛІНГВОКУЛЬТУРНИХ РЕАЛІЙ У ХУДОЖНЬОМУ ТЕКСТІ	307
<i>Олександра Однолько</i>	
ЕКСПЛІЦИТНІ ТА ІМПЛІЦИТНІ МОТИВИ СВЯТОГО ПИСЬМА В РОМАНАХ-НОВЕЛАХ Г. ТАРАСЮК «ТІКАЙМО, АДАМЕ, ТІКАЙМО...» ТА «ЛЮБОВ І ГРІХ МАРІЇ МАГДАЛИНИ»	309
<i>Олександра Однолько</i>	
ПОРЕВОЛЮЦІЙНА «ПАЛАТА №6» М. ХВИЛЬОВОГО	312
<i>Діана Тимишин</i>	
ПСИХОЛОГІЧНІ ОСОБЛИВОСТІ ОСОБИСТІСНОГО РОЗВИТКУ МАЙБУТНЬОГО ПЕДАГОГА-ФІЛОЛОГА	316
<i>Алевтина Шелякіна</i>	
ВЖИВАННЯ ЗООНІМІВ У НЕОФІЦІЙНИХ НАЗВАХ ШТАТІВ США: КОНОТАТИВНИЙ АСПЕКТ	319
ХІМІЧНІ НАУКИ / ХИМИЧЕСКИЕ НАУКИ	
<i>Катерина Коровка</i>	
АНАЛІЗ ТЕХНОЛОГІЙ ВИРОБНИЦТВА ІНСУЛІНУ ЛЮДИНИ	322
<i>Nargiza Sabirova, Muhayyo Haydarova, Nasriddinxuja Xudoyberdiyev</i>	
BO'SHLIQLI SILIKAT G'ISHTNING KIMYOVIY VA FIZIK MEKANIK XOSSALARI, KAMCHILIKLARI HAMDA ULARNI BARTARAF ETISH YO'LLARI	326
МЕДИЧНІ НАУКИ / МЕДИЦИНСКИЕ НАУКИ	
<i>Наталья Волкова, Анастасия Гордиевич, Гинд М'Гиль</i>	
ПРЕДВАРИТЕЛЬНЫЕ РЕЗУЛЬТАТЫ ТРАНСПЛАНТАЦИИ АЛЛОГЕННЫХ МЕЗЕНХИМАЛЬНЫХ СТЕВЛОВЫХ КЛЕТОК ПРИ РАССЕЙАННОМ СКЛЕРОЗЕ В БЕЛОРУССКОЙ ПОПУЛЯЦИИ	330
<i>Mihaela Popa, Lilia Beschier</i>	
ÎNVĂȚĂMÂNTUL LA DISTANȚĂ PRIN PRISMA SĂNĂȚĂȚII ELEVILOR	334

<i>С.Хаитбаев, Ш.Худайбергенов, Ш.Шениязов</i> СОВЕРШЕНСТВОВАНИЕ РАННЕЙ ДИАГНОСТИКИ И ВЫБОР ТАКТИЧЕСКИХ ПОДХОДОВ ПРИ ЭХИНОКОККОЗЕ ПЕЧЕНИ И ВНЕПЕЧЕНОЧНЫХ ЛОКАЛИЗАЦИЙ	347
<i>Сардор Хаитбаев</i> О РЕТРОСПЕКТИВНОМ АНАЛИЗЕ ВИДЕОЭНДОСКОПИЧЕСКОГО ВМЕШАТЕЛЬСТВА В ДИАГНОСТИКЕ И ЛЕЧЕНИИ ОРГАНОВ ГЕПАТОПАНКРЕАТОДУОДЕНАЛЬНОЙ ЗОНЫ ПОСЛЕ ЭНДОХИРУРГИЧЕСКОГО ВМЕШАТЕЛЬСТВА	343
СІЛЬСЬКЕ ГОСПОДАРСТВО / СЕЛЬСКОЕ ХОЗЯЙСТВО	
<i>Бисенбай Бекбанов, Оракбай Нагыметов, Роза Райымбердиева</i> БАҲОРГИ БЎҒДОЙНИНГ БИОМЕТРИК КЎРСАТКИЧЛАРИГА МАЪДАН ЎҒИТЛАРНИНГ ТАЪСИРИ	345
<i>Роман Вербівський, Михайло Гальченко</i> ПОШИРЕННЯ РІДКІСНИХ ВИДІВ ФАУНИ ЗАНЕСЕНИХ ДО ЧЕРВОНОЇ КНИГИ УКРАЇНИ ТА ЄВРОПЕЙСЬКОГО ЧЕРВОНОГО СПИСКУ НА ТЕРИТОРІЇ ЖИТОМИРЩИНИ	347
<i>Тетяна Токарчук</i> ЕФЕКТИВНІСТЬ ВИКОРИСТАННЯ НАНОЦИТРАТІВ ТА АЛЬФА ТОКОФЕРОЛУ (α -ТОКОФЕРОЛ) ПОРОСЯТАМ ПОМІСІ ЛАНДРАС І ВЕЛИКА БІЛА НА 35-у І 50-у ДОБУ ЖИТТЯ	349
ВЕТЕРИНАРНІ НАУКИ / ВЕТЕРИНАРНЫЕ НАУКИ	
<i>Олександр Боднар, Сергій Керничний, Тетяна Півторан, Анжела Косован, Юрій Захаров</i> ДИНАМІКА ІМУННОГО СТАТУСУ ОРГАНІЗМУ КОРІВ З РІЗНИМИ ФОРМАМИ НЕПЛІДНОСТІ	352
<i>Олександр Степанов</i> ЛІКУВАННЯ ПАПІЛОМАТОЗУ ВЕЛИКОЇ РОГАТОЇ ХУДОБИ	355
ТЕХНІЧНІ НАУКИ. ТРАНСПОРТ / ТЕХНИЧЕСКИЕ НАУКИ. ТРАНСПОРТ	
<i>Шахзод Азимов</i> ПОТЕРИ В АВТОТРАНСФОРМАТОРЕ	359
<i>Віктор Дуганець, Вадим Ангельський, Віталій Пукас</i> УДОСКОНАЛЕННЯ ПРИСКОРЮВАЛЬНОГО НАСОСА КАРБЮРАТОРА	361
<i>Сабохат Пулатова, Наргиза Гайбуллаева</i> ИССЛЕДОВАНИЕ ГИГИЕНИЧЕСКИХ СВОЙСТВ ПАКЕТА МАТЕРИАЛОВ ТЕПЛОЗАЩИТНОЙ СПЕЦОДЕЖДЫ	366
АРХІТЕКТУРА І БУДІВНИЦТВО / АРХИТЕКТУРА И СТРОИТЕЛЬСТВО	
<i>Нурдаулет Бакытулы</i> PROSPECTS OF USING SOLAR COLLECTORS FOR HEATING RESIDENTAL BUILDINGS IN KAZAKHSTAN	369
<i>Шамсиддин Мирзаев, Мадина Бабаева, Муроджон Джурсаев</i> ЎРТА ОСИЁ МИЛЛИЙ ТУРАР-ЖОЙЛАРИ АРХИТЕКТУРАСИ	372
<i>Шамсиддин Мирзаев, Мадина Бабаева</i> ОБЕСПЕЧЕНИЕ ЭНЕРГОЭФЕКТИВНОСТИ ЗДАНИЙ	376
<i>Шамсиддин Мирзаев, Махсуда Сулайманова, Мадина Бабаева</i> ХУДОЖЕСТВЕННЫЕ ФУНКЦИИ ЕСТЕСТВЕННОГО ОСВЕЩЕНИЯ И ИНСОЛЯЦИИ	379
<i>Шамсиддин Мирзаев, Махсуда Сулайманова</i> РОЛЬ ВНЕШНЕЙ ОБОЛОЧКИ ДЛЯ ПОВЫШЕНИЯ УРОВНЯ КОМФОРТА ЗДАНИЙ	384

<i>Шамсиддин Мирзаев, Мавжуда Фазилова</i> АРХИТЕКТУРА ТОРГОВИХ СООРУЖЕНІЙ БУХАРЫ XVI – XIX ВВ.	388
<i>Алла Петриковська, Стефанія Малимон</i> ОРГАНІЗАЦІЯ ОСВІТЛЕННЯ ТА ДИЗАЙНЕРСЬКА СКЛАДОВА	392
<i>Махеуда Сулайманова, Мадина Бабаева</i> БУХОРО МИНОРАЛАРИ КОМПОЗИЦИОН ЕЧИМЛАРИ	396
<i>Журабек Тошев, Хамза Бобомуродов</i> АРХИТЕКТУРАДА ТАБИИЙ ВА СУНЪИЙ МУҲИТЛАРНИНГ УЙҒУНЛАШУВИ	400
<i>Фарход Усмонов, Гулрух Усмонова</i> ИСПОЛЬЗОВАНИЕ СТРОИТЕЛЬНЫХ КРЫШ В КАЧЕСТВЕ РЕШЕНИЯ ЭКОЛОГИЧЕСКИХ ПРОБЛЕМ	403
<i>Эркин Усмонов, Мавжуда Фазилова</i> ОБ ИСТОРИЧЕСКИХ БАНЯХ ДРЕВНЕЙ БУХАРЫ	406
<i>Мавжуда Фазилова, Муроджон Джураев</i> ПРИРОДНО-КЛИМАТИЧЕСКИЕ ФАКТОРЫ И ОБЪЕМНАЯ КОМПОЗИЦИЯ ЗДАНИЯ	412
<i>Петро Яновський, Віктор Кульбашевський, Олександр Поліщук, Володимир Олійник</i> СИСТЕМИ ОПАЛЕННЯ ЖИТЛОВИХ ТА ГОСПОДАРСЬКИХ ПРИМІЩЕНЬ	415
<i>Петро Яновський, Віктор Кульбашевський, Володимир Яременко, Андрій Малиш, Богдан Кицун</i> ГІДРОІЗОЛЯЦІЯ ФУНДАМЕНТУ БУДІВЕЛЬ ЗА ДОПОМОГОЮ ПРОФІЛЬОВАНОЇ ГЕОМЕМБРАНИ	418
<i>Петро Яновський, Володимир Яременко, Віктор Кульбашевський, Олена Скоцирська</i> ГОРИЗОНТАЛЬНА СИСТЕМА ОПАЛЕННЯ З ПОГОДНИМ РЕГУЛЯТОРОМ	421
ВІДОМОСТІ ПРО АВТОРІВ / СВЕДЕНИЯ ОБ АВТОРАХ	427

Матеріали Міжнародної науково-практичної інтернет-конференції «Тенденції та перспективи розвитку науки і освіти в умовах глобалізації»: Зб. наук. праць. Переяслав, 2021. Вип. 76. 445 с.

Відповідальність за грамотність, автентичність цитат, достовірність фактів і посилань несуть автори публікацій. Передрук і відтворення опублікованих у збірнику матеріалів будь-яким способом дозволяється тільки при посиланні на «Тенденції та перспективи розвитку науки і освіти в умовах глобалізації».

Матеріали науково-практичної інтернет-конференції розміщені на сайті:
<http://confscientific.webnode.com.ua>

Укладачі: С.М.Кикоть, І.В.Гайдаєнко
Верстка та дизайн: І.В.Гайдаєнко

Адреса оргкомітету та редколегії:
08401, вул. Сухомлинського, 30 (к. 100),
м. Переяслав, Київська обл., Україна,
тел. +380930569496,
сайт: confscientific.webnode.com.ua

Материалы Международной научно-практической интернет-конференции «Тенденции и перспективы развития науки и образования в условиях глобализации»: Сб. науч. трудов. Переяслав, 2021. Вып. 76. 445 с.

Ответственность за грамотность, аутентичность цитат, правильность фактов и ссылок, достоверность материалов несут авторы публикаций. Перепечатка и воспроизведение опубликованных в сборнике материалов любым способом разрешается только при ссылке на «Тенденции и перспективы развития науки и образования в условиях глобализации».

Материалы научно-практической интернет-конференции размещены на сайте: <http://confscientific.webnode.com.ua>

Составители: С.Н.Кикоть, И.В.Гайдаенко
Верстка и дизайн: И.В.Гайдаенко

Адрес оргкомитета и редколлегии:
08401, ул. Сухомлинского, 30 (к. 100),
г. Переяслав, Киевская обл., Украина
тел. +380930569496,
сайт: confscientific.webnode.com.ua

