

**МІЖНАРОДНА НАУКОВО-ПРАКТИЧНА КОНФЕРЕНЦІЯ
INTERNATIONAL SCIENTIFIC-PRACTICAL CONFERENCE**

**ПЕРСПЕКТИВИ РОЗВИТКУ НАУКИ, ОСВІТИ І
ТЕХНОЛОГІЙ В КОНТЕКСТІ ЄВРОІНТЕГРАЦІЇ**

**DEVELOPMENT PROSPECTS OF SCIENCE, EDUCATION AND
TECHNOLOGY IN THE CONTEXT OF EUROPEAN INTEGRATION**

**Збірник тез доповідей
Book of abstracts**



**12 жовтня 2022 р.
October 12, 2022**

**м. Кропивницький, Україна
Kropyvnytskyi, Ukraine**





**МІЖНАРОДНА НАУКОВО-ПРАКТИЧНА
КОНФЕРЕНЦІЯ
INTERNATIONAL SCIENTIFIC-PRACTICAL
CONFERENCE**

**ПЕРСПЕКТИВИ РОЗВИТКУ НАУКИ, ОСВІТИ І
ТЕХНОЛОГІЙ В КОНТЕКСТІ ЄВРОІНТЕГРАЦІЇ**

**DEVELOPMENT PROSPECTS OF SCIENCE,
EDUCATION AND TECHNOLOGY IN THE
CONTEXT OF EUROPEAN INTEGRATION**

**Збірник тез доповідей
Book of abstracts**

**12 жовтня 2022 р.
October 12, 2022**

**м. Кропивницький, Україна
Kropyvnytskyi, Ukraine**



**УДК 33
ББК 65**

Перспективи розвитку науки, освіти і технологій в контексті євроінтеграції:
збірник тез доповідей міжнародної науково-практичної конференції (Кропивницький,
12 жовтня 2022 р.). Кропивницький: ЦФЕНД, 2022. 77 с.

У збірнику тез доповідей представлено матеріали учасників Міжнародної науково-практичної конференції «Перспективи розвитку науки, освіти і технологій в контексті євроінтеграції» з:

Вінницький державний педагогічний університет імені Михайла Коцюбинського
Вінницький національний аграрний університет
Волинський національний університет імені Лесі Українки
ДВНЗ «Ужгородський національний університет»
Державний торговельно-економічний університет
Дніпропетровський державний університет внутрішніх справ
Донецький національний університет імені Василя Стуса
Дрогобицький державний педагогічний університет імені Івана Франка
Івано-Франківський національний медичний університет
Івано-Франківський національний технічний університет нафти і газу
КЗВО «Луцький педагогічний коледж» ВОР
Київський національний університет імені Тараса Шевченка
Київський національний університет технологій та дизайну
Комунальний заклад вищої освіти «Дніпровська академія неперервної освіти» Дніпропетровської обласної ради
Львівський національний університет імені Івана Франка
Мелітопольський державний педагогічний університет ім. Богдана Хмельницького
Національна академія Служби безпеки України
Національний педагогічний університет імені М. П. Драгоманова
Національний технічний університет «Дніпровська політехніка»
Національний університет «Одеська юридична академія»
Національний університет біоресурсів і природокористування України
Національний університет водного господарства та природокористування
Одеський технічний фаховий коледж
ПВНЗ «Академія рекреаційних технологій і права»
Південноукраїнський національний педагогічний університет імені К. Д. Ушинського
Полтавський національний педагогічний університет імені В. Г. Короленка
Сумський національний аграрний університет
Український державний університет науки і технологій
Хмельницький національний університет
Центр позашкільної освіти Новобілоуської сільської ради Чернігівського району Чернігівської області
Чернівецький національний університет імені Юрія Федьковича

У збірнику тез доповідей висвітлюються результати наукових досліджень з актуальних питань науки, освіти і технологій.

Тематика конференції охоплює актуальні проблеми: педагогічних наук; філологічних наук; архітектури та мистецтвознавства; економічних наук; юридичних наук; медичних наук; біологічних наук; сільськогосподарських наук; технічних наук; історичних наук; філософських наук; фізико-математичних наук; культурології; національної безпеки; соціологічних наук; політичних наук; фізичного виховання та спорту; державного управління; соціальних комунікацій.

Видання розраховане на науковців, викладачів, працівників органів державного управління, студентів вищих навчальних закладів, аспірантів, докторантів, працівників державного сектору економіки та суб'єктів підприємницької діяльності.



**ЦЕНТР
ФІНАНСОВО-
ЕКОНОМІЧНИХ
НАУКОВИХ
ДОСЛІДЖЕНЬ**

© Автори тез, 2022

© Центр фінансово-економічних наукових досліджень, 2022

Офіційний сайт: <http://www.economics.in.ua>

**ЗМІСТ
CONTENTS**

СЕКЦІЯ 1. ПЕДАГОГІЧНІ НАУКИ SECTION 1. PEDAGOGICAL SCIENCES	8
<i>Орловська О. В.</i> FORMATION OF GRAMMAR SKILLS OF FUTURE ENGLISH TEACHERS IN THE PROCESS OF STUDYING PRACTICAL ENGLISH GRAMMAR.....	8
<i>Степаненко О. К.</i> СОЦІАЛЬНО-КУЛЬТУРНІ ЧИННИКИ ТРАНСФОРМАЦІЇ ШКІЛЬНОГО КУРСУ «ЗАРУБІЖНА ЛІТЕРАТУРА» У СУЧАСНИХ УКРАЇНСЬКИХ РЕАЛІЯХ	9
<i>Рогрїбнук М. Ю.</i> PREPARATION OF MASTERS OF GEOGRAPHY FOR PLANNING REGIONAL RECREATION SYSTEMS USING GEOINFORMATION MAPPING TOOLS	11
<i>Ярмолюк О. В.</i> СЛУХАННЯ МУЗИКИ ДЛЯ ДІТЕЙ ДОШКІЛЬНОГО ВІКУ ЯК ОДНА ІЗ СКЛАДОВИХ ЕСТЕТИЧНОГО ВИХОВАННЯ.....	12
СЕКЦІЯ 2. ФІЛОЛОГІЧНІ НАУКИ SECTION 2. PHILOLOGICAL SCIENCES	14
<i>Галян О. В.</i> ПРЕФІКСИ ЗАПЕРЕЧНО-ПРИВАТИВНОГО ЗНАЧЕННЯ У ФІЗИЧНИХ ТА ТЕХНІЧНИХ ТЕРМІНАХ (НА МАТЕРІАЛІ ФРАНЦУЗЬКОЇ МОВИ).....	14
<i>Дмитрасевич Н. І.</i> ЕМОЦІЙНІСТЬ ХУДОЖНІХ ОНІМІВ ТА СПОСОБИ ЇЇ АКТУАЛІЗАЦІЇ	15
<i>Єлісєєв І. А.</i> CREATING INTERACTIVE ATMOSPHERE IN THE ENGLISH CLASSROOM WHEN DEVELOPING CRITICAL THINKING.....	16
СЕКЦІЯ 3. ЕКОНОМІЧНІ НАУКИ SECTION 3. ECONOMIC SCIENCES	18
<i>Волошин В. С., Гуляєва Я. В.</i> ПОРІВНЯЛЬНА ХАРАКТЕРИСТИКА ІНТЕРНЕТ-МАГАЗИНІВ ХАРЧОВИХ ПРОДУКТІВ	18
<i>Дядій В. О.</i> СУЧАСНІ ЗАВДАННЯ ТА ПРОБЛЕМИ ІННОВАЦІЙНОГО МЕНЕДЖМЕНТУ	19
СЕКЦІЯ 4. АРХІТЕКТУРА ТА МИСТЕЦТВОЗНАВСТВО SECTION 4. ARCHITECTURE AND ART HISTORY	21
<i>Десятник Г. О., Лимар Л. Д.</i> ЛЕСЬ КУРБАС В ПОШУКАХ СИНТЕЗУ ТЕАТРУ ТА КІНОМИСТЕЦТВА	21

СЕКЦІЯ 5. ЮРИДИЧНІ НАУКИ SECTION 5. LEGAL SCIENCES	23
<i>Вербицька К. В.</i> ОРГАНІЗАЦІЙНІ АСПЕКТИ ЗАБЕЗПЕЧЕННЯ ПРОЖИВАННЯ ВНУТРІШНЬО ПЕРЕМІЩЕНИХ ОСІБ	23
<i>Волкова Д. Є.</i> ДО ПИТАННЯ СТРУКТУРИ КОНСТИТУЦІЙНОГО СТАТУСУ РЕЛІГІЙНИХ ОРГАНІЗАЦІЙ В УКРАЇНІ	24
<i>Загородній І. В., Захарченко О. В.</i> ПРОБЛЕМИ ПРАВОВОГО РЕГУЛЮВАННЯ ЦИВІЛЬНО-ПРАВОВИХ ВІДНОСИН ПІДЧАС COVID-19	26
<i>Кравець Д. Ю., Захарченко О. В.</i> АДМІНІСТРАТИВНА ДІЯЛЬНІСТЬ ПОЛІЦІЇ ЩОДО ПРОТИДІЇ НЕЛЕГАЛЬНІЙ ІМІГРАЦІЇ.....	28
<i>Карпенко Р. В.</i> АНАЛІЗ ПРАВОВОГО РЕГУЛЮВАННЯ ПОРЯДКУ ЗМІНИ ЦІЛЬОВОГО ПРИЗНАЧЕННЯ ЗЕМЕЛЬНОЇ ДІЛЯНКИ.....	30
<i>Хлистік М. А.</i> ПРАВОВЕ РЕГУЛЮВАННЯ ПРОЦЕДУРИ МЕДІАЦІЇ В УКРАЇНІ.....	31
СЕКЦІЯ 6. МЕДИЧНІ НАУКИ SECTION 6. MEDICAL SCIENCES	33
<i>Гаморак М. І., Гаморак Г. П.</i> РОЛЬ НАУКОВО-ДОСЛІДНИЦЬКОЇ РОБОТИ СТУДЕНТІВ-МЕДИКІВ У ПІДГОТОВЦІ МАЙБУТНІХ МЕДИЧНИХ СПЕЦІАЛІСТІВ	33
СЕКЦІЯ 7. БІОЛОГІЧНІ НАУКИ SECTION 7. BIOLOGICAL SCIENCES	35
<i>Стахів В. І., Волошин С. В., Стахів Л. Г.</i> ПЕРЕДАЧА ПАРАЗИТАРНИХ ІНВАЗІЙ СЛИМАКАМИ РОДУ ARION	35
СЕКЦІЯ 8. СОЦІАЛЬНІ КОМУНІКАЦІЇ SECTION 8. SOCIAL COMMUNICATION	37
<i>Біловус Г. Г.</i> ОСОБЛИВОСТІ ГЕНДЕРНИХ ДОСЛІДЖЕНЬ УКРАЇНСЬКОГО БІБЛІОТЕКОЗНАВСТВА ХХІ СТОЛІТТЯ (за матеріалами фахової періодики)	37
СЕКЦІЯ 9. СОЦІОЛОГІЧНІ НАУКИ SECTION 9. SOCIOLOGICAL SCIENCES	39
<i>Кацьора О. В.</i> СОЦІАЛЬНЕ ПІДПРИЄМНИЦТВО В УКРАЇНІ.....	39

СЕКЦІЯ 10. ПОЛІТИЧНІ НАУКИ SECTION 10. POLITICAL SCIENCE	41
<i>Гольцов А. Г.</i> ГЕОПОЛІТИЧНИЙ ВИМІР ТЕОРІЇ ЄВРАЗІЙСТВА	41
СЕКЦІЯ 11. СІЛЬСЬКОГОСПОДАРСЬКІ НАУКИ SECTION 11. AGRICULTURAL SCIENCES	43
<i>Забарна Т. А.</i> ФОРМУВАННЯ ГУСТОТИ СОЇ ЗАЛЕЖНО ВІД ЗАСТОСУВАННЯ ПОЗАКОРЕНЕВИХ ПІДЖИВЛЕНЬ	43
<i>Пікула О. А.</i> ЕФЕКТИВНІСТЬ ВИРОБНИЦТВА ЯЛОВИЧНИНИ В УМОВАХ РІЗНИХ ФАЗ ТЕХНОЛОГІЧНИХ ПЕРІОДІВ ТА ЇХ АЛЬТЕРНАТИВНІ ДЖЕРЕЛА ЕНЕРГІЇ	44
<i>Карпенко Р. В.</i> РЕГУЛЮВАННЯ ОРЕНДНИХ ВІДНОСИН ПРИ ВИКОРИСТАННІ СІЛЬСЬКОГОСПОДАРСЬКИХ ЗЕМЕЛЬ: СОЦІАЛЬНО-ПРАВОВА ОСНОВА	46
<i>Попсуй В. В., Корж О. В.</i> ФІЗИКО-ХІМІЧНІ ТА ОРГАНОЛЕПТИЧНІ ВЛАСТИВОСТІ М'ЯСА ВІДГОДІВЕЛЬНОГО МОЛОДНЯКУ ВИКОРИСТАННЯ СВИНЕЙ В ЗАЛЕЖНОСТІ ВІД ВАРІАНТУ МІЖГЕНЕТИЧНИХ ПОЄДНАНЬ	47
<i>Морозова Л. П.</i> ПЕРСПЕКТИВИ ВИКОРИСТАННЯ ЕКСТРУДОВАНИХ КОРМІВ У ГОДІВЛІ СІЛЬСЬКОГОСПОДАРСЬКИХ ТВАРИН.....	49
<i>Хвостик В. П.</i> СЕЛЕКЦІЙНІ ПІДХОДИ ДО ВИВЕДЕННЯ ДИМОРФНИХ ГУСЕЙ УКРАЇНСЬКОГО ГЕНЕЗИСУ	50
СЕКЦІЯ 12. ТЕХНІЧНІ НАУКИ SECTION 12. TECHNICAL SCIENCES	52
<i>Заболотний К. С., Панченко О. В., Жупієв О. Л.</i> ОБҐРУНТУВАННЯ МЕТОДУ ПРОЄКТУВАННЯ ПРИСТРОЇВ ТУНЕЛЬНОГО УКЛАДАЧА.....	52
<i>Ільків Є. Ю., Галярник М. В.</i> СИСТЕМАТИЗАЦІЯ АНОМАЛІЙ ФІЗИЧНИХ ПОЛІВ НАВКОЛО МЕЖОВИХ ЗНАКІВ.....	55
<i>Крувенко Г. М.</i> ENVIRONMENTAL RISK DURING OPERATION OF NON-ISOTHERMAL OIL PIPELINES.....	56
<i>Мокроусова О. Р., Бартош А. О.</i> МЕМБРАННІ ТЕХНОЛОГІЇ ДЛЯ ДИЗАЙН-КОНСТРУКЦІЙ.....	57

<i>Моня А. Г.</i> APPLICATION OF DIFFERENTIAL CALCULUS AND INTEGRAL TRANSFORMATIONS TO THE DETERMINATION OF TEMPERATURE AND PRESSURE ON THE WORKING SURFACE OF A DISC BRAKE	58
СЕКЦІЯ 13. ІСТОРИЧНІ НАУКИ SECTION 13. HISTORICAL SCIENCES	60
<i>Романів М. Г.</i> ТРАДИЦІЙНА ДУХОВНА КУЛЬТУРА ЯК ЧИННИК РОЗВИТКУ РЕГІОНАЛЬНОГО ТУРИЗМУ (НА ПРИКЛАДІ НОВОРІЧНОГО ОБРЯДУ «МАЛАНКА»).....	60
СЕКЦІЯ 14. ФІЛОСОФСЬКІ НАУКИ SECTION 14. PHILOSOPHICAL SCIENCES	62
<i>Мартиненко О. П.</i> ІДЕАЛІСТИЧНІ МОТИВИ ЛОГІКО-ФІЛОСОФСЬКОГО ТРАКТАТУ ЛЮДВІГА ВІТЕНШТАЙНА.....	62
<i>Сташкевич О. О.</i> ГЕНЕАЛОГІЯ ІНТЕЛЕКТУАЛЬНОЇ ЦИВІЛІЗАЦІЇ	63
СЕКЦІЯ 15. ФІЗИКО-МАТЕМАТИЧНІ НАУКИ SECTION 15. PHYSICAL AND MATHEMATICAL SCIENCES	65
<i>Рибак Н. І., Усов В. В., Ткачук О. М.</i> ОЦІНКА ФІЗИКО-МЕХАНІЧНИХ ВЛАСТИВОСТЕЙ ПОЛІ – ТА МОНОКРИСТАЛІВ ГЕКСАГОНАЛЬНОЇ СИМЕТРІЇ ЗА ТЕКСТУРНІМИ ПАРАМЕТРАМИ КЕРНСА.....	65
СЕКЦІЯ 16. КУЛЬТУРОЛОГІЯ SECTION 16. CULTUROLOGY	67
<i>Корницька Л. А.</i> СИМВОЛІКА УКРАЇНСЬКОЇ ДЕРЖАВНОСТІ.....	67
СЕКЦІЯ 17. НАЦІОНАЛЬНА БЕЗПЕКА SECTION 17. NATIONAL SECURITY	69
<i>Добришин Ю. Є.</i> ОПИС ПРОЦЕСУ ВИЯВЛЕННЯ ПОШКОДЖЕНЬ ПРОГРАМНОГО ЗАБЕЗПЕЧЕННЯ ПІСЛЯ ВПЛИВУ КІБЕРАТАК	69
СЕКЦІЯ 18. ФІЗИЧНЕ ВИХОВАННЯ ТА СПОРТ SECTION 18. PHYSICAL EDUCATION AND SPORTS	70
<i>Антіпова Ж. І., Гоголева О. М.</i> ФІТНЕС В СИСТЕМІ ФІЗИЧНОГО ВИХОВАННЯ ЗДОБУВАЧІВ ЗАКЛАДІВ ВИЩОЇ ОСВІТИ.....	70

<i>Паришкура Ю. В., Коровасва Б. М.</i> ЗАСОБИ ФІЗИЧНОЇ РЕКРЕАЦІЇ ДЛЯ ПОСТРАЖДАЛИХ ВІД ВІЙНИ.....	71
СЕКЦІЯ 19. ДЕРЖАВНЕ УПРАВЛІННЯ SECTION 19. GOVERNMENT MANAGEMENT	73
<i>Бануляк В. В.</i> СИСТЕМА ПУБЛІЧНОГО УПРАВЛІННЯ У СФЕРІ ОСВІТИ В УКРАЇНІ	73
<i>Сторч А. В.</i> СТАНОВЛЕННЯ СИСТЕМИ ПУБЛІЧНОГО УПРАВЛІННЯ НАВЧАЛЬНИМИ ЗАКЛАДАМИ В УКРАЇНІ	74
<i>Яковенко В. В.</i> МЕХАНІЗМ РЕАЛІЗАЦІЇ ДЕРЖАВНОЇ ПОЛІТИКИ У СФЕРІ КУЛЬТУРНОГО РОЗВИТКУ: ТЕОРЕТИЧНЕ РОЗУМІННЯ	76

FORMATION OF GRAMMAR SKILLS OF FUTURE ENGLISH TEACHERS IN THE PROCESS OF STUDYING PRACTICAL ENGLISH GRAMMAR

The formation of grammatical competence necessary for professional communicative activity in the future can be attributed to the most urgent tasks of foreign language teaching methods for future teachers. The study of grammar and the correct formulation of statements, as well as the recognition of grammatical forms in speech and writing is due to the formation of grammatical skills.

In national and foreign teaching methods use different terms related to the formation of grammatical skills. Consider these terms in more detail. *Usage* – mastering the norms of use. The use of language in unnatural situations (in training exercises) in order to repeat structures and patterns. In this case, students demonstrate their knowledge of the language, but not the practical ability to use it in real situations of communication. *Use* – real use. The use of language in real (natural) conditions, for the purpose of linguistic communication (interaction) with native speakers. *Drill* – training. The use of training exercises for the assimilation and consolidation of language material by repeating, changing and transforming the selected models that are being worked on. *Meaningfull drill* – training exercises that have meaningful significance for learning. Such exercises involve frequent repetition of the models and structures being worked out, but not at the subconscious level, but taking into account the semantic significance, with a sufficiently high level of student motivation. For example, during the guessing game, students will use the same type of question structures, but they will do it not mechanically, but consciously choosing and partially modifying them at their own discretion to solve the language task. An important feature of such training is the possibility of choice, although limited by certain limits. *Controlled exercises* – training exercises with a clear setting, a given mechanism of execution. Exercises of this type usually involve one correct answer and are aimed at practicing language skills and bringing them to automaticity. Often, such exercises are associated with automatic practice, performing actions according to a pattern, substitution for a given choice. *Guided exercises* – training exercises of conditional communicative nature. These are exercises to which, in addition to the installation, advice and explanations are given on how to perform these exercises. In these tips, the emphasis can be placed both on grammatical rules and on the compositional skills of making statements, etc. Exercises of this type give students a certain freedom in actions, allow them to make independent decisions, their performance is not limited to one clearly planned answer [1, p. 56 – 59].

Thus, grammatical skills are consistently correct, automated, situationally and contextually conditioned use and understanding of grammatical (morphological and syntactic) language means in all kinds of language activities – expressive and receptive. In the process of training future teachers of practical English grammar, the following stages of work with grammatical material are distinguished: 1) introduction of new material; 2) training and automation of new material; 3) use of this material in different types of speech activities.

The following stages of grammar skills formation are distinguished: 1) perception of the structure (occurs in the process of its presentation; the teacher demonstrates the use of the structure for the purpose of communication); 2) imitation (the mechanism of analogy in the formation of forms begins to form); 3) substitution (the awareness of the generalized model of the language pattern is emerging); 4) transformation (the mechanism of independent recall of the structure is emerging); 5) purposeful isolated use (on the basis of reproduction, the purposeful recall and use of one automated structure is learned); 6) switching (the mechanism of choice, mastering of the structure, stability of the skill is formed) [3, p. 62].

The process of forming grammar skills in students consists of the following stages: 1) preparation of students for the perception of new material; 2) presentation of a new grammatical

phenomenon in a language sample in a relevant situation and its semantization; 3) control of students' understanding of the meaning of the grammatical phenomenon; 4) automation of new grammatical material in students' speech; 5) output into speech [2, p. 49].

The training nature of exercises for the formation of grammar skills in future English teachers involves the content, linguistic and socio-cultural value of the tasks.

Consider the types of exercises for the formation of grammar skills.

1. Exercises in imitative reproduction of grammatical phenomena. Thanks to imitative exercises, the acoustic image of a new phenomenon is laid, the ability to predict develops. Imitation can be carried out by ear or on the basis of printed media. Such exercises should be conducted at a fast pace and not take much time.

2. Exercises in the modification of grammatical phenomena (responsible for the formation of flexibility of the skill, there is a mastering of the variety of forms inherent in this phenomenon). The purpose of such exercises is the distribution and transformation of grammatical material. These include the following types of exercises: a) substitution tables; b) exercises on translation from the native language into a foreign language; c) exercises on modification of grammatical forms; d) exercises on correcting semantic errors.

3. Exercises in combining grammatical phenomena in order to express thoughts in oral speech. Formed through training exercises, grammar skills are used in language skills that are developed through the method of use. The content of this method is combination exercises.

Список літератури

1. Burrows P. A Creative Approach to Teaching Grammar. Bloomsbury Publishing PLC, 2014. 104 p.

2. Grammar Fundamentals for Teaching English as a Foreign Language: A Teacher's Reference First Edition. lulu.com, 2019. 288 p.

3. Illingworth M., Hall N. Creative Approaches to Teaching Grammar: Developing your students as writers and readers (National Association for the Teaching of English (NATE)). Routledge; 1st edition, 2016. 140 p.

УДК 37.015.3:373.3/.5.016:82(100)

Степаненко О. К.

канд. філол. наук, доцент,
професор кафедри соціально-гуманітарної освіти,
Комунальний заклад вищої освіти
«Дніпровська академія неперервної освіти»
Дніпропетровської обласної ради

СОЦІАЛЬНО-КУЛЬТУРНІ ЧИННИКИ ТРАНСФОРМАЦІЇ ШКІЛЬНОГО КУРСУ «ЗАРУБІЖНА ЛІТЕРАТУРА» У СУЧАСНИХ УКРАЇНСЬКИХ РЕАЛІЯХ

У дискусії про становлення шкільного курсу зарубіжної літератури не можна обійти увагою соціальні та культурні чинники, які стимулювали його. Адже освіта загалом – це складний взаємообумовлений соціокультурний феномен: з одного боку, зміст освіти трансформується під впливом конкретних соціальних і культурних вимог суспільства до особистості, з іншого, – освіта стимулює розвиток культури і визначає характер інноваційних перетворень у суспільному житті.

Серед великої кількості базових соціальних та культурних чинників варто зупинитися на тих, які в різні часи відігравали провідну роль у трансформації нашої шкільної дисципліни.

Упровадження курсу зарубіжної літератури після здобуття Україною незалежності, у першу чергу, зумовлювалося особливостями соціально-політичної ситуації в державі, характером соціальної свідомості, пошуком нової стратегії, мотивації і вектора розвитку освіти, спрямованістю на полікультурність.

Останній культурний чинник, а саме полікультурність, знайшов яскраве відображення у програмах із зарубіжної літератури: спочатку орієнтовних – Кіри Шахової [2, с. 16], потім варіативних – Мирона Борецького [2, с. 17], авторських колективів на чолі з Юрієм Ковбасенком та Борисом Шалагіновим [2, с. 17]. І хоча перші програми більше нагадували

дещо скорочені програми з історії зарубіжної літератури для закладів вищої освіти, вони реалізували завдання полікультурності освіти і системного пізнання культури інших народів, виховання толерантних відношень між людьми різних етносів, конфесій і рас.

Сучасні умови вимагають від нас розширити поняття полікультурності, збільшити кількість аспектів. Одним з найважливіших є формування громадянської ідентичності у молодій людині, стимулювання самоудосконалення і саморозвитку на базі національної культури і національних традицій. Зарубіжна література у цій царині відкриває безмежні можливості.

Перші програми заклали в систему вивчення зарубіжної літератури ідеї демократизації, надавши вчителям і учням можливість вибирати для опрацювання ті художні тексти, які найбільше відповідали читацьким потребам і інтересам та вимогам часу.

У 2000-их роках домінуючу роль у трансформації курсу зарубіжної літератури відігравали такі чинники:

- відкритість наукового середовища,
- доступність результатів новітніх наукових досліджень,
- новації та готовність до інноваційного мислення,
- нові концепції щодо транслювання людського досвіду тощо [11, с. 178].

У цей час новітні літературознавчі теорії читача і читацької діяльності, комунікативних стратегій, психології сприйняття творів мистецтва слова та багато інших стали доступними для вітчизняних науковців.

Їхній розвиток в національній науці позначився на оновленні методологічних засад навчання зарубіжної літератури.

Наукові концепції Олени Ісаєвої [3], Олександра Ратушняка [9], Ірини Небеленчук [7] відкрили новий етап у розвитку курсу зарубіжної літератури, змістивши акцент на формування читача і розвиток читацької культури.

Отже, сьогодні, у часи повномасштабної російсько-української війни, предмет «Зарубіжна література» має бути трансформований під впливом нових реалій. Треба позбутися десятками років насаджуваних штампів про абсолютну виключність і довершеність творів російської літератури ціною нехтування і певного приниження літературних творів світового мистецтва і особливо близьких нам творів європейської літератури, які часто несуть моральний та естетичний заряд вищий, ніж у творах літератури російської. Є усвідомлення того, що цей крок буде складним, але є глибоке переконання у його необхідності. Попереду чимало роботи з новим вибором письменників і творів, їхньої інтерпретації, перекиданням мостів до загальносвітового і загальноєвропейського дискурсу.

Список літератури

1. Асаєва В. В. Філософія сучасної полікультурної, мультилінгвальної освіти. URL: <http://www.info-library.com.ua/books-text11612.html> (дата звернення: 05.10.2022).

2. Відверто про шкільні програми із зарубіжної літератури: що було, що є і що буде далі? Зарубіжна література в школах України. 2016. № 1. С. 15 – 29. URL: https://www.1000журавлів.укр/wp-content/uploads/2018/08/Про-шкільні-програми_ЗЛ_2016_1.pdf (дата звернення: 05.10.2022).

3. Ісаєва О. О. Теорія і технологія розвитку читацької діяльності старшокласників у процесі вивчення зарубіжної літератури: монографія. Київ: Вид-во НПУ ім. М. П. Драгоманова, 2003. 380 с.

4. Ковалинська І. В. Поняття «полікультурність» та «мультикультурність» у науковому дискурсі. *Освітологічний дискурс*. 2016. № 1 (13). С. 65 – 74.

5. Котенко О. В. Розвиток полікультурної компетентності вчителів світової літератури в системі післядипломної освіти: автореф. дис. на здобуття наук. ступеня канд. пед. наук: спец. 13.00.04 Теорія і методика професійної освіти. ДВНЗ «Ун-т менеджменту освіти» НАПН України. Київ, 2011. 20 с.

6. Мичковська Р. В., Бец Ю. І. Поняття «полікультура» та «полікультурне виховання» у сучасних наукових дослідженнях. *Проблеми сучасної педагогічної освіти. Педагогіка і психологія*. 2013. Вип. 39 (3). С. 255 – 258.

7. Небеленчук І. О. Діалогові технології навчання зарубіжної літератури учнів 5 – 7 класів: автореф. дис. ... канд. пед. наук: 13.00.02. Київ, 2011. 40 с.

8. Омелянчук І. І. Сутність поняття «полікультурність» як основоположного компоненту в структурі міжкультурної комунікації. *Вісник психології і соціальної педагогіки*: збірник наук. праць. Вип. 7. URL: <https://www.psych.kiev.ua/> (дата звернення: 05.10.2022).

9. Ратушняк О. М. Формування інтерпретаційної компетентності старшокласників у процесі вивчення зарубіжної літератури: автореф. дис. ... канд. пед. наук: 13.00.02. Київ, 2008. 40 с.

10. Рудь М. Формування громадянських якостей старшокласників у навчально-виховному процесі загальноосвітньої школи в умовах полікультурного регіону: дис. канд. пед. наук: спец. 13.00.05 Соціальна педагогіка. Львів, 2002. С. 8.

11. Удовиченко Л. М. Теорія і технологія вивчення художніх образів-персонажів у курсі зарубіжної літератури старшої школи: монографія. Київ: Інтерсервіс, 2020. 352 с.

UDC 378:005.6

Pogribnyak M. Yu.

graduate student of the department of geography,
methods of its teaching and tourism

Poltava V. G. Korolenko National Pedagogical University

PREPARATION OF MASTERS OF GEOGRAPHY FOR PLANNING REGIONAL RECREATION SYSTEMS USING GEOINFORMATION MAPPING TOOLS

High-quality training of specialists in territory planning, in particular management of regional tourism development, is currently impossible without the use of automated information systems for targeted purposes based on electronic cartography. The need to provide state authorities and local self-government with specialists who will be prepared to manage the tourism sphere using modern means of geo-information mapping is becoming especially urgent.

The ideas of sustainable development, the balance of economic, social and ecological components of regional development are gradually spreading in scientific circles, but so far they have not become sufficiently widespread in the practice of training specialists in spatial planning. Further improvement of the theory and methods of development of complex or sectoral programs of territorial development, urban planning, general plans of cities and districts depends on the degree of involvement of trained specialists in the use of principles of spatial planning based on modern geo-information systems and technologies.

Based on the fact that the main methodical methods of spatial planning are complex and sectoral zoning, functional zoning of the territory and typological determination of districts and zones that stand out, these issues are in the field of professional training of masters of geography for planning territories, in particular recreational territorial systems.

The use of geoinformation systems and technologies allows us to quickly solve these tasks and develop scientifically based ones recommendations on the use of recreational resources, placement of tourist infrastructure at different territorial levels.

Geoinformation systems represent a software-controlled complex of cartographic registration of tourism and recreation objects, which allows interactive assessment and modeling of the dynamics of recreational use of the territory and the transformation of natural landscapes for recreational purposes. The main task of preparing masters of geography for this type of professional activity is the ability to monitor and inventory recreational activities in relation to the ecological assessment of its consequences; skills in the development of universal geoinformation models and typical requests for the development of tourism and recreation facilities.

The modern method of recreational mapping is a set of mechanical and intellectual actions regarding the use of spatial thematic materials in the information environment for registration and mapping of tourism and recreation objects.

Software mapping involves the implementation of organizing processes based on a common database and a single information environment to create an infinite set of cartographic representations, in which only the elements of content and methods of cartographic representation of objects change, and the integrity and topological connectivity of data arrays is preserved

regardless of their combination . Such controlled mapping optimizes the solution of traditional tasks related to the choice of a mathematical basis and the layout of maps, allows for prompt change of projections, free scaling, provides new imaging tools and algorithms for automatic generalization. At the same time, the compilation and design of cards, preparation for publication are carried out at one workplace, and there is the possibility of interactive editing of the card at all stages of compilation and preparation for publication. In addition, the means of visualization of geoinformation systems ensure the prompt creation and design of intermediate documents of the production or research process (schemes, diagrams, graphics) in a convenient form.

Geoinformation systems are open for addition of any data, methodically simple and manageable, which provides for the possibility of creating maps and geoinformation requests of different types and subjects. The implementation of geoinformation systems allows to reliably assess the qualitative and quantitative changes in the natural environment as a result of recreational activities, to identify and study the structure of their dynamics, and to formulate recommendations for the optimization of tourism and recreation. The use of geo-information systems allows you to quickly solve the following tasks: maintaining and updating a database for the purpose of inventorying recreational activities; recreational mapping; visualization of information based on remote sensing data for the evaluation of recreational areas; interactive work with the help of geoinformation queries on recreational topics.

The use of ArcGIS software is the most optimal in the process of educational activities of higher education institutions. Given the fact that most users and representatives of management bodies are not professionals in the field of using geoinformation technologies, the work of ArcGIS may seem difficult, so you should use a special application ArcGis – ArcReader. This is an easy-to-use program that allows you to view, analyze and print cartographic works created using ArcGIS desktop packages and converted to a special format – PMF (print published map files). ArcReader is devoid of most ArcGIS tools, but has a set of functions that are sufficient for users and the necessary work with them.

Thus, the use of geoinformation mapping in the professional activities of future geography masters will contribute to the development of a competitive tourism and recreation industry. It should ensure satisfaction of consumer demand for tourist and recreational services and accelerated development of the region due to the growth of budget revenues, increase in the number of jobs, preservation and rational use of cultural and historical heritage and natural and climatic conditions.

УДК: 372

Ярмолюк О. В.
викладач кафедри
диригентсько-хорових дисциплін
та постановки голосу,
КЗВО «Луцький педагогічний коледж» ВОР

СЛУХАННЯ МУЗИКИ ДЛЯ ДІТЕЙ ДОШКІЛЬНОГО ВІКУ ЯК ОДНА ІЗ СКЛАДОВИХ ЕСТЕТИЧНОГО ВИХОВАННЯ

Педагогічна наука визначає *естетичне виховання* як цілеспрямований систематичний вплив на особистість з метою її естетичного розвитку, тобто формування естетичних сприйнятів, суджень, смаків, почуттів, естетичної свідомості, розвиток естетичних інтересів та потреб, здібностей до творчої участі в перетворенні життя за законами краси.

З усіх ланок освіти чи не найважливішою є дошкільна, адже дошкільний вік – це базовий етап фізичного, психічного та соціального становлення особистості. Важливим завданням на цьому етапі є формування та розвиток слухового сприймання у дітей.

Слухання музики – одна з найкращих форм роботи для музичного розвитку дітей. Необхідно навчити дошкільнят активно сприймати музику і уважно вслуховуватися в різноманітні її особливості. Важливо те, що слухання музики дозволяє познайомити дітей із значно складнішими музичними творами в порівнянні з тими, які вони самі виконують. Діти отримують можливість почути вокальні, інструментальні, оркестрові твори в якісному

виконанні, долучитися до музики різних жанрів, форм, стилів, епох у виконанні відомих виконавців і композиторів. У наш час слухання музики, завдяки широко розвиненій концертній діяльності, розвитку технічних засобів, здатних відтворювати музику (телебачення, Інтернет, кіно), стає доступною формою спілкування з мистецтвом широких верств населення. Потік музичної інформації практично безмежний. Тим важливішою є проблема організації цілеспрямованого слухання музики, що допомагає формувати вибірковість споживання музичних вражень у відповідності з рівнем сформованого художнього смаку.

Сприйняття музики й уміння аналізувати її виражальні засоби активізують чимало прийомів і методів. Серед них важливу роль відіграють прийоми зіставлення творів: виявлення контрастів, визначення схожості і відмінностей. Тому можна запропонувати слухати дітям по два або три твори. Один з творів є основним, і на ньому понад усе наголошується увага при аналізі, а інші служать для порівняння. Можна легко перевірити, як діти розрізняють різні окремі частини твору, як чують звучання інструментів, як помічають появу характерних ритмічних, мелодичних зворотів. Дається конкретне завдання в процесі слухання музики. Коли дитина почує в музиці відповідь, зрозуміє, як відповісти на поставлені перед нею запитання, вона повинна підняти руку (або картку). За допомогою такого простого завдання можна точніше контролювати роботу дітей, спонукати їх активно вслуховуватися в музику, адже у пошуках відповіді вони повинні уважно прослідкувати всю тканину музичного твору [1, с. 42].

Варто підкреслити, що центральним моментом сприйняття музики залишається емоційний відгук на неї, переживання її змісту. Вирішення цієї проблеми пов'язане з необхідністю вдумливо добирати музичний репертуар і методи роботи з ним; використовувати на заняттях інші види музичної діяльності дітей (музичний рух, спів, гра в оркестрі); спиратися на інші види мистецтва, перш за все образотворче мистецтво і художню літературу. Такі прийоми підіймають музичне сприйняття на вищий рівень, є засобом активного аналізу музики. При підборі музичного матеріалу для слухання слід прагнути, щоб твори відповідали двом провідним принципам – художності і доступності. Тоді музика викликає у дітей інтерес і позитивні емоції. Цікавим розвивальним аспектом є можливість використання творів для слухання музики у різних формах виконання: виконання на фортепіано, виконання симфонічним та духовим оркестрами.

Саме в дошкільних навчальних закладах важливо підготувати дітей до слухання музики, навчити аналізувати музичний твір. Не кожному музичному керівнику вдається повною мірою та цікавій, доступній формі визначити та розкрити всі засоби музичної виразності з урахуванням вікових особливостей дітей. Досить часто володіння інструментом та виконавські можливості керівника музичного мають недостатньо високий професійний рівень, що, в свою чергу, заважає високохудожньому відтворенню того чи іншого музичного твору. На заваді якісному виконанню творів з дитячого репертуару стає відсутність в дошкільних навчальних закладах досконалих музичних інструментів, які б дали змогу передати художньо-емоційний зміст твору та розвинути художній смак у дітей [2, с. 20].

Враховуючи думки сучасних методистів-дослідників і власні спостереження, прислухаючись до побажань керівників музичних дошкільних навчальних закладів, ми прийшли до такого висновку. На сучасному етапі необхідно використовувати нові носії інформації і системи їх відтворення, що, в свою чергу, допоможе на якісно новому рівні проводити слухання музики.

Використання сучасних звукозаписувальних та звуковідтворювальних технічних можливостей в поєднанні з інноваційними та інтерактивними педагогічними методиками дає можливість підняти на значно вищий якісний рівень роботу зі слухання музики як складової всебічного та естетичного розвитку дітей дошкільного віку.

Список літератури

1. Горобець Т. В., Шкоба В. А. Формування та розвиток слухового сприймання у дітей дошкільного віку засобами слухання музики. *Науково-методичний вісник «Педагогічний пошук»*. 2009. №1. С. 41 – 43.

2. Методика музичного виховання в дитячому садку : навч. посіб. / за заг. ред. С. М. Шоломович. Київ, 1979. 163 с.



УДК 811.133.1

Галян О. В.

кандидат філологічних наук,
Волинський національний університет імені Лесі Українки

**ПРЕФІКСИ ЗАПЕРЕЧНО-ПРИВАТИВНОГО ЗНАЧЕННЯ
У ФІЗИЧНИХ ТА ТЕХНІЧНИХ ТЕРМІНАХ
(НА МАТЕРІАЛІ ФРАНЦУЗЬКОЇ МОВИ)**

Особливості формування та функціонування термінів займають важливе місце в сучасному мовознавстві. У зв'язку з інтенсивним розвитком науково-технічного прогресу значно збагачується словниковий склад сучасної французької мови. Префіксація як один із способів словотворення може надавати слову додаткового смислу, не змінюючи його приналежності до частини мови [1, с. 7].

Найбільшу групу становлять префікси заперечно-привативного значення. Ці форманти «ніби» анулюють або нейтралізують якість чи дію, яку виражає основа. Привативні префікси означають відсутність або вилучення того, на що вказує основа [1, с.8]. Із цієї групи морфем у фізичних та технічних текстах найчастіше використовують такі: *dé-* (*dés-*), *di-* (*dis-*), *anti-*, *in-*. У загальноживаній лексиці *dé-* (*dés-*) приєднують переважно до дієслів із суфіксом *-is* та народним *-er* першої дієвідміни. Для утворення фізичних та технічних понять від цих дієслів утворюють іменники на *-isation*: *magnétiser* 'намагнічувати' → *démagnétiser* 'розмагнічувати' → *démagnétisation* 'розмагнічування', *polariser* 'поляризувати' → *dépolariser* 'деполяризувати' → *dépolarisation* 'деполяризація', що виражають зняття дії, на яку вказує основа.

Префікс *dé-* (*dés-*) в утворенні іменників може виступати як засіб для вираження антонімічних відношень: *intégration* 'інтеграція, об'єднання' → *désintégration* 'дезінтеграція, розпад', *ordre* 'порядок, впорядкованість' → *désordre* 'безпорядок, невпорядкованість'. Префікс *dé-* в загальноживаній лексиці надає словам заперечно-привативного значення, але ця морфема може закріпити зовсім нове семантичне навантаження за словом, яке набуває ознак фізичного терміна. Наприклад: *croissance* → *décroissance* в загальноживаній лексиці відповідно означає 'вирощування, ріст' → 'зменшення, спадання', але в атомній та ядерній фізиці *décroissance* означає 'радіоактивний розпад': "*La décroissance radiative vers $4d^{10}$ est possible seulement à partir des niveaux $4d^9 4f^3 P$, 3D et 1P* " [2, с. 114] 'Радіоактивний розпад до $4d^{10}$ є можливим лише з рівнів $4d^9 4f^3 P$, 3D і 1P '.

Заперечний префікс *anti-* / гр. *anti-* в словотворенні виражає повне заперечення того, на що вказує коренева морфема. Найбільшу продуктивність у фізиці цей префікс виявляє для означення античастинок: *antibaryon* 'антибаріон', *anticorpuscule* 'античастинка', *antiélectron* 'позитрон', *antiproton* 'антипротон'. Таку високу продуктивність пояснюють наявністю значної кількості елементарних частинок, майже кожна з яких має античастинку.

Префіксу *in-* властиво вступати у словотвірні зв'язки з прикметниками, рідше з іменниками [1, с. 8]: *incohérente* 'некогерентний', *inélastique* 'нееластичний, непружний', *inhomogène* 'негомогенний, неоднорідний', *inhomogénéité* 'неоднорідність', *inactivation* 'інактивація, подавлення активності'. На відміну від *anti-*, для префікса *in-* заперечення не єдина семантична функція. Він може означати «дію, спрямовану всередину»: *incorporation* 'введення, проникнення', *injection* 'інжекція, вприскування'.

Отже, префіксація, зокрема префікси заперечно-привативного значення – це потужне джерело поповнення фізичних та технічних термінів.

Список літератури

1. Галян О. В. Формування та функціонування фізичних термінів у французькій мові: автореферат дисертації на здобуття наукового ступеня кандидата філологічних наук: спец. 10.02.05 «романські мови», 2018. 20 с.

2. André J. M. Diffusion du rayonnement X monochromatique par une structure multicouche périodique La/B4C au voisinage du seuil La 4d. Journal Physique IV France, 2006. V. 138. P. 111 – 117.

УДК 811.133.1:811.161.2'373.231

Дмитрасевич Н. І.

асистент кафедри французької філології,
Львівський національний університет імені Івана Франка

ЕМОЦІЙНІСТЬ ХУДОЖНІХ ОНІМІВ ТА СПОСОБИ ЇЇ АКТУАЛІЗАЦІЇ

Онімна лексика відіграє важливу роль в художньому тексті, тому для створення образу персонажу автори використовують особові імена, поєднуючи зображально-виражальні засоби художнього твору. Р. Барт зазначає, що власні назви здатні «виділити суттєве, викрити приховане, дослідити призабуте» [1, с. 121]. Найменування – ідентифікатор, основу якого становить онім, може містити вказівку на деяку рису чи ознаки, що вирізняє особу з-поміж інших. Ознаки, які актуалізуються групою найменування – ідентифікатора, так чи інакше пов'язані з семантикою інших членів речення чи елементів контексту.

Нормативне ім'я завжди є нейтральним. Емоційно-оцінного значення набувають лише ті форми, які є відхиленнями від усталеної норми іменування людини. Нормативним ми вважаємо іменування, за допомогою якого звичайно одна конкретна особа в аналогічній ситуації ідентифікує іншу особу. Будь-які відхилення від цієї норми є емоційно забарвлені. Наприклад, емоційно-оцінного значення може набути навіть офіційне паспортне ім'я Pierre, якщо воно раптом замінить при ідентифікації особи звичну для мовця в неофіційному оточенні форму Pierrot.

Усі випадки, коли онім набуває емоційно-оцінного значення, можна поділити на дві групи, залежно від рівня аналізу. При парадигматичному аналізі особове ім'я зіставляється з іншими формами цього імені, які вживаються для ідентифікації однієї і тієї ж особи. При синтагматичному аналізі розглядається весь склад найменування – ідентифікатора: детермінативи, означення, а деколи підрядні речення і контекст. Аналітизм французької мови пояснює те, що такий спосіб вираження емоційно-оцінного значення є дуже поширеним. Розглянемо приклади вживання художніх особових імен з детермінативами:

« –Et le Crochard, vous l'avez entendu? – dit le général. – Pas un mot sur ma campagne de Madagascar, rien! Une espèce de fruit confit d'état-major! » [2, с. 145]. З такими словами генерал, звертається до одного з своїх офіцерів. Він говорить тут про свого наступника Крошара.

« Quel type, ce Daniel!, – dit-il gaîment. » [7, с. 38]. Так, звертаючись до дружини, говорить Філіп Еглет'єр про свого сина Даніеля (співрозмовниця розуміє, якого Даніеля він має на увазі).

Очевидно, що найменування – ідентифікатори le Crochard і ce Daniel служать для передання деякого емоційно-оцінного змісту, оскільки поява в них детермінативів не зумовлена потребами ідентифікації. Загальний зміст оцінки (позитивної чи негативної) та її нюанси конкретизуються лише в контексті. Так, у першому прикладі словосполучення le Crochard набуває негативно оцінного відтінку, беручи участь в переданні зневажливого ставлення автора до предмету мовлення. Саме такий характер оцінки повністю розкривається лише в наступних двох реченнях і, особливо, в другому « Une espèce de fruit confit d'état-major! ». В другому прикладі визначенню позитивного характеру оцінного змісту сприяє слово gaîment, що вказує на тон мовлення. Як підтверджують спостереження, вживання вказівного прикметника перед ідентифікаційно достатнім особовим іменем є нормою в реченнях, комунікативним завданням яких є оцінка носія

цього імені: «Ce Jean, c'est un coeur d'or»; «Elle est belle, cette Marthe». У подібних випадках сполучення «вказівний прикметник + особове ім'я» підкреслює і підсилює оцінку, яку виражає група предиката. Носіями емоційно-оцінного значення можуть бути і поєднання оніма з означеним артиклем чи вказівним прикметником у формі множини : « Les colosses : les Feuillard, les Tracot, Les Rimières dirigèrent leurs regards vers Peuvrard. » [4, с.84]. У цьому прикладі фігурують прізвища учнів одного класу. Кожне особове ім'я, що вживається в множині, належить одній людині. Вживання таких форм є стилістично обмеженим книжковою літературною мовою.

Слід особливо підкреслити роль контексту у визначенні характеру емоційно-оцінного значення найменувань ідентифікаторів. Багато з найменувань цієї групи самі по собі мають значення «недиференційована емоційність», тому ми не можемо за ними визначити характер емоцій мовця, зміст оцінки особи. У подібних випадках загальний характер і нюанс оцінного змісту у вираженні якого бере участь найменування - ідентифікатор, визначається тільки в контексті. В контексті оцінка особи завжди мотивується, подається інформація про її риси і поведінку, що зумовлюють цю оцінку.

Синтагматичний аналіз французької художньої онімії ХХ століття дає підставу зробити висновок про те, що літературні особові імена є важливим елементом стилістичної та організаційної структури художнього тексту. Способи вираження емоційно-оцінного значення особових імен на рівні синтагматичного аналізу є надзвичайно різноманітними, що зумовлено аналітичністю французької мови. Це є одним з важливих завдань для перекладачів франкомовної літератури.

Список літератури

1. Barthes R. Proust et les noms. *Nouveaux essais critiques*. Paris : Seuil, 1972. P. 121 – 134.
2. Druon M. Les grandes familles. Paris : Le livre de poche, 1972. 381 p.
3. Gide A. Les faux monnayeurs. Paris : Gallimard, 1956. 499 p.
4. Guth P. Le naïf aux quarante enfants. Paris : Eds Albin Michel, 1965. 251 p.
5. Jonasson K. Les noms propres métaphoriques: construction et interprétation. *Langue française*. 1992. № 92. P. 64 – 81.
6. Molino J. Le nom propre dans la langue. *Langages*. 1982. № 66. P. 5 – 20.
7. Troyat H. La faim des lionceaux. Paris : J'ai lu, 1976. 376 p.

Слісєєв І. А.

ст. викладач кафедри методики
викладання германських мов,
Мелітопольський державний педагогічний університет
ім. Богдана Хмельницького

CREATING INTERACTIVE ATMOSPHERE IN THE ENGLISH CLASSROOM WHEN DEVELOPING CRITICAL THINKING

The basis of any education is a human language development. Nowadays a foreign language is both a source of receiving professional information and providing communication. But the communication is considered to be effective when a human has got and transmitted information correctly. Thereby, a communicative language competence is effective when a human possesses critical thinking, information-based one, conscious perception of the learners' intellectual activity and the activities of other people that contributes to the development of learners' ability to logically analyze educational information and use their personal approach, the ability to raise new questions, find arguments, and make independent thoughtful decisions.

Thought and action are combined into purposeful behavior to accomplish a goal. Playing games teaches us how to strategize, to consider alternatives, and to think flexibly. Providing a constructivist classroom environment through games, learners and their learning are becoming central.

It should be emphasized that people who think critically try to live reasonably, rationally and empathically. It should be noted that we do not need critical or creative thinking to make the right decision in our daily communication, while still a number of functional informational or

situational clichés require a lot of thought to draw a conclusion. People with critical thinking are used to confusing switching between languages.

The formation of critical thinking includes the following stages:

- 1) updating knowledge, arousing interest in the topic, setting goals for a particular material;
- 2) understanding new information, critical reading and writing;
- 3) reflection, forming personal point of view on the material being studied;
- 4) generalization and evaluation of information (problems), identification of ways to solve it, identification of one's own capabilities.

When teaching learners critical thinking the teacher helps the learners look at any life situation from different points of view by asking questions: Why is this so? Who is favored in this situation? What can one find out? What can one do? The critical learner does not complain about the problem, but tries to solve it.

Methods of critical thinking form the ability to work in pairs, small groups, quickly and efficiently process any text, and flexibly enter the situation. The creative problem-based nature of English language teaching contributes to the development of imagination and a sense of novelty.

I am confident that it is very important how a teacher starts the lesson. The beginning of the lesson is the activation of the thinking process. Learners' understanding of what they will do in the classroom and how well they will do it depends on how the educational goal is set. The teacher should use the methods that allow them to set their own goal based on the topic of the lesson. Here I suggest using such methods as «brainstorming» and «forecasting». I believe that a teacher should use various methods, from the simplest to the most complex: from those that involve working in a team to those that require a certain level of self-organization, when learners first work with the teacher as a partner, and then in groups on their own. For example, when in team groups I offer «hints» that relate not only to the content, but also to the procedure. Using the «gallery overview», learners develop their skills of linking new information with the products of their activities. The game «Magic Microphone» teaches express a positive or negative reaction when conducting a discussion on a burning topic or problem. Having a certain life experience and a point of view on the world around them, learners can implement their ideas through creative projects. The implementation of the project helps them analyze new information, read additional literature, train and show their leadership skills. To make an interesting and exciting project, you need to think critically, respond quickly to opponents' questions, and take an active public position. The following are examples from my practice on working with certain topics:

Learning Foreign Languages:

– Make a list of ideas on how you can make learning English more like learning your own language.

– Make up a project «What makes a good teacher of a foreign language».

School Life:

– Agree or disagree with the following statements: «Classmates are of more important influence than parents on a child's success at school»; «When you are having a fun you are not learning»; «All you need is ignorance and confidence then success is sure» (Mark Twain); «Success makes life easier, it doesn't make living easier» (Bruce Springsteen).

Crime and Punishment:

– Do you agree or disagree with the following sayings: «Punishment should fit the crime», «An eye for an eye and a tooth for a tooth?»

Leadership:

– Create a portrait of a leader as you see him/her to be. Explain your choice.

– Discuss with your partner who can be a leader in your class. Give reasons to support your answer.

Thus, one can conclude that interactive methods in the educational process allow to intensify the process of understanding and creative use of knowledge in solving practical problems; learners form productive approaches to mastering information; establish friendly relations with the teacher; increase motivation in solving the problems discussed; give an emotional boost to their research activities. Moreover, in an interactive atmosphere, each learner is successful, benefits from the result of teamwork, and the whole process becomes interesting.



Волошин В. С.

к.е.н., доцент, доцент кафедри комп'ютерних технологій та економічної кібернетики,
Національний університет водного господарства та природокористування,

Гуляєва Я. В.

студентка групи ІСТ-21інт,
Національний університет водного господарства та природокористування

ПОРІВНЯЛЬНА ХАРАКТЕРИСТИКА ІНТЕРНЕТ-МАГАЗИНІВ ХАРЧОВИХ ПРОДУКТІВ

Умови військового стану в Україні призвели до трансформації взаємовідносин між торговельними мережами та клієнтами. Впродовж поточного року значно зросла популярність сервісів доставки, які привозять клієнтам продукти харчування з основних супермаркетів, які функціонують на території України. Перше місце за популярністю займає сервіс Zakaz.ua, який працює у форматі Інтернет-магазину та дозволяє замовляти продукти харчування з 14 торговельних мереж [1].

Поряд з цим, розуміючи перспективність доставки продуктів додому, такі торговельні мережі як АТБ [2] та Сільпо [3] мають власні служби доставки, що дозволяє оптимізувати затрати та збільшити прибуток завдяки залученню нових категорій споживачів, які володіють певним рівнем платоспроможності та не бажають витратити час на відвідування магазинів. Завдяки використанню спеціалізованих додатків клієнти отримали у зручному форматі та швидко замовити необхідні продукти харчування.

З метою проведення аналізу обрано наступні ключові показники:

- зручність сайту та застосунків;
- оплата;
- реклама інтернет-магазину;
- охоплення ринку;
- ширина асортименту;
- своєчасна доставка;
- ціновий рівень;
- досвід інтернет-торгівлі.

Порівняння проводиться за 5-ти бальною шкалою, де 5 – найвищий результат, а 1 – найнижчий результат. Надалі проведемо аналіз обраних Інтернет-магазинів (табл. 1).

Таблиця 1

Порівняльний аналіз Інтернет-магазинів харчових продуктів

Ключові показники	Розшифрування	АТБ-маркет	Сільпо	Наш край
Зручність сайту	Зручність та інформативна наповненість сайту	5	5	5
Оплата	Спосіб оплати	4	5	5
Реклама	Ширина та частота реклами Інтернет-магазину	4	4	3
Охоплення ринку	Територіальна присутність Інтернет-магазину	5	4	3
Ширина асортименту	Співставлення товарних позицій Інтернет-магазину з офлайн магазином	5	5	5
Доставка	Вартість та своєчасність доставки замовлення	5	5	3
Ціна	Відповідність ціни в Інтернет-магазині та звичайному магазині	5	5	5
Досвід	Досвід в Інтернет-торгівлі	5	5	4
Загальний бал		38	38	33

На основі проведення порівняльного аналізу обраних Інтернет-магазинів можна констатувати про досить високий рівень мереж АТБ та Сільпо. Всі обрані магазини мають досить інформативні та зручні сайти, в яких міститься інформація про товари, акції та умови Інтернет-доставки. Що стосується умов оплати, то в Інтернет-магазинах Сільпо та Наш край є можливість як готівкового, так і безготівкового розрахунку, в АТБ приймають лише онлайн оплату за продукцію.

Ширина асортименту та цінова політика досліджуваних продуктових ритейлерів в Інтернет-магазинах співпадають зі звичайними магазинами, проте швидкість доставки є не завжди задовільною в мережі «Наш край». Також не повністю використовуються Інтернет-магазинами можливість рекламування послуг онлайн продажів.

Проте існує проблема існування на вітчизняному ринку продажів продуктів харчування практично однакового продуктового асортименту та невелику кількість гіпермаркетів, з яких можлива доставка товарів. Ці фактори дають споживачеві можливість вибору між компаніями та конкурентами доставки продуктів додому. Через це бізнесу необхідно вдосконалювати інтернет-платформу і робити її зручніше під час використання, пропонувати споживачеві постійні акції, виключати помилки доставки, наприклад, пом'ятої упаковки та здійснювати доставку точно під час. Бути найкращим лідером на ринку. Необхідно також враховувати зростання споживачів і підлаштовувати потужності підприємства з метою задоволення попиту. Поточна пандемія є хорошим досвідом для існуючих компаній на ринку та надає зростання досвіду.

Зважаючи на істотне відставання вітчизняної сфери електронної комерції від Європи і США, ринок електронної комерції має великий потенціал для розвитку, але цей розвиток безпосередньо залежить від сучасного розвитку всієї економіки України.

Таким чином, вітчизняний ринок Інтернет-торгівлі продуктами харчування розвивається та користується попитом з урахуванням зручності та безпечності в умовах пандемії.

Список літератури

1. Офіційний сайт Zakaz.ua : веб-сайт. URL: <https://zakaz.ua> (дата звернення 10.10.2022).
2. Роздрібна мережа «АТБ» – лідер торгової галузі України: веб-сайт. URL: https://www.atb.ua/page/atb_market (дата звернення 10.10.2022).
3. Офіційний сайт Інтернет-магазину «Сільпо» : веб-сайт. URL: <https://shop.silpo.ua> (дата звернення 10.10.2022).

Дядій В. О.

студент кафедри маркетингу

Донецький національний університет імені Василя Стуса

СУЧАСНІ ЗАВДАННЯ ТА ПРОБЛЕМИ ІННОВАЦІЙНОГО МЕНЕДЖМЕНТУ

У наш час нововведення охоплюють всі сфери людської діяльності та зміцнюють соціально-економічні відносини в суспільстві. Постійні інновації стають основою функціонування будь-якого бізнесу та забезпечують його здатність до конкуренції на ринку. За нинішніх умов орієнтації української економіки на підвищення конкурентоспроможності надзвичайно важливою є активізація інноваційної діяльності, оскільки без неї неможливо здійснювати прогресивні структурні зміни у нашій країні та суттєво оновити реальний сектор і в цілому забезпечити сталий соціально-економічний розвиток держави.

Метою дослідження є аналіз суті інноваційного менеджменту, його проблем, завдань і цілей, та визначення основних принципів.

Поняття «інновація» використовується для збагачення та виділення новітніх способів мислення, наукових теорій, нових методів виробництва, технологій, нових систем управління виробництвом і працею чи нових продуктів. Інноваційний процес охоплює всі зміни, які відбуваються на планеті внаслідок діяльності людини. Інновація є інструментом соціально-економічних процесів, що впливають на суспільний розвиток. Тому інноваціями необхідно управляти, цей процес управління називається інноваційним менеджментом.

У загальному розумінні інноваційний менеджмент - це сукупність науково обґрунтованих принципів, форм, методів, прийомів і засобів управління інноваціями у сфері їх створення, освоєння у виробництві та просуванні на ринок з метою отримання прибутку. Цей ринок відмінний від звичайного ринку товарів і послуг: це ринок наукових, технологічних та організаційно-управлінських нововведень.

Інноваційний менеджмент розглядає специфічні форми управління у сфері інновацій, інноваційних процесів, здійснюваних усіма господарюючими суб'єктами, у всіх сферах національної економіки. Він базується на теоретичних положеннях загального менеджменту, які застосовні до управління науково-виробничим циклом і становить сукупність систематизованих знань з теорії інноватики. Як спосіб управління інноваційний менеджмент спрямований на виконання основних функцій науково-технічної діяльності в частині розробки та впровадження отриманих нових результатів, на створення нової продукції, модернізацію і вдосконалення технічних параметрів і якості раніше освоєної і випускається.

Інноваційний менеджмент дозволяє реалізувати можливості наукової діяльності і тим самим досягти світового лідерства в окремих областях наукових знань, що забезпечують високий потенціал відповідних країн, реалізувати здатність науки як засобу виробництва багатства.

Суб'єктом управління в інноваційному менеджменті можуть бути менеджери і спеціалісти різного рівня залежно від об'єкта управління. Об'єктами інноваційного менеджменту виступають інноваційні процеси у всьому їх розмаїтті: сфера науково-дослідних і дослідно-конструкторських робіт, інноваційна діяльність підприємства, самі науково-технічні нововведення. Інноваційний менеджмент передбачає виконання наступних завдань: розробка та реалізація єдиної інноваційної політики; контроль за роботами зі створення та впровадження нових продуктів; фінансове і матеріальне забезпечення проєктів інноваційної діяльності; створення колективів і груп для здійснення рішень щодо інноваційних проєктів; аналіз інноваційного потенціалу; створення інноваційних стратегічних систем; дослідження, оцінка та прогнозування кон'юктури ринку; удосконалення організаційних структур управління. Інноваційному менеджменту, як і будь-якій іншій системі притаманні такі якості: взаємозв'язок і взаємодія всіх компонентів системи; цілісність, узгодженість і синхронність у часі, узгодженість з місією і цілями організації; адаптивність, гнучкість до змін середовища; автономність елементів організаційної структури функцій управління; багатофункціональність і багатоаспектність, що реалізується через здатність до перенастроювання, переорієнтації, оновлення відповідно до змін середовища [2].

Сучасний стан економіки України зумовлює необхідність розвитку інноваційної діяльності, адже вона розвивається в державі повільно, тому питання інноваційного менеджменту потребує неабиякої уваги. Існують певні проблеми, що заважають розвитку інноваційної діяльності, а саме: недостатність у підприємств власних коштів; замало фінансової допомоги з боку держави; потрібні великі витрати на нововведення; тривалий термін окупності нововведень; нестача інформації про нові технології; відсутність кваліфікованого персоналу; несприйнятливості підприємства до нововведень.

Отже, можна зробити висновок, що у наш час нововведення охоплюють всі сфери людської діяльності та зміцнюють соціально економічні відносини в суспільстві. Постійні інновації стають основою функціонування будь-якого бізнесу та забезпечують його конкурентоспроможність. Тому опанування механізму управління інноваційними процесами є передумовою суттєвих радикальних рішень у сфері господарського, політичного і в цілому суспільного життя нашої країни.

Список літератури

1. Микитюк П. П. Інноваційний менеджмент: підруч. / П. П. Микитюк, В. Я. Брич, М. М. Шкільняк, Ю. І. Микитюк. Тернопіль : Екон. думка ТНЕУ, 2019. 518 с.
2. Інноваційний менеджмент : навч. посібник / Л. І. Михайлова, О. І. Гуторов, С. Г. Турчіна, І. О. Шарко. Вид. 2-ге, доп. Київ: Центр учбової літератури, 2015. 234 с.
3. Маховикова Г., Єфимова Н. Інноваційний менеджмент : конспект лекцій. Юрайт, 2011.

Десятник Г. О.

викладач кафедри кіно- і телемистецтва
Навчально-наукового інституту журналістики
Київського національного університету
імені Тараса Шевченка,

Лимар Л. Д.

доцент кафедри кіно- і телемистецтва
Навчально-наукового інституту журналістики
Київського національного університету
імені Тараса Шевченка

ЛЕСЬ КУРБАС В ПОШУКАХ СИНТЕЗУ ТЕАТРУ ТА КІНОМИСТЕЦТВА

Активні спроби поєднати театр та нове, надзвичайно модне видовище – кінематограф, почалися ще з перших кроків кінематографа. 1904 року на сцені ушлявленого мюзик-холу «Фолі-Бержер» уперше з'явилося комічне ревію з невеличким фільмом «Рейд Париж – Монте-Карло за дві години». Фільм, створений геніальним творцем кінотрюків Жоржем Мельєсом, висміював істеричне захоплення автоперегонами.

Через рік той самий режисер Віктор де Коттен на сцені театру «Шатле» знову включив стрічку Жоржа Мельєса «Пігулки диявола» в жартівливу інсценівку за «Фаустом» Гьоте. І надалі цим прийомом досить активно користувалися постановники різноманітних сценічних шоу та оперет. Зокрема 1911 року в гамбурзькій опереті герой «рятувався» з кінематографічного підводного човна та виходив на сцену з оркестрової ями. А «культова» сюрреалістична кінострічка режисера Рене Клера «Антракт» у дійсності створювалася всього-навсього для оригінального заповнення антракту під час паризької прем'єри балету Е. Саті «Спектакль відміняється» у виконанні Шведської балетної трупі.

Не залишився осторонь загального процесу інтеграції видовищних мистецтв і драматичний театр. Одним з перших театральних діячів поетику екранного мистецтва, її потенціал для інших видів мистецтва, відчув видатний український театральний режисер-реформатор Лесь Курбас. 1922 року разом з оператором Є. Слабинським він зняв дуже популярну стрічку за оповіданням А. П. Чехова «Шведський чірник»; у 1924 і 1925 роках разом із колективом свого театру «Березіль» створив три гострополітичні короткометражки – «Вендетта», «Макдональд», «Арсенальці». У фільмі «Макдональд» камера оператора Д. Фельдмана вперше в українському кіно зрушила з місця, передаючи атмосферу величезного Лондона. Кінематографічна практика надихнула Курбаса і на активне включення кінокадрів у виставу «Джіммі Хіггінс», поставлену 1923 року в приміщенні нинішнього театру імені Лесі Українки за романом американського письменника Ептона Сінклера.

Вистава будувалася за принципом кіномонтажу з використанням естетики експресіонізму німецького «німого» кіно. Світло працювало за спеціальним сценарієм, створюючи своєрідні «напливи», «крупні плани»; музика являла собою ланцюг монтажних

фрагментів, на які накладалися конкретні функціональні шуми. На встановленому на сцені кіноекрані демонструвалася хроніка Першої світової війни, функціонально необхідна за змістом вистави. Але найвиразнішим було використання невеликого фільму за участі виконавця головної ролі – Амвросія Бучми. Крупні плани актора на екрані та його наступна поява в глибині сцени неначе монтувалися між собою. Знімаючи на вулицях Києва втечу Хігінса, Курбас водночас вимагав від акторів поєднувати психологічність та експресію пластичного руху, щоб поєднати екранну та сценічну дію в цілісне видовище.

Невипадково цей спектакль став і основою оригінального фільму «Джиммі Хігінс», створеного режисером Георгієм Тасінім на Одеській кінофабриці 1928 року.

Водночас безперечним є і вплив виражальних засобів кіномистецтва на загальну стилістику курбасівських вистав. Одним з найвиразніших зразків цього процесу стала вистава «Газ» за п'єсою німецького драматурга Георга Кайзера.

На сцену виходили актори, які поступово починали виконувати рухи, які вказували на певні виробничі процеси. Поєднуючись, ці рухи створювали образ великого машинного виробництва. Рухи ставали все механічнішими і актори неначе перетворювалися на машини. Наступний крок – імітація продукту діяльності машин – газу. Поєднані дії акторів швидко розпадаються на хаотичні рухи та неначе вибухають, мов вибух газу. Одразу ж актори перевтілюються на робітників – жертв вибуху.

Тобто глядач бачив не просто виставу, а водночас – процес її створення, процес акторського перевтілення. При цьому актори активно співіснували з елементами декораційного оформлення. Рухи акторів у дійсності відтворювали виробничі процеси таким чином, яким вони могли б бути показаними в кіно. Подібний принцип акторської гри, який можна назвати *процесуальним*, більшою чи меншою мірою реалізовувався режисером і в кількох наступних виставах.

Показовим є і те, що переважна більшість режисерів та акторів курбасівського театру «Березіль» не тільки співпрацювали з кінематографістами, але й поступово кидали сценічну діяльність та переходили до штату Одеської кіностудії ВУФКУ.



УДК 343.72

Вербицька К. В.

студентка 4 курсу

ННІ права та інноваційної освіти
Дніпропетровський державний
університет внутрішніх справ

Науковий керівник:

Карпенко Р. В.

к.ю.н., доцент кафедри
цивільно-правових дисциплін,
Дніпропетровський державний
університет внутрішніх справ

ОРГАНІЗАЦІЙНІ АСПЕКТИ ЗАБЕЗПЕЧЕННЯ ПРОЖИВАННЯ ВНУТРІШНЬО ПЕРЕМІЩЕНИХ ОСІБ

На сьогодні законодавчий фундамент забезпечення становить Закон України «Про внесення змін до деяких законодавчих актів України щодо особливостей регулювання земельних відносин в умовах воєнного стану» який містить положення, щодо розміщення ВПО «для розміщення об'єктів для тимчасового проживання внутрішньо переміщених осіб земельні ділянки комунальної власності надаються у постійне користування виконавчим органам сільських, селищних, міських рад» [1].

Однак, навіть маючи регулювання проблематики з законодавчої сторони, питання його практичного втілення залишається невирішеним. Перш за все, варто оцінити спроможність виконавчих органів та територіальних громад щодо облаштування будівель для проживання ВПО. Варто звернутися до нормативно-правових актів, що чітко визначають межі компетенції органів місцевого самоврядування, так, відповідно до Закону України «Про забезпечення прав і свобод внутрішньо переміщених осіб» в межах своїх повноважень органи «можуть надавати безоплатне житлове приміщення з комунальної власності, але за умови, що ВПО є спроможною щодо оплати комунальних послуг» [2]. На наш погляд, дане положення не є коректним, та повним чином не здійснює захист особи та відновлення її порушених прав. В більшості випадків як житлові, так і інші матеріальні питання залишаються актуальними для ВПО до закінчення воєнних дій, а тому, це може свідчити про неспроможність переселенця оплатити комунальні послуги, та повною мірою дбати про інші сфери життєдіяльності.

З метою запобігання даної проблеми на сьогодні Міністерством розвитку громад та територій України було запроваджено проєкт «Прихисток», що діє на державному рівні та здійснює свою діяльність на волонтерських засадах. Сутність даного проєкту це добровільне надання громадянами України житла для вимушених переселенців, що передбачає спільне проживання в будинку на будь-який термін. Порядок надання такої можливості під впливом інтеграційних процесів є доволі легким, потребуючій категорії громадян варто здійснити пошук на державному сайті <https://prykhystok.gov.ua/> [3] та зв'язатися з особою, що надає притулок.

Іншим способом здійснюється забезпечення житлом з виокремленням земельних ділянок як для тимчасового та постійного проживання вимушених переселенців. В результаті здійснення даних заходів є можливим формування нових житлових забудов для постійного проживання осіб у відповідності до рішень містобудівної документації. Крім того, на окремих територіях може здійснюватися будівництво ділянок, що надалі можуть використовуватися для інших цілей.

В деяких випадках, держава розглядає створення містечок квартального типу для ВПО які в подальшому також можна використовувати за різними сферами життєдіяльності. Однак, як зауважує Голубенко В.В. «організація таких містечок може бути доцільною в тому випадку, коли існуюча та проектна спроможність території задовольняє потребу в розміщенні ВПО, а також у разі переміщення потужностей підприємства з території ведення бойових дій» [4, с.144].

Варто звернути увагу, що забезпечення житлом не є останньою потребою вимушених переселенців, організаційна система захисту ВПО повинна передбачати створення закладів соціального обслуговування. В більшості випадків, при розробленні проекту будівництва нових споруд цей нюанс вже є врахованим, однак, існують випадки коли будівництва таких закладів є недоцільним через тимчасовий характер їх існування.

Отже, підсумовуючи варто зазначити, що система забезпечення потребуючої категорії громадян житлом на сьогодні є недосконалою та має свої недоліки, що спричинюють затримку у наданні допомоги ВПО та недоцільний підхід до вирішення житлових питань. Наразі позитивним аспектом в даній проблематиці є існуючі волонтерські центри допомоги та відповідні законодавчі ініціативи, що на нашу думку в подальшому будуть становити фундамент організаційної системи щодо забезпечення житлом.

Список літератури

1. Про внесення змін до деяких законодавчих актів України щодо особливостей регулювання земельних відносин в умовах воєнного стану : Закон України від 12.05.2022 р. № 2247-IX. URL: <https://zakon.rada.gov.ua/laws/show/2247-20#Text> (дата звернення: 10.10.2022).

2. Про забезпечення прав і свобод внутрішньо переміщених осіб : Закон України від 20.10.2014 р. № 1706-VII : станом на 3 серп. 2022 р. URL: <https://zakon.rada.gov.ua/laws/show/1706-18#Text> (дата звернення: 10.10.2022).

3. Прихисток – прихисти своїх. Прихисток – прихисти своїх. URL: <https://prykhystok.gov.ua/find> (дата звернення: 10.10.2022).

4. Голубенко В. Системний підхід до забезпечення організації проживання внутрішньо переміщених осіб. Містобудування та просторове планування. 2022. № 80. С. 142–148. URL: <https://doi.org/10.32347/2076-815x.2022.80.142-148> (дата звернення: 10.10.2022).

УДК 342.727

Волкова Д. Є.

к.ю.н., доцент кафедри конституційного права,
Національний університет «Одеська юридична академія»

ДО ПИТАННЯ СТРУКТУРИ КОНСТИТУЦІЙНОГО СТАТУСУ РЕЛІГІЙНИХ ОРГАНІЗАЦІЙ В УКРАЇНІ

Формування правової держави навряд чи є можливим без забезпечення широкого каталогу прав і свобод людини і громадянина, чільне місце серед яких належить свободі совісті. Одним зі шляхів реалізації свободи совісті є утворення релігійних організацій, участь у роботі вже існуючих організацій. Крім того, релігійні організації активно займаються питаннями освіти, благодійної допомоги тощо, поживляючи суспільне життя. Не менш важливо у процесі побудови правової держави спиратись на розвинуте та активне громадянське суспільство. Релігійні організації, як асоціації правопільних людей за інтересами, займають у цьому суспільстві важливе місце. Вони, як і більшість інших об'єднань (асоціацій) в межах громадянського суспільства, є добровільними, консолідують це суспільство та спряжують його активній взаємодії з державою.

Водночас, при дослідженні питання правового статусу релігійних організацій у цілому та їх конституційного статусу зокрема в українській юридичній літературі не

спостерігається континуїтету, – адже за часів СРСР це питання не розроблялось. А тому важливою науковою проблемою є визначення елементного складу конституційного статусу релігійних організацій. Це надасть можливість підвищити ефективність нормативно-правової регламентації їх створення та функціонування.

Юридична конструкція правого статусу у цілому та конституційного статусу зокрема по відношенню до релігійних організацій в Україні залишається надзвичайно малодослідженою. Цю прогалину рекомендовано ліквідувати у зв'язку з тим важливим місцем, яке належить релігійним організаціям у сучасному українському суспільстві та у державі.

В Україні основою конституційного статусу релігійних організацій виступає свобода совісті, а також і право на об'єднання. Крім Конституції 1996 року [1], його основи регламентуються Законом України від 23 квітня 1991 року «Про свободу совісті та релігійні організації» [2]. Однак, у цих документах не розкрито елементний склад конституційного статусу релігійних організацій.

Варто констатувати необхідність системного оновлення Закону «Про свободу совісті та релігійні організації» у частині положень про релігійні організації.

По-перше, його було прийнято за 5 років до прийняття Конституції України.

По-друге, після його прийняття було повністю оновлено законодавство про об'єднання громадян – втратив чинність Закон «Про об'єднання громадян», натомість з'явилися Закон «Про політичні партії в Україні» та Закон «Про громадські об'єднання». Хоча ані Закон «Про об'єднання громадян», ані Закон «Про громадські об'єднання» не розповсюджувались на релігійні організації, все ж вони закладали основні напрями правового регулювання формування та діяльності асоціацій за інтересами в Україні.

Системне оновлення положень Закону України «Про свободу совісті та релігійні організації» про релігійні організації доцільно проводити, послідовно регламентуючи усі питання, пов'язані з конституційним статусом цих організацій. Загальновідомо, що основою конституційного статусу релігійних організацій виступає свобода совісті, а також і право на об'єднання. Але, єдиного підходу до визначення цього статусу та його структури в Україні поки що немає. На підставі наявних досліджень правового та галузевих статусів релігійних організацій в Україні (дивись [3 – 5]) було сформульовано висновок щодо структури конституційного статусу: права і свободи релігійних організацій, обов'язки релігійних організацій, гарантії прав і свобод релігійних організацій, юридична відповідальність релігійних організацій.

Більш детальні пропозиції з цього питання містяться в інших публікаціях автора тез (дивись [6 – 7]).

Список літератури

1. Конституція України 1996 р. *Відомості Верховної Ради України*. 1996. № 30. Ст. 141.
2. Про свободу совісті та релігійні організації: Закон України від 23 квітня 1991 року. URL: <https://zakon.rada.gov.ua/laws/show/987-12>.
3. Піддубна В. Ф. Релігійні організації як суб'єкти цивільних правовідносин : автореф. дис... канд. наук: 12.00.03. Харків, 2009. 20 с.
4. Радченко А. Ю. Правовий статус релігійних об'єднань як інституту громадянського суспільства: дис. ... канд.юрид.наук. Харків, 2015. 207 с.
5. Мельничук О. П. Відносини держави і церкви (адміністративно-правовий аспект): дис. ... д-ра юрид. наук. Запоріжжя, 2021. 452 с.
6. Volkova D. E. Genesis of the constitutional regulation of freedom of associations in Ukraine. *Електронне наукове видання «Юридичний науковий електронний журнал»*. 2020. № 6. С. 53 – 57.
7. Волкова Д. Є. Поняття конституційного статусу релігійних організації в Україні за часів незалежності. *Юридичний вісник*. 2022. № 1. С. 21 – 26.

УДК 34

Загородній І. В.

здобувач вищої освіти 2 курсу
факультет підготовки фахівців для
підрозділів кримінальної поліції
спеціальність 262

«Правоохоронна діяльність»
Дніпропетровського державного
університету внутрішніх справ

Захарченко О. В.

викладач кафедри
адміністративного права, процесу
та адміністративної діяльності
Дніпропетровського державного
університету внутрішніх справ

ПРОБЛЕМИ ПРАВОВОГО РЕГУЛЮВАННЯ ЦИВІЛЬНО-ПРАВОВИХ ВІДНОСИН ПІДЧАС COVID-19

Кожного дня з непереборною силою змагаються люди, яким мало відомо щось про цю хворобу. COVID-19 своїм впливом також не оминув і сферу правового регулювання цивільно-правових відносин в умовах COVID 19, що й зумовлює актуальність даної теми.

Метою даного дослідження є визначення проблем правового регулювання цивільно-правових відносин в умовах COVID-19.

Наукові здобутки в цій сфері відображені в працях таких учених, як Н. М. Вапнярчук, Л. П. Гаращенко, О. В. Демченко, В. В. Жернаков та ін.

Карантин представляє собою відокремлення та обмеження подорожей людей чи тварин, які могли контактувати з інфекційною хворобою. Особи залишаються під карантин, доки не буде впевненості, що вони не є заразними. У загальному обіході терміни карантин та ізоляція використовуються як взаємозамінні щодо контролю захворюваності. Однак у найсуворішому розумінні ізоляція – це відокремлення хворої особи від здорових до тих пір поки вона передає захворювання [2, с. 95].

На період дії карантину фізичні особи та фізичні особи-підприємці мають можливість отримати кредитну пільгу або кредитні канікули в банку саме через карантин. Необхідними елементами юридичного складу для отримання такої кредитної пільги є: погіршення фінансового становища позичальника – фізичної особи внаслідок карантину; надання відповідних документів, що підтверджують погіршення фінансового становища позичальника (зокрема документ про звільнення з роботи або скорочення з посади, документ про тимчасове відсторонення від посади, документ, що підтверджує зменшення окладу, навіть документ, який підтверджує захворювання коронавірусом тощо). У кожному індивідуальному випадку банк перевірятиме надані документи та прийматиме відповідне рішення [1, с. 64].

У разі прострочення боржником на період карантину зобов'язань зі сплати платежів він звільняється від відповідальності перед кредитором за таке прострочення, що значно поліпшує стан споживача і не зумовлює боргових зобов'язань, а саме сплати неустойки у вигляді штрафу, пені.

Також у період з 01 березня 2020 р. по 31 травня 2020 р. заборонялося збільшення процентів за користування кредитом з причин, інших ніж передбачені частиною четвертою ст. 1056-1 Цивільного кодексу України. Так, відповідно до частини четвертої статті 1056-1 Цивільного кодексу України у разі застосування змінюваної процентної ставки кредитодавець самостійно, з визначеною у кредитному договорі періодичністю, має право збільшувати процентну ставку. Водночас кредитодавець зобов'язаний письмово повідомити

позичальника про зміну процентної ставки протягом 15 календарних днів, що настають за днем, з якого застосовується нова ставка. У разі незгоди позичальника із збільшенням процентної ставки позичальник зобов'язаний погасити заборгованість за договором у повному обсязі протягом 30 календарних днів з дня отримання повідомлення про збільшення процентної ставки.

Статтею 617 Цивільного кодексу України передбачено, що особа, яка порушила зобов'язання, звільняється від відповідальності за порушення зобов'язання, якщо вона доведе, що це порушення сталося внаслідок випадку або непереборної сили. Ця норма стосується здебільшого договорів про надання послуг, у випадку порушення яких виконавець звільняється від відповідальності, якщо доведе, що належне виконання виявилось неможливим внаслідок непереборної сили [3, с. 127].

Майже всі цивільно-правові договори містять пункт, який звільняє виконавців договору від відповідальності, а саме, якщо має місце форс-мажорна обставина (дія непереборної сили). Виникає питання: чи можна введення карантину вважати за форс-мажорну обставину?

Запровадження карантинних заходів суттєво вплинуло на роботу всіх без винятку бізнесових структур, призвело до призупинення діяльності багатьох підприємств та унеможливило, у більшості випадків, виконання зобов'язань, у тому числі й цивільно-правових.

Договори цивільно-правового та господарсько-правового характеру спрямовуються на їх належне виконання. Зміст ст. 526 Цивільного кодексу України зводиться до того, що договірні зобов'язання між контрагентами повинні виконуватися належним чином. Інакше винна сторона у невиконанні зобов'язання повинна понести відповідальність.

На сьогодні в нашій країні, як і у багатьох країнах світу, склалася ситуація, яка унеможливує виконання договірних зобов'язань, пов'язаних із запровадженням країнами загальнонаціональних карантинів у зв'язку із пандемією коронавірусної хвороби.

Майже всі цивільно-правові договори містять пункт, який звільняє виконавців договору від відповідальності, а саме, якщо має місце форс-мажорна обставина (дія непереборної сили) [4, с. 240].

Одним із важливих питань є участь у судових засіданнях. Так, під час карантину учасник засідання бере участь у відеоконференції з судом із залученням власних приладів / технічних засобів. Це є не новим для нас, оскільки учасникам, які у зв'язку із станом здоров'я чи іншими обставинами, відповідно до клопотання дозволяється знаходитися під час слухання судової справи через відеозв'язок. Доступ до судового засідання осіб, які не є учасниками процесу по даній справі, може бути обмежений, якщо участь у цьому засіданні становитиме загрозу життю чи здоров'ю особи. Недоліком є те, що не зрозуміло, як буде проводитися запис судової справи та чи об'єктивно буде проводитися судочинство.

Необхідно звернути увагу і на таку форс-мажорну обставину, як природне явище. Наприклад, несприятливі метеорологічні умови, якщо вони виявилися причиною прострочення в доставці пасажирів, багажу або вантажу, звільняє авіаційного перевізника від відповідальності згідно із спеціальним правилом Повітряного кодексу.

Під час тимчасово запровадженого стану пандемії, авіапростір для перельоту пасажирів закритий, а отже, авіаційний перевізник не відповідальний за те, що певна кількість пасажирів не змогла прибути з іншої країни в Україну, оскільки після початку запровадження карантину, держава, а зокрема Президент України закликав всіх повернутися в належні строки, коли це було доступно та можливо. Всі, хто з якихось причин не здійснив повернення на батьківщину, самостійно відповідальні дії щодо повернення [3, с. 127].

В умовах пандемії має значення не тільки її наслідки стосовно виконання вже укладених договорів, а й правильне визначення умов знову укладених договорів. Наскільки довго триватиме кризова ситуація з COVID-19 поки незрозуміло, ситуація постійно змінюється, державами вводяться нові обмежувальні заходи, організації та підприємці

також змушені враховувати нові реалії економічної діяльності, в тому числі і невизначеність ситуації. У такій обстановці особливо важливим стає правильний розподіл ризиків між контрагентами.

Список літератури

1. Рассомахіна О. Правосуб'єктність фізичних осіб в умовах карантину. *Публічне право. Зовнішня торгівля: економіка, фінанси, право.* 2020. № 3. URL: [http://zt.knute.edu.ua/files/2020/03\(110\)/8.pdf](http://zt.knute.edu.ua/files/2020/03(110)/8.pdf) (дата звернення: 04.02.2022).
2. Дзюбенко О. Л. Поняття карантину та його співвідношення з суміжними категоріями. *Вісник Харківського національного університету імені В. Н. Каразіна. Серія «ПРАВО».* Випуск 30, 2020. URL: <https://periodicals.karazin.ua/law/article/view/16327> (дата звернення: 04.02.2022).
3. Фрончко В. Пандемія Коронавірусу як форс-мажорна обставина щодо виконання договірних зобов'язань. *Актуальні проблеми правознавства.* 2 (22)/2020. URL: <http://dspace.wunu.edu.ua/bitstream/316497/38768/1/%D0%A4%D1%80%D0%BE%D0%BD%D1%87%D0%BA%D0%BE.pdf> (дата звернення: 04.02.2022).
4. Мельник О. О. Зміна та розірвання договору у випадку дії обставин форс-мажору внаслідок пандемії. *Часопис Київського університету права* 2020/4. URL: <https://chasprava.com.ua/index.php/journal/article/download/573/545> (дата звернення: 04.02.2022).

УДК 34

Кравець Д. Ю.

здобувач вищої освіти 2 курсу
факультету підготовки фахівців
для підрозділів кримінальної поліції
спеціальність 262

«Правоохоронна діяльність»
Дніпропетровського державного
університету внутрішніх справ

Захарченко О. В.

викладач кафедри адміністративного права,
процесу та адміністративної діяльності
Дніпропетровського державного
університету внутрішніх справ

АДМІНІСТРАТИВНА ДІЯЛЬНІСТЬ ПОЛІЦІЇ ЩОДО ПРОТИДІЇ НЕЛЕГАЛЬНІЙ ІМІГРАЦІЇ

По закінченню терміну перебування іноземець зобов'язаний виїхати з країни, якщо він не оформив документи на здійснення трудової діяльності чи інші дозвільні документи.

Незважаючи на те, що норма «дев'яносто діб протягом кожного періоду сто вісімдесят діб» діє з 2013 року, порушення зазначених правил мають місце. Найбільш типовим порушенням у цьому випадку є те, що іноземці, у яких закінчився термін перебування в нашій країні, що виїжджають з України і в той же день чи наступний повертаються назад, помилково вважаючи, що новий в'їзд дає їм право знову на законних підставах перебувати в Україні.

Вказані факти свідчать не про злісне порушення міграційного законодавства з боку імігрантів, а про неправильне розуміння ними термінів свого перебування на території України. Помилково пов'язуючи своє законне перебування в Україні і обчислення нового терміну перебування лише з перетином кордону [1].

Підрозділами з питань іміграції проводиться значна робота з роз'яснення міграційного законодавства шляхом розміщення інформації на стендах територіальних органів, на офіційних сайтах, виступах у ЗМІ тощо [2].

Цей приклад показує, що громадянин тривалий час який незаконно перебуває на території України, неодноразово який притягується до адміністративної відповідальності за порушення режиму перебування, робить спроби для легалізації свого перебування в Україні, а подальші його дії щодо законного перебування викликають сумніви. Як вірно зазначив Ю. В. Морозов, «використані заходи адміністративної відповідальності не завжди досягають своїх цілей» [3, с. 231].

Виходячи з аналізу ст. 23 Закону України «Про Національну поліцію», до повноважень поліції, які, зокрема, реалізуються щодо протидії нелегальній імміграції, належать такі:

1) здійснення превентивної та профілактичної діяльності, спрямованої на запобігання вчиненню правопорушень;

2) виявлення причин та умов, що сприяють вчиненню кримінальних та адміністративних правопорушень, вживання у межах своєї компетенції заходів для їх усунення;

3) вживання заходів щодо виявлення кримінальних, адміністративних правопорушень; припинення виявлених кримінальних та адміністративних правопорушень;

4) здійснення своєчасного реагування на заяви та повідомлення про кримінальні, адміністративні правопорушення або події;

5) розшук осіб, які переховуються від органів досудового розслідування, слідчого судді, суду, ухиляються від виконання кримінального покарання, пропали безвісти, та інших осіб у випадках, визначених законом;

6) у випадках, визначених законом, здійснення провадження у справах про адміністративні правопорушення, забезпечення виконання рішень про застосування адміністративних стягнень;

7) доставляння у випадках і порядку, визначених законом, затриманих осіб, підозрюваних у вчиненні кримінального правопорушення, та осіб, які вчинили адміністративне правопорушення;

8) вживання заходів для забезпечення публічної безпеки і порядку на вулицях, площах, у парках, скверах, на стадіонах, вокзалах, в аеропортах, морських та річкових портах, інших публічних місцях [1].

Чинне законодавство не передбачає ні постановку на міграційний облік [2], ні надання права на подальше перебування на території нашої країни іноземця, тривалий час незаконно перебуває в Україні і щодо якого суд призначив адміністративне покарання у вигляді штрафу, без призначення додаткового вигляду покарання як адміністративного видворення межі України. Співробітники підрозділів з питань міграції МВС не можуть самостійно легалізувати іммігранта. Необхідно вирішити питання щодо долі таких громадян [4].

Якщо встановити подібне вирішення питання навіть мінімальні терміни постановки на міграційний облік, наприклад 30 днів, це дало б можливість іммігранту зробити будь-які дії для свого подальшого перебування в країні (наприклад, отримати патент на здійснення трудової діяльності).

При прийнятті подібного рішення, значно спростилася б процедура легалізації та подальшого перебування особи, тривала період часу, що знаходиться на території України без законних підстав і має родичів, громадян України.

Список літератури

1. Конституція України: прийнята Верховною Радою України 28 червня 1996 року. Відомості Верховної Ради України. 1996. № 30. Ст. 33.

2. Про національну поліцію: Закон України від 02.07.2015. Відомості Верховної Ради України. 2015. № 40-41. Ст. 379.

3. Про імміграцію: Закон України від 07 червня 2001 року. Відомості Верховної Ради України. 2001. № 41. Ст. 197.

4. Про правовий статус іноземців та осіб без громадянства: Закон України від 4 лютого 1994 року. Відомості Верховної Ради України. 1994. № 23.

УДК 341.414

Карпенко Р. В.

к.ю.н., доцент кафедри
цивільно-правових дисциплін,
Дніпропетровський державний
університет внутрішніх справ

АНАЛІЗ ПРАВОВОГО РЕГУЛЮВАННЯ ПОРЯДКУ ЗМІНИ ЦІЛЬОВОГО ПРИЗНАЧЕННЯ ЗЕМЕЛЬНОЇ ДІЛЯНКИ

В останні роки процес зміни цільового призначення земель звертає на себе увагу науковців, що доводить його важливість та актуальність. Загальному процесу зміни цільового призначення приділили увагу П. І. Бєрова, В. В. Гончаров, Й. М. Дорош, Л. Ковальов, А. М. Плєшковська, А. М. Третьяк, О. В. Фролов, Н. О. Черненко. У загальному сенсі під цільовим призначенням землі слід розуміти правовий режим її використання, що забезпечує реалізацію права користування землею таким чином, щоб це відповідало суспільним інтересам і не завдавало шкоди навколишньому середовищу. Необхідність встановлення цільового призначення земель при землеустрої обумовлена їх специфікою як об'єкта земельних відносин – просторовими обмеженнями, незамінністю, незмінністю місцеположення, тощо.

Одна з основних проблем при зміні цільового призначення землі – це невизначеність термінології. Ще одним негативним моментом є те, що в категорії земель є земельні ділянки, правові режими яких практично не мають нічого спільного. Така ситуація призводить до того, що сама по собі приналежність земельної ділянки до певної категорії земель в більшості випадків мало що говорить про її правовий режим. Така ситуація нівелює межі між категоріями земель, і в результаті сам принцип необхідності виняткового цільового використання земель. Підставою для встановлення цільового призначення землі є її належність до відповідної категорії земель. Згідно статті 18 Земельного кодексу України в нинішньому розподілі земельного фонду країни виділяють дев'ять категорій земель: – землі сільськогосподарського призначення, – землі житлового та громадської забудови, – землі природно-заповідного фонду та іншого природоохоронного призначення, – землі оздоровчого призначення, – землі рекреаційного призначення, – землі історико-культурного призначення, – землі лісогосподарського призначення, – землі водного фонду, – землі промисловості, транспорту, зв'язку, енергетики, оборони та іншого призначення [2].

Земельні ділянки кожної категорії земель, що не надані у власність або користування громадян та юридичних осіб, можуть перебувати в запасі. Зміна цільового призначення земельної ділянки може відбуватися зі зміною категорії, а також без її зміни шляхом розробки документації із землеустрою у випадках формування земельної ділянки із земель державної та комунальної власності, не сформованих у земельні ділянки.

Процедура зміни цільового призначення земельних ділянок у такому випадку така: – розробка Проекту землеустрою та його погодження в порядку, встановленому статті 186 ЗКУ; – внесення змін про земельну ділянку до Державного земельного кадастру; – затвердження проекту землеустрою та зміна цільового призначення земельної ділянки здійснюється органами, визначеними у статті 122 Земельного кодексу України; – внесення змін в договір оренди землі (якщо відбувалася зміна цільового призначення орендованої земельної ділянки), а також до Державного реєстру прав на нерухоме майно. Згідно Закону України «Про регулювання містобудівної діяльності» «зміна цільового призначення земельної ділянки допускається виключно за умови дотримання правил співвідношення між новим видом цільового призначення земельної ділянки та видом функціонального призначення території, визначеного відповідною містобудівною документацією на місцевому рівні» [3].

Належність земельної ділянки до відповідної функціональної зони визначається за даними Державного земельного кадастру. У разі якщо на земельних ділянках розташовані будівлі, споруди, що є у приватній власності землекористувача, який використовує земельні ділянки на правах постійного користування, оренди, тощо, зміна цільового призначення таких ділянок може здійснюватися землекористувачем і не потребує прийняття рішень органу, який здійснює розпорядження відповідною земельною ділянкою.

Особливості зміни цільового призначення земельної ділянки визначені статтею 20 Земельного кодексу України [2], де зазначається, що зміна цільового призначення земельних ділянок приватної власності здійснюється за ініціативою землевласників. Чинне законодавство передбачає обмеження на зміну цільового призначення окремих категорій земель. Зміна цільового призначення земельної ділянки можлива тільки для реалізації певних цілей, передбачених частиною 9 статті 20 Земельного кодексу України [2]. Окрім того, передача особливо цінних земель державної або комунальної власності, визначених у пунктах «а» і «б» частини 1 статті 150 Земельного кодексу України, до земель інших категорій здійснюється лише за погодженням з уповноваженими органами.

Список літератури

1. Правдюк В.М. Поділ земель за цільовим призначенням за законодавством України. Київ : Алерта, 2019. 204 с.
2. Земельний кодекс України. URL: <http://zakon.rada.gov.ua/laws/show/2768-14>.
3. Закону України «Про регулювання містобудівної діяльності». URL: <https://zakon.rada.gov.ua/laws/show/3038-17#Text>.

УДК 347.91

Хлистік М. А.
старший викладач кафедри
права та економіко-фінансової безпеки,
ПВНЗ «Академія рекреаційних технологій і права»,
аспірантка кафедри кримінального права і процесу,
Волинський національний університет імені Лесі Українки

ПРАВОВЕ РЕГУЛЮВАННЯ ПРОЦЕДУРИ МЕДІАЦІЇ В УКРАЇНІ

Медіація на сьогодні є одним з найпопулярніших та дієвих позасудових процедур врегулювання конфліктів у різних сферах життя. Найчастіше медіатори допомагають у вирішенні сімейних, корпоративних, трудових, земельних, цивільних та інших спорів.

Хоча термін «медіація» впевнено увійшов в юридичний лексикон України ще два десятки років тому, своє законодавче закріплення ця позасудова процедура отримала лише нещодавно, коли 16 листопада 2021 року було прийнято Закон України «Про медіацію» (далі – Закон про медіацію). Статус кандидата у члени Європейського Союзу (далі – ЄС), який Україна офіційно отримала 23 червня 2022 року, вимагає прийняття нашою державою європейського законодавства та узгодження з ним національного. Тому цікавим є аналіз вітчизняного Закону про медіацію щодо відповідності його змісту європейським стандартам медіації.

На сьогодні, без сумніву, важливим зразковим документом у сфері медіації є Директива 2008/52/ЄС Європейського Парламенту та Ради щодо деяких аспектів медіації у цивільних та комерційних справах від 21 травня 2008 року (далі – Директива про медіацію). Правила цієї Директиви були імплементовані у національне законодавство усіма країнами-членами ЄС, крім Данії.

У Директиві про медіацію подається таке визначення медіації – це структурований процес, незалежно від його назви чи посилання, за допомогою якого дві або більше сторін суперечки намагаються самостійно, на добровільній основі, досягти згоди щодо врегулювання їхньої суперечки за допомогою медіатора. Цей процес може бути ініційований сторонами, запропонований чи наказаний судом або передбачений законодавством держави-члена [1].

У Законі про медіацію медіація вживається у значенні «позасудової добровільної, конфіденційної, структурованої процедури, під час якої сторони за допомогою медіатора (медіаторів) намагаються запобігти виникненню або врегулювати конфлікт (спір) шляхом переговорів» [2]. Як бачимо вітчизняним законом передбачена можливість використати медіацію не лише для вирішення вже наявного конфлікту, а й для його попередження.

У Директиві наголошується, що медіатор – це будь-яка третя особа, яку просять провести медіацію *ефективним, неупередженим і компетентним* способом, незалежно від конфесії чи професії цієї третьої особи у відповідній державі-члені та способу, у який третя особа була призначена, або попросили провести посередництво [1]. У Законі про медіацію подається схоже визначення медіатора – це «*спеціально підготовлена нейтральна, незалежна, неупереджена фізична особа, яка проводить медіацію*» [2].

Слід звернути увагу, що у Директиві про медіацію неодноразово згадується про ефективне, неупереджене та компетентне проведення медіації. Стаття 7 цього документу проголошує, що медіація має відбуватися також з дотриманням конфіденційності. Закон про медіацію, у свою чергу, проголошує такі принципи проведення медіації: добровільності, конфіденційності, нейтральності, незалежності та неупередженості медіатора, самовизначення та рівності прав сторін медіації.

У Директиві про медіацію велика увага приділяється запровадженню ефективних механізмів контролю якості надання послуг медіації, у тому числі розробці та дотриманню добровільних кодексів поведінки медіаторів, їх професійному навчанню (стаття 4). У Законі про медіацію теж зроблено акцент на дотриманні медіаторами норм професійної етики та обов'язку підвищувати свій професійний рівень (статті 12 та 13).

Директива про медіацію рекомендує державам-членам забезпечити, щоб сторони, які обирають медіацію для спроби врегулювати спір, не мали згодом перешкод ініціювати судове провадження або арбітраж у зв'язку з цим спором через закінчення терміну давності під час процесу медіації [1]. Вітчизняним законодавством передбачено, що «проведення медіації не впливає на перебіг позовної давності», проте, участь у процедурі медіації може бути визнана поважною причиною пропуску строків звернення до суду [2]. Також Закон про медіацію дозволяє сторонам спору вдатися до медіації як до звернення до суду, так і під час судового провадження і навіть під час виконання рішення суду (стаття 3).

На наш погляд, при підготовці Закону про медіацію автори, без сумніву використали європейський досвід у сфері медіації та основні положення Директиви про медіацію, проте є в законі і ряд не до кінця вирішених питань, як от: відсутність чіткого встановлення відповідальності сторін за невиконання угод за результатами медіації. Відповіді на це та інші питання, скоріше за все, можливо буде віднайти як в процесі аналізу реалізації закріплених в Законі про медіацію норм та їх дієвості, так і під час вивчення позитивних практик країн ЄС у сфері альтернативного вирішення спорів.

Список літератури:

1. Directive 2008/52/EC of the European Parliament and of the Council of 21 May 2008 on certain aspects of mediation in civil and commercial matters // Official Journal of the European Union, L 136, 24.5.2008, p. 3–8. URL: <https://eur-lex.europa.eu/eli/dir/2008/52/oj> (дата звернення: 06.10.2022).

2. Про медіацію: Закон України від 16 лист. 2021 р. № 1875-IX. URL: <https://zakon.rada.gov.ua/laws/show/1875-20#n133> (дата звернення: 06.10.2022).



УДК 378:616314

Гаморак М. І.
студентка 3 курсу ІФНМУ

Гаморак Г. П.
к. мед. наук, доцент,
кафедра мікробіології, вірусології та імунології
Івано-Франківський національний медичний університет

РОЛЬ НАУКОВО-ДОСЛІДНИЦЬКОЇ РОБОТИ СТУДЕНТІВ-МЕДИКІВ У ПІДГОТОВЦІ МАЙБУТНІХ МЕДИЧНИХ СПЕЦІАЛІСТІВ

Науково-дослідницька робота – це важливий компонент самостійної навчальної роботи у позааудиторний час, яка доповнює проведення основного навчального процесу, безпосередньо індивідуалізує та спрямовує його на розвиток і реалізацію творчих можливостей здобувачів освіти, що визначає якість професійної підготовки у фахових медичних ЗВО України.

Досвід свідчить, що розвиток наукових досліджень безпосередньо впливає на якість навчального процесу, оскільки вони змінюють не лише вимоги до рівня знань студентів, а й сам процес навчання і його структуру у вищій школі, підвищуючи ступінь підготовленості майбутніх лікарів, їхній творчий практичний кругозір [2, с. 7].

За час навчання у студента-медика необхідно максимально розвинути клінічне мислення. В цьому напрямку суттєве значення має зміст науково-дослідницької діяльності студентів, як в межах навчального процесу, так і в поза аудиторний час. Науково-дослідницька робота студентів в позааудиторний час є одним із найважливіших засобів формування висококваліфікованих фахівців. Нею передбачається участь у роботі наукових гуртків, участь у виконанні наукових робіт, написання статей, доповідей, інших публікацій.

Для формування особистості студента як творчого, ініціативного фахівця, на нашу думку, необхідно залучити його до науководослідної діяльності, яка привчає студента до самостійності, виробляє у нього вміння застосовувати отримані знання при розв'язанні конкретних завдань, вільно орієнтуватися в літературі за обраним фахом, а також виховує зібраність, цілеспрямованість.

Найпростішою формою наукової роботи є реферат. Оглядовий реферат містить огляд і аналіз певного кола наукових джерел, а пошуковий – висвітлює певну інформацію і має елементи самостійного пошуку. Робота над рефератом спрямована на формування у студентів уміння аналізувати, зіставляти та узагальнювати різні підходи, погляди, конкретний матеріал; розкривати своє ставлення до досліджуваних проблем, робити на цій основі правильні обґрунтовані висновки [3, с. 9].

На кафедрах ІФНМУ працюють наукові студентські гуртки, головним завданням яких є залучення студентів молодших курсів до наукової роботи, знайомство їх з науковою тематикою кафедр, комунікація з студентами старших курсів. Наші студенти беруть активну участь у роботі щорічних всеукраїнських та регіональних конкурсів студентських наукових робіт, міжнародних та всеукраїнських наукових конференцій та семінарів, студентських олімпіад.

Науковий керівник товариства пропонує кожному здобувачу освіти цікаву тематику дослідження у межах наукової теми кафедри. Таким чином виникає індивідуалізація процесу навчання через участь таких здобувачів освіти у студентських наукових

товариствах чи наукових гуртках. Після розробки та вивчення певної тематики гуртківець має можливість виступити з доповіддю на студентській науковій конференції, а потім проявити себе у науковій дискусії. Творча наукова робота також полягає в активній участі членів наукового гуртка в студентських наукових форумах, олімпіадах, конференціях, конкурсах [1, с. 54].

Щорічно у березні в ІФНМУ традиційно проводиться студентська наукова конференція, в роботі якої беруть участь понад 1500 студентів усіх факультетів, у тому числі студенти факультету підготовки іноземних громадян.

Для успішного функціонування і результативної діяльності наукових студентських гуртків необхідне дотримання таких основних організаційних принципів: доцільність, добровільність, плановість, реальність тематики, різноманітність методів роботи, стабільність складу, врахування інтересів і можливостей студентів, висока наукова кваліфікація і зацікавленість викладача, формування традицій в роботі, стимулювання, високий ідейно-теоретичний рівень. На наукових конференціях молоді дослідники виступають із результатами своєї наукової роботи. Це змушує їх ретельно готувати виступ, формує ораторські здібності. Кожний студент має змогу оцінити свою роботу на тлі інших і зробити відповідні висновки. Оскільки на конференціях, як правило, відбувається творче обговорення доповідей, то кожен доповідач може почерпнути оригінальні думки, ідеї. Науково-практичні конференції спрямовані на обговорення шляхів розв'язання практичних завдань. Такі конференції сприяють формуванню вміння у студентів застосовувати теорію на практиці.

Отже, організація навчально-дослідної роботи студентів є важливим чинником підвищення ефективної професійної підготовки майбутнього лікаря-фахівця у вищому навчальному закладі передусім тому, що передбачає індивідуалізацію навчання, дає змогу реалізовувати особистісно орієнтоване навчання, розширює обсяг знань, умінь та навичок студентів, сприяє формуванню активності, ініціативи, допитливості, розвиває клінічне мислення, спонукає до самостійних пошуків.

Список літератури

1. Грипич С. Н., Буравкова Л. М. Науково-дослідницька діяльність студентів : навч. посіб. Київ, 2021. 288 с.
2. Дівінська Н. О., Дяченко Н. О. Реалізація науково-дослідницької діяльності суб'єктів навчально-виховного процесу університетів : методичні рекомендації. Київ, 2016. 27 с.
3. Мітіна С. В. Науково-дослідницька діяльність студентів : навч. посіб. Київ, 2020. 76 с.



УДК 616.99(477.83)

Стахів В. І.

к.б.н., доцент,
доцент кафедри біології та хімії
Дрогобицький державний педагогічний
університет імені Івана Франка

Волошин С. В.

к.п.н., старший викладач,
старший викладач кафедри біології та хімії
Дрогобицький державний педагогічний
університет імені Івана Франка

Стахів Л. Г.

к.п.н., доцент,
доцент кафедри педагогіки
та методики початкової освіти
Дрогобицький державний педагогічний
університет імені Івана Франка

ПЕРЕДАЧА ПАРАЗИТАРНИХ ІНВАЗІЙ СЛИМАКАМИ РОДУ ARION

Кількість антропохорних видів у наземній малакофауні будь-якої країни або регіону невинно зростає. Цьому сприяють характерні для сучасного світу інтенсивні економічні та транспортні зв'язки, а також усе помітніші глобальні кліматичні зміни [1, с. 221; 2, с. 193].

Разом з іншими наземними молюсками слимаки роду *Arion* є проміжними господарями ряду паразитичних червів, що розвиваються в різних органах овець, кіз і великої рогатої худоби, що призводить до зниження їхньої продуктивності, а іноді і до загибелі молодняка. Ось чому не можна згодовувати слимаків домашнім тваринам.

Вчені встановили, що голі слимаки є проміжними господарями глистів, які викликають захворювання домашніх і диких трав'яних тварин, птахів. При цьому найчастіше відсутня суворі специфічність між слимаками і гельмінтами: головну роль відіграє спосіб життя молюсків, що визначає можливість їхньої зустрічі і зараження відповідною фазою паразитичного черв'яка. Слимаки розносять по пасовищах яйця гельмінта і разом з травою паразит потрапляє в шлунок овець та кіз. Кури також скльовуючи молюсків і вищипуючи зелень по якій вони повзали заражаються іншим паразитом. Крім того слимаки є активними розповсюджувачами грибкових хвороб, переносячи з хворої рослини на здорові спори сірої гнилі борошністої і несправжньої борошністої роси.

Переповзаючи з однієї рослини на іншу, слимаки сприяють поширенню серед сільськогосподарських культур різних грибкових і вірусних захворювань – плямистість капусти, несправжня борошніста роса Лімської квасолі, фітофтороз картоплі. Ці хвороби можуть завдати господарству збитки не менші, а нерідко – більші, ніж пряма шкідлива діяльність слимаків. Те, що багато з них охоче доповнюють свій раціон гіфами грибів, ще більше сприяє зараженню рослин грибковими захворюваннями [10].

У наших садах та городах зустрічаються декілька видів слимаків: слимак польовий, сітчастий, облямований, рудий та великий. Найбільш чисельними з них є *сітчастий слимак* (*Agriolimax reticulatus* Mull) та *польовий слимак* (*Agriolimax agrestis* L.). Шкідники здатні

повністю знищувати рослини салату, капусти, картоплі та інших культур, об'їдати ягоди суниці, різні декоративні рослини (айстри, жоржини, гладіолуси, іриси та ін.). Пізніше слимаки починають харчуватися плодами огірків, помідорів, кабачків, коренеплодами моркви, ріпи, брукви, а також бульбами картоплі, розташованими поблизу поверхні ґрунту. На пошкоджених слимаками рослинах залишаються екскременти і слиз.

Слимак облямований, або плямистий (*Agion sigcumscriptus* Johnst) – може завдавати великої шкоди овочевим і декоративним рослинам захищеного ґрунту, а також печерицям.

Слимак великий (*Limax maximus*) шкодить багатьом овочевим культурам – капусті, моркви, петрушці, брукві, ріпі, баклажанам і ін. Особливо велику шкоду наносить молодим рослинам і саджанцям [1; 2; 5].

Слизняк іспанський, слизняк шляховий іспанський – *Arion lusitanicus*. Лише нещодавно занесений людьми на захід України, швидко розселюється зараз по території Дрогобича, Львова та інших міст. Небезпечний шкідник сільськогосподарських і декоративних рослин.

Команда британських вчених оновила дані про різноманітність безраковинних молюсків (слимаків) Британських островів. Види визначали і за генетичними критеріями, і за морфологічними ознаками. Слимаки – це компактна група, виключно добре вивчена, адже це шкідники садово-городніх культур. І тим більше дивно, що новий перепис змінив фауністичний склад приблизно на чверть, що дуже багато для сучасного стану систематики. Порівняння генетичних і морфологічних видів показує, що в поточний момент фауна відчуває сильні перетворення: алопатричне і симпатричне видоутворення, інтродукцію, гібридизацію рідкісних видів з рясними, заміщення одних видів іншими. Це своєрідний портрет еволюційних процесів, що відбуваються в цілій острівній фауні, а не з одним видом.

У практичній діяльності людей роль слимаків проявляється в двох аспектах: як передавачів небезпечних гельмінтозів для домашніх і промислових тварин і як шкідників багатьох культурних рослин [3, с.249].

Потрібно проявляти обережність, споживаючи слизняків у їжу. У певних випадках такі захворювання, як менінгіт, можуть передаватися через споживання сирих слизняків.

Список літератури

1. Гураль-Сверлова Н. В., Гураль Р. І. Нові знахідки наземних молюсків на території м. Львова та Львівської області. *Наук. зап. Держ. природозн. музею. Львів, 2010. Вип. 26. С. 221 – 223.*
2. Кирпан С. П., Сверлова Н. В. До вивчення синантропних елементів у наземних малакоценозах заходу України. *Наук. зап. Держ. природозн. музею. Львів, 2002. Т. 17. С. 191 – 195.*
3. Сверлова Н. В., Кирпан С. П. Роль великих міст у розселенні деяких видів наземних молюсків (*Gastropoda, Pulmonata*). *Збірник наукових праць «Наукові основи збереження біотичної різноманітності».* Львів: Ліга-Прес, 2004. Вип. 5. С. 247 – 252.



УДК [025.173:305](477)“20”

Біловус Г. Г.
к. ф. н., доцент,
доцент кафедри бібліотекознавства і бібліографії,
Львівський національний університет імені Івана Франка

ОСОБЛИВОСТІ ГЕНДЕРНИХ ДОСЛІДЖЕНЬ УКРАЇНСЬКОГО БІБЛІОТЕКОЗНАВСТВА ХХІ СТОЛІТТЯ (за матеріалами фахової періодики)

Гендерний підхід активно застосовується в різних галузях гуманітарного знання. Не оминув він і вітчизняне бібліотекознавство третього тисячоліття, свідченням чого є низка наукових розвідок, що висвітлюють соціально-історичні передумови гендерної ситуації в Україні, зокрема причини гендерного дисбалансу в бібліотечній галузі, окреслюють особливості соціально-психологічного портрета бібліотекаря, визначають його роль у діяльності бібліотеки, наголошують на різноманітних вимогах до професійного і особистісного характеру фахівців бібліотечно-інформаційної професії в сучасному суспільстві тощо.

З-поміж наукових розвідок, опублікованих на сторінках фахових періодичних видань, варто відзначити праці представників харківської наукової школи Н. Кушнарєнко [1, 2] і В. Осаули [3, 4], які подають загальне визначення ключових понять бібліотекознавчих досліджень в гендерному аспекті, окреслюють питання професійної кваліфікації бібліотечно-інформаційних спеціалістів, формування системи фахових (професійних) компетентностей здобувачів вищої освіти із врахуванням гендерної специфіки, описують явище маскулінізації й фемінізації бібліотечної галузі в історичній ретроспективі, наголошують на недостатньому використанні в бібліотекознавчих дослідженнях пізнавальних можливостей гендерного підходу та ін.

Серед різнобічних аспектів вітчизняних бібліотекознавчих досліджень на особливу увагу заслуговує питання гендерного підходу до бібліотечної професії, її фемінізація, тобто переважне представництво жінок серед працівників бібліотек. Описуючи жіноче «обличчя» бібліотечної професії, Н. Кушнарєнко зазначає, що «економічний фактор став основним щодо зменшення чоловічої статі в бібліотечній галузі, знизив престиж бібліотечної професії» [2, с.7], негативно позначився на виборі професії новою генерацією прагматично налаштованої молоді [1, с. 77]. Н. Кушнарєнко наголошує, що саме соціальне (професійне) партнерство чоловіків і жінок сприятиме ефективному розвитку бібліотечної справи в сучасному суспільстві [2, с. 13].

З означеними проблемами співзвучні дослідження В. Осаули [3, 4], в яких окреслено роль чоловіків у діяльності сучасних бібліотечних інституцій, особливо в часі активного використання комп'ютерних технологій, впровадження новітніх видів бібліотечних послуг, переходу до електронних бібліотек тощо. Автор визначив два основні типи співробітників-чоловіків у бібліотеках: 1) бібліотечні фахівці і 2) фахівці інших галузей, подав їх характеристики, описав особливості функцій і мотивів їхньої діяльності, зазначив, що бібліотечна справа досягатиме свого найвищого соціально-інституалізаційного рівня у період найоптимальнішого співвідношення чоловіків та жінок в усіх напрямках бібліотечної справи [3, с. 29].

Відтак, науковці солідарні з думкою, що бібліотечна справа не є сферою гендерної конкуренції, а поліфункціональна професія бібліотечно-інформаційного працівника вказує

на соціальну затребуваність, комунікативну компетентність і професійну співпрацю спеціалістів галузі.

Питання гендерної упередженості до носіїв бібліотечної професії розглянуто у дослідженнях С. Польовик [5, 6]. Зважаючи на те, що жінки бібліотекарі менше представлені у ІТ-сфері бібліотеки, менше публікуються в журналах з інформаційних технологій, авторка пропонує активніше залучати їх до заходів ІТ-сфери, навчань-семінарів і стажувань з підвищення кваліфікаційного рівня задля подолання гендерних стереотипів, що негативно впливають на розвиток бібліотечно-інформаційної галузі.

На необхідності активної співпраці між бібліотечними інституціями в аспекті гендерно-орієнтованих інформаційно-комунікаційних процесів, розмаїтті комунікативних практик сучасної бібліотеки в контексті формування гендерної свідомості людини у суспільстві знань наголошує Л. Чернявська [7].

Отож, контент гендерних досліджень вітчизняного бібліотекознавства ХХІ століття, опублікованих на сторінках фахових періодичних видань, засвідчив, що маскуліність і фемінінність у бібліотекознавчому аспекті вивчені недостатньо, що й передбачає перспективи подальшого розвитку гендеру як наукового знання і навчальної дисципліни.

Список літератури

1. Кушнарєнко Н. М. Вища бібліотечна освіта України в контексті гендерного підходу. *Вісник Харків. держ. акад. культури*. 2014. Вип. 43. С. 69 – 79.
2. Кушнарєнко Н. М. Гендерний підхід у бібліотекознавстві: теоретично-методологічний дискурс. *Вісник Харків. держ. акад. культури*. 2015. Вип. 46. С. 4 – 15.
3. Осаула В. Гендерна метаморфоза в бібліотечній справі. *Вісник Книжкової палати*. 2006. № 12. С. 28–29.
4. Осаула В. Типи і роль співробітників-чоловіків у бібліотеках у сучасних умовах. *Бібліотечний форум України*. 2006. № 4. С. 42 – 44.
5. Польовик С. М. Гендерна складова бібліотечної професії: контент-аналіз фахових видань. *Бібліотечний Меркурій*. 2020. Вип. 1 (23). С. 147 – 154.
6. Польовик С. М. Характерні особливості гендерної сегрегації в бібліотеці. *Вісник Книжкової палати*. 2016. № 8. С. 27–29.
7. Чернявська Л. Формування гендерної толерантності – місія сучасної бібліотеки. *Наук. пр. Нац. б-ки України ім. В. І. Вернадського*. 2016. Вип. 43. С. 346 – 361.



УДК 316.35

Кацьора О. В.

к.соціол.наук,
доцент кафедри соціології та соціальної роботи,
ДВНЗ «Ужгородський національний університет»

СОЦІАЛЬНЕ ПІДПРИЄМНИЦТВО В УКРАЇНІ

Соціально-економічний розвиток українського суспільства супроводжується загостренням багатьох соціальних проблем, особливо в умовах війни в Україні та світової пандемії коронавірусної хвороби (Covid-19). Існуючі механізми вирішення/пом'якшення соціальних проблем у багатьох випадках є недостатньо ефективними, тому багато проблем залишаються нерозв'язаними. Це обумовлює пошук нових способів подолання соціальних проблем, наслідком чого стала поява соціального підприємництва. Світова та українська практика, низка наукових досліджень підкреслюють продуктивність соціального підприємництва у вирішенні багатьох соціальних проблем, його позитивний соціальний-економічний вплив на діяльність неприбуткових організацій.

Враховуючи відсутність в нормативних документах і науковій літературі узгодженого тлумачення поняття «соціальне підприємництво», наголосимо, що розглядаємо його як господарську діяльність з метою отримання прибутку, який спрямовується на вирішення/пом'якшення соціальних проблем та досягнення позитивних змін у суспільстві.

Перші згадки про соціальне підприємництво у нашій державі з'явилися завдяки міжнародним донорським організаціям у середині 90-х років минулого століття, які запропонували українським неприбутковим організаціям використовувати основні принципи соціального підприємництва як один із інструментів розвитку їх фінансової стабільності [3, с. 90]. З того часу соціальне підприємництво поступово розвивалося, хоч і не набуло широкого розповсюдження в соціальній сфері. Наразі в Україні нараховується близько 1100 організацій, які за тими чи іншими ознаками можна зарахувати до категорії «соціальне підприємство» [1, с. 5].

Низькі темпи становлення соціального підприємництва в Україні пов'язані з багатьма факторами. Серед них можемо виділити наступні: відсутність унормування соціального підприємництва в законодавстві; брак систематизованої інформації про соціальне підприємництво, низька поінформованість суспільства про цей феномен; нестача навичок ведення підприємницької діяльності неприбутковими організаціями; ситуативна робота неприбуткових організацій щодо соціального розвитку громади тощо [4]. На наш погляд, ключовим фактором стримування розвитку соціального підприємництва є відсутність правових механізмів підтримки та реалізації соціального підприємництва.

Розв'язання цих проблем має стати вагомим кроком при формуванні соціальної політики нашої держави та дієвої допомоги соціально вразливим верствам суспільства. При вирішенні цих задач неприбуткові організації не будуть відчувати себе зайвим елементом соціальної політики та ринкової економіки, а почнуть усвідомлювати себе рівноправним учасником ринкових відносин, який має змогу конкурувати та співпрацювати з бізнесом [2, с. 7].

Соціальне підприємництво в Україні знаходиться на стадії свого формування, що засвідчує нерозробленість нормативно-правових актів щодо його діяльності та підтримки з

боку держави, низька поширеність у роботі неприбуткових організацій. Популяризація соціального підприємництва вимагає вивчення закордонного досвіду, розробки законодавчої бази та створення власної теоретичної основи. Розвиток соціального підприємництва можливий за умови, що неприбуткові організації та клієнти соціальної роботи побачать реальну користь для себе від підприємницької діяльності. Тобто соціальне підприємництво буде розвиватися тоді, коли зацікавлені сторони зрозуміють, що заробляти гроші краще і вигідніше, ніж отримувати їх у вигляді грантів, соціальних допомог та соціальних виплат. Також існують чинники, які можуть сприяти ефективному поширенню ідеї соціального підприємництва в Україні, зокрема це наявний досвід соціальних підприємств, які можуть поширювати власну діяльність, підвищення кваліфікації персоналу неприбуткових організацій, грантова підтримка, яка розширює наявний потенціал таких організацій, а також впровадження механізмів соціального замовлення у громадах. Розвиток соціального підприємництва в Україні може реалізуватися різними сценаріями, що залежатиме від таких факторів: 1) соціальні (зростання кількості соціальних проблем, підвищення рівня соціальної свідомості громадян); 2) правові (законодавче визначення соціальних підприємств та їх оподаткування); 3) економічні (фінансова підтримка соціальних підприємств на рівні держави, грантова підтримка, збільшення власних доходів неприбуткових організацій за рахунок здійснення соціального підприємництва).

Список літератури

1. Долуда Л., Назарук В., Кірсанова Ю. Соціальне підприємництво. Бізнес-модель. Реєстрація. Оподаткування: посібник. Київ: ТОВ «Агентство «Україна», 2016. 92 с.
2. Новохацький В. Д. Неурядові організації як фактор розбудови громадського суспільства в Україні: автореф. дис... канд. політ. наук: 23.00.02. Дніпропетр. нац. ун-т. Д., 2005. 16 с.
3. Орел Ю. Л. Соціальне підприємництво: сучасний стан та перспективи розвитку. Державне регулювання соціального підприємництва та соціально-відповідального бізнесу: Матеріали Першої міжнародної науково-практичної конференції 11 грудня 2008 року. Харків: ХОМО «Союз молодих підприємців», 2008. С. 87 – 93.
4. Поважний О. С., Пономаренко О. В. Державне управління розвитком соціального підприємництва в Україні. URL: http://www.nbu.gov.ua/portal/soc_gum/znpdduu/du/2010_152/02.pdf.



УДК 327

Гольцов А. Г.
д-р пол. н., доцент кафедри філософії
та міжнародної комунікації,
Національний університет біоресурсів
і природокористування України

ГЕОПОЛІТИЧНИЙ ВИМІР ТЕОРІЇ ЄВРАЗІЙСТВА

У сучасній російській геополітичній ідеології спостерігається еkleктичне поєднання багатьох ідейних течій, які, на перший погляд, здаються мало сумісними. Наприклад, рештки радянських ідеологічних засад можуть уживатись з православним клерикалізмом та традиційним імперським шовінізмом. Помітне місце в російській «гібридній» ідеології посідає неоєвразійство, яке постало на фундаменті досить оригінальної ідейної спадщини євразійства.

У 1920-х рр. в інтелектуальному середовищі російських емігрантів сформувалася досить широка ідейна течія, що отримала назву «євразійство». За приблизними підрахунками, можна налічити близько ста російських авторів-емігрантів, що загалом працювали в руслі цієї течії [1, с. 27]. У рамках євразійства із самого початку виокремлювалися філософські, історичні, культурологічні погляди різних авторів. Насамперед, наголошувалося на тому, що Росія є винятковим для всього світу явищем – і не Європою, і не Азією, а виступає як окремий, цілісний і самодостатній «світ», як особлива духовно-історична геополітична реальність – «Євразія». Росія в поглядах євразійців поставала як унікальна цивілізація, що сформувалася на основі синтезу таких головних складових, як арійсько-слов'янська культура, тюркський номадизм та православна традиція. Було переглянуто вчення слов'янофілів з його досить обмеженими в регіоналістичному аспекті проектами формування федеративної (конфедеративної) спільноти народів. Зокрема, так звані «великороси» вважалися вже не найпотужнішою «гілкою» східного слов'янства, а трактувалися в якості особливого імперського етнічного утворення, в якому злилися в єдину систему слов'янський та тюркський субстрати.

Євразійці доводили велику роль так званого «туранського» фактора у формуванні політичної системи Московської держави, російської культури та численних особливостей суспільного життя. Вважалося, що справжня російська (євразійська) держава виникла саме тоді, коли московські князі взяли на себе монголо-татарську геополітичну місію інтеграції євразійських народів. Тому Росія (у широкому державному розумінні) поставала спадкоємицею континентальних імперій минулого, насамперед – монгольської імперії Чингісхана. Таким чином, у працях євразійців підкреслювалася цивілізаційна спорідненість Росії саме з Азією, політична, економічна та культурна єдність Росії-Євразії. А головною небезпекою для Євразії вважалася агресивна політика європейської (романо-германської) цивілізації. Отже, філософському («цивілізаційному») євразійству із самого початку його створення був притаманний геополітичний вимір.

Однією з основоположних в ідейній течії євразійства поставала концепція «ідеократії» («ідеократичної держави»), провідними розробниками якої були П. Савицький та князь М. Трубецькой. Взагалі під ідеократією євразійці розуміли будь-які форми недемократичного, неліберального правління, засновані на нематеріалістичних, духовних постулатах, – пріоритеті духа над матерією, традиції над інновацією. Організація істинно

ідеократичної держави повинна ґрунтуватися на певній «ідеї-правительниці», головним змістом якої, на думку М. Трубецького, має бути «благо сукупності народів, що населяють даний автаркічний особливий світ» [2, с. 197]. У принципі, конкретними формами ідеократії могли поставати і теократична монархія, і радянський тоталітарний режим, і фашистська (чи навіть нацистська) диктатура.

У радянську добу євразійство, як і решта некомуністичних ідеологій, перебувало під заборонаю. У період «пізньої перебудови» (наприкінці 1980-х рр.) у середовищі переважно російських громадських діячів, журналістів, вчених-гуманітаріїв відбувалося відродження класичного євразійства й, водночас, формування неоевразійських ідей. У процесі наукової ревізії євразійські концепції 1920 – 1930-х рр. були значною мірою модернізовані, їх намагалися пристосувати до реалій тогочасного СРСР, що остаточно занепадав. Основні напрями неоевразійства сформувалися вже в 1990-х рр. передусім у Росії. Значно менший розвиток євразійські ідеї отримали в інших нових незалежних країнах. З геополітичного погляду, для російської правлячої верхівки залишаються актуальними такі положення євразійства: заперечення західної моделі суспільного розвитку; необхідність створення єдиного союзу («табору») народів світу для спільної антизахідної планетарної визвольної боротьби; месіанська роль Росії у світі. Для сучасної російської неоімперської ідеології вельми важливе обґрунтування геополітичного проєкту «Євразії».

Таким чином, філософська та історико-культурологічна за своєю сутністю теорія послугувала в якості однієї з підвалин новітньої російської геополітичної ідеології. Концептуальні засади євразійства стали використовуватися для обґрунтування російської геополітики, спрямованої на формування так званого «євразійського» геопростору на теренах майже всього колишнього Радянського Союзу. Євразійські ідеї особливо наполегливо пропагуються в країнах Центральної Азії, передусім у Казахстані та Киргизстані. Проте тамтешні лідери віддавали перевагу не геополітичній, а економічній версії євразійства. Загалом, у порівнянні з 1990-ми рр., ідейний авторитет євразійства в багатьох пострадянських країнах зазнав суттєвого зниження.

Список літератури

1. Івахів О. Концепція євразійства та її відображення в теоретичній спадщині П. М. Савицького. *Українська національна ідея: реалії та перспективи розвитку*: Зб. наук. пр. Львів, 2007. Вип. 19. С. 26 – 32.
2. Трубецкой Н. С. Об идее-правительнице идеократического государства. *Основы евразийства*. Москва: Арктогея-Центр, 2002. С. 194 – 199.

Забарна Т. А.

кандидат сільськогосподарських наук
кафедра землеробства, ґрунтознавства та агрохімії
Вінницький національний аграрний університет

ФОРМУВАННЯ ГУСТОТИ СОЇ ЗАЛЕЖНО ВІД ЗАСТОСУВАННЯ ПОЗАКОРЕНЕВИХ ПІДЖИВЛЕНЬ

Значення сої як культури, яка може вирішити проблему рослинного білка і жиру, поліпшити азотний баланс ґрунту і збільшити виробництво харчових продуктів, не викликає ні в кого сумніву. За умови збільшення площ посівів сої, констатуємо досить низький рівень врожайності культури, коли реалізація генетичного потенціалу продуктивності її сучасних сортів у виробничих умовах становить 50% і менше. Причина цього полягає насамперед у порушенні аграріями технологічного процесу виробництва культури та відсутності чітких науково обґрунтованих рекомендацій щодо технології вирощування. Тому є важливим питанням, що вивчається підвищення продуктивності даної культури.

За останні роки значно зросла і стала незмінно високою потреба на сою. Адже ця культура у фінансовому плані стоїть значно вище та коштує набагато дорожче ніж пшениця. Потреба в сої і продуктах її переробки збільшується з кожним роком. Тому сою вирощують на всій території України, але найбільші площі посіву та врожаї припадають на центральну частину України, зокрема Хмельницьку, Вінницьку, Кіровоградську та Полтавську області. Одним з важливих факторів, що впливають на формування урожаю зерна сої є густина стояння рослин. Відомо, що у процесі росту і розвитку рослин сої постійно зазнають впливу природних та антропогенних факторів, і тому природно що їхня кількість з часом може знижуватися. Таким чином виживаність це величина, що вказує на частку рослин збережених в травостой за період від повних сходів до господарської стиглості [1].

При проведенні досліджень на визначення продуктивності сортів сої з урахуванням інтенсифікації технології встановлено, що найкращі показники індивідуальної продуктивності було зафіксовано за умови проведення позакореневого підживлення мікродобривом Реаком-СР-Бобові (4 л/га) в поєднанні з передзбиральною сеникацією посівів аміачною селітрою (10 % розчином), при цьому кількість бобів на рослині становила 32,0 – 34,8 шт., кількість зерен у бобі – 2,4 – 2,6 шт., маса 1000 насінин – 151 – 163,7 г [2].

В ході проведених досліджень встановлено, що показники густоти стояння рослин сої в процесі росту й розвитку зазнавали змін. Так у період повних сходів густина стояння рослин у сорту Мерлін знаходилася в межах 59,7 – 60,3 шт./м², в той час, як перед збиранням врожаю цей показник становив 54,4 – 55,5 шт./м² для сорту Мерлін. Залежно від схеми застосування позакореневого підживлень на сої кількість рослин, які залишилися на період збирання врожаю як видно різнилася. На варіанті без підживлень перед збиранням сої сорту Мерлін залишилося 54,4 шт./м², при цьому виживаність складала 90,4 % [3 – 5].

Найвищі показники виживаності рослин сої сорту Мерлін були відмічені на варіанті із двократним внесенням мікродобрива Вуксал Мікроплант у фазах бутонізації та зелених бобів. При цьому кількість рослин на період збирання становила 56,2 шт./м², а виживаність – 93,2%.

Вирощування сої сорту Кент на варіанті без підживлень забезпечило формування наступних показників: кількість рослин на період збирання – 44,6 шт./м², при цьому виживаність становила 89,5%.

Проведення позакореневого підживлення сої у фазу бутонізації сприяло тому, що при збиранні кількість рослин була в межах 45,3 шт./м², тоді як виживаність складала 90,1%. При застосування позакореневого підживлення у фазу зелених бобів кількість рослин на момент збирання становила 45,4 шт./м², а виживаність при цьому – 90,7 %.

Поєднання позакореневого підживлень у фазах бутонізації та зелених бобів мікродобривом Вуксал Мікроплант на сої сорту Кент сприяло формування 45,7 шт./м² рослин на період збирання врожаю, при цьому виживаність становила 91,3 %.

Таким чином, можна з вищевикладеного матеріалу сформулювати такі висновки: найвищі показники виживаності рослин сої були відмічені на варіанті із двократним внесенням мікродобрива Вуксал Мікроплант у фазах бутонізації та зелених бобів. При цьому кількість рослин сорту Мерлін на період збирання становила 56,2 шт./м², а виживаність – 93,2 %, тоді як у сорту Кент, відповідно, 45,7 шт./м² та 91,3 %.

Список літератури

1. Алексейчук Г. Н., Ламан Н. А. Фізіологічна якість насіння сільськогосподарських культур і методи його оцінки. Мн.: Право і економіка, 2005. 48 с.
2. Курач О. В., Ровна Г. Ф. 2020. Журнал «Агроном», <https://www.agronom.com.ua/tonkoshhi-vyroshhuvannya-soyi-v-umovah-zahidnogo-lisostepu/>
3. Zabarna T.A. The formation of soybean phytocenosis and seeds quality depending on the intensification factors. Scientific journal «Agriculture and forestry»; Bulletin of Vinnytsya State Agricultural. 2020. № 19. С. 144 – 156.
4. Забарна Т. А. Ростові процеси сортів сої та роль позакореневих підживлень при їх проходженні. International independent scientific journal. 2020. № 14. VOL. 1. P. 3 – 8.
5. Забарна Т. А., Пелех Л. В. Продуктивність сортів сої залежно від впливу ґрунтово-кліматичних умов правобережного Лісостепу України. Slovak international scientific journal. 2020 № 39. VOL.1. P. 6 – 11.

УДК636.2.033

Пікула О. А.

к. с. г. н., доцент кафедри
ветеринарної гігієни, санітарії і експертизи
Вінницький національний аграрний університет

ЕФЕКТИВНІСТЬ ВИРОБНИЦТВА ЯЛОВИЧИНИ В УМОВАХ РІЗНИХ ФАЗ ТЕХНОЛОГІЧНИХ ПЕРІОДІВ ТА ЇХ АЛЬТЕРНАТИВНІ ДЖЕРЕЛА ЕНЕРГІЇ

У Відомчих нормах технологічного проектування скотарських підприємств виділяються наступні типи підприємств: ферми і комплекси м'ясного напрямку з закінченим оборотом стада, ферми і комплекси – репродуктори худоби м'ясного напрямку, ферми і комплекси вирощування телят молочних та комбінованих порід, дорощування і відгодівля молодняку з 20 денного до 15 – 18 місячного віку, ферми і комплекси по дорощуванню та відгодівлі молодняку молочних комбінованих та м'ясних порід з 6 – 8 місячного віку та 16 – 18 місячного віку; вирощування, дорощування та відгодівля в підсобних господарствах селян; вирощування, дорощування та відгодівля в фермерських господарствах.

Можуть виділятися наступні групи тварин: телята від 14 – 20 днів до 3 – 5 місячного віку; телята від 3 – 4 до 6 місячного віку, молодняк 6 – 12 місячного віку, від 7 – 8 до 12 місячного віку. і від 12 до 18 місячного віку. Ці дані свідчать про те, що необхідно обладнувати для утримання телят та молодняку по 4 – 5 типів групових кліток. За період вирощування, дорощування та відгодівлі тварин по декілька років їх переукомплектовують. Перегрупування тварин приводять до порушень рангових у групах взаємовідношень, збільшення стурбованості тварин, зниження приростів живої маси та травматизму. Тому доцільно зменшувати переміщення тварин при їх постійному утриманні в групових клітках у стійловий період.

Розроблена технологічна схема реконструкції тваринницької будівлі у рамних конструкціях розміром 12х78м.

Результати досліджень. Розміщення за 2 і 4 фазами технології виробництва яловичини потребували розробки наступних групових кліток: для телят до 4 міс. віку, для телят до 8 міс. віку, для молодняку від 8 до 12 міс. віку, для молодняку від 8 до 16 міс. віку та для олодняку від 12 до 16 міс. віку

Так, чотирьохфазна технологія виробництва яловичини наближена до вирощування та відгодівлі молодняку великої рогатої худоби молочних і комбінованих порід за напрямком продуктивності, а двохфазна – до спеціалізованих м'ясних порід.

У приміщенні шириною 12 м групові клітки розміщено у два ряди. Глибина групових кліток прийнята для всіх технологічних періодів 2,6 м, що дозволяє механізувати видалення

гною та роздачу кормів. У відповідності до параметрів групових кліток до 4-місячного віку обладнано 3 клітки на 10 голів, від 4 до 8 міс. віку 3 клітки на 10 голів, від 8 до 12 міс. віку 3 клітки по 10 голів, від 12 до 16 міс. віку 3 клітки по 10 голів, до 8 місячного віку 6 кліток по 10 голів і з 8 до 16 міс. віку 6 кліток по 10 голів.

За всі технологічні фази бугайців переміщували при 4 фазовій технології 3 рази: в 4 місячному віці, у 8 місячному і у 12 місячному, а при 2 фазовій технології, – один раз у 8 місячному віці. Дослідження росту бугайців в умовах різних фаз технологічних періодів показали, що жива маса бугайців при народженні склала при 4 фазовій технології 31,8 кг, а при 2 фазовій – 32,1 кг (вірогідної різниці між піддослідними групами бугайців не встановлено). При чотирьох фазовій технології прирости живої маси бугайців до 4 місячного віку складає 701 грам за добу при планових 700 г. З 4 до 8 місячного віку прирости живої маси підвищились до 782 грами, але до планових 800 недобрали 2,25 %. Разом за дві фази (0 – 4 і 4 – 8) середні прирости живої маси були 740,8 грами, що у порівнянні без переміщення бугайців у 4 місячному віці було менше на 3,67 %. Така різниця у приростах виникла за рахунок переміщення бугайців з одної групової клітки у іншу. У подальшому при 4 фазовій і 2 фазовій технології бугайців перемістили в наступні клітки, відповідно перших у групові клітки з 8 до 12 місячного віку, а других – з 8 до 16 місячного віку. У результаті перші витрати приростів живої маси від запланованих 14 грам до 12 місячного віку. При їх перегрупованні у треті для розміщення у групових клітках з 12 до 16 місячного віку втрати приростів живої маси збільшилися до 32 грам за добу. Це призвело до того, що загальні втрати за дані фази склали 48 г.

Порівняння з двофазовою технологією, де витрати з 8 до 16 місячного віку були 16 грам за добу, або у три рази. Тому різниця у середньодобових приростах була вірогідною при $P < 0,001$. У результаті втрат живої маси бугайців при різних технологічних виробництвах яловичини були різні загальні прирости живої маси. Що характерно при порівнянні загальних приростів, які отримано при 4 фазній технології до 8 місячного віку і при 2 фазній до 8 місячного віку, різниця склала 6,5 кг на користь 2 фазної при $P < 0,001$.

Порівняння дослідження загальних приростів бугайців з 8 до 16 місячного віку між даними технологіями, ще збільшилися на користь двофазної – 13,7 кг ($P < 0,001$). Таким чином, наші дослідження показали, що переміщення бугайців доцільно зменшити до мінімуму.

Розрахунки економічної ефективності виробництва яловичини за 2 фазною і 4 фазною технологією показали, що відповідно бугайців реалізовано з живою масою 452,6 і 432,1 кг, різниця 20,5 кг ($P < 0,001$).

Перевагу було отримано при виробництві яловичини 2 фазової технології над 4 фазною, але й за меншими затратами кормів та витратами праці на 1 кг приросту живої маси, та затрати кормів. Так, затрати кормів на 1 кг приросту зменшено на 4,97 %, праці – на 5,06 %. Рівень рентабельності підвищився у порівнянні із 2 фазною технології з 4 фазною – на 7,71 %.

При розміщенні бугайців у будівлі 12x78м за 2 фазною технологією їх буде 238 голови, де реалізаційна жива маса складає 1077,2 ц. При розміщенні у даній будівлі тільки бугайців за 4 фазною технологією складає 242 голови вони будуть при реалізації 1045,7 ц, це менше від попередніх на 31,5 ц.

Пошуки ефективного використання при реконструкції тваринницьких будівель показали, що доцільно застосовували двох фазну технологію, обладнуючи групові клітки для утримання телят до 8 місячного віку і молодняк – з 8 до 16 місячного віку.

Порівняльне дослідження 2 фазової і 4 фазової технології показали перевагу першої за наступними показниками: за приростом живої маси 20,2 кг, за живою масою при реалізації 20,5 кг, за меншими затратами кормів на 1 кг приросту і за меншими витратами праці 5,0 %, меншою собівартістю 1 ц приросту на 6,95 %, рівнем рентабельності меншою на 7,7 %. При умові розміщення у будівлі 12x78м бугайців за 2 фазною технологією 238 голів реалізується 1077 ц живої маси, а при 4 фазній технології розміщення 242 голови реалізується лише 31,5 живої маси, або додатково отримати умовно чистий прибуток 4927 грн.

Ефективність виробництва яловичини за 2 фазною технологією можлива при умові створення комфортного мікроклімату у приміщенні та збалансованій нормованій годівлі надремонтних телят та молодняку спеціалізованих молочних або комбінованих порід. При

реконструкції тваринницької будівлі 12х78м зменшують у два рази типорозміри групових кліток з використанням 2 фазної технології виробництва яловичини у порівнянні з 4 фазною, що підвищує стандартизацію виготовлення обладнання для утримання тварин.

Перехід на двох фазну технологію виробництва яловичини дає змогу у будівлі 12×78 м рамній конструкції отримати додаткової альтернативної енергії 23760 МДж або 1980 кВт/год електроенергії. Крім цього економити енергію кормів та енергії 564 МДж або 47 кВт/год.

Список літератури

1. ВНТП-АПК-01.05 Відомчі норми технологічного проектування. Скотарські підприємства (комплекси, ферми, малі ферми). К.: Міністерство аграрної політики України, 2005. 111 с.

2. Польовий Л. В., Яремчук О. С., Захаренко М. О. Проектування та будівництво підприємств із виробництва і переробки продукції тваринництва: Практикум. Вінниця: Вид. ВДАУ, 2009. С. 35 – 61.

УДК 349.4

Карпенко Р. В.

к.ю.н., доцент кафедри
цивільно-правових дисциплін,
Дніпропетровський державний
університет внутрішніх справ

РЕГУЛЮВАННЯ ОРЕНДНИХ ВІДНОСИН ПРИ ВИКОРИСТАННІ СІЛЬСЬКОГОСПОДАРСЬКИХ ЗЕМЕЛЬ: СОЦІАЛЬНО-ПРАВОВА ОСНОВА

Розвиток земельних відносин характеризується переходом України як самостійної держави до ринкових економічних відносин та нової аграрної економічної системи на селі, що має перспективу подальшого розвитку в Україні. Історичний досвід розвитку оренди земель, особливо сільськогосподарського призначення, в Україні та економічно розвинених країнах Заходу свідчить, що оренда землі має стати визначальною формою землекористування, яка може забезпечити реальний доступ до роботи на цих землях фермерам і громадянам, які бажають вести приватне сільське господарство. Вона може і повинна стати сполучною ланкою між суб'єктом, який хоче обробляти землю, і власником землі, дозволяючи їм користуватися землею на взаємовигідних умовах. Отже, оренда землі тісно пов'язана з земельними відносинами та агробізнесом. За останні роки в нашій системі землекористування виявлено такі тенденції: реструктуризація системи землекористування призвела до зниження ефективності сільськогосподарського виробництва; погіршення використання землі як основного засобу виробництва.

Продовжує погіршуватися екологічна ситуація у землекористуванні, різко погіршилася демографічна ситуація в сільській місцевості, що свідчить про існування певних проблем, які можна вирішити шляхом запровадження науково обґрунтованої системи сталого розвитку землекористування. Оренда земель сільськогосподарського призначення – вид договірної форми землекористування сільськогосподарського призначення, що включає строк, платне володіння та користування земельною ділянкою сільськогосподарського призначення в межах, встановлених законом та договором, що передбачає передачу її орендарю, який відповідає законним вимогам для здійснення переважно підприємницької та іншої діяльності з використанням природних властивостей земель за умови їх раціонального використання.

Усе законодавство, що формує сучасну правову основу оренди землі, можна поділити на групи:

– загальне законодавство, на основі якого діють і розвиваються всі правові інститути; галузеве (особливо земельне, аграрне, екологічне, цивільне тощо) законодавство, яке встановлює певні однорідні суспільні відносини та має на меті їх регулювання, викладаючи основні принципи оренди землі;

– спеціалізоване земельне законодавство про оренду землі. Оренда земель державної або комунальної власності здійснюється за результатами земельних торгів, крім випадків, передбачених законом, а земельних ділянок, що перебувають у власності громадян та юридичних осіб, здійснюється на підставі договору оренди між власником землі та орендарем.

Обов'язкова передача землі у формі аукціону значно сприяла зростанню орендних цін на землі сільськогосподарського призначення. Перевагою набуття права оренди на земельних торгах є ефективність. Усі необхідні процедури для створення земельної ділянки та її державної реєстрації організатор виконує до їх проведення. Договір оренди землі укладається за їх результатами безпосередньо в день проведення аукціону.

Основою державної реєстрації права оренди землі сільськогосподарського призначення є договір оренди. Відсутність в договорі оренди землі однієї з основних умов, передбачених статті 15 Закону України «Про оренду землі» [4], а також порушення статей 4 – 6, 11, 17, 19 цього Закону вважається підставою для відмови у державній реєстрації договору оренди землі, а також розірвання договору згідно із законом. Крім того, можна відзначити, що при відсутності однієї з цих умов, то договір може бути визнаний недійсним. Договори оренди землі, укладені після 16 липня 2020 року мають включати інформацію не тільки на термін дії договору, але і на дату його укладення. Лише після оформлення права оренди земельної ділянки орендар має право користування земельною ділянкою.

Висновки: Раціональне використання землі в сільському господарстві має створюватися на основі використання її, особливо орендарями, за цільовим призначенням, дотримання екологічних норм, дотримання прав третіх осіб, сплати податку для утримання від порушення прав громад на природні ресурси.

Список літератури

1. Мірошніченко А. М. Земельне право України: Підручник. 2-ге видання, допов. і перероб. К.: Алерта; ЦУЛ, 2011. 678 с.
2. Конституція України. URL: <https://zakon.rada.gov.ua/laws/show>.
3. Земельний кодекс України. URL: <https://zakon.rada.gov.ua/laws/show/2768-14#Text>.
4. Закон України «Про оренду землі». URL: <https://zakon.rada.gov.ua/laws/show/161-14#Text>.

Попсуй В. В.

к. с.-г. наук, доц.,
Сумський НАУ,

Корж О. В.

к. с.-г. наук, доц.,
Сумський НАУ

ФІЗИКО-ХІМІЧНІ ТА ОРГАНОЛЕПТИЧНІ ВЛАСТИВОСТІ М'ЯСА ВІДГОДІВЕЛЬНОГО МОЛОДНЯКУ ВИКОРИСТАННЯ СВИНЕЙ В ЗАЛЕЖНОСТІ ВІД ВАРІАНТУ МІЖГЕНЕТИЧНИХ ПОЄДНАНЬ

Сьогодні більшість українських свинарських підприємств з метою отримання гарантованого ефекту гетерозису стали масово купувати та використовувати термінальних кнурів з Європи. Однак до теперішнього часу ефективність застосування генетичного потенціалу цих кнурів у невеликих товарних фермах залишається невисокою. Практика показує, що гнізда, отримані від кнурів термінальних ліній, як правило, більш численні при народженні, а поросята на вигляд добре розвинені та в подальшому житті виявляються менш нежиттєздатними. Причини можуть бути різними: кормовий режим, мікроклімат у приміщенні, особливості технології утримання, генотип підібраних свиноматок та ін. [1, 2].

Метою досліджень, проведених в умовах реального товарного свиногокомплексу в Чернігівській області, стала оцінка спроможності гібридного молодняку свиней виробляти якісну м'ясну сировину для її подальшої переробки на власному м'ясокомбінаті.

Експериментальні дослідження проводилися на поголів'ї свиней в умовах СФГ «Колос». В якості маточної основи в першій, або контрольній групі, використовувалися основні свиноматки французької великої білої породи, а батьком підсвинків з контрольної

групи став кнур породи ландрас. До їх ровесниць, маток спеціалізованої маточної лінії фірми Хайпор – Лібра Стар, яка створена шляхом добору ліній французької великої білої породи і породи ландрас, були підбрали чотири варіанти термінальних ліній кнурів, які завезені в Україну і спермопродукцію яких можна придбати та використовувати: свиноматки II та III групи штучно парувалися спермою кнурів генетичної компанії Нурог, відповідно – Нурог Махтер та Нурог Махтер 304, або застосовувалась сперма термінальних кнурів PIC®800 і PIC®408, якою осіменялися свиноматки з IV і V груп.

Для виявлення фізико-хімічних властивостей м'яса та оцінки якості м'ясної продукції в умовах лабораторії були проведені дослідження зразків з найдовшого м'яза спини. Після забою не виявлено небажаних вад м'яса – PSE і DFD, які пов'язують з позитивною стресовою приналежністю тварин. Експериментально встановлено, що кислотність м'яса підсвинків дослідних груп, показники вологозв'язуючої здатності, інтенсивність забарвлення, втрати м'ясного соку у всіх дослідних групах були наближені, не мали достовірних міжгрупових відмінностей ($P \leq 0,95$) і виявляли схожу тенденцію. Але, найбільш високими показниками м'ясних якостей характеризувались тварини II та V дослідних груп, поєднання спеціалізованої материнської лінії французької селекції з термінальними кнурами ліній породи п'єтрен.

Таблиця 1

Органолептична оцінка м'яса та м'ясного бульйону різних генотипів, балів

Група	Колір	Аромат	Смак	Наваристість	Середній бал
Органолептична оцінка м'яса					
I	8,5±0,2	8,6±0,2	9,3±0,2	8,5±0,2	8,7
II	7,4±0,3	7,2±0,3	7,5±0,3	7,2±0,19	7,3
III	8,3±0,3	8,1±0,3	8,8±0,2	8,1±0,26	8,3
IV	9,2±0,3	9,0±0,4	9,5±0,3	8,2±0,19	9,0
V	7,8±0,2	7,0±0,3	8,2±0,3	8,0±0,24	7,8
Органолептична оцінка м'ясного бульйону					
I	9,3±0,3	9,3±0,4	9,5±0,3	9,4±0,4	9,4
II	9,6±0,2	9,5±0,2	9,8±0,3	9,5±0,3	9,6
III	8,3±0,4	7,8±0,3	8,2±0,3	8,2±0,5	8,1
IV	8,2±0,4	7,9±0,4	8,2±0,4	7,8±0,4	8,0
V	8,1±0,3	7,8±0,4	8,1±0,5	7,6±0,4	7,9

Визначення органолептичних показників свіжості м'яса проводили після визначення зовнішнього вигляду і кольору м'яса, поверхні туші, стану м'язів на розрізі, його консистенції, запаху, стану жиру та сухожилля, а також якості бульйону в пробі варінням. Дослідження проводили за кімнатної температури біля 20⁰С, у приміщенні з природним освітленням. Також визначали прозорість і аромат бульйону. Органолептична оцінка м'яса показала, що продукція, отримана від тварин з часткою породи дюрок (III і IV групи), характеризувалася кращими показниками. Найкращим був бульйон з м'яса тварин другої (генотипу ♀Хайпор Лібра х ♂Хайпор Макстер) та контрольної груп. Він був більш насичений за кольором, відрізнявся кращим ароматом та смаком. Встановлено, що між органолептичними властивостями м'яса та бульйону з піддослідних свиней існує взаємопротилежна залежність: чим смачніше м'ясо, тим гірший бульйон, і навпаки, чим більш наваристий, ароматний та прозорий бульйон – тим блідіше за кольором та менш смачне м'ясо.

У цілому за результатами експерименту встановлено тенденційні особливості, притаманні кожному генотипу, але не виявлено значних недоліків фізико-хімічних та дегустаційних особливостей у зразках м'яса, яке може в подальшому використовуватися для виготовлення кулінарних та ковбасних виробів.

Список літератури

1. Волощук О. В., Гришина Л. П. Вплив генотипу кнурів на відгодівельні та м'ясні ознаки отриманого від них молодняка. *Вісник Сумського національного аграрного університету. Серія: Тваринництво*. Суми, 2017. Вип. 7 (33). С. 58 – 62.

2. Нарижна О. Л. Забійні якості чистопорідного та помісного молодняка, одержаного при поєднанні свиноматок великої білої породи з термінальними і чистопорідними кнурами різних генотипів. *Свинарство: міжвідомчий тематичний науковий збірник Інституту свинарства і АПВ НААН*. 2014. Вип. 65. С. 303 – 307.

3. Попсуй В. В., Опара В. О., Корж О. В., Буднік О. В. Ефективність використання кнурів термінальних ліній в умовах господарства, що використовує власні кормові ресурси. *Вісник Сумського національного аграрного університету: науковий журнал. Сер. «Тваринництво» / Сумський національний аграрний університет*. Суми : СНАУ, 2015. Вип. 6 (28). С. 133 – 138.

УДК 636.085.3/.52

Морозова Л. П.

к.хім.н., старший викладач кафедри технології
виробництва, переробки продукції тваринництва та годівлі,
Вінницький національний аграрний університет

ПЕРСПЕКТИВИ ВИКОРИСТАННЯ ЕКСТРУДОВАНИХ КОРМІВ У ГОДІВЛІ СІЛЬСЬКОГОСПОДАРСЬКИХ ТВАРИН

Оптимізація раціонів годівлі сільськогосподарських тварин і птиці за макро- та мікроелементами, а також за вітамінами та різними поживними речовинами у повній відповідності до норм годівлі – це один із найважливіших та пріоритетних напрямів діяльності сільських фермерських господарств. Збалансовані комбіновані корми дозволяють підвищити продуктивність тварин на 20 % і значно знизити витрати зернофуражу порівняно із звичайним кормом.

Одним із способів одержання такого збалансованого комбікорму є екструзія. Екструзія – це складний короткочасний фізико-хімічний високотемпературний процес, який протікає у присутності вологи та під дією механічної енергії [1].

Внаслідок екструзії одержують екструдований корм, а пристрої, які виробляють такий корм називають екструдерами. Тобто процес екструдування корму – це своєрідний спосіб обробки сировини, у процесі якого сировинна маса у вигляді звичайного зерна або збалансованої кормової суміші за короткий проміжок часу (кілька секунд) пропускається через гвинт екструдера при температурі до 150°C та тиском до 40 атмосфер. Потім з гвинтової частини на виході екструдера нагріта маса потрапляє в область з низьким тиском. За рахунок цього відбувається своєрідний «вибух», при якому в продукті на клітинному рівні йде розрив зв'язків і збільшення в об'ємі [2]. Зрештою, на виході з екструдера виходить об'ємний, пористий продукт із солодкуватим присмаком (рис. 1).

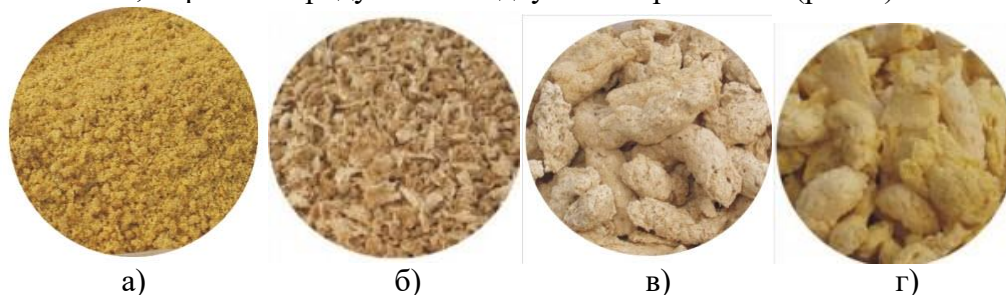

**Рис. 1. Екструдована сировина:
а) соєвий жмих; б) відходи м'ясопереробки;
в) зерно пшениці; г) зерно кукурудзи [3]**

Солодкуватий присмак одержуваного корму обумовлений розпадом крохмалю, що міститься у великій кількості в зернових культурах і утворенням різних вуглеводів – похідних сахарози. Цей фізико-хімічний процес є одним з найважливіших при екструзії, тому що кінцевий кормовий продукт, замість крохмалю, що погано засвоюється організмом тварин, містить різні цукри, які легко і швидко розщеплюються в травному тракті і засвоюються організмом тварин.

У процесі екструдування відбувається низка інших фізико-хімічних процесів, які

впливають на зміни у молекулярній структурі поживних речовин. Наприклад, денатурації піддаються протеїни та дезактивуються антипоживні речовини, такі як інгібітори протеази та трипсину, ферменти ліпаза та ліпооксидаза, сапоніни, та інші, які у великих кількостях містяться в сої та бобових культурах. Також у процесі екструзії вбивається шкідлива мікрофлора продукту, тобто відбувається його знезараження [3].

Таким чином, при екструдованні корм збагачується поживними речовинами, які максимально легко і швидко засвоюються організмом тварин. При цьому завдяки тому, що процес екструзії – це короткочасний процес, корми зберігають у повному складі вітаміни та амінокислоти. Такий корм, що має пористу структуру, при транспортуванні та зберіганні не розшаровується та зберігає свою структуру.

Повноцінний, корисний та поживний екструдований комбікорм виходить лише за умов використання якісного сільськогосподарського устаткування, яке перевірено часом та вироблено з урахуванням великого досвіду та знань у веденні великих та дрібних фермерських господарств. В роботі [4] екструзію кормової сировини проводили на одношнековому екструдері Insta Pro 2000 виробництва США з продуктивністю 600–900 кг/год (2000R). Екструдери цього типу відносяться до «сухих» екструдерів і мають простий і економічний технологічний процес. При порівняно невеликих габаритах вони мають досить високу продуктивність. У такому обладнанні враховані всі деталі, при яких поживна основа комбікорму, що виробляється, крім збереження вже наявних компонентів, доповнюється і вдосконалюється.

Список літератури

1. Григорьев Д. Ю. Подготовка кормов к скармливанию. *Свиноводство*. 2016. № 1. С. 14 – 20.
2. Касьянов Р. О., Смолоская О. В., Белова С. Н. Экструдированный корм в рационах сельскохозяйственных животных. *Аграрные проблемы горного Алтая и сопредельных регионов*. 2020. № 19. С. 176 – 183.
3. Маркелова В. Н., Фомичев Ю. П., Никанова Л. А. Химический состав экструдированного зерна зерновых, зернобобовых и масличных культур. *Кормопроизводство*. 2014. № 9. С. 41 – 44.
4. Morozova L., Novakovska V. Release of feed nutrients by extrusion of legumes. *Sciences of Europe*. 2021. N. 63. V. 2. P. 9 – 12.

УДК 636.082.2:636.598

Хвостик В. П.

д. с.-г. н., с. н. с., професор кафедри генетики,
селекції та біотехнології тварин,
Сумський національний аграрний університет

СЕЛЕКЦІЙНІ ПІДХОДИ ДО ВИВЕДЕННЯ ДИМОРФНИХ ГУСЕЙ УКРАЇНСЬКОГО ГЕНЕЗИСУ

Виведення і використання у вітчизняному промисловому та фермерському гусівництві аутосексних за забарвленням оперення гусей має велике народногосподарське значення внаслідок зниження витрат на сортування птиці і попередження перенесення інфекційних хвороб.

Раніше в класичних дослідженнях вчених-генетиків [3] було показано, що аутосексне забарвлення оперення птиці в межах роду *Anser* формується за комплексного поєднання в одному генотипі неповністю домінантних факторів блакитного розбавлення (Sd) і суцільного забарвлення оперення (Sp), які експресують на фоні повністю домінантних основного гену колірності (C) і гену сірого забарвлення оперення (G). При виборі вихідного селекційного матеріалу для отримання аутосексних генотипів птиці використано дані про генетичну структуру забарвлення оперення гусей різних порід [2]. Виходячи з перспективної спадкової моделі колорсексності гусей розроблено оптимальну схему синтезу диморфних генотипів, яка базується на законах Грегора Менделя і закономірностях успадкування зчеплених зі статтю якісних ознак [1].

Розроблені селекційно-генетичні підходи до виведення аутосексних гусей з бажаним набором маркерів генів дають змогу чітко ідентифікувати стать птиці за фенотипом у добовому і дорослому віці. Як вихідні породи були вибрані рейнські білі (батьківська форма) та великі сірі (материнська форма) гуси вітчизняної селекції. У зв'язку з наявністю у генотипі всіх гібридних гусенят F_1 тільки однієї дози неповнодомінантного гену Sd , весь молодняк у добовому віці мав суцільне сіре з жовтими кінчиками крил забарвлення пуху. У статевозрілому віці гусачки F_1 мали сіре забарвлення оперення з білими пір'їнами першого порядку, тоді як самочки були білими з темно-сірими маховими пір'їнами другого порядку на крилах та сірими плямами на спині. Дорослі гібридні самці F_2 мали біле суцільне забарвлення оперення, типові самки теж були білими, але відрізнялися від гусаків сірими маховими пір'їнами першого і другого порядку на крилах і окремими сірими плямами на спині. Внаслідок схрещування птиці за розробленою складною схемою отримано гібридних гусенят третього покоління (F_3) 3-х генотипів і відповідно 3-х фенотипів забарвлення пухового покриву в розрізі кожної статі. Для подальшої роботи у межах кожної статі в добовому віці відібрано самців і самок F_3 лише з типовим (цільовим) колорсексним фенотипом: самці (генотип $G/G Sd/Sd Sp/Sp C/C$) мали світло-сіре суцільне забарвлення дорзальної поверхні тіла, самочки ($G/- Sd/- Sp/Sp C/C$) – сірий суцільний пух на спині й голові. У молодому та статевозрілому віці самці мали біле суцільне оперення, а самки відрізнялися від них сірими маховими пір'їнами першого та другого порядку на крилах і, як правило, наявністю кількох темних пір'їн на спині. За розведення гусей F_3 з типовим аутосексним генотипом «у собі» одержали нащадків послідууючого четвертого покоління (F_4), колорсексних за кольором пуху в добовому віці, а за кольором оперення – у дорослому, тобто особин з чітко вираженим статевим диморфізмом. Сформований у новоствореній популяції феномен диморфності (колорсексності) гусей дає можливість отримати практично 100,0 %-ву точність визначення статі птиці на різних етапах онтогенезу.

Виведені гуси диморфної популяції суттєво не поступалися птиці вихідних родинних форм, а за деякими господарсько корисними ознаками навіть переважали їх. Так, зокрема, за живою масою у 9-тижневому віці аутосексні гуси, як і гібриди попередніх генерацій, вірогідно поступалися лише великим сірим гусям. Диморфні гуси у цьому віці важили в середньому 3750 г, тоді як великі сірі гуси прабатьківського стада 3880 г (перевага над гібридами склала 130 г або 3,35 %, $P > 0,95$), рейнські – 3690 г.

Збереженість гібридного молодняку до 9-тижневого віку була високою й становила 98,2 %. За цей період збереженість гусенят великої сірої породи була на рівні 97,7 %, рейнських – 96,8 %. Тобто, створені гуси вирізнялися високою життєздатністю й адаптованістю до локальних умов оточуючого середовища.

За продуктивний період створені гуси диморфної популяції мали у середньому показник несучості 35,3 яєць, тоді як великі сірі гуси зносили по 34,2 яйця, рейнські – 35,4 яєць.

Заплідненість яєць у диморфних гусей становила 90,0 %, виводимість яєць на рівні 76,5 %, вивід молодняку – 69,1 %. У великих сірих гусей заплідненість яєць складала 84,3 %, виводимість яєць – 67,0 %, вивід молодняку – 64,6 %. У гусей рейнської породи, як вихідної батьківської форми, відтворні показники були такі: заплідненість яєць – 93,9 %, виводимість яєць – 74,0 %, вивід молодняку – 69,3 %. Аналізуючи відтворні якості гусей створеної диморфної популяції та птиці вихідних родинних форм можна заключити, що створені гуси суттєво не поступалися породам-фундаторам за даними ознаками, а, в ряді випадків, мали дещо кращі показники відтворювальної здатності.

Отже, виведені диморфні гуси українського походження характеризуються не тільки подвійною аутосексністю у добовому та статевозрілому віці, а ще мають високий генетичний потенціал продуктивних ознак.

Список літератури

1. Бакай А. В., Кочиш И. И., Скрипниченко Г. Г. Генетика. Москва, 2006. 448 с.
2. Бондаренко Ю. В. Генетические основы выведения и использование аутосексной птицы : автореф. дис. ... докт. биол. наук : 03.00.15. Борки, 1993. 40 с.
3. Lancaster F. M. Sex-linkage and autosexing in waterfowl. *Waterfowl*. 1978. P. 39 – 45.



Заболотний К. С.

д. т. н., професор,
завідувач кафедри інжинірингу
та дизайну в машинобудуванні

Панченко О. В.

к. т. н., доцент,
доцент кафедри інжинірингу
та дизайну в машинобудуванні

Жупієв О. Л.

старший викладач кафедри інжинірингу
та дизайну в машинобудуванні,
Національний технічний університет
«Дніпровська політехніка»

ОБҐРУНТУВАННЯ МЕТОДУ ПРОЕКТУВАННЯ ПРИСТРОЇВ ТУНЕЛЬНОГО УКЛАДАЧА

У сучасних умовах зростаючої технологічної конкуренції велике значення має скорочення термінів розробки нових конструкцій машин, а також підвищення їхньої якості та надійності. У зв'язку з цим оптимальне проектування займає одну з основних позицій під час створення сучасних конкурентоспроможних машин, зокрема тунельних укладачів.

Тунельний укладач – одна з найбільш складних гірничих машин, що поєднує в собі взаємопов'язані механічні та гідравлічні процеси. За допомогою цієї машини виконують укладання збірних елементів тунельного оброблення підземних виробок. У процесі проходки тунелів різних діаметрів параметри укладача змінюються в широких межах, що вимагає великої кількості трудомістких розрахунків, якщо застосовувати традиційні методи проектування.

Укладач складається з таких пристроїв (рис. 1): маніпулятора поступального переміщення 1, козирків 2, підтримуючих балок 3, арки 4, майданчиків обслуговування 5, пристрій доведення маніпулятора 6, стопоріння 7 і обертання маніпулятора 8. У роботі [1] показано склад та роботу кожного пристрою. Аналіз цих пристроїв дозволяє зробити висновок, що в основі кожного лежить привід у вигляді гідравлічного циліндра (далі гідроциліндр), поршень якого переміщується на задану відстань L тому всі вони відносяться до класу однорідних (гомогенних).



Рис. 1. Комп'ютерна модель тунельного укладача

Для детального дослідження функцій перерахованих вище пристроїв необхідно створити їх механічні моделі. Щоб не моделювати кожне з них, доцільно, спираючись на однорідність об'єктів, розробити метамодель пристрою з гідравлічним приводом, яка дозволяє генерувати всі механічні моделі згаданих пристроїв.

В її основі – узагальнена математична модель усіх таких пристроїв, тобто

$$M\ddot{x} = F_n(\dot{x}) + F_a(\dot{x}, t), \quad (1)$$

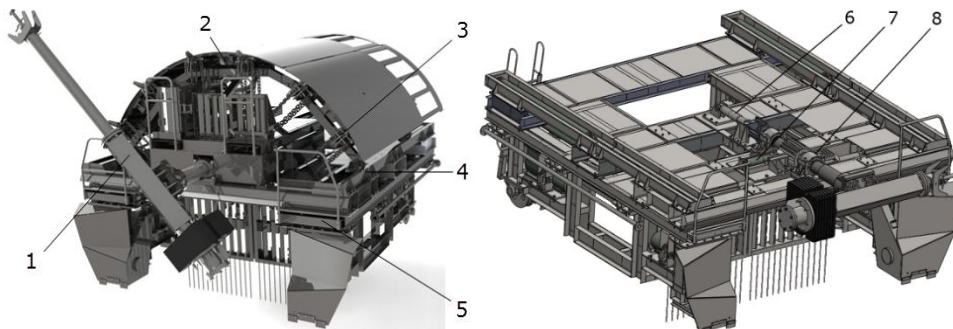
де M – точкова маса, еквівалентна масі всіх частин пристрою, що поступово переміщуються; x – узагальнена координата поступального переміщення маси M , $\ddot{x} \equiv \frac{d^2 x}{dt^2}$; F_n – узагальнена сила опору, F_a – узагальнена активна сила.

Поставимо завдання – знайти таку величину сили F_a , при якій було б можливе переміщення точкової маси M на відстань L за мінімальний час. Інакше кажучи, забезпечити підвищення продуктивності праці при укладанні елементів оброблення, виконавши умови міцності та жорсткості елементів пристрою.

У запропонованому методі раціонального проектування однорідних пристроїв укладача використовуються створені механічні моделі кожного з них. Моделі складаються з трьох підсистем, що послідовно взаємодіють один з одним. Кожна підсистема вирішує своє завдання:

1. Визначення закону раціонального переміщення пристрою із застосуванням кінематичної моделі.
2. Формулювання виразу, що описує керуючий вплив на основі аналітичної моделі гідравлічного приводу.
3. Уточнення виразу, що описує керуючу дію на базі моделі пристрою з використанням програми MATLAB Simulink.

Як приклад використання методу розробимо математичну модель, яка дозволяє встановити оптимальний закон керування переміщенням золотника гідророзподільника при використанні умовного поняття точкової маси M .

На рис. 2 подано принципову схему гідравлічного приводу пристроїв укладача, який складається з гідронасоса постійного тиску p_0 ; гідробака; 4-лінійного гідророзподільника, в якому хід золотника залежить від часу; гідравлічного циліндра двосторонньої дії (далі гідроциліндр) і матеріальної точки масою M , на яку діє сила опору F_n .



Рис. 2. Принципова схема гідравлічного приводу розподільника

Для функції кожного каналу золотника, з припущенням, що інерція рідини не враховується, справедлива формула, в якій відображені витрати рідини, хід золотника і перепад тиску в порожнинах, а саме

$$q = \begin{cases} C_D A \sqrt{2/\rho} |\Delta p| \operatorname{sgn} \Delta p, & \text{при } Re \geq Re_{кр}, \\ 2 C_D^2 / Re_{кр} A D_u / \nu \rho \Delta p & \text{при } Re < Re_{кр}, \end{cases} \quad (2)$$

тут q – витрата рідини, m^3/c ; Δp – перепад тиску в порожнинах гідроциліндра, МПа; C_D – коефіцієнт витрати рідини в золотнику; $A = u A_{\max} / u_{\max}$ – миттєва площа перерізу гідророзподільника, m^2 ; A_{\max} – площа повністю відкритого перерізу, m^2 ; u – переміщення золотника, м; u_{\max} – максимально можливе переміщення золотника, м; ρ – щільність рідини, kg/m^3 ; ν – кінематична в'язкість рідини, m^2/c ; $D_u = \sqrt{4A/\pi}$ – гідравлічний діаметр

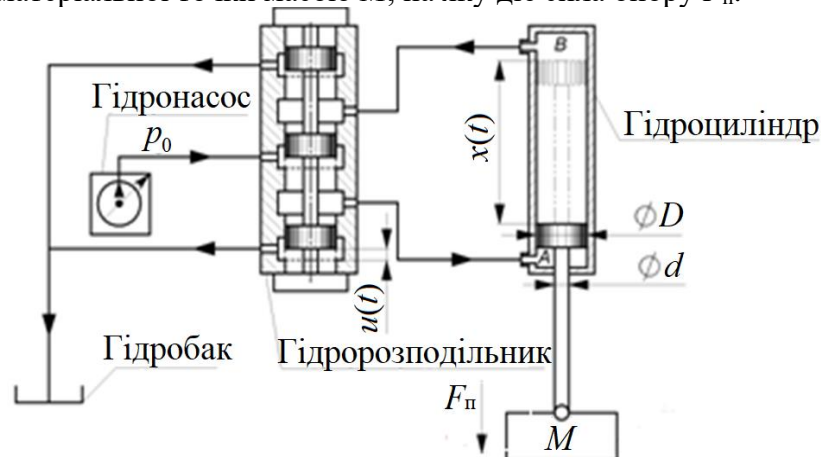
отворів гідророзподільника, м; $Re = (qD_u)/(Av)$ – число Рейнольдса; $Re_{кр}$ – критичне значення числа Рейнольдса, що розділяє ламінарний та турбулентний режими

Закон руху поршня в гідравлічному циліндрі двосторонньої дії описано таким виразом:

$$Ma = p_0 A_A - p_A A_A - p_B A_B - F_{\Pi}, \quad (3)$$

де $A_A = \pi(D^2 - d^2)/4$ – площа перерізу штокової порожнини гідроциліндра, м²; A_B – площа перерізу поршневої порожнини гідроциліндра, м²; $v = dx/dt$; – швидкість руху поршня гідроциліндра, м/с; a – прискорення руху поршня гідроциліндра, м/с²; $q_A = vA_A$, $q_B = vA_B$ – витрата рідини, що проходить через відповідні порожнини гідроциліндра, м³/с; D – діаметр поршня, м; d – діаметр штока, м; M – сумарна маса залізобетонного блоку, поршня та штока гідравлічного, кг; F_{Π} – сила опору, Н.

Тоді стосовно ламінарного та турбулентного режимів руху рідини в гідророзподільнику при заданих значеннях $v(t)$ й $a(t)$, переміщення золотника $[u_{\Pi}(t)$ і $u_{\tau}(t)$ відповідно] повинно здійснюватися за законом, встановленим з використанням розробленої математичної моделі гідравлічного приводу, тобто

$$u_{\Pi}(t) = \frac{u_{\max}}{A_{\max}} \left[\frac{v(t)v\rho Re_{кр} \sqrt{\pi(A_A^2 + A_B^2)}}{4C_D^2(p_0 A_A - F_{\Pi} - Ma(t))} \right]; u_{\tau}(t) = \frac{u_{\max}}{A_{\max}} v(t) \sqrt{\frac{\rho(A_A^3 + A_B^3)}{p_0 A_A - F_{\Pi} - Ma(t)}}. \quad (4)$$

Мінімально допустима площа штокової порожнини $A_{A,\min} = (Ma^* + F_{\Pi})/p_0$.

Досліджуємо залежність закону керування переміщенням золотника від площі штокової порожнини. Позначимо, що відносне перевищення площі штокової порожнини мінімально можливої $b = A_A/A_{A,\min}$.

З формули (4) випливає, що під впливом косинусоїдального закону руху блоку керування переміщенням золотника як функція від безрозмірних значень часу τ і b набуде наступного вигляду:

$$f(\tau, b) = k_2(b) \sin \pi\tau / \sqrt{k_1(b) - \cos \pi\tau}, \quad (5)$$

де $k_1(b) = (p_0 A_{A,\min} b - F_{\Pi})/Ma^*$; $k_2(b) = (u_{\max} T_1 a^*/A_{\max} \pi) \sqrt{\rho(1 + \lambda^3) A_{A,\min}^3 b^3 / Ma^*}$;

$\lambda = A_B/A_A$; $\tau = t/T_1$; $T_1 = \pi\sqrt{L/2a^*}$.

В результаті показано, що під впливом П-образного закону руху блоку час його підйому скорочується на 11% [1], але викликає необхідність розривного керування переміщенням золотника, що ускладнює роботу системи керування гідроприводом, тому доцільно застосування косинусоїдального закону.

У роботі обґрунтовано метод проектування пристроїв тунельного укладача, який передбачає, що сімейству моделей вузлів і машин ставиться у відповідність метамодель всього сімейства таких об'єктів. Проаналізовано різні варіанти переміщення пристроїв укладача та доведено, що його мінімальний час спостерігається під впливом П-подібного закону. Розроблено математичну модель гідроприводу пристроїв укладача, за допомогою якої вдалося розглянути кілька законів переміщення точкової маси, визначити закон керування рухом золотника гідророзподільника стосовно ламінарного і турбулентного режимів течії рідини. Метамодель пристрою укладача була створена завдяки застосуванню алгоритмічної мови MATLAB Simulink, а використання математичної моделі гідравлічних приводів даного пристрою дозволило дослідити функцію керування та визначити закон руху з похибкою 2,5 %.

Список літератури

1. Zabolotnyi, K., Zhupiiiev, O., Panchenko, O. & Tipikin A. Development of the concept of recurrent metamodeling to create projects of promising designs of mining machines. *Ukrainian School of Mining Engineering – 2020: Materials E3S Web of Conferences. 23 October 2020. Vols. 201 (01019), 55-70. DOI: 10.1051/e3sconf/202020101019 [in Ukraine]*

УДК 528.4

Ільків Є. Ю.

к. т. н., доцент кафедри геодезії та землеустрою,
Івано-Франківський національний
технічний університет нафти і газу

Галярник М. В.

асистент кафедри геодезії та землеустрою,
Івано-Франківський національний
технічний університет нафти і газу

СИСТЕМАТИЗАЦІЯ АНОМАЛІЙ ФІЗИЧНИХ ПОЛІВ НАВКОЛО МЕЖОВИХ ЗНАКІВ

Межові знаки є мікрогеофізичними об'єктами, що володіють фізичними властивостями відмінними від подібних властивостей оточуючого їх ґрунтового середовища, а також, як частковий випадок повітряного середовища.

Знаки створюють фізичні поля: на підставі закону всесвітнього тяжіння; внаслідок сили складних фізичних процесів, які проходять у середині та на поверхні Землі; в результаті впливу інших природних і штучно створених зовнішніх джерел та полів.

Межові знаки, які в своїй конструкції мають металеві трубу або штир, володіють магнітною сприйнятливістю і під впливом магнітного поля Землі намагнічуються і створюють свої магнітні поля на поверхні ґрунту. Сейсмічні хвилі, поширюючись у неоднорідному за пружними властивостями ґрунтовому середовищі, обумовлюють вплив цього середовища у вигляді відбитих, заломлених та інших типів хвиль. Природні електромагнітні хвилі, падаючи на земну поверхню і проникаючи у верхні шари Землі, збуджують в електропровідних шарах земної кори індукований струм, що впливає на характер варіацій електромагнітного поля. Ці фізичні поля несуть у собі інформацію про зміни форми та фізичні властивості межових знаків, якими закріплюють на місцевості межі адміністративно-територіальних одиниць. Дослідити інформацію з вказаних фізичних полів – головне завдання інженерної геофізики [1] або мікрогеофізики [2]. Основною для цієї задачі землеустрою є розв'язок геофізичної оберненої задачі, зокрема для заданого поля знаходять на місцевості тіло або визначають геометричні параметри тіла і їх зміни. В контексті землеустрою – це тіло межовий знак.

Мета нашого експрес-аналізу – дослідження аномалії фізичних полів межових знаків з метою їхньої систематизації.

Для систематизації аномалій необхідно їх класифікувати за такими ознаками [3] з наданням певного коду:

- а) розміщення аномалії: + – повітряна; 0 – поверхнева; - - підземна;
- б) геометричні розміри: протяжність: L – лінійна; S – площинна; V об'ємна;
- в) методи: ГФ – геофізичні; ГЛ – геологічні; ГД – гідрогеологічні;
- г) топографо-геодезичні методи: П – полігонометрія; Т – триангуляція; G – ГНСС-вимірювання; Н – нівелювання;
- г) способи нанесення аномалій фізичних полів на носії інформації: Е – електронні; П – паперові;
- д) фізичний тип забруднень: рідкі, тверді, газоподібні;
- е) хімічний склад забруднень: Pb – забрудненість свинцем; Cu – мідь; Zn – цинк; Fe – залізо; Br – бром;
- є) радіаційне забруднення – Р;
- ж) властивість навколишнього середовища (ґрунти, метеорологічні фактори, рельєф);
- з) інтенсивність або щільність (густота) аномалії фізичного поля.

Кількість кодової інформації можна при необхідності розширити. Крім кодів у дужках, можна вказувати числові значення, які характеризують певний елемент або фізичну величину.

Запропонована первинна систематизація аномалій фізичних полів дозволить сертифікованим фахівцям з топографо-геодезичної та землевпорядної сфери діяльності, а

також управлінському апарату на початковому (предпроектному) рівні ознайомитися з проявами аномалій, які утворилися внаслідок закладання ґрунтових межових знаків.

Список літератури

1. Мала гірнича енциклопедія : у 3 т. / за ред. В. С. Білецького. Д. : Донбас, 2004. Т. 1 : А – К. 640 с. ISBN 966-7804-14-3.
2. Онищук І. І. Розробка технології мікрогеофізичних досліджень процесів підтоплення ґрунтів (на прикладі Лісостепу Придніпров'я та Київського Полісся) [Текст] : дис... канд. геол.: 04.00.22 / Онищук Іван Іванович ; Київський національний ун-т ім. Тараса Шевченка. К., 2005. 207 арк.: рис., табл. - арк. 174-188
3. Екологічна енциклопедія : [у 3 т.] / [редкол. : А. В. Толстоухов (гол. ред.) та ін.]. К. : ТОВ «Центр екологічної освіти та інформації», 2007. Т. 2 : Є – Н. 416 с.

УДК 622.692.4

Kryvenko G. M.

PhD, Associate Professor,

Associate Professor of the Department of Technogenic
and Ecological Safety and Labor Protection,

Ivano-Frankivsk National Technical University of Oil and Gas

**ENVIRONMENTAL RISK DURING OPERATION
OF NON-ISOTHERMAL OIL PIPELINES**

Transportation of high-viscosity and solidified oil with its preheating is one of the methods used in the oil industry. Today it is the most reliable, easy-to-maintain method of transporting such oil. As it moves through the pipeline, it cools down. It should be noted that during the operation of isothermal pipelines, the oil temperature will also change during operation. The impact of pipeline transport of oil and petroleum products on the environment is specific. After all, in case of failure of the linear part of the pipeline almost all components of the environment are exposed to harmful effects to a greater or lesser extent.

Failures of main oil pipelines caused by man-made, natural and anthropogenic factors disrupt the natural regime of soils and water bodies, pollutes the atmosphere, which often leads to environmental disasters. The most dangerous environmental pollution occurs in accidents of main oil pipelines, especially large diameter. Accidents pollute a large area, and oil, seeping into the soil, affects its physical and chemical properties. In some cases, in case of accidents, the oil directly enters the reservoirs. Groundwater can also be polluted. When the spilled oil evaporates, the atmosphere is polluted with volatile hydrocarbons [1, 2].

Oil pipelines, as well as pressurized facilities, are subject to increased reliability requirements, as accidents, in addition to imminent danger to service personnel, pose a risk of environmental pollution. In the process of designing and operating the oil transportation system, its impact on the environment is insufficiently taken into account and the risk is not enough assessed and analyzed. Ensuring safety is mainly limited to maintaining certain distances between the route of the main pipelines and infrastructure facilities.

It should be noted that pipeline transport is inextricably linked with the implementation of a set of environmental measures on a fundamentally new scientific and technical basis for the design, construction and operation of main oil pipelines. Therefore, there is a problem in the study of factors influencing environmental risk during the operation of non-isothermal pipelines. During the long-term operation of such pipelines, emergencies occur, which can lead to oil leakage from defective holes in the body of the pipe and environmental pollution.

The purpose of the work is to reduce the impact of non-isothermal oil pipelines on the environment by forecasting environmental risk.

To achieve this goal, the following research objectives were formulated:

- consider the thermal and hydraulic process in conjunction to predict possible oil leaks in the event of an emergency;
- carry out a forecast assessment of environmental risk.

When considering mathematical models of processes in a pipeline system, it should be noted that the thermal and hydraulic modes are interrelated. To build a mathematical model of the motion of high-viscosity oil in a pipeline – this means to formulate a closed system of equations that describes the laws of its dynamics. We were obtained the system of differential equations in which thermal and hydraulic calculations are considered in conjunction.

The magnitude of the environmental risk in the operation of main oil pipelines depends on the probability of an accident. Since the quantitative assessment of the level of environmental risk does not allow to resolve the question of its acceptability or unacceptability, the concept of relative environmental risk R_r is introduced, which allows to compare the real value of the risk acceptable environmental risk R_{en} with its maximum allowable value $R_{en,max}$. The average failure rate on main oil pipelines is taken for calculations.

The relative environmental risk is determined by the following equation:

$$R_r = \frac{R_{en}}{R_{en,max}} = \frac{\varphi}{\varphi_m} \cdot \sum_{i=1}^n \frac{V_i}{V_{max} \cdot n} \cdot \sum_{i=1}^n \frac{S_i}{S_{max} \cdot n}, \quad (1)$$

where φ – failure rate, 1/ (year · km);

φ_m – the average failure rate on main oil pipelines;

n – the number of defects in the body of the pipe (according to the results of diagnosis);

V_i – the predicted volume of oil that may leak from the defective orifice, m³;

V_{max} – the maximum allowable volume of oil at the time of leakage, m³;

S_i – the area of pollution at the volume of V_i , m²;

S_{max} – the maximum allowable area of contamination, m².

Predictive assessment of relative environmental risk allows comparing the real value of risk with its maximum allowable value. The environmental risk for the section of the investigated pipeline is $R_r=0,052$.

References

1. Grudz.Volodymyr, Zhdek Andriy, Bolonnyy Vasyl. Estimation of flow rate of oil loss as a result of damage of linear part of oil main. *Metallurgical and Mining Industry*. 2016. № 6. P. 75 – 78.
2. Galyna Kryvenko, Yaroslav Semchuk, Halyna Lialiuk-Viter, Ivan Steliga. Ensuring the Environmental Safety of the Oil Pipelines Operation. *Procedia Environmental Science, Engineering and Management*. 2019. № 6 (3). P. 483 – 492.

Мокроусова О. Р.

доктор технічних наук,

професор кафедри товарознавства та митної справи,

Бартош А. О.

студентка,

Державний торговельно-економічний університет

МЕМБРАННІ ТЕХНОЛОГІЇ ДЛЯ ДИЗАЙН-КОНСТРУКЦІЙ

Мембранні системи є важливим здобутком у сфері інженерії. Передумовою виникнення мембранних конструкцій вважають тентові матеріали на основі еластичних полімерів. Поява гнучких і легких систем відкрила можливості до проектування нових дизайн-конструкцій.

Мембранні технології ґрунтуються на використанні полімерних мембран для формування покрівель. Основними перевагами мембранних технологій вважають високу адаптивність та низьку собівартість виробництва. Адаптивність мембранних технологій має надзвичайно важливі властивості, як трансформація, мобільність, модульність [1].

Мембранна покрівля – це тип безшовного покриття для дахів різних за призначенням будівель. Завдяки використанню полімерного плівкового матеріалу формується монолітна поверхня з гідроізоляційними характеристиками та стійкістю до ультрафіолетового випромінювання.

Широке застосування мають три основних види мембран: *ПВХ* – на основі полівінілхлориду з додаванням пластифікаторів, стабілізаторів, ультрафіолетових

інгібіторів та біоцидів; *ТВО* – на основі термопластичних поліолефінів (поліпропілену та етиленових полімерів пропілену), барвників або пігментів, антипіренів, УФ-абсорберів та армувальної сітки; *ЕПДМ* – на основі етилен-пропілен-диен мономерів.

М'які *ПВХ* мембранні покрівельні матеріали характеризуються дешевизною, популярністю, дозволяють отримати міцне та гнучке покриття покрівлі, однак мають низьку стійкість до кислот та агресивних середовищ. При контакті з маслами та розчинниками *ПВХ*-покриття пошкоджується.

ТВО мембрана є найдорожчою та технологічною, характеризується найвищою стійкістю до морозів до -60°C , довговічністю та міцністю, однак покриття має низьку еластичність, створює труднощі у монтажі, вимагає застосування гарячого повітря при укладанні.

М'яка покрівля на основі *ЕПДМ* мембран є більш стійкою до вогню, кислот та морозу порівняно з *ПВХ*-аналогом. Отримують такий матеріал з синтетичного каучуку і призначений він для армування поліефірної сітки.

Загалом мембранна покрівля мають ряд переваг, серед яких: вогнестійкість; невелика вага покриття і низькі навантаження на конструкції будинку; стійкість до атмосферних опадів, УФ і коливань температури; високі пароізоляційні та гідроізоляційні характеристики; довговічність; низьке водопоглинання; простота монтажу, стійкість до утворення тріщин; можливість настилення нового покриття без попереднього зняття старого.

Мембранні технології відкрили ряд можливостей для тентової архітектури. Простори, звільнені від громіздких внутрішніх структур, гнучкість, багатофункціональність і висока ступінь пристосування, довговічність споруди [1]. Незвичайність форм мембранних систем дозволяє досягати величезної кількості варіантів дизайну різної функціональності. Крім застосування мембранних систем в різних громадських будівлях, додатковими можливостями є створення вільних форм для організації інсталяцій, або декорацій для виставкових стендів [2].

Отже, використання мембранних технологій для дизайн-конструкцій є вдалим інженерним рішенням з широким спектром функціональності.

Список літератури

1. Мискина О. В., Казусь І. А. Під парасолею. Тентова архітектура: конструкції, форма, вигляд. Еволюція покрівлі. 2004. Випуск 3. 258 с.

2. Антоненко І. В. Мембранні системи як засіб формування дизайну інтер'єрного простору. Технічна естетика і дизайн : міжвідомчий науково-технічний збірник. 2019. № 15. С. 5 – 12.

УДК 622.625.28

Моня А. Г.

к. т. н., доцент

доцент кафедри економічної інформатики,
Український державний університет науки і технологій

APPLICATION OF DIFFERENTIAL CALCULUS AND INTEGRAL TRANSFORMATIONS TO THE DETERMINATION OF TEMPERATURE AND PRESSURE ON THE WORKING SURFACE OF A DISC BRAKE

The adhesion force of the locomotive wheels with the rails depends both on the state of the rail track and on the conditions of interaction of the wheel-rail friction pair [1, p. 79]. The main parameter characterizing the force of adhesion of wheels to rails is the coefficient of adhesion.

The temperature regime has the strongest influence on the reliability of the braking device [2, p. 173]. Therefore, the thermal calculation of the elements of the braking device of any machine operating in a mine is one of the most important tasks in its design.

A method for choosing a constant braking torque applied to the axle of the wheelset is given in work [3, p. 168]. In order to prevent slipping of the clutch and skidding of the wheels (in this case, the adhesion force drops sharply and flats are formed on the wheels), it is recommended to implement 80% of the maximum possible braking torque for mining electric locomotives.

In the monograph [4, p. 127 – 136] the problem of heating and cooling the disc brake of mine hoisting machines is considered with the coefficient of mutual overlap of the disc and friction linings of the pads equal to one.

Monograph [4, c. 127 – 136] considers the problem of heating and cooling the disc brake of mine hoisting machines with a coefficient of mutual overlap of the disc and friction linings of the pads equal to one.

The purpose of this work is to calculate the maximum temperature and determine the maximum pressure on the working surface for the rational parameters of the main elements of the disk brake of a mine locomotive with a multi-sector brake disk selected by mathematical modeling.

The choice of rational parameters for a disc brake with a multi-sector brake disc is considered using the E10 mine locomotive as an example. Taking into account the design features of the E10 four-axle mine electric locomotive, the disc brake is located on the motor shaft of each drive bogie.

When determining the geometric dimensions of the brake disc, the inner radius of the working area is chosen to be the minimum allowable for structural reasons, and the outer radius is such that when creating the maximum braking torque, the pressure in the working area does not exceed the allowable value for the considered friction pair.

The maximum required braking torque on the motor shaft is determined under the assumption that steel wheels are installed on the locomotive. Based on the number of sectors of the brake disc and the shape of the friction linings, the dependence of the pulsating braking torque on the motor shaft on the angular coordinate of the motor shaft is established.

A system of six second-order differential equations is integrated [5, p. 77]. The numerical coefficients of the mechanical characteristics of the friction pair are taken for the case when the rails are sprinkled with sand [6, p. 234].

On the basis of mathematical modeling of rational parameters of the main elements of the disc brake of a mine locomotive with a multi-sector brake disc, the maximum temperature on the friction surface of the brake disc at the end of the third braking to a complete stop and the greatest pressure on its working surface were determined [7, p. 249].

It is shown that at the final moment of time the dependence of the dimensionless temperature on the friction surface of the brake disc on the dimensionless radius has a maximum at a dimensionless radius of 0.78.

It has been established that with the selected parameters of a disc brake with a multi-sector disc in specific mine conditions at the end of the third braking to a complete stop, the maximum temperature on the friction surface will be no more than 206 degrees C, i.e. will not exceed the allowed value.

References

1. Проців В. В. Формування динамічної моделі шахтного шарнірно-зчленованого локомотива, що рухається в режимі гальмування. *Науковий вісник Національного гірничого університету*. 2009. № 4. С. 76 – 83.

2. Таран И. А., Новицкий А. В. Тормозные устройства шахтных локомотивов : монография. Днепропетровск : Нац. горн. ун-т, 2014. 205 с.

3. Проців В. В. Динамічна модель гальмівних систем, що реалізують гальмівну силу в контактi колеса та рейки. *Збірник наукових праць Національного гірничого університету*. 2010. № 34. Т. 2. С. 160 – 171.

4. Белобров В. И., Абрамовский В. Ф., Самуся В. И. Тормозные системы шахтных подъемных машин. Київ : Наук. думка, 1990. 176 с.

5. Мона А. Г. Выбор рациональных параметров дискового тормоза шахтного локомотива с многосекторным тормозным диском. *Гірнич. електромеханіка та автоматика* : наук.-техн. зб. 2003. Вип. 71. С. 75 – 82.

6. Проців В. В., Мона А. Г. Экспериментальное определение характеристик сцепления шахтного локомотива в режиме торможения. *Геотехнічна механіка* : міжвід. зб. наук. праць. 2002. Вип. 40. С. 231-236.

7. Мона А. Г. Интегрирование дифференциального уравнения теплопроводности для определения тепловой нагруженности дискового тормоза шахтного локомотива. *Науковий вісник Національного гірничого університету*. 2012. № 3. С. 86 – 91.



Романів М. Г.
аспірант кафедри етнології
ЛНУ імені Івана Франка

ТРАДИЦІЙНА ДУХОВНА КУЛЬТУРА ЯК ЧИННИК РОЗВИТКУ РЕГІОНАЛЬНОГО ТУРИЗМУ (НА ПРИКЛАДІ НОВОРІЧНОГО ОБРЯДУ «МАЛАНКА»)

В країнах Європи ще наприкінці ХХ століття охорона всесвітньої культурної спадщини та розвиток культури були визнані головними пріоритетами світового та європейського розвитку. Один із домінуючих напрямків сприяння розвитку культурної різноманітності та підтримки культурного сектора є виробництво та поширення культурних товарів, які мають виразну національну специфіку [1, с. 159]. Нематеріальна культурна спадщина має тісний взаємозв'язок з етнічною культурою, що вбирає в себе самобутні, неповторні традиції кожного народу, зокрема, українців. Обряди, фольклор, хореографічне мистецтво, ремесла й промисли виявляються обрамленими локальною специфікою, що надає їм особливу привабливість.

Ніяке інше свято народного календаря українців за своєю пишністю та розмахом не може зрівнятися із «Маланкою». Традиція маланкування побутує уже в небагатьох місцевостях, переважно на Західній Україні, передусім на теренах таких етнографічних районів: Покуття, Західне Поділля та Північна Буковина. В окремих місцевостях за останні десятиліття самобутні святкування Маланки перетворилося на багатолюдні фестивалі, які щороку приваблюють тисячі туристів.

У нинішніх умовах глобалізації дослідження нематеріальної духовної культури українців виступає важливою складовою міжнародного іміджу України, вираженням регіональної та локальної культурної ідентичності, що сприяє розвитку туризму.

Покуття як історико-етнографічний район України охоплює південно-східну частину сучасної Івано-Франківської області. Північною межею Покуття вважають р. Дністер, південно-східною – границю з Буковиною. Певні розбіжності стосуються лише південної і західної меж. З урахуванням даних мовознавства й етнографії, вчені схиляються до думки, що це рівнинна територія правобережжя середнього Придністров'я до річок Бистриці і Бистриці Солотвинської на північному заході та межі з Гуцульщиною на південному заході. Це сучасні Городенківський, Коломийський, Снятинський, Тлумацький, північно-східна смуга Богородчанського, Надвірнянського, Косівського районів Івано-Франківської обл. Тобто, східна рівнинна частина Івано-Франківської обл. між Дністром, Прутом, Черемошем і Карпатами [2, с. 179].

На Покутті широко побутує обряд «маланкування», який щорічно проводять 13 січня. Назва походить від дня пам'яті християнської святої Меланії, який відзначають у цей день. У відомій праці, присвяченій народним пісням Західної України, Яків Головацький наголошував: «До колядок і щедрівок належить також обряд Маланка, який існує переважно в околицях Дністра у Бережанському, Чортківському, Станіславському та Коломийському повітах» [3, с. 140-141].

Климент Квітка вважав, що саме Подністров'я було ймовірним осередком маланкових пісень. «У записаних там варіантах Маланка називається «Подністрянкою», і у інших варіантах по всій Україні» [4, с. 137 – 138]. Тобто автор наголошує, що цей обряд найімовірніше походить саме з придністровських районів. З цього можна зробити висновки, що саме ці терени (зокрема Покуття) є прабатьківщиною цього архаїчного обряду.

Етнологічні студії справедливо вважають одними з ключових напрямків у розв'язанні проблеми реконструкції духовної культури слов'ян. На даному етапі в цій царині об'єднують свої зусилля археологи, лінгвісти, мистецтвознавці, фольклористи й етнологи різних країн. Успіх міжнародної співпраці залежить від наявності координуючих програм та інституцій, а ще більше – від об'єктивної готовності до неї відповідних підрозділів національної науки. Часто, як показує досвід, непереборним бар'єром для порівняльних досліджень стає банальна відсутність потрібної інформації, недостатній рівень фіксації та каталогізації польових матеріалів.

Показова в цьому плані ситуація, що склалась у галузі вивчення духовної культури окремих етносів. На фоні надзвичайно багатой літератури з даної проблематики наприклад у південних слов'ян (особливо у болгар), численних публікацій у румунів, угорців, поляків, чехів і словаків, доробок українських етнологів з конкретної теми виглядає дуже скромно. Доводиться констатувати, що обрядові маски й карнавальні традиції українців поки що мало відомі не лише в Європі, а й у себе вдома. Ліквідувати прогалини у знанні народної культури сьогодні важко, особливо враховуючи ту обставину, що досліджуваний об'єкт переважно вже втратив своє живе побутування й перейшов до розряду реліктових явищ.

Для кращої обізнаності з культурною спадщиною українців слід узагальнити польові етнографічні матеріали, зібрані на теренах Покуття під час етнографічних експедицій, та порівняти їх з інформацією опублікованих джерел та наукової літератури. Це дозволить охарактеризувати структуру даного святкування на Покутті та обряди, які його супроводжують, встановити загальноукраїнські риси та локальні особливості маланкування на Покутті, простежити трансформації охарактеризованих обрядів упродовж ХХ ст. та стан їх збереження у ХХІ ст.

Аналіз локальних елементів даного явища, дозволять на майбутнє вжити заходів щодо їх збереження та популяризації. На основі праць О. Курочкіна можна зробити порівняння покутських обрядів із загальноукраїнськими [5].

Дослідження обряду «Маланки» на Покутті на основі наперед опрацьованої джерельної бази, а також польових етнографічних матеріалів з цих теренів не лише дасть можливість схарактеризувати український карнавальний обряд «Маланка» та описати його загальну (інваріантну) структуру й архаїчний святковий сценарій на теренах Покуття, а й дозволить глибше розкрити для широкого загалу етнокультурну привабливість та туристичний потенціал регіону.

Список літератури

1. Терес Н. Міжнародна охорона нематеріальної культурної спадщини: світовий та український досвід. *Етнічна історія народів Європи*. 2011. Вип. 36. С. 58 – 63.
2. Глушко М. Етнографічне районування України: стан, проблеми, завдання (за матеріалами наукових досліджень другої половини ХХ – початку ХХІ століть). *Вісник Львівського університету. Серія історична*. Львів, 2009. Вип. 44. С. 179 – 214.
3. Головацький Я. Ф. Народиніє песни Галицкой й Угорской Руси. Москва, 1878. Ч. 3. С. 140 – 141.
4. Квитка К. Песни украинских зимних обрядовых празднеств. Избрание труди в двух томах. Москва, 1971. Т. 1. С. 137 – 138.
5. Курочкін О. В. Українські новорічні обряди: «Коза» і «Маланка». Опішне: Українське Народознавство, 1995. 377 с.

ІДЕАЛІСТИЧНІ МОТИВИ ЛОГІКО-ФІЛОСОФСЬКОГО ТРАКТАТУ
ЛЮДВИГА ВІТГЕНШТАЙНА

Проаналізуємо особливості застосування Л. Вітгенштайном понять «факт» та «об'єкт» у Логіко-філософському трактаті.

В філософії та науці поняття «факт», зазвичай, пов'язується із емпіричним контекстом. Зокрема, О. Нікіфоров визначає це поняття як «особливого роду вирази, що фіксують емпіричне знання» [3, с. 157]. Але Л. Вітгенштайн абстрагується від емпіричного уявлення про факт вже в першому афоризмі свого трактату, заявляючи, що «Світ – це факти в логічному (а не фізичному. – О.М.) просторі» [1, с. 5]. А. Філіпович звертає увагу, що «ця інтенція Вітгенштайна ігнорується позитивістськими інтерпретаціями «Л.-Ф.Т»¹, які розглядають його концепцію як різновид наукового емпіризму, що має справу з фізичними об'єктами» [4, с. 560].

Так що таке факт у Л. Вітгенштайна? Перший вираз, з якого починається трактат – «Світ – це все, що відбувається» [1, с. 5] – підказує, що факт прирівнюється події. Другий афоризм підтверджує це: «Те, що відбувається, факт, – існування по-дій²». Отже, факти визначають все те, що є – відбувається або існує. Різницю між ними можна усвідомити через відношення до об'єкту – факт у дії це «негативна або позитивна реакція» на факт як по-дію. Факт як дія – атомарний (одиничний), а факт як по-дія – контекстуальний (множинний). Разом вони поєднуються в деяку структуру, що володіє певним змістом/сміслом [4, с. 560]. Перед нами виникає концептуальне утворення, схоже на схему «трансцендентального синтезу апперцепції» І. Канта, але у якомусь прихованому неявному вигляді.

Сама дія так чи інакше не мислиться у відриві від дійсності, яку складають «об'єкти» – «логіко-семантичні утворення, не пов'язані з фізичними тілами ... логічні атоми, межа можливого аналізу реальності» [4, с. 560]. Л. Вітгенштайн пише про об'єкти як про «предмети-речі» [1, с. 5], що знову створює труднощі в емпіричному сприйнятті того, що зазвичай вважається об'єктом. Власне через таку постанову питання його ідеї пов'язують з теорією когерентної істини Аристотеля: «Аристотель ... в «Категоріях», де веде мову про «основні речі» («underlying things». – перекл.), які роблять твердження істинними, і мають на увазі, що ці «речі» (pragmata. – перекл.) є логічно структурованими ситуаціями та фактами» [2, с. 148]. Отже, об'єкти можна порівняти з ідеєю Платона, але дуже обережно, враховуючи специфіку англійського реалізму, що полягала у боротьбі із ідеалізмом (гегелівським монізмом). Сам Л. Вітгенштайн у «Філософських дослідженнях» в параграфі 46 прирівнює об'єкти до першоелементів (архе – давньогр. «ἀρχή»): «Цими першоелементами були і расселовські «індивідуалії», і також мої «об'єкти» (Gegenstände. – перекл.)» [1, с. 100]. Доречність порівняння з ідеєю Платона дає цитата вченого, взята ним з діалогу «Теетет»: «Отже, неможливо говорити про який-небудь першоелемент пояснюючим чином, бо він не має в своєму розпорядженні нічого, крім найменування як такого, ім'я – це все, чим він володіє ... те, що виходить при поєднанні цих першоелементів – навіть у невиразній формі, є складним, а ось імена цих елементів у їх комбінаціях один з одним стають мовою опису. Бо суть мови³ – поєднання (синтез. – О.М.) імен» [там само]. Отже, якщо розібратися, виходить, що першоелемент (ідею чи об'єкт) сам по собі пізнати неможливо, навіть якщо дати йому

¹ Логіко-філософського трактату.

² В оригіналі: «Was der Fall ist, die Tatsache, ist das Bestehen von Sachverhalten» [1, с. 4]. Тут присутня синонімія – і «die Tatsache» і «das Sachverhalten» можна перекласти словом «факт». Різницю можна відчувати через різницю часу та стану: die Tatsache – факт у «дії» (активний стан дії, що мала місце у минулому), а «das Sachverhalten» – факт в «по-дії», тобто пасивну причетність до дії.

³ Дискурсу.

ім'я, але його можна пізнати через поєднання імен, наприклад, у дискурсі. По-суті, дескриптивізм Платона – це зовсім не те саме, що дескриптивізм позитивістів, так як «Теетет» був твором, що зображував марність сенсуалізму на шляху пізнання. Л. Вітгенштайн повторює у цьому Платона, але без претензії на створення теорії пізнання – його перша праця була покликана дати деяку основоположну картину світу, а не спосіб її пізнання, на що, зокрема, вказує А. Філіпович [4, с. 562].

У підсумку зауважимо, що Логіко-філософський трактат – синтетичний твір, що в рівній мірі живить як емпіричну так і ідеалістичну традицію у філософії. У той же час, на наше переконання, Л. Вітгенштайн, коли писав цю працю, переважно керувався ідеалістичними мотивами.

Список літератури

1. Витгенштейн Л. *Философские работы* : в 2 ч. / Пер. с нем. М. С. Козловой и Ю. А. Асеева. Москва : Изд. «Гнозис», 1994. Ч. I. 612 с.
2. Дэвид М. Корреспондентная теория истины. *Эпистема*. 2007. № 5. С. 147 – 177.
3. Никифоров А. Л. Факт. *Новая философская энциклопедия*. В 4 томах / под ред. В. С. Степина (предс.), А. А. Гусейнова, Г. Ю. Семигина (зам. предс.) А. П. Огурцова (уч. секр.). Минск : Мысль, 2010. Т. 2. С. 157 – 158.
4. Филиппович А. В. Логико-философский трактат. *История философии: Энциклопедия* / Сост. и глав. научный редактор А. А. Грицанов. Минск : Интерпрессервис; Книжный Дом, 2002. С. 559 – 566.

УДК 1:316.3]:316.722:929.5

Шашкевич О. О.

к.філос.н., доцент,
доцент кафедри управління,
інформаційно-аналітичної діяльності
та євроінтеграції
НПУ імені М. П. Драгоманова

ГЕНЕАЛОГІЯ ІНТЕЛЕКТУАЛЬНОЇ ЦИВІЛІЗАЦІЇ

Тенденції розвитку світового співтовариства на сучасному етапі свідчать про те, що ми стаємо свідками не тільки зміни століть і тисячоліть, але і активними учасниками інтелектуального розвитку, що наразі відбувається в масштабах планетарного людства.

Сучасний світ переживає глобальність впливу науково-технічного прогресу, а людина дедалі активніше спрямовує свою перетворювальну діяльність на конструювання та створення штучних форм дійсності. Зростає роль людського фактора в суспільному житті.

Будь-яка цивілізація є соціальною системою, що побудована на специфічному виді соціальної взаємодії особистості і суспільства. Вони мають функціональний характер, адже виникають у процесі функціонування елементів, під якими будемо розуміти мінімальну об'єктивну чи суб'єктивну частину соціальної взаємодії [2, с. 125]. Інтелектуальна цивілізація має специфіку саме в тому, що складовими такої взаємодії є інтелект ноосферної особистості і інтелектуального суспільства.

Кардинальні зміни у стилях життя і мислення призводять до того, що планетарна людина переходить на якісно новий етап розвитку, який у наш час супроводжується рухом до інформаційної, а згодом – до інтелектуальної цивілізації. Причому, стрімкість і складність цивілізаційних змін нестримно наближає планетарну спільноту до порога сингулярності [1, с. 123].

Інтелектуальна цивілізація – це такий тип організації планетарного соціального життя людини і способу відтворення її соціальності, за якого домінуючими цінностями стає інтелект і духовний розвиток людини, а системоутворюючим чинником є смисли, що онтологічно «чистіші» за інформацію, яка постійно супроводжується так званім інформаційним шумом, і навіть за наукове знання, що ґрунтується на конвенційному визнанні відносності наукової істини, а функціонально наявні смисли детермінують породження інноваційних смислів особистістю і в кінцевому підсумку утворюють

специфічні смислові поля/сегменти в структурі ноосфери, в результаті чого забезпечується самоорганізація буття й подальший розвиток планетарного світу [3, с. 63].

Розглянемо схематично концепцію генезису інтелектуальної цивілізації на рис. 1.



Рис. 1. Концепція генезису інтелектуальної цивілізації

Причиною породження інтелектуальної цивілізації, завдяки смислам, є особистість. Вона є носієм смислів. А завдяки смислообміну і стає можливий підйом суспільного розуму.

Природа інтелектуальної цивілізації формується під впливом коеволуційного розвитку ноосферної особистості та інтелектуального суспільства, оскільки системи, які вони являють собою, мають функціональний характер;

Суть інтелектуальної цивілізації – взаємозв’язок особистості та суспільства – забезпечується завдяки породженню особистістю нових смислів та існуванню смислових полів ноосфери, оскільки інформаційний метаболізм на етапі інтелектуальної цивілізації переходить в інтенсивний смислогенез, що дає можливість оцінити місце і роль планетарного соціального організму в саморозвитку Всесвіту;

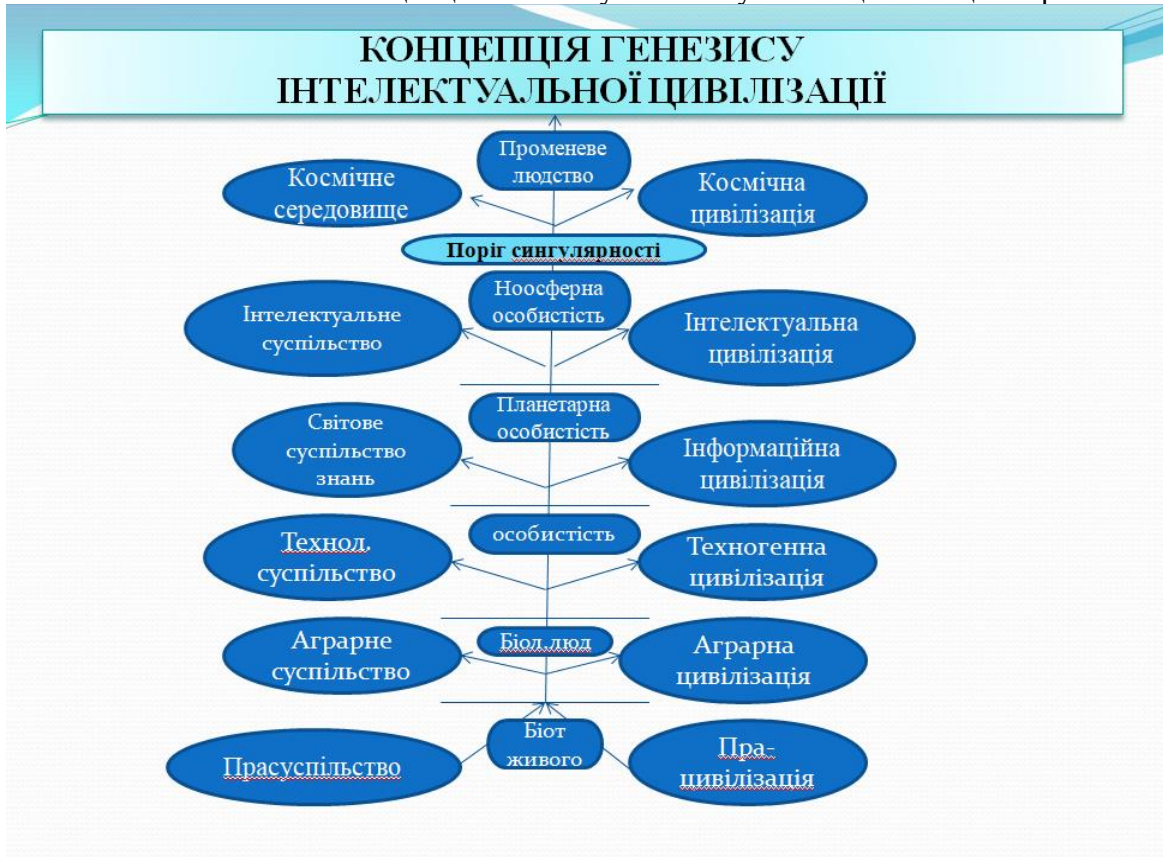
Зміст інтелектуальної цивілізації, під яким автор розуміє сукупність процесів інтелектуальної взаємодії в планетарному просторі і поза його межами. Формою такої взаємодії можуть виступати мислеобрази, які утворюватимуться на основі використання людиною як інструмента мислення смислів, незалежно планетарного чи космічного походження [3, с. 117].

Список літератури

1. Бех В. П., Бех Ю. В. На порозі сингулярності: планетарна спільнота у вирі Всесвіту: монографія / Мін-во освіти науки України; Нац. пед. ун-т імені М. П. Драгоманова. К. : МГ «Леся», 2014. 220 с.
2. Бех Ю. В. Саморозгортання соціального світу: монографія. К.: Вид-во НПУ імені М. П. Драгоманова, 2007. 248 с.
3. Сташкевич О. О. Генеалогія інтелектуальної цивілізації: монографія / за науковою ред. Ю. В. Бех. К.: «МП Леся», 2016. 180 с.



УДК 67.017

Рибак Н. І.

аспірантка кафедри фізики
Університету Ушинського, Одеса

Усов В. В.

д.ф.-м.н., професор,
професор кафедри
технологічної та професійної освіти
Університету Ушинського, Одеса

Ткачук О. М.

к.ф.-м.н., викладач
Одеського технічного коледжу

ОЦІНКА ФІЗИКО-МЕХАНІЧНИХ ВЛАСТИВОСТЕЙ ПОЛІ – ТА МОНОКРИСТАЛІВ ГЕКСАГОНАЛЬНОЇ СИМЕТРІЇ ЗА ТЕКСТУРНИМИ ПАРАМЕТРАМИ КЕРНСА

Реалізований інноваційний підхід до оцінки фізико-механічних властивостей гексагональних металевих полікристалів, використовуючи текстурні параметри Кернса [1] та властивості відповідних монокристалів. Вирішена також зворотна задача визначення властивостей монокристалу за результатами виміру відповідних властивостей у полікристалі, що є актуальним завданням, оскільки отримання монокристалів достатніх розмірів для виміру їх властивостей є часто складною проблемою.

Параметри текстури Кернса є характеристиками текстури матеріалів з гексагональною кристалічною решіткою. Вони показують ступень збігу гексагональної осі кристалічної комірки зерен із заданим геометричним напрямком в полікристалічному зразку. Ці параметри розраховували з обернених полюсних фігур.

Одним з головних структурних станів полікристалічних матеріалів є кристалографічна текстура, яка виникає при будь-яких зовнішніх впливах (литво, обробка тиском, термічна обробка, тощо). Текстура є причиною виникнення анізотропії у полікристалічних матеріалах. Тому несприятлива текстура може стати причиною браку при виготовленні виробів (наприклад, при штамповці чи глибокій витяжці за рахунок утворення так званих фестонів (ушей) [2, с. 82]), або викликати передчасне руйнування металевих конструкцій за рахунок формування та поширення шарувато-крихких тріщин [3, с. 49].

Навпаки, формування сприятливої текстури може стати значним резервом зміцнення металевих матеріалів (порядку 20%, наприклад, для титанових сплавів [4]) за рахунок текстурного зміцнення. Оскільки впливом текстури на фізико-механічні властивості часто нехтують, то дослідження текстури та її впливу на властивості металевих матеріалів є актуальним.

Проведено дослідження кристалографічної текстури та її впливу на анізотропію фізико-механічних властивостей при деформації та руйнуванні полікристалів сплавів з гексагональною структурою на основі титану (BT1-0), магнію (ZE10, Mg-10% Li) після деформації вальцюванням та наступним знакозмінним вигином (ЗВ), інтенсивної пластичної деформації за допомогою гвинтової екструзії (ГЕ).

Встановлено, що значення модуля пружності, розраховані на основі констант пружності монокристалу титану BT1-0 та параметрів текстури Кернса в напрямку вальцювання,

поперечному напрямку вихідного листа, а також листів після різного числа циклів ЗВ (до 5 циклів), відхилялися від експериментальних значень в межах 5 %. Знайдено значення меж міцності та плинності монокристалу титану уздовж його гексагональної осі та перпендикулярно їй на підставі емпіричних співвідношень між твердістю і міцністю. Розраховані значення межі міцності та плинності досліджуваних листів полікристалічного титану, як в початковому стані, так і після відповідної кількості циклів ЗВ відхилялися від експериментальних значень у межах 10 %.

При дослідженні листів сплаву Mg-5 % Li (мас за допомогою знайдених параметрів текстури Кернса та констант пружності монокристалу сплаву Mg-5 % Li (мас.) встановлено, що розрахункові та експериментальні значення модуля пружності листів сплаву відрізняються не більше ніж на 10 %.

Вирішено також зворотну задачу. Розрахункові константи пружності сплаву Mg-5 % Li (мас.) отримані за параметрами текстури Кернса та експериментальними значеннями модуля пружності полікристалічних листів сплаву відрізняються від даних [] не більше, ніж на 7.5 %.

При дослідженні сплаву магнію марки ZE10 встановлено, що максимальне відхилення розрахункових і експериментальних значень модуля пружності не перевищувало 5,2%. При цьому виявлено анізотропію модуля пружності, параметрів пошкоджуваності, границі міцності, умовної границі плинності та відносного подовження як у вихідному листі сплаву ZE10, так і після ЗВ. Показано, що зміни модуля пружності, параметрів пошкоджуваності, механічних властивостей обумовлене, здебільшого, кристалографічною текстурою листів сплаву ZE10, яка формується під час термомеханічної обробки і подальшого знакозмінного вигину.

Список літератури

1. Kearns J. J. Thermal Expansion and Preferred Orientation in Zircaloy. <https://ntrl.ntis.gov/NTRL/dashboard/searchResults/titleDetail/WAPDTM472.xhtml>
2. Новиков И.И. Теория термической обработки металлов. Учебник. М.: Металлургия, 1978, 392 С. <https://lib-bkm.ru/load/88-1-0-1388>
3. Дворкін Л.Й., Лаповська С.Д. Будівельне матеріалознавство, Підручник, Рівне: НУГП, 2016, 448 С. <http://ep3.nuwm.edu.ua/4741/1/V55.pdf>
4. Хорев А.И. Термическая, термомеханическая обработка и текстурное упрочнение свариваемых титановых сплавов <https://viam.ru/sites/default/files/scipub/2012/2012-206018.pdf>
5. Shkatulyak N., Usov V., Smirnova S., Single Crystal Magnesium Lithium Alloy Elastic Constants (4) 1-11 (2015), <https://www.wireilla.com/engg/ijamse/papers/4415ijamse01.pdf>



УДК 7.045

Корницька Л. А.

к. пед. н., доцент,
доцент кафедри технологічної та
професійної освіти і декоративного мистецтва,
Хмельницький національний університет

СИМВОЛКА УКРАЇНСЬКОЇ ДЕРЖАВНОСТІ

Визначаючи роль культури і мистецтва в контексті євроінтеграції, слід зауважити, що вони є «фасадною» сторінкою будь якої держави. Зокрема, Україна, як самобутня держава, що сьогодні виборює право на свою ідентичність і свободу має достатньо культурних артефактів, які роблять її впізнаваною поміж інших народів Світу.

Згадаймо наприклад такі всесвітньо відомі як: Скіфська золота пектораль (IV століття до н.е.) [1], трипільський космогонічний орнамент на глиняному посуді [2], монументальні кам'яні скульптури – «кам'яні баби» [3], яким понад шість тисяч років, Софія Київська з її мозаїками – пам'ятка української архітектури та монументального живопису другого десятиріччя XI ст. (1011 – 1018) [4] та багато інших.

Сьогодні Україна відома у всьому Світі «завдяки» путінській агресії, яка остаточно відділила її від колоніального минулого у складі СРСР, її впізнають за синьо-жовтими стягами нашої країни. Герб України – визначає прадавній символ, яким ще княгиня Ольга помічала кордони «земель Руських», зміст якого маємо намір тут виявити.

«Тризуб» наші пращури використовували ще задовго до Київської державності. Згідно археологічних знахідок його широко використовували трипільські племена у IV – III ст. до нашої ери. Приклади використання символу тризуба зустрічаються в археологічних знахідках на Поділлі, в Ольвії та багатьох інших місцях сучасної України. Його використовували й скіфи, які вважали себе прямими нащадками атлантів. Слід зауважити, що перша письмова згадка про тризуб зустрічається в праці Платона «Тімен» що датується 360 – 350 роками до нашої ери, де він – давньогрецький мислитель, один з основоположників європейської філософії, описує царів-атлантів, котрі одягалися в блакитний одяг, прикрашений золотим тризубцем [5].

Тризуб дуже давній символ, який зустрічається у багатьох народів Світу, тож й вважається універсальним, таким як : коло – символ Сонця, хрест – солярний символ – річного кругообігу, крапка – символ початку і зародження тощо. Про походження і значення українського герба «Тризуба» існують різні теорії, жодна з них не є загально визнаною. Нашою метою є виявлення змістового наповнення цього символу саме в тлумаченні українських дослідників.

Олександр Кучерук – історик, завідувач музею Української революції 1917 – 1921 років, в інтерв'ю Радіо Свобода, щодо впровадження тризуба як символу Української державності зазначав, що в Україні герб з тризубцем було запроваджено понад сто років тому – 1918 року. Тризуб, як символ української державності, запропонував член Центральної Ради Дмитро Антонович, а Михайло Грушевський (Голова Центральної Ради Української Народної Республіки (1917 – 1918)), як історик, із цим погодився. Йшли дискусії. Попервах М. Грушевський пропонував, що в основі герба має бути плуг, як символ рільничої нації : «Тризуб спирається на давньоруський період, а плуг – аж на скіфські часи» – аргументував він. Однак, врешті дійшли висновку, що основою герба має бути княжий знак – Тризуб.

Графіка тризуба, яка в державній геральдиці використовується й сьогодні, розроблена відомим українським художником Василем Кричевським [6].

Вже у кінці ХХ ст. – у 1991 році, Державним гербом України, за результатами соціологічного опитування громадян України (87 %) визнано тисячолітній знак Великого київського князя Володимира – Тризуб, що стало ще одним свідченням безперервності державних традицій від княжої доби і до сьогодення й свідченням того, що Україна є спадкоємицею Київської Русі.

У княжу добу було започатковано використання символу Тризуба як князівського знаку, який із часом перетворився на державну символіку. За свідченням О. Алфьорова – наукового співробітника Інституту історії Національної академії наук України : на сьогодні налічується понад сорок гіпотез щодо значення тризуба [7].

Зокрема, одна із версій – Тризуб – це потужний духовний знак, корені якого є більш давні ніж княжа доба, що у дохристиянські часи символізував триєдність та тривимірність Світу. Це прообраз Світового Дерева – давня стилізація якого зводиться до трьох гілок, які у свою чергу свідчили про троїчність світовідчуття наших предків. Світ їм бачився як єдність трьох Світів (Прав, Нав, Яв) : Духовний Небесний (горішній) Світ, Світ богів і законів – Прав; Нав – нижній Світ, Світ потойбіччя, темряви і всіх злих сутностей, місце світового Змія; а явний Світ – світ людей і всього суцього на землі, що об'єднує верхній і нижній світи й є проявленим Світом.

Наші предки використовували тризуб як своєрідний оберіг. Зображення тризуба археологи зустрічали в багатьох пам'ятках культури, датованих ще першим століттям нашої ери.

Поширеною є думка що тризуб – це стилізація сокола, що летить з висоти польоту до низу на здобич. Для давніх культур цей птах мав велике значення та асоціювався з перемогою над злом, був символом влади та доблесті. У віруваннях наших предків, сокіл займав місце на верхівці світового дерева, сприймався як вісник небесної справедливості – Рарога – духу вогню, що з'являється у вигляді хижого птаха (найчастіше сокола) [8].

За іншою версією – Тризуб – зашифроване слово «воля», версія що з'явилася вже після затвердження тризуба як герба УНР [9]. Також, Тризуб трактувався як триєдність українських земель – центру, заходу і сходу; як триєдність влади в демократичній державі (законодавчої, виконавчої та судової).

Дослідження тривають. Сьогодні є версії, що смисловим змістом герба українців є «Не сокіл, не голуб, і не тризуб, а ТРИСУТТЯ» – версія якого розкрита вище.

Список літератури

1. Пектораль із Товстої Могили. URL: <https://uk.wikipedia.org/>
2. Знаки та символи. ТРИПІЛЬСЬКА КУЛЬТУРА. URL: <http://trypillianculture.blogspot.com> > blog-page_82
3. ART UKRAINE. Кам'яні баби: актуальний погляд. 2012. URL: <https://artukraine.com.ua/ukr/a/kamennye-baby-aktualnyy-vzglyad/>
4. Софія Київська. URL: <https://st-sophia.org.ua/uk/golovna/>
5. Значення та походження українського тризуба. URL: <https://etnoхata.com.ua/statti/traditsiji/znachennja-ta-pohodzhennja-ukrajinskogo-trizuba>
6. Грушевський хотів, щоб гербом став плуг, але погодився на тризуб – історик Кучерук. 2018. URL: <https://www.radiosvoboda.org>
7. Тризуб об'єднує українців – історик Олександр Алфьоров. 2019. URL: <https://www.nas.gov.ua/UA/Messages/Pages/View.aspx?MessageID=5981>
8. Папор. Вікіпедія. URL: <https://uk.wikipedia.org> > wiki > Папор
9. Факти про Державний Герб України. URL: <https://cultura.mkrada.gov.ua/fakti-pro-derzhavniy-gerb-ukrayini/>

Добришин Ю. Є.

к.т.н. доцент,
доцент кафедри кібербезпеки
Навчально-наукового інституту
інформаційної безпеки та стратегічних комунікацій
Національної академії СБ України

ОПИС ПРОЦЕСУ ВИЯВЛЕННЯ ПОШКОДЖЕНЬ ПРОГРАМНОГО ЗАБЕЗПЕЧЕННЯ ПІСЛЯ ВПЛИВУ КІБЕРАТАК

В комплексі дій, направлених на забезпечення надійної роботи програмного забезпечення у разі впливу кібератак, займає його діагностування.

Процес виявлення пошкоджень програмного забезпечення після несанкціонованого втручання кібератак, відрізняється значною трудомісткістю, крім того є складним щодо автоматизації за відсутністю відповідних математичних моделей.

Аналіз програмного забезпечення інформаційних систем, що потребує діагностування після впливу кібератак, показав що програмне забезпечення $p \in \{P\}$ може формальне описане кортежем $p = (pi, g, Sp)$, де pi – відомості про ПЗ; g – множина пошкоджень; Sp – структура програмного забезпечення.

Загальні відомості програмного забезпечення pi можливо представити у вигляді множині параметрів, що його характеризують $pi = \{b1, b2, \dots, bi\}$, стан кожного пошкодження gf зазначається властивостями $gf = \{v1, v2, \dots, vt\}$.

Структуру програмного забезпечення у цілому можливо описати графом Sp , у якому вершинам (α) відповідають пошкодження, а ребрам (β) множина взаємозв'язків та відношень між пошкодженнями.

Враховуючи, що всі елементи графа задані у одній множині $\{G\}$, можливо визначити ряд відношень, які задаються певними властивостями та породжують взаємозв'язки, доступні математичної інтерпретації. Такими відношеннями є відношення: еквівалентності ∞ , домінування \geq , слідування \Rightarrow , приречення \approx .

Математична інтерпретація зазначених відношень дозволяє формалізувати процес виявлення пошкоджень програмного забезпечення після несанкціонованого втручання, прийняти рішення щодо послідовності усунення дефектів, зменшити час на проведення діагностування.

Для зменшення витрат на діагностування можливо обмежитися певним числом пошкоджень, а саме визначити критичні пошкодження gkr . Якщо зв'язати властивості дефектів з втратами у роботі програмного забезпечення, то можливо стверджувати про існування наступної залежності $F_n = \varphi(Sgi)$, де: F_n - втрати у роботі програмного забезпечення, (Sgi) – властивості пошкодження.

Таким чином зазначена залежність дозволяє зменшити число пошкоджень, які перевіряються під час діагностування програмного забезпечення, а виявлені відношення, що задаються певними властивостями, які породжують взаємозв'язки доступні математичної інтерпретації дозволяють автоматизувати процес виявлення пошкоджень програмного забезпечення після впливу кібератак.

Список літератури

1. Берковський В.В., Безсонов О.С. Аналіз та класифікація методів виявлення вторгнень в інформаційну систему. Системи управління, навігації та зв'язку. 2017. № 3. С. 57 – 62.
2. M. Sudorov. Methods for establishing and supervising software security for great computerized system. Software engineering. 2014. Issue 4. pp. 30 – 37.



УДК 796.011.3

Антіпова Ж. І.

старший викладач кафедри фізичного виховання
Національного університету «Одеська юридична академія»

Гогольова О. М.

старший викладач кафедри фізичного виховання
Національного університету «Одеська юридична академія»

ФІТНЕС В СИСТЕМІ ФІЗИЧНОГО ВИХОВАННЯ ЗДОБУВАЧІВ ЗАКЛАДІВ ВИЩОЇ ОСВІТИ

Дисципліна «Фізичне виховання» у закладах вищої освіти є предметом гуманітарного поділу. Для студентської молоді фізичне виховання – це основа всебічного та гармонійного розвитку особистості молодого фахівця, яке невідривно пов'язане з інтелектуальним розвитком: можливість успішно розумово працювати дають фізичні сили. Висока значущість дисципліни розкривається на основі гармонізації розумового та фізичного, формування загальнолюдських цінностей: здоров'я, психічного щастя, фізичної досконалості.

Фітнес серед студентської молоді сьогодні є одним із найбільш теоретично обґрунтованих напрямків фізичного виховання, при цьому необхідно зазначити, що фітнес – це рухова активність, яка доставляє, крім фізичного, ще й емоційне задоволення. Взаємозв'язок напрямків фітнесу з музикою та танцем різних національних та культурних традицій дозволяє задовольнити потреби тих, хто займається, підвищити їх інтерес до занять фізичним вихованням загалом. Грамотне та цілеспрямоване впровадження Фітнесу та Оздоровчого фітнесу в систему зайнятий з фізичного виховання в ЗВО для оздоровлення та розвитку студентської молоді одне з основних та актуальних завдань модернізації навчальних програм вищої освіти.

Аналізуючи публікації та досягнення в фітнесі, можна з упевненістю сказати, що фітнес-технології мають великі можливості різноманітного та ефективного впливу на організм здобувачів вищої освіти й саме це є фактором підвищення мотивації та залучення їх до активного та здорового способу життя.

В Україні, у дослідженнях авторів Білецької В. (2012), Благого О. (2008), Булатова М. (2008), Глової Н. (2006), Іващенко Л. (2008), Левицького С. (2006), Сологубові С. (2015), Усачова Ю. (2008, 2012) та інших авторів показані результати, аспекти програмування занять фітнесом, надані рекомендації щодо раціонального використання інноваційних фітнес-програм у навчальному процесі. Наявні програми відрізняються ефективністю результатів розвитку фізичної підготовленості, різним поєднанням фізичного навантаження та задоволення, проте всі вони набувають все більшої популярності серед студентської молоді, сприяючи формуванню усвідомленої мотивації, яка стає головним компонентом занять.

У Національному університеті «Одеська юридична академія» було здійснено спробу модернізації викладання дисципліни «Фізичне виховання» на основі реалізації 2-го розділу навчальної програми «Фітнес». Така модернізація програми сприяла підвищенню рівня фізичної підготовки та працездатності здобувачів, формуванню стійкої мотивації до занять, збереженню та зміцненню їх здоров'я.

Актуальність програми показана на основі суперечності між необхідністю залучати студентську молодь до занять фізичними вправами та небажанням їх займатися за наявною програмою. Новизна та оригінальність програми з фітнесу, представленої викладачами, полягає в тому, що вона враховує специфіку юридичної освіти, індивідуально висуває вимоги до тих, хто займається та дозволяє охопити більшу кількість охочий займатися фітнесом «з нуля».

Основна ідея впровадження фітнесу полягає у створенні свідомого ставлення до оздоровчих зайнятих, формуванні стійкого інтересу до фізичної культури, позитивного та активного ставлення до здорового способу життя, розкриття творчих та рухових здібностей кожного.

За результатами власного дослідження було підтверджено позитивний вплив запровадження занять за програмою «Фітнес» у практику навчального процесу у Національному університеті «Одеська юридична академія», що безумовно доповнило наявні стандартні засоби фізичного виховання. Роль фітнесу при організації занять у нашому навчальному закладі з кожним днем зростає і набирає популярності.

В результаті, здобувачі змінюють своє ставлення до занять з фізичного виховання та спорту в цілому, що призводить не лише до фізичного розвитку, а й до формування усвідомленої мотивації до занять; вони стають стійкішими до стресових ситуацій, виявляють творчу активність та показують підвищену працездатність.

Реалізація програми з фітнесу, використання сучасних, інноваційних форм та методів проведення навчальних занять з фізичного виховання важлива та актуальна на сучасному етапі, але потребує ще глибшого вивчення та дослідження.

Список літератури

1. Зінченко В., Усачов Ю. Фітнес-технології у фізичному вихованні// *навч. пос. Київ: НАУ, 2011. 152 с.*
2. Антіпова Ж. «Фітнес – інноваційний засіб розвитку фізичних якостей студентів». Глава у монографії. Книга 1. Част. 2. Гл. 7. *Серія «Інноваційні наукові досягнення», вид-во Карлсрує, 07.01.2021. С. 64 – 84.*
3. Антіпова Ж. І., Фідірко М.А. Фізична активність студентів – фактор зміцнення здоров'я і підвищення працездатності. *Логос Conf. Internacional Cientifica y Practica. Vol. 4, 24.04.2020. Barcelona, С. 122 – 124. <https://doi.org/10.31392/NPU>.*

УДК 796.035-056.22+615.825+355.01

Паришкара Ю. В.

кандидат педагогічних наук, доцент,
Київський національний університет
технологій та дизайну,

Короваєва Б. М.

керівник гуртків комунального закладу,
«Центр позашкільної освіти»
Новобілоуської сільської ради
Чернігівського району Чернігівської області

ЗАСОБИ ФІЗИЧНОЇ РЕКРЕАЦІЇ ДЛЯ ПОСТТРАВМАТИЧНИХ ВІД ВІЙНИ

Восьмий рік в Україні триває війна. Війна – важкий стрес для всіх її учасників, адже кожен з них страждає від її наслідків, як психічно, так і фізично. Військовослужбовці та цивільне населення – постраждали від війни, які бачили жахіття війни на власні очі – ще довго будуть переживати посттравматичний синдром (ПТСР) та потребувати відновлення з використанням засобів фізичної рекреації [1; 4]. З 2014 року певний досвід рекреації внутрішньо переміщених осіб (ВПО), учасників антитерористичної операції та операції об'єднаних сил (АТО/ООС), учасників бойових дій (УБД) та членів їх родин вже накопичений українськими фахівцями. За ініціатив волонтерів, представників громадських організацій і державних установ пишеться велика кількість проектних заявок та отримується грантове фінансування для рекреації постраждалих від війни. Наприклад, медіа-ресурс «День» у повідомляє: «У Тернопільській області для воїнів АТО та їхніх сімей організували відпочинок та сплав на плотах річкою Дністер. Відпочинок розпочався 7 червня і тривав три дні. У групі мандрівників було три бійці з сім'ями – шестеро дорослих та четверо дітей» [5].

Інший приклад: у Львівському центрі надання послуг учасникам бойових дій є «Школа юного десантника»: програма, яка діє протягом року, і кожного місяця відбувається заняття з 1-ї спортивної дисципліни, або похід у військову частину, вишкільний табір чи туристична поїздки для родин УБД по маршруту: Звенигород (Музей історії давньоруського міста) – Старе село (замок, джерело, екскурсія в П'ятничанській Вежі) – Рогатин (екскурсія містом, Музей-пам'ятка дерев'яної архітектури і живопису XVI – XIX – церква Святого Духа) [6].

До рекреативних форм відносять фізкультурно-спортивні розваги, туристичні походи з нефорсованими навантаженнями, заняття фізичними вправами, видами спорту тощо, що забезпечує здоров'я, повноцінний відпочинок, сприяють задоволенню потреб, пов'язаних із змістовними розвагами [3; 4]. Виокремлюють багато ознак, що складають основний зміст фізичної рекреації:

- 1) базується на руховій активності;
- 2) як головний засіб використовують фізичні вправи;
- 3) здійснюється у вільний чи спеціально визначений час;
- 4) включає культурно-ціннісні аспекти;
- 5) містить інтелектуальні, емоційні, фізичні компоненти;
- 6) має переважно розважальний характер (гедоністичний);
- 7) здійснюється на добровільних і самодіяльних началах;
- 8) має оптимізує вплив на організм людини;
- 9) наявні певні рекреаційні послуги;
- 10) здійснюється переважно в природних умовах;
- 11) має визначену науково-методичну базу [2].

Заходи у вищезгаданих проєктах передбачають насамперед фізичну рекреацію, яка сприятиме психічному відновленню, тому що, як відомо, у здоровому тілі – здоровий дух. Цікавим в даному напрямку є проєкт «Не спатимемо, здоров'я відновлятимемо, гроші зароблятимемо», реалізований в 2020 році, авторкою якого є голова громадської організації «Горизонт-17» Богдана Короваєва. Проєкт здобув I місце в номінації «Кращий освітній проєкт, спрямований на соціальну інтеграцію ВПО та інших вразливих груп населення» в IV загальноукраїнському конкурсі кращих проєктів у сфері освіти дорослих, організаторами якого є Українська асоціація освіти дорослих та Представництво DW International в Україні.

Таким чином, комбінація знань із організації туристичних подорожей, розробки туристично-краєзнавчих подорожей із елементами місцевих зцілюючих тілесних практик, СПА-процедур, що сприятимуть швидшому відновленню – це відкриття нових перспектив для фахівців фізичної культури і спорту, розширення своїх компетентностей у бік універсальності та мультидисциплінарності.

Список літератури

1. Круцевич Т. Ю., Пангелова Н. С., Пангелов Н. С. Історія розвитку фізичної рекреації: навч. посібн. К.: Академвидав, 2013. 160 с.
2. Маляр Н. С., Маляр Е. І. Фізична рекреація: Методичні рекомендації. Тернопіль, ЗУНУ: 2022. 24 с.
3. Товт В. А., Маріонда І. І., Сивохоп Е. М., Сусла В. Я. Теорія і технології оздоровчо-рекреаційної рухової активності. Навчальний посібник для викладачів і студентів. Ужгород, ДВНЗ «УжНУ», «Говерла». 2015. 88 с.
4. Фізична рекреація: навч. посіб. для студ. вищ. навч. закл. фіз. виховання і спорту / Приступа Є. Н., Жданова О. М., Линець М. М. [та ін.]; за наук. ред. Євгена Приступи. Дрогобич: Коло, 2010. 448 с.
5. Гугішвілі Т. Відпочинок та психологічна реабілітація. *Газета «День» 2015*: сайт. URL: <https://day.kyiv.ua/ru/article/den-ukrainy/otdyh-i-psihologicheskaya-reabilitaciya>.
6. Демчина М. З початку року понад 17 тис. бійців АТО та членів їх сімей отримали допомогу у Львівському Центрі надання послуг учасникам бойових дій. *Львівська міська рада 2017*: сайт. URL: <https://city-adm.lviv.ua/news/society/social-sphere/242839-z-pochatku-roku-ponad-17-tys-biitsiv-ato-ta-chleniv-ikh-simei-otrymaly-dopomohu-u-lvivskomu-tsentri-nadannia-posluh-uchasnykam-boiovykh-dii>.



УДК 351:378

Бануляк В. В.

студентка 2 курсу магістратури
спеціальності 281 «Публічне управління та адміністрування»,
Вінницький державний педагогічний університет
імені Михайла Коцюбинського

СИСТЕМА ПУБЛІЧНОГО УПРАВЛІННЯ У СФЕРІ ОСВІТИ В УКРАЇНІ

На сьогодні у процесі державотворення ключова увага зосереджена на створення ефективної системи публічного управління у сфері освіти, котра б сприяла становленню України як правової європейської держави з високим рівнем життя населення, демократії, політичної й соціальної стабільності, розроблення оптимального механізму функціонування органів публічної влади.

Освіта завжди була особливою функцією суспільства й держави, що спрямована на формування і розвиток соціально-значущих якостей кожної людини як члена суспільства й громадянина держави. Регулюються процеси свідомого саморозвитку громадян, здійснюється вплив на формування свідомості суспільства через освіту як найбільш масовий соціальний інститут. Саме тому важливого значення для розвитку суспільства набуває осмислення важливості якісного механізму публічного управління у сфері освіти нашої держави.

Система освіти в Україні – це «державний інструмент реалізації конституційного права громадян України на освіту», саме так трактує це визначення Енциклопедія освіти [1, с. 818], держава гарантує доступність і безоплатність дошкільної, повної загальної середньої, професійної (професійно-технічної), вищої освіти та освіти дорослих, у тому числі післядипломної освіти, в державних і комунальних закладах освіти, їх розвитку та різних форм навчання; надання державних стипендій та пільг здобувачам освіти. Згідно із Законом України «Про освіту», система освіти – це «сукупність складників освіти, рівнів і ступенів освіти, кваліфікацій, освітніх програм, стандартів освіти, ліцензійних умов, закладів освіти та інших суб'єктів освітньої діяльності, учасників освітнього процесу, органів управління у сфері освіти, а також нормативно-правових актів, що регулюють відносини між ними» [2].

На рахунок управлінської складової, то варто відзначити, що вона складається із різноманітних взаємопов'язаних елементів, що взаємодіють між собою з метою досягнення намічених цілей, та утворюють єдину цілісну підсистему управління. У межах держави управління освітньою системою відбувається на: державному (національному), регіональному та місцевому рівнях.

Закон України «Про освіту» (2017 р.) створює юридичний фундамент для системної трансформації системи освіти. зазначений закон регулює широке коло питань, що пов'язані з реалізацією права на освіту. Також цей нормативно-правовий акт визначає сферу відповідальності й повноваження закладів освіти та органів управління на всіх адміністративних рівнях [2].

Згідно із Законом України «Про освіту» освіта є державним пріоритетом, що забезпечує інноваційний, соціально-економічний і культурний розвиток суспільства. Фінансування освіти є інвестицією в людський потенціал, сталий розвиток суспільства і держави. Державну політику у сфері освіти визначає Верховна Рада України, а реалізують Кабінет Міністрів України, центральний орган виконавчої влади у сфері освіти і науки, інші центральні органи виконавчої влади та органи місцевого самоврядування [2].

Верховна Рада України, Президент України, Кабінет Міністрів України, тобто вищий рівень публічного управління, формують засади державної освітньої політики. На цьому рівні приймаються закони, визначаються соціальні, економічні, юридичні гарантії їх

реалізації, контролюються їх дотримання, затверджуються загальнодержавні програми розвитку, обсяг фінансування тощо.

Міністерство освіти і науки України та інші органи, які беруть участь у формуванні державної освітньої політики, є центральним рівнем управління освітою. На цьому рівні публічного управління освітою розробляються прогнози, концепції, проекти цільових державних програм розвитку, пропозицій та доповнень до законодавчих актів, здійснюється контроль за дотриманням законодавства у сфері освіти [2].

На місцевому рівні публічного управління освітою, за який відповідають місцеві держадміністрації, виконавчі органи місцевих та районних у містах рад, основне завдання яких – відповідальність за реалізацію державної освітньої політики на території певної адміністративної одиниці. Органи місцевого рівня публічного управління освітою готують та вносять на розгляд відповідної ради проекти бюджетних витрат на освіту, здійснюють управління закладами освіти, координують роботу інших структур влади щодо реалізації державних, регіональних програм розвитку освіти.

Отже, сучасна система публічного управління освітою в Україні представлена органами державного управління та органами місцевого самоврядування. Система публічного управління освітою представлена на трьох адміністративних рівнях: вищому (Верховна Рада України, Президент України, Кабінет Міністрів України), центральному (Міністерство науки та освіти України, інші органи, які беруть участь у формуванні державної освітньої політики) та місцевому (місцеві держадміністрації, виконавчі органи місцевого самоврядування).

Список літератури

1. Енциклопедія освіти / Акад. пед. наук України ; гол. ред. В. Г. Кремень. Київ : Юрінком Інтер, 2008. 1040 с.
2. Про освіту : Закон України від 5 вересня 2017 р. 2145-VIII. URL: <https://zakon.rada.gov.ua/laws/show/2145-19#n733>.

Сторч А. В.

магістрантка кафедри
публічного управління та адміністрування
Вінницький державний педагогічний
університет ім. Михайла Коцюбинського

СТАНОВЛЕННЯ СИСТЕМИ ПУБЛІЧНОГО УПРАВЛІННЯ НАВЧАЛЬНИМИ ЗАКЛАДАМИ В УКРАЇНІ

На сучасному етапі розвитку громадянського суспільства все більшої актуальності набуває дослідження процесу публічного управління навчальними закладами. Цей процес відбувається у умовах демократизації та автономізації навчальних закладів в Україні, що обумовлюється формуванням єдиного освітнього і наукового простору Європи. Досягти цього можливо лише за умови поєднання діяльності суб'єктів публічного управління навчальними закладами та органів місцевого самоврядування.

Вітчизняні дослідники визначають процес управління освітою як особливий вид професійної діяльності [3]. Публічне управління навчальними закладами Грень Л. М. пропонує визначати як діяльність, спрямовану на створення соціально-прогностичних, педагогічних, кадрових, організаційних, правових, матеріально-фінансових та інших умов, які необхідні для нормального функціонування і розвитку галузі, реалізації її мети. Це окрема галузь державного управління, яка забезпечує планомірний вплив на освітню сферу, що ґрунтується на законах та інших нормативних актах, і спрямована на розвиток цієї цілісної системи» [1].

В Україні реалізація державної політики у сфері освіти відбувається на трьох рівнях:

– загальнодержавному (визначення політики у сфері професійної освіти; розроблення і затвердження освітніх стандартів; створення системи забезпечення якості професійної

освіти; забезпечення підготовки за професіями загальнодержавного значення; формування нормативів фінансового забезпечення здобуття професійних кваліфікацій; забезпечення підготовки осіб з особливими освітніми потребами);

– регіональному (аналіз ринку праці, визначення потреби у підготовці кваліфікованих кадрів, розміщення регіонального замовлення; управління та фінансове забезпечення діяльності і розвитку професійної освіти; організація діяльності регіональних Рад професійної освіти та наглядових рад закладів професійної освіти; формування мережі закладів професійної освіти; ліцензування закладів професійної освіти; розвиток соціального партнерства; забезпечення підвищення кваліфікації педагогічних працівників);

– місцевому (реалізацію освітньої політики забезпечують відповідні підрозділи рад та їх виконавчих органів, зокрема відділи (управління, департаменти) освіти міських рад, відділи освіти районних у містах рад, комісії з питань освіти селищних та сільських рад).

Перебудову освіти та побудову власних структур органів управління в освітній галузі було розпочато з ухвалення низки освітніх законодавчих актів і програмних документів. У подальшому перебіг політичних, економічних, соціальних подій зумовили необхідність процесу еволюціонування системи публічного управління навчальними закладами в Україні, який учені умовно розподіляють на наступні етапи [4, 5]:

I. 1991 – 1995 рр. – руйнування старої нормативно-правової бази та становлення нової бази освіти незалежної України;

II. 1995 – 2002 рр. – удосконалення і приведення в систему освітнього законодавства країни;

III. 2002 – 2009 рр. – гармонізація української освіти до європейського освітнього простору;

IV. 2009 – 2014 рр. – вироблення принципово нових підходів до організації та здійснення шкільної правової освіти в Україні, що детермінується передусім переходом до функціонування старшої школи як профільної;

V. 2014 – 2021 рр. – перебудова сфери освіти внаслідок нових умов функціонування в реаліях реформи децентралізації, посилення конкурентної боротьби вітчизняних закладів освіти, передусім у сегменті вищої освіти, зі світовими лідерами на ринку освітніх послуг. Це пов'язано, зокрема, з підписанням Угоди про асоціацію між Україною та ЄС, запровадженням безвізу, посиленням міграційних потоків, глобалізаційних процесів у вигляді впливу всесвітньої пандемії COVID-19.

Отже, система державного управління в Україні розвивається та змінюється під впливом таких факторів, як європейська інтеграція та глобалізація. Нова реальність зумовила потребу в модернізації системи державного управління навчальними закладами в Україні, шляхом удосконалення законодавчої бази, розбудови нових інституцій та системи публічного управління закладами освіти. Цей процес заклав фундамент подальшої трансформації інституційно-правової бази системи публічного управління у сфері освіти з урахуванням необхідності її відповідності світовим стандартам якості, підвищення конкурентоспроможності.

Список літератури

1. Грень Л. М. Специфіка державного управління розвитком системи професійної освіти на державному та регіональному рівнях. *Публічне управління і адміністрування в Україні*. № 12. 2019. С. 26 – 33.

2. Закон України «Про освіту». URL: <https://zakon.rada.gov.ua/laws/show/2145-19#Text>

3. Мамонова В. В., Пуль С. С. Нормативно-правові засади публічного управління закладами загальної середньої освіти в сучасних умовах. *Теорія та практика державного управління*. 2020. № 4. С. 110 – 117.

4. Полякова О. С. Проблеми публічного управління правовою освітою в матеріалах конференцій і періодичних виданнях України: наукометричний аналіз. *Теорія та практика державного управління*. 2017. № 3. С. 23 – 29.

5. Угода про асоціацію між Україною, з однієї сторони, та Європейським Союзом, Європейським співтовариством з атомної енергії і їхніми державами-членами, з іншої сторони. URL: https://zakon.rada.gov.ua/laws/show/984_011#Text.

Яковенко В. В.

студентка 2 курсу магістратури
спеціальності 281 «Публічне управління та адміністрування»,
Вінницький державний педагогічний університет
імені Михайла Коцюбинського

МЕХАНІЗМ РЕАЛІЗАЦІЇ ДЕРЖАВНОЇ ПОЛІТИКИ У СФЕРІ КУЛЬТУРНОГО РОЗВИТКУ: ТЕОРЕТИЧНЕ РОЗУМІННЯ

Державна політика у сфері культурного розвитку України в умовах глобалізації та цивілізаційного розвитку набуває все більшого значення, тому і зростає значення функцій держави щодо забезпечення та реалізації культурної політики. Варто зауважити, що державна політика у сфері культурного розвитку є складним комплексом цілей, завдань, засобів та способів їх реалізації через досягнення певного стану культурної системи, а також інструментів, які являють собою набір розпорядчих, управлінських і контрольних заходів.

Дослідник Л. Мельничук наголошує на тому, що «механізм» як категорія науки державного управління, належить до сфери динаміки державного управління, що забезпечує необхідні процесний і процедурний елементи системи державного управління. З однієї сторони, це призводить до того, що механізм реалізації державної політики залишається категорією найбільш суперечливою. Проте з іншої сторони – це наявність постійної наукової цікавості до такої категорії, що свідчить про важливість розуміння його сутності для цілей ефективності державного регулювання в будь-якій сфері, а особливо це стосується сфери культурного розвитку, де від якості інструментарію державної політики залежить культурний складник всього існування держави й суспільства [1, с. 27].

Згідно поглядів наковця В. Бакуменко механізм реалізації державою своєї функції в певній сфері суспільних відносин є таким способом впливу суб'єкта управління на об'єкт, котрий максимізує ефективність управлінської дії й точність реалізації управлінського рішення, який підтверджується наявністю зворотного зв'язку від керованого об'єкта чи системи суспільних відносин [2, с. 114 – 115]. Вчений переконаний у тому, що постійно відбувається взаємодія між суб'єктом та об'єктом управління, метою якої є розкриття динамізму механізму, тому що всі аспекти такої взаємодії, визначені на початку реалізації процесу управління можуть характеризуватися статичним характером, бо закріплені в законодавстві.

Згідно поглядів дослідників Р. Рудніцької, О. Сидорчука та О. Стельмаха механізм державного управління є штучною системою, яка призначена для досягнення поставлених цілей, що має визначену структуру, сукупність правових норм, засобів, методів, інструментів впливу владного суб'єкта на об'єкт [4, с. 37].

Заслуговує уваги і твердження дослідниці Т. Бутирської, яка переконує в тому, що механізмом управління доцільно вважати не кожне управлінське рішення. Тому що управлінські рішення є тільки проявами необхідної дії держави на певну сферу суспільних відносин та призводить до зміни якості регуляторного впливу держави на конкретну сферу суспільних відносин чи призводить до формування нової логіки управлінської діяльності, втілення якої збігається з практичним вирішенням проблем [4, с. 37].

Слушною також є думка Г. Атаманчук про те, що механізм державного управління та реалізації державної політики в культурній сфері має похідну природу від інституційного забезпечення відповідної державної політики. Науковець ототожнює механізм державного управління з інструментом реалізації виконавчої влади держави, який спрямований на виконання культурної функції [3, с. 18].

І. Ігнатченко у своїй науковій праці «Форми та методи державного управління культурою в Україні» зазначає, що механізми реалізації державної політики у сфері культурного розвитку можна розглядати в широкому та вузькому форматах. У вузькому розумінні механізми реалізації державної політики в культурній сфері є сукупністю інструментів, засобів й інших елементів практичного втілення державно-управлінських

рішень у культурній сфері, які закріплені на законодавчому рівні й спрямовані на досягнення конкретних завдань державної політики. Тоді як у широкому розумінні – це спосіб відтворення в практичному вимірі задекларованих, закріплених на рівні стратегічних та інших нормативно-правових документів стандартів й способів здійснення суспільних відносин сфери культури.



Рис. 1. Механізм реалізації державної політики у сфері культурного розвитку
Джерело: розроблено автором на основі джерел [1 – 4]

Згідно із рис. 1 механізм культурно-управлінського розвитку є сукупністю форм та методів управлінської діяльності, що реалізують зміст культурної політики держави. Важливим структурним поділом для механізму процесу державного управління є розподіл культури за різними формами організаційного виявлення та способами трансляції (збереження) культурного надбання в суспільстві.

Отже, механізм державної політики в сфері культурного розвитку закріплюється на рівні нормативно-правових актів та актів стратегічного характеру зокрема, визначає набір інструментів, засобів та способів можливого досягнення цілей культурної політики. Поступальний розвиток державного культурного простору забезпечується ефективним функціонуванням всіх форм трансляції культури та безперешкодною взаємодією між всіма формами організаційного функціонування культури.

Список літератури

1. Анучина Л. В., Стасевська О. А. Реалії сучасної української культури: філософсько-культурологічний дискурс. *Вісник Харківського національного педагогічного університету імені Г. С. Сковороди*. Філософія. 2013. № 41 (2). С. 27 – 48.

2. Батіщева О. Державне управління розвитком національної культури в умовах глобалізації : дис. ... канд. наук з держ. упр. : 25.00.01. Львів, 2007. 227 с.

3. Бородін О. Д. Механізми державного регулювання розвитку соціально-культурної сфери. Світове господарство та зовнішньоекономічні відносини. Socio-economic problems of the modern period of Ukraine. автореф. дис. ... канд. наук з держ. упр.: спец. 25.00.02 – механізми державного управління / Національний університет цивільного захисту України. Харків, 2017. 20 с.

4. Валевський О. Л. Пріоритетні напрями розвитку державної культурної політики в системі національної безпеки. *Відділ гуманітарної безпеки, Серія «Гуманітарний розвиток»*. 2015. № 27. С. 36 – 39.

НАУКОВЕ ВИДАННЯ

**ПЕРСПЕКТИВИ РОЗВИТКУ НАУКИ, ОСВІТИ І
ТЕХНОЛОГІЙ В КОНТЕКСТІ ЄВРОІНТЕГРАЦІЇ**

**Збірник тез доповідей Міжнародної
науково-практичної конференції
(12 жовтня 2022 р.)**

Українською та англійською мовами

Відповідальний за випуск: Загородний І. Д.

Технічний редактор: Нестеренко В. О.

Художній редактор: Михайленко К. В.

Коректор: Остаповець Н. М.

Дизайнери й верстальники: Артеменко А. А, Григоренко Л. О.

Підписано до друку 12.10.2022 р. Формат 60x90/16
Папір офсетний. Друк – ризографія. Умовн. друк. арк. 5,9
Гарнітура Times New Roman.
Наклад 500 примірників. Зам. № 18595

Надруковано у ФОП Сидоренко А. В.

Свідоцтво про державну реєстрацію серія В01 № 710364 від 07.01.2007 р.
36000, м. Полтава, вул. Дмитра Коряка, 3

Всі права захищені.

Відповідальність за зміст матеріалів несуть автори.

Редакційна колегія може не поділяти думок авторів.



Офіційний сайт: <http://www.economics.in.ua>

